

ATLAS

INTERNATIONAL CONGRESS ON SOCIAL SCIENCES 10.

March 9-10, 2023

Konya - Turkiye



PROCEEDINGS BOOK

EDITORS

Assist. Prof. Dr. Ahmet KARDAŞLAR

Merve KIDIRYÜZ

ISBN: 978-625-367-018-4

IKSAD GLOBAL Publications - 2023©

ATLAS

10th INTERNATIONAL SOCIAL SCIENCES CONGRESS

March 9-10, 2023



PROCEEDINGS BOOK

EDITORS:

Assist. Prof. Dr. Ahmet KARDAŞLAR

Merve KIDIRYÜZ

All rights of this book belong to
IKSAD Publishing House Authors are responsible both ethically and juridically

IKSAD Publications - 2023©

Issued: 22.03.2023

ISBN: 978-625-367-018-4

CONGRESS ID

CONGRESS TITLE

ATLAS 10th INTERNATIONAL SOCIAL SCIENCES CONGRESS

DATE AND PLACE

March 9-10, 2023/ Konya - Turkiye

ORGANIZATION

ATLAS Journal

Economic Development and Social Research Institute

ORGANIZING COMMITTEE

Prof. Dr. Natalia LATIGINA
Assoc. Prof. Dr. Osman Kubilay GÜL
Assoc. Prof. Dr. Faruk MIKE
Dr. Ahmet KARDAŞLAR
Dr. Ethem İlhan ŞAHİN
Dr. Terane NAGIYEVA
Dr. Kaldygul ADILBEKOVA
Dr. Elvan CAFEROV
Congress General Coordinator
Merve KIDIRYUZ

PARTICIPANTS COUNTRY (26 country)

Türkiye, Azerbaijan, India, Egypt, Kosova, Ukraine, Slovakia, Hungary, Albania, Vietnam, Belarus, Indonesia, Algeria, Romania, Slovenia, Pakistan, Gambia, Nigeria, USA, Cyprus, Morocco, Malaysia, Iraq, Russia, Saudi Arabia, Italy

Total Accepted Article: 190

Total Rejected Papers: 26

Accepted Article (Turkey): 93

Accepted Article (Other Countries):97

Prof. Dr. Anderi JEAN
Grolium University of Romania

Prof. Dr. Salih ÖZTÜRK
Tekirdağ Namık Kemal University

Prof. Dr. Mahire HÜSEYNOVA
Azerbaijan State Pedagogy University

Assoc. Prof. Dr. Gönül SAMEDOVA
Azerbaijan State Pedagogy University

Assoc. Prof. Ruslan ABDULLAYEV
Azerbaijan National Academy of Sciences

Dr. Usman Ghani, PhD
Institute of Management Sciences Peshawar, Pakistan

Dr. Katarzyna Czech, PhD
Warsaw University of Life Sciences, Poland

Dr. Yuriy Danko, PhD
Sumy National Agrarian University, Ukraine

Dr. Olena Melnyk, PhD
Sumy National Agrarian University, Ukraine

Dr. Michal Wojtaszek, PhD
Warsaw University of Life Sciences, Poland

Dr. Maral Jamalova, PhD
Szent Istvan University, Hungary

Dr. Nicholas Imbeah, PhD
Takoradi Technical University, Ghana

Dr. Harshavardhan Reddy Kummitha, PhD
Budapest Business School, Hungary

Dr. Banu KOZ
Karamanoglu Mehmet Bey University

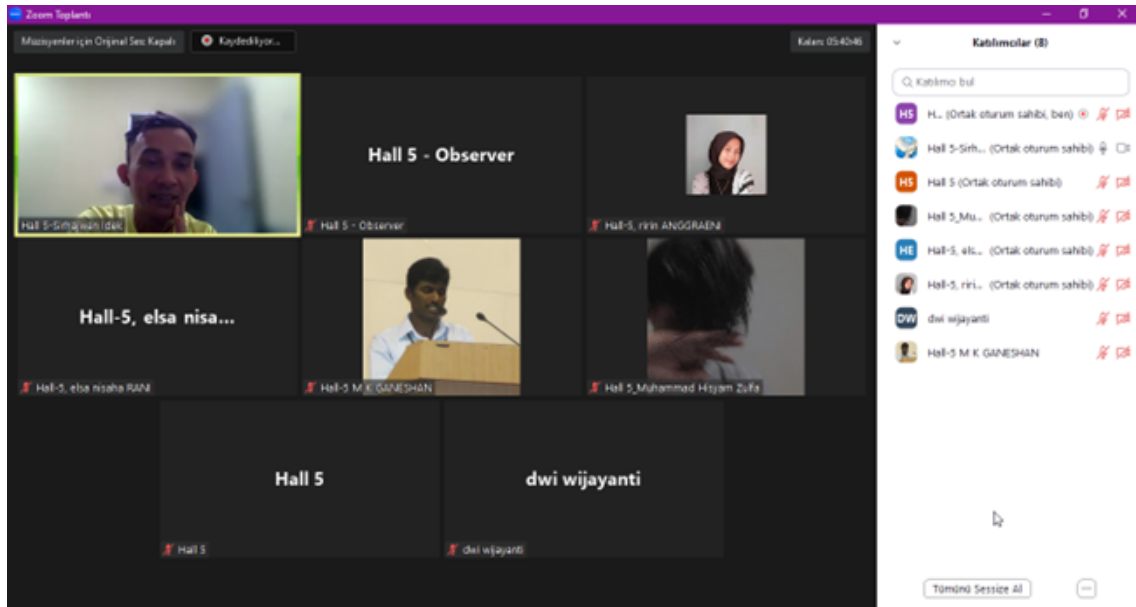

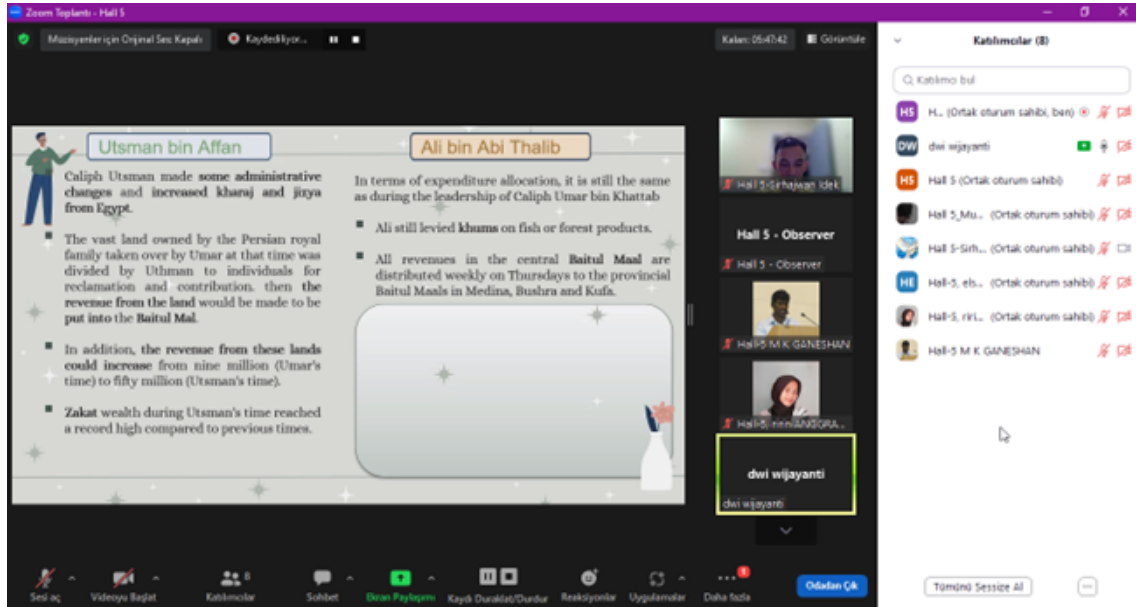

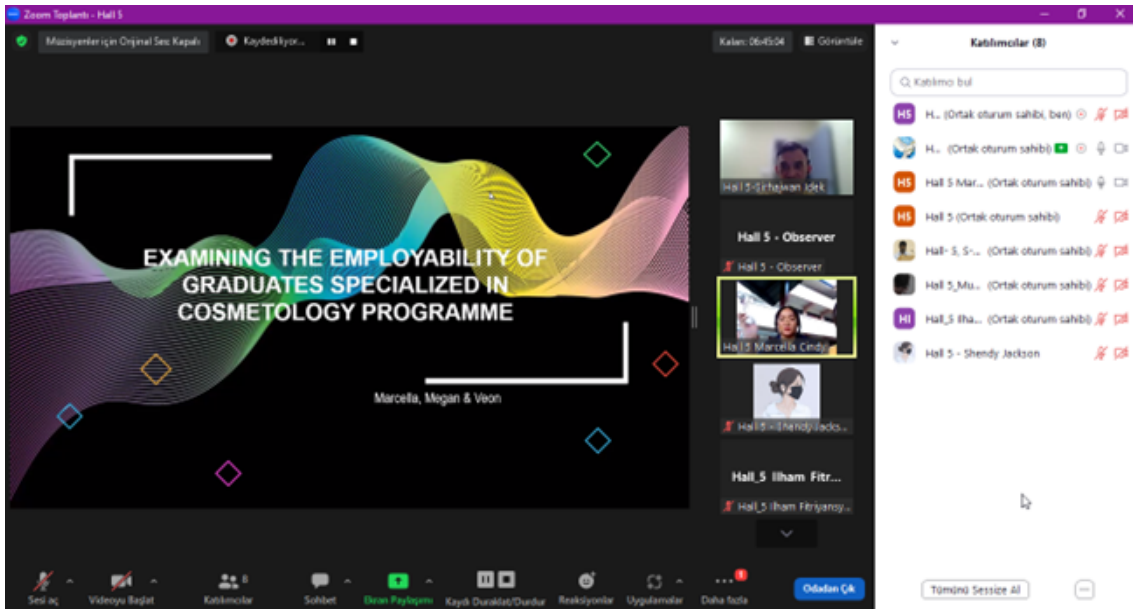
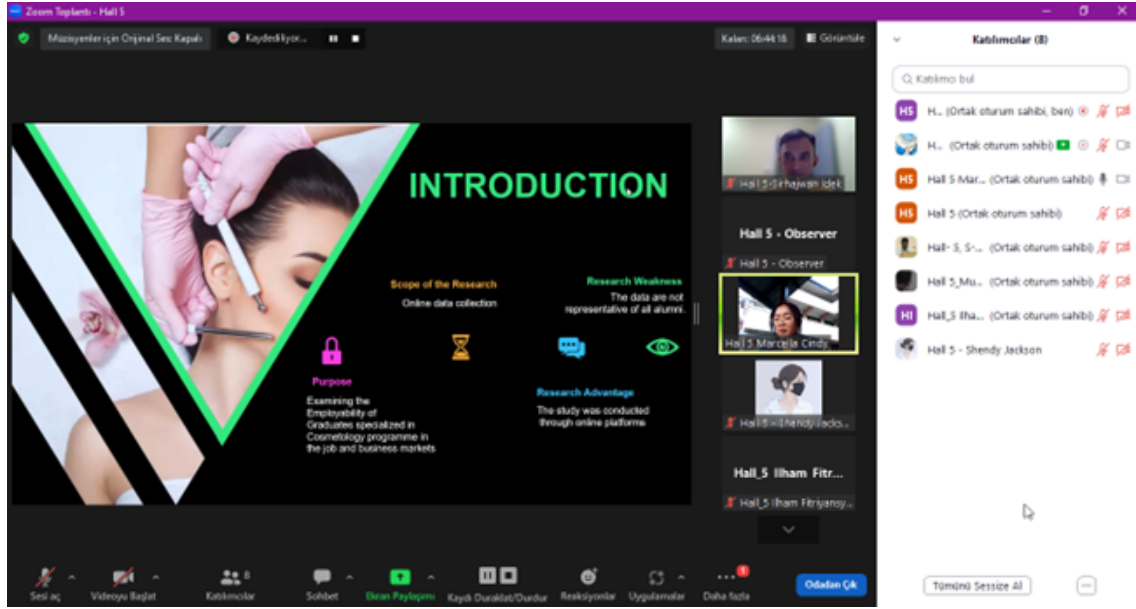

Hall-6, Observer H-6, Moses Ade... Ananda Majum... Hall-6, Gally Carla

Hall-6, Observer H-6, Moses Adeolu AGO Ananda Majumdar- H6 Hall-6, Gally Carla



Abstract

This paper aims to discover the thinking of Abu' l-Qasim al-Junaid ibn Muhammad ibn al-Junayd al-Khazzaz al-Qawariri Nihawandi al-Baghdadi, one of the protuberant personalities during the early age of Sufism which has also been called tasawwuf in Arabic (Setiawan et al., 2020). The Imam Junayd al-Baghdadi is remembered for many things, such as his teaching in person, his messages as letters and discourses that swayed many pupils, and many

2 atamany kabirno ted him.

Kategori (4)

- H6, (Ortak) utarun sahbi, beru
- AM Ananda Majumdar- H6
- H6, Moses Adeolu AGO
- H6 Hall-6, Gally Carla

Hall-6, Observer H-6, Moses Ade... Ananda Majum... Hall-6, Gally Carla

Hall-6, Observer H-6, Moses Adeolu AGO Ananda Majumdar- H6 Hall-6, Gally Carla

Introduction

The term 'tasawwuf' (Setiawan et al., 2020) is Sufism, and Islamic mysticism emerged in the third century of the Hijri , which is the Islamic calendar. At that time, Sufis used tasawwuf for the development of humanities and reduced the badness of society. They emphasized the law of morality, value, rationality, honesty, and the classical concept of that narrative for progress. Awareness was an essential term of those classical narratives by the campaigners of tasawwuf, through which mentality and thinking can be purified and honest. Sufism as the core of Islam: A review of Imam Junayd Al-Baghdadi's concept of Tasawwuf.



Kategori (4)

- H6, (Ortak) utarun sahbi, beru
- AM Ananda Majumdar- H6
- H6, Moses Adeolu AGO
- H6 Hall-6, Gally Carla

Kaydediliyor... Hall-1 Dr. Mehmet Özcan ekranını görüntüleyorsunuz Seçenekleri Görüntüle Kapan: 09:49:10 Görünüle

REEL DÖVİZ KURU BELİRLEYİCİLERİNİN ASİMETRİK YÖNTEMLER İLE ANALİZİ: TÜRKİYE ÖRNEĞİ

Dr. Mehmet Özcan

Karamanoğlu Mehmetbey Üniversitesi
İktisadi ve İdari Bilimler Fakültesi
İktisat Bölümü

2023

H1-Melda Aslan
H-1 ZHULDYZ OBER...
Hall-1 Dr. Mehmet Özcan
Hall-1 MERYEM KAY...
H1 Fahrettin SÖKER
Hall-1 Tunahan Hacıma...

Sesi Aç Videoyu Beğle Kapatma Sohbet Ekran Paylaşımı Kaydı Duraklat/Durdur Ara Odalar Reaksiyonlar Uygulamalar Beyaz Tahtalar Otodan Çık

Zoom Toplantı Kaydediliyor... Kapan: 09:37:35

10. Uluslararası Atlas Sosyal ve Beşeri Bilimler Kongresi (9-10 Mart 2023 Konya)

6331 SAYILI KANUN KAPSAMINDA ÇALIŞMAKTAN KAÇINMA HAKKI ve HAKKIN KULLANILMASININ HUKUKİ SONUÇLARI

DR. SEHER DEMİRKAYA

H1-SEHER DEMİRKAYA
H-1 ZHULDYZ OBER...
Merter Mert
Merter Mert
Hall-1 Tunahan Hacıma...
Salon 1- Fatma Ozgu...

Ara 7°C Günepli 10:23 9.03.2023 TUR

Zoom Toplantı

Kaydediliyor...

Kalanı: 08:42:24

Finansal Yenilik 9 Mart 2023 - PowerPoint için Etkinleştirilmeli

10. ULUSLARARASI ATLAS
SOSYAL VE BEŞERİ BİLİMLER KONGRESİ

TÜRKİYE'DE FİNANSAL YENİLİKLERİN
FİNANSAL PERFORMANS VE FİNANSAL RİSK İLE
İLİŞKİSİNİN İNCELENMESİ:
TODA-YAMAMOTO NEDENSELLİK TESTİ

Hazırlayan
Dr. Fahrettin SÖKER

Not eklemek için tıklayın

Merter Mert
Merter Mert
H-T ZHULDVZ OSSER...
Halli-MERYEM KAYI...
Halli-Tunahan Hacı...
HT Fahrettin SÖKER

7°C Güneşli 11:12 9.03.2023

Zoom Toplantı - Hall 1

H-T Durdane KÜÇÜKAYCAN ESKİŞEHİR... ekranını görüntüleyebilirsiniz Seçenekleri Görüntüle

Kalanı: 08:31:56 Görüntüle

Yeşil Tahvil İlkeleri

1.Fonun Kullanım Koşulları (Gelirlerin kullanılması)	Yeşil tahvil gelirleri yalnızca iklim değişikliğinin hafifletilmesi (önlenmesi) ve uyarlanması ile doğal kaynakların korunması gibi yeşil projelere yatırılması yoluyla diğer tahvillerden ayrılmaktadır.
2. Proje Değerlendirme ve Seçme Süreci (Proje değerlendirilmesi ve seçimi)	İhraççı tarafından uygun Yeşil Projenin çevresel sürdürülebilirlik hedefleri yatırımcılara açıkça duyurulmalıdır. Ayrıca bu süreçte proje değerlendirilmesini inandırıcı kılmak için dış uzman kuruluşlar tarafından inceleme yapılması önerilmektedir.
3. Fonun Yönetimi (Gelirlerin yönetimi)	Yeşil tahvil gelirlerinin belirli amaçlar için kullanılması gerektiğinden, alındığı andan projenin gerçekleştirilmesine kadar izlenmesi önemlidir. Proje gelirleri ve yatırımcıların gelirleri tam şeffaflık sağlamak için takip ve izlemeye tabi tutulur.
4. Raporlama	Raporlama aracılığıyla, ihraççılar yeşil tahvillerden elde edilen gelirler kullanarak finanse edilen projeleri ve bunların beklenen çevresel etkilerine dair güncel bilgiyi hazırlamalıdır. Şeffaflığı sağlamak için tüm proje parametrelerinin doğru, tam ve standartlaştırılmış şekilde yıllık olarak raporlanmalıdır.

13

Merter Mert
Merter Mert
H-T ZHULDVZ OSSER...
Halli-MERYEM KAYI...
Halli-Tunahan Hacı...
H-T Durdane KÜÇÜKAYCAN

11°C Güneşli 11:23 9.03.2023

Zoom Toplantı

Kaydediliyor...

Kalanı: 08:06:39

KÜRESEL GIDA GÜVENLİĞİ ENDEKSİ (GFSI) KAPSAMINDA TÜRKİYE

OĞUZALP TOPÇU
PROF. DR. SELÇUK KOÇ

Merter Mert
Merter Mert
H-T ZHULDVZ OBSE...
H1 - Oğuzalp Topçu
H1-Durdane KÜÇÜKA...
Salon 1- Fatma Ozgu S...

10°C Güneşli

11:48
9.03.2023

Zoom Toplantı - Hall 1

H1-Melda Adlan ekranına görüntüleniyor... Seçenekleri Gösterile

Kalanı: 07:49:49 Görünüm

SÜRDÜRÜLEBİLİRLİK PERSPEKTİFİNDEN KENDİN YAP FALİYETLERİNİN ÖNEMİ

Dr. Öğr. Üyesi Melda ASLAN
Ankara Yıldırım Beyazıt Üniversitesi

1 atanmamış katılımcı

Sesi aç Videoyu Başlat Katılımcılar Sohbet Ekran Paylaşımı Kayıt Duraklat/Durdur Ara Odalar Reaksiyonlar Uygulamalar Beyaz Tahtalar

10°C Güneşli

12:05
9.03.2023

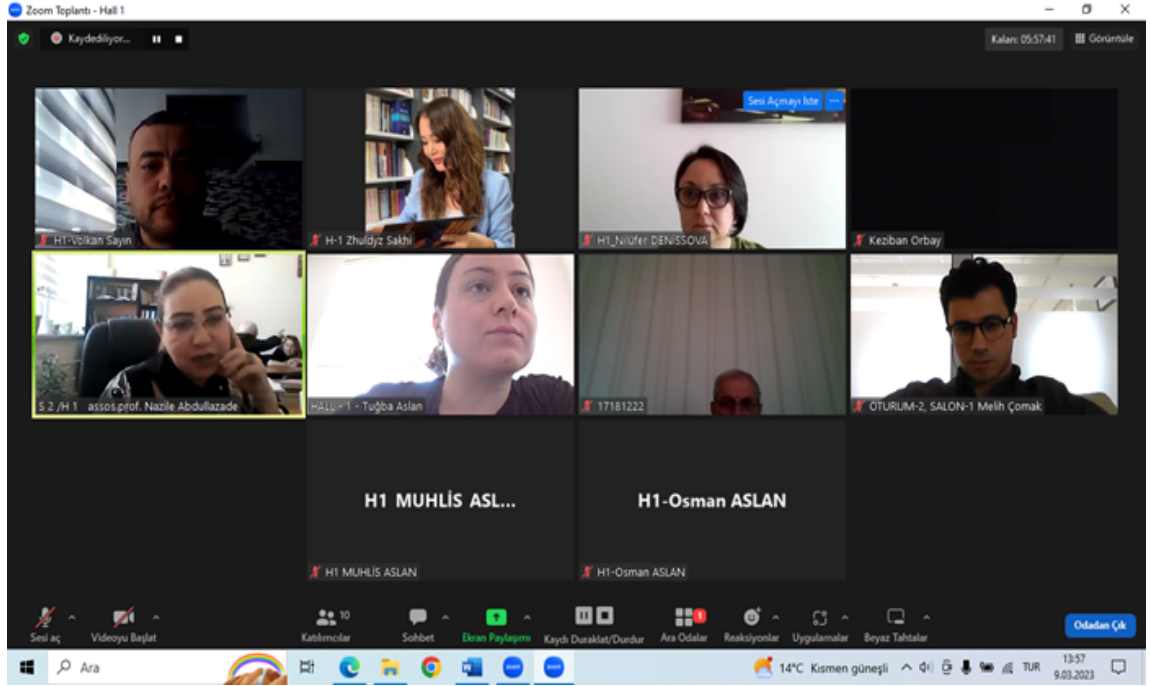
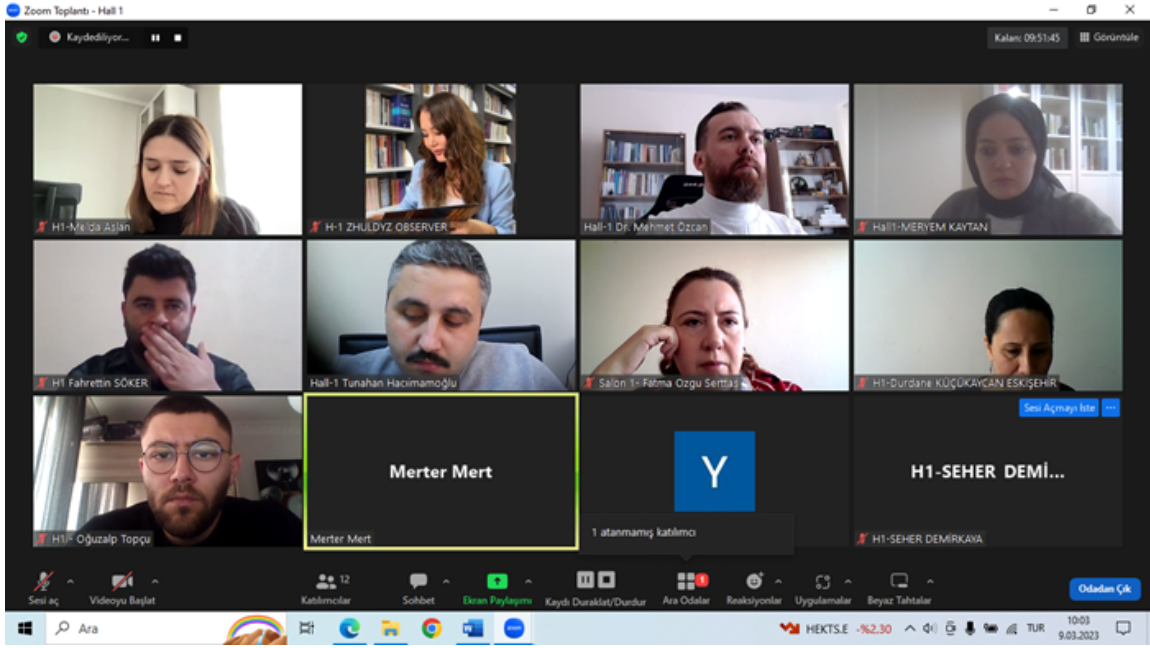

Zoom Toplantı - Hall 1

HALL - 1 - Tuğba Aslan ekranını görüntüleyorsunuz

Kalanı: 04:35:17

Kaydediliyor...

1. Aslan, The Blaming Language Scaling Down from Global to Local That Emerged with Coronavirus. ATLAS Sosyal Bilimler Kongresiyle. PowerPoint

The Blaming Language Scaling Down from Global to Local That Emerged with Coronavirus

Dr. Tuğba Aslan, Bayburt University
E-mail: slantugbaa@gmail.com

Not eklemek için tıklayın

H-1 Zhuldyz Sakhi
HALL - 1 - Tuğba Aslan
H-1 Nilufer DENİSSOY
OTURUM-2 SALON-1
H1 MUHLIS ASLAN

Sesli aç Videoyu Başlat Katılımcılar Sohbet Ekran Paylaşımı Kaydı Duraklat/Durdur Ara Odalar Reaksiyonlar Uygulamalar Beyaz Tahtalar Otuldan Çık

14°C Kısmen güneşli 15:19 9.03.2023

Zoom Toplantı - Hall 1

Yıldırım Gülsüm ekranını görüntüleyorsunuz

Kalanı: 05:04:53

Kaydediliyor...

OKUL ÖNCESİ DÖNEMDE
AYRILIK KAYGISINI
İNCELEYEN ÇALIŞMALAR
ÜZERİNE BİR ANALİZ

Dr. Gülsüm YILDIRIM-Hakkari Üniversitesi
Doç. Dr. İkbal Tuba ŞAHİN SAK- Van YYÜ

H1-Volkan Sayın
H-1 Zhuldyz Sakhi
Yıldırım Gülsüm
HALL - 1 - Tuğba Aslan
H-1 Nilufer DENİSSOY

Sesli aç Videoyu Başlat Katılımcılar Sohbet Ekran Paylaşımı Kaydı Duraklat/Durdur Ara Odalar Reaksiyonlar Uygulamalar Beyaz Tahtalar Otuldan Çık

14°C Kısmen güneşli 14:50 9.03.2023

ATLAS INTERNATIONAL JOURNAL ON SOCIAL SCIENCES
ISSN - 2616 - 936X



ATLAS 10th
INTERNATIONAL SOCIAL SCIENCES CONGRESS
March 9-10, 2023
Konya - TÜRKİYE

CONGRESS PROGRAM

Meeting ID: 849 0852 2742
Passcode: 101010

IMPORTANT, PLEASE READ CAREFULLY

- To be able to make a meeting online, login via <https://zoom.us/join> site, enter ID instead of “Meeting ID
- or Personal Link Name” and solidify the session.
- The presentation will have **15 minutes** (including questions and answers).
- The Zoom application is free and no need to create an account.
- The Zoom application can be used without registration.
- The application works on tablets, phones and PCs.
- Speakers must be connected to the session **10 minutes before** the presentation time.
- All congress participants can connect live and listen to all sessions.
- During the session, your camera should be turned on at least %70 of session period
- Moderator is responsible for the presentation and scientific discussion (question-answer) section of the session.

TECHNICAL INFORMATION

- Make sure your computer has a microphone and is working.
- You should be able to use screen sharing feature in Zoom.
- Attendance certificates will be sent to you as pdf at the end of the congress.
- Moderator is responsible for the presentation and scientific discussion (question-answer) section of the session.

Before you login to Zoom please indicate your name surname and hall number, exp. Hall-1, Serdar SAYGILI

ÖNEMLİ, DİKKATLE OKUYUNUZ LÜTFEN

- Kongremizde Yazım Kurallarına uygun gönderilmiş ve bilim kurulundan geçen bildirimler için online (video konferans sistemi üzerinden) sunum imkanı sağlanmıştır.
- Sunumlar için **15 dakika** (soru ve cevaplar dahil) süre ayrılmıştır.
- Online sunum yapabilmek için <https://zoom.us/join> sitesi üzerinden giriş yaparak “Meeting ID or Personal Link Name” yerine ID numarasını girerek oturuma katılabilirsiniz.
- Zoom uygulaması ücretsizdir ve hesap oluşturmaya gerek yoktur.
- Zoom uygulaması kaydolmadan kullanılabilir.
- Uygulama tablet, telefon ve PC’lerde çalışıyor.
- Her oturumdaki sunucular, sunum saatinden **10 dk öncesinde** oturuma bağlanmış olmaları gerekmektedir.
- Tüm kongre katılımcıları canlı bağlanarak tüm oturumları dinleyebilir.
- Moderatör – oturumdaki sunum ve bilimsel tartışma (soru-cevap) kısmından sorumludur.

TEKNİK BİLGİLER

- Bilgisayarınızda mikrofon olduğuna ve çalıştığına emin olun.
- Zoom'da ekran paylaşma özelliğine kullanabilmelisiniz.
- Katılım belgeleri kongre sonunda tarafınıza pdf olarak gönderilecektir
- Kongre programında yer ve saat değişikliği gibi talepler dikkate alınmayacaktır

Zoom'a giriş yaparken önce lütfen adınızı, soyadınızı ve SALON numaranızı yazınız
Örnek: Salon-1, Serdar SAYGILI

(All speakers required to be connected to the session 15 min before the session starts)
Moderator is responsible for ensuring the smooth running of the presentation, managing the group discussion and dynamics.

Date / Tarih: **09.03.2023**
Time / Saat (Ankara): **10:00-12:30**
SESSION-1, HALL-1 / OTURUM-1, SALON-1
Meeting ID: **849 0852 2742**
Passcode: **101010**

HEAD OF SESSION: Assoc. Prof. Dr. Merter MERT

Authors	Affiliation	Topic title
Res. Assist. Meryem KAYTAN	Sakarya University (Türkiye)	VIEW OF POVERTY AND POVERTY AGAINST POLICIES IN TURKEY
Lect. Dr. Fahrettin SÖKER	Kahramanmaraş Sütçü İmam University (Türkiye)	EXAMINING THE RELATIONSHIP BETWEEN FINANCIAL INNOVATIONS AND FINANCIAL PERFORMANCE AND FINANCIAL RISK IN TÜRKİYE: TODA-YAMAMOTO CAUSALITY TEST
Dr. Durdane KÜÇÜKAYCAN	Eskişehir Osmangazi University (Türkiye)	SOVEREIGN GREEN BONDS AS A NEW FINANCIAL INSTRUMENT IN CLIMATE FINANCE
Res. Assist. Dr. Mehmet ÖZCAN	Karamanoğlu Mehmetbey University (Türkiye)	ANALYSIS OF REAL EXCHANGE RATE DETERMINANTS WITH ASYMMETRIC METHODS: THE CASE OF TURKEY
Res. Assist. Dr. Seher DEMİRKAYA	Karamanoğlu Mehmetbey University (Türkiye)	THE RIGHT TO AVOID WORKING UNDER THE LAW NO: 6331 AND THE LEGAL CONSEQUENCES OF THE USE OF THE RIGHT
Assoc. Prof. Dr. Merter MERT	Ankara Hacı Bayram Veli University (Türkiye)	STRUCTURE OF IMPORT AND EXPORT IN TURKEY IN THE PERIOD 1924-1938
Assoc. Prof. Dr. Merter MERT	Ankara Hacı Bayram Veli University (Türkiye)	THE FIRST POPULATION CENSUS OF THE REPUBLIC OF TURKEY
Assist. Prof. Dr. Fatma Özgü SERTTAŞ	Ankara Yıldırım Beyazıt University (Türkiye)	HEDGE AND SAFE HAVEN PROPERTIES OF GOLD IN MAIN BIST SECTORS VIA ADCC-GARCH MODEL: COVID-19 EFFECTS
Oğuzalp TOPÇU Prof. Dr. Selçuk KOÇ	Kocaeli University (Türkiye)	TURKEY THE SCOPE OF GLOBAL FOOD SAFETY INDEX
Assist. Prof. Dr. Melda ASLAN	Ankara Yıldırım Beyazıt University (Türkiye)	THE IMPORTANCE OF DO-IT-YOURSELF (DIY) FROM SUSTAINABILITY PERSPECTIVE
Assist. Prof. Dr. Tunahan HACİMAMOĞLU	Recep Tayyip Erdoğan University (Türkiye)	ESTIMATING THE TOURISM-INDUCED LOAD CAPACITY CURVE HYPOTHESIS: A CASE OF E7 ECONOMIES

Date / Tarih: **09.03.2023**
Time / Saat (Ankara): **10:00-12:30**
SESSION-1, HALL-2 / OTURUM-1, SALON-2
Meeting ID: **849 0852 2742**
Passcode: **101010**

HEAD OF SESSION: Assoc. Prof. Dr. Emre HASTAOĞLU

Authors	Affiliation	Topic title
Assist. Prof. Dr. Erol GEÇGİN Nazan KORUCUK	Kafkas University (Türkiye)	A BRIEF OVERVIEW OF THE REFLECTIONS OF VALUE CHAIN ANALYSIS ON KARS TOURISM
Dündar ARI Assist. Prof. Dr. Arzu ŞEKER Assoc. Prof. Dr. Volkan GENÇ	Batman University (Türkiye)	BEHAVIOR AND TRAVEL MOTIVATIONS OF CULTURAL TOURISTS: THE CASE OF MARDIN/KAFRO VILLAGE (ELBEGENDI VILLAGE)
Assoc. Prof. Dr. Funda ODUNCUOĞLU Gamze KÖSE Oğuz DOĞAN Ecem DENİZ	Aydın Adnan Menderes University (Türkiye)	DIGITAL TRANSFORMATION CURRENT TRENDS IN HEALTH TOURISM: A THEORETICAL STUDY
Assist. Prof. Dr. Harun ÇALHAN	Erciyes University (Türkiye)	GLAMPING HOTELS AS AN INNOVATIVE TOURISM PRODUCT
Assoc. Prof. Dr. Funda ODUNCUOĞLU Aylin TOPUZ Deniz ÖZGÜN Neşe GÜL	Aydın Adnan Menderes University (Türkiye)	SENIOR TOURISTS: TRAVEL CHALLENGES AND SOLUTION PROPOSALS
Ayşe Mücella SOYDAN Assist. Prof. Dr. Mahruk RASHIDI Assist. Prof. Dr. Neşe KISKAÇ Assist. Prof. Dr. Funda KARAMAN	Istanbul Gelisim University (Türkiye)	OLD AGE AND ELDERLY PROBLEMS
Assist. Prof. Dr. Cem KARAYALÇIN	Antalya Bilim University (Türkiye)	INVESTIGATING THE CURRENT POSITION OF BRAND EXTENSIONS IN RECENT LITERATURE
Gökhan MERMER	Kastamonu University (Türkiye)	E-GOVERNMENT APPLICATIONS AND ITS USE IN TURKEY
Oğuzhan ÖZCAN Assoc. Prof. Dr. Murat YORULMAZ	Kocaeli University (Türkiye)	DIGITAL APPLICATIONS USED IN PORT MANAGERMENTS IN TÜRKİYE
Lect. Dr. Özlem KARAMAN	Istanbul University Cerrahpasa (Türkiye)	NEW E-COMMERCE LAW AND REFLECTIONS ON THE SECTOR
Assoc. Prof. Dr. Emre HASTAOĞLU Res. Assist. Şefahat TAŞCI	Sivas Cumhuriyet University (Türkiye)	REVIEW OF THEMED HOTELS AND RESTAURANTS AROUND THE WORLD
Assoc. Prof. Dr. Emre HASTAOĞLU Zeynep KELEK Dilara ÇAPAR	Sivas Cumhuriyet University (Türkiye)	DEVELOPMENT OF RECIPES FOR BAKERY PRODUCTS CONTAINING HEMP FLOUR

Date / Tarih: **09.03.2023**
Time / Saat (Ankara): **10:00-12:30**
SESSION-1, HALL-3 / OTURUM-1, SALON-3
Meeting ID: **849 0852 2742**
Passcode: **101010**

HEAD OF SESSION: Assoc. Prof. Dr. Verda KARAÇİL CERİT

Authors	Affiliation	Topic title
Didem ÇETİNKAYA Prof. Dr. Emel Funda TÜRKMEN	Çanakkale Onsekiz Mart University (Türkiye)	ACOUSTIC ANALYSIS AND PERCEPTIVE INVESTIGATION OF THE EFFECTS OF (VOCAL STRAW-STRAW FONATION) WORK ON CHILDREN'S VOICES IN CHILDREN'S CHOIRS
Lect. Dr. Cengiz ATLAN	Sakarya University (Türkiye)	A STUDY ON THE EXAMINATION OF THE CHANGES OCCURRING IN SOCIETY IN THE CONCEPTIONS OF NEY AND NEY PERFORMANCE IN THE TRANSITION FROM THE OTTOMAN REPUBLIC PERIOD
Assoc. Prof. Dr. Verda KARAÇİL CERİT	Nişantaşı University (Türkiye)	A BRIEF OVERVIEW OF THE FUNCTIONS AND HISTORY OF THE PIANO PEDALS
Lect. Zekiye ŞENTÜRK	Gazi University (Türkiye)	BREAD ON WIRE; WIRE BREAKING MASTER, NEBAHAT MAŞALI, LIFE AND WORKS
Lect. Ferda BAŞGÜN	Fırat University (Türkiye)	INVESTIGATION OF ADVENTURE GAMES IN TERMS OF GRAPHIC DESIGN PRINCIPLES
Eda GÜNEŞ Assoc. Prof. Dr. Mehmet Sami BAYRAKTAR	Ondokuz Mayıs University (Türkiye)	SAMSUN SALIPAZARI ALAN VILLAGE TRADITIONAL KILNS
Assist. Prof. Dr. Anıl SÜVARİ	Afyon Kocatepe University (Türkiye)	THE EFFECT OF DIGITAL TECHNOLOGIES ON CREATIVITY IN DESIGN EDUCATION
Ekrem UDMİR	Selçuk University (Türkiye)	SPACE AS THE FINAL FRONTIER: AN ECOCRITICAL READING OF THE GRAPES OF WRATH AND INTERSTELLAR
Firuzə ƏLİYEVƏ Humay EMİNOVA	Azerbaijan National Academy of Sciences (Azerbaijan)	LANGUAGE IN THE WORKS OF H. JAVID

Date / Tarih: 09.03.2023
Time / Saat (Ankara): 10:00-12:30
SESSION-1, HALL-4 / OTURUM-1, SALON-4

Meeting ID: 849 0852 2742

Passcode: 101010

HEAD OF SESSION: Prof. Dr. Satish MENON

Authors	Affiliation	Topic title
Assist. Prof. Dr. DNOOP K Dr. Sim JOSEPH	Mahatma Gandhi University (India)	FOOD SECURITY SYSTEM IN INDIA: A COMPARATIVE ANALYSIS
Assoc. Prof. Dr. Marina APAYDIN Erik den HARTIGH	The American University in Cairo (Egypt)	INNOVATION DETERMINANTS AND DIFFERENT TYPES OF INNOVATION
Prof. Assist. Dr. Luan VARDARI MSc. Dena ARAPI- VARDARI	University "UKSHIN HOTI" Prizren (Kosova)	A SYSTEMATIC REVIEW OF FINANCIAL CRIMES IN WESTERN BALKAN COUNTRIES
Research Scholar Dawit Negussie TOLOSSA Prof. Dr. Hemal B. PANDYA	Gujarat University (India)	MARKET STRATEGY, MANAGERIAL ATTITUDE, AND FIRM CAPABILITY ON EXPORT PERFORMANCE: STRUCTURAL ANALYSIS EVIDENCE FROM FRESH FRUITS AND VEGETABLE PRODUCERS IN ETHIOPIA
Prof. Dr. Satish MENON	Alliance University (India)	SUSTAINABILITY DUE TO THE EFFECT OF MULTIPLE FLOOD IN CHENNAI TAMIL NĀDU DURING NOV, DEC 2021 AND NOV 2022 MONTH AND ITS REPERCUSSION IN PRESENTISM OF THE PEOPLE
Dr. A. Selvaraj Dr. R. Praveena J. Misba Leslin	Sri Krishnasamy Arts and Science College (India)	MORATORIUM AVAILED TO LOAN BORROWER DURING PANDEMIC SITUATION
Fr. Baiju Thomas	Ramakrishna Mission Vivekananda Educational and Research Institute (India)	A STUDY ON PRESERVICE TEACHERS' PERCEPTIONS OF THEIR INCLUSIVE EDUCATION PREPARATION IN MODERN TEACHER EDUCATION PROGRAMS
Dr. Nadiia ARTYUKHOVA Dr. Robert REHAK	Sumy State University (Ukraine) University of Economics in Bratislava (Slovakia)	PROBLEMS OF STIMULATING DEMAND AND SUPPLY IN THE EDUCATION SYSTEM: MARKETING ASPECT
Dr. Sándor Földvári	Debrecen University (Hungary)	RUSSIA'S POWER POSITION IN ASIA IN THE LATE 19 TH C. – AS REFLECTED BY ÁRMIN VÁMBÉRY, THE EXCELLENT TURKOLOGIST
Phd.C< andidate Inva Kociaj	Tirana University (Albania)	RESPECTING THE PRINCIPLE OF DECENT WORK IN WORKING FAMILIES ON DIGITAL PLATFORMS

Date / Tarih: 09.03.2023
Time / Saat (Ankara): 10:00-12:30
SESSION-1, HALL-5 / OTURUM-1, SALON-5
Meeting ID: 849 0852 2742
Passcode: 101010

HEAD OF SESSION: Assoc. Prof. Dr. Kseniya Ryabova

Authors	Affiliation	Topic title
Thi-Hoang-Anh TRAN	Can-Tho University (Vietnam)	FACTORS INFLUENCING CUSTOMER SATISFACTION IN THE RESTAURANT INDUSTRY AT CAN THO CITY, VIETNAM AFTER THE COVID-19 PANDEMIC
Assoc. Prof. Dr. Kseniya Ryabova	Baranovich State University (Belarus)	INTELLECTUAL CAPITAL AS A MAIN FACTOR OF ECONOMIC DEVELOPMENT
M. Fajar Sidiq Hendri Hermawan ADINUGRAHA M. Aris Syafi'I Happy Sista Devy	UIN K.H. Abdurrahman Wahid Pekalongan (Indonesia)	MANY MILLENNIAL TEENS ARE LESS INTERESTED IN AGRICULTURE.WHAT IS THE SOLUTION FROM THE GOVERNMENT?
Dewi Ratna Ningsih Hendri Hermawan Adinugraha M. Aris Syafi'I Happy Sista Devy	UIN K.H. Abdurrahman Wahid Pekalongan (Indonesia)	PEKALONGAN CENTER UMKM EMPOWERMENT THROUGH BAITUL MAL WAT TAMWI FINANCING AND UTILIZATION OF SHOPEE E-COMMERCE
Jihan Mifta SABILA Adinugraha M. Aris Syafi'I Happy Sista Devy	UIN K.H. Abdurrahman Wahid Pekalongan (Indonesia)	THE ROLE OF SHARIA FINTECH IN MSME CAPITAL FOR REALIZING THE SHARIA FINANCIAL ECOSYSTEM
Doc. Anduela Lile	Sports University of Tirana (Albania)	ANALYZING THE IMPACT OF ICT IN THE RECREATION AND ACTIVE TOURISM SECTOR IN THE COUNTRY OF ALBANIA
Alketa Caushi	Sports University of Tirana (Albania)	A STUDY OF PRE-POST ANXIETY COMPETITION REGARDING THE PERFORMANCE OF ATHLETES COMING FROM INDIVIDUAL SPORTS (ATHLETE PLAYERS) AND THOSE COMING FROM COLLECTIVE SPORTS (VOLLEYBALL PLAYERS) AS WELL
Msc. Lumtor Shkreli	Sports University of Tirana (Albania)	A REVIEW OF THE SUSTAINABLE DEVELOPMENT OF SPORTS AND ACTIVE TOURISM IN ALBANIA
Ayushi SINGH Sparsh YADAV Nalinesh SINGH	Galgotias University (India)	INTERNATIONAL LAW AND POLICY FOR THE REGULATION OF GENETIC RESOURCES: A COMPREHENSIVE OVERVIEW
Chems Eddine BOUKHEDIMI	University of Tizi Ouzou (Algeria)	ANALYSIS OF WILLINGNESS TO CONSUME ORGANIC FOOD: COMPARISON STUDY BETWEEN TURKISH AND ALGERIAN CONSUMERS

Date / Tarih: 09.03.2023
Time / Saat (Ankara): 10:00-12:30
SESSION-1, HALL-6 / OTURUM-1, SALON-6

Meeting ID: 849 0852 2742

Passcode: 101010

HEAD OF SESSION: Moses Adeolu AGOI

Authors	Affiliation	Topic title
Assoc. Prof. Dr. Habil. Remus RUNCAN Social Work Researcher Galiş Carla	Aurel Vlaicu University of Arad (Romania)	„Z GENERATION” ADDICTION ON INTERNET
Dr. Gangesh Shah Gondwana	Banaras Hindu University (India)	GRAMMATICAL STRUCTURE OF THE HARAPPAN LESSONS
Matej Babič	Faculty of information studies (Slovenia)	THE LAW OF “INVERSE SQUARE” OF DISTANCE
Dr. Muhammad Faisal	Ministry of Human Rights Commission (Pakistan)	ARTIFICIAL INTELLIGENCE COMPROMISED COMMON LIBERTY DATA DIGITALIZED BOARD FRAMEWORK IN PAKISTAN
Musa MANNEH Dr. Malang B.S. BOJANG Ebrima M. CEESAY	University of The Gambia (Gambia) Kocaeli University (Türkiye) University of The Gambia (Gambia)	OPPORTUNITIES AND CHALLENGES OF PUBLIC PRIVATE PARTNERSHIP OF INFRASTRUCTURES AND UTILITY SERVICES IN THE GAMBIA: A REVIEW OF THE LITERATURE
Favour C. Uroko Gladys Akabike	University of Nigeria Nsukka (Nigeria)	BEYOND RELIGION AND DEMOGRAPHY: CLIMATE REFUGEES, CLIMATE CHANGE AND THE RIGHTS OF INDIGENOUS PEOPLE IN NIGERIA
Moses Adeolu AGOI	Lagos State University of Education (Nigeria)	TOUCH-LESS TOUCH SCREEN: MODERN TECHNOLOGY FOR A SMART WORLD
Moses Adeolu AGOI Oluwakemi Racheal OSHINOWO	Lagos State University of Education (Nigeria)	AN ASSESSMENT ON THE EFFICACY OF MACHINE LEARNING IN MODERN DAY SCHOOLS: OVER ALL IMPLICATION ON EDUCATIONAL MANAGEMENT
Ananda Majumdar	Harvard Graduate School Of Education (USA)	“SUFISM AND THE HOLY IMAM JUNAYD AL-BAGHDADI”
Ririn Anggraeni Dwi Wijayanti Elsa Nisaha Rani Muhammad Aris Syafi'i Happy Sista Devy	UIN K.H. Abdurrahman Wahid Pekalongan (Indonesia)	PUBLIC FINANCE IN ISLAM
Ilham FITRIYANSYAH M. Abdullah. J. FIRDAUS Muhammad Hisyam ZULFA Muhammad Aris SYAFFI Happy Sista DEVY	UIN K.H. Abdurrahman Wahid Pekalongan (Indonesia)	DETERMINATION OF AGGREGATE OUTPUT AND WAGE LEVELS IN ISLAM

Date / Tarih: 09.03.2023
Time / Saat (Ankara): 13:00-15:30
SESSION-2, HALL-1 / OTURUM-2, SALON-1
Meeting ID: 849 0852 2742
Passcode: 101010

HEAD OF SESSION: Dr. Tuğba ASLAN

Authors	Affiliation	Topic title
Osman ASLAN Prof. Dr. Mustafa KOÇ	Süleyman Demirel University (Türkiye)	EXAMINATION OF THE SOCIAL MEDIA ADDICTION LEVELS OF INDIVIDUALS AGED 18- 60 LIVING IN EVCİLER DISTRICT
Muhlis ASLAN Assoc. Prof. Dr. Gökhan KAHVECİ	Ministry of Education (Türkiye) Recep Tayyip Erdoğan University (Türkiye)	ORGANIZATIONAL PRESTIGE: AN INVESTIGATION ACCORDING TO TEACHER PERCEPTIONS
Dr. Volkan SAYIN Prof. Dr. Keziban ORBAY	Amasya Assessment and Evaluation Center (Türkiye) Amasya University (Türkiye)	PROBLEM POSING SITUATIONS OF CLASS TEACHER CANDIDATES
Dr. Volkan SAYIN Prof. Dr. Keziban ORBAY	Amasya Assessment and Evaluation Center (Türkiye) Amasya University (Türkiye)	INVESTIGATION OF PROBLEM POSITIONING CASE OF CLASS TEACHER CANDIDATES IN TERMS OF THE MATH PROCESS SKILLS
Dr. Tuğba ASLAN	Bayburt University (Türkiye)	THE BLAMING LANGUAGE SCALING DOWN FROM GLOBAL TO LOCAL THAT EMERGED WITH CORONAVIRUS
Dr. Tuğba ASLAN	Bayburt University (Türkiye)	MALE VS FEMALE PARENT REPRESENTATIONS IN EFL COURSEBOOKS
Melih ÇOMAK	Dokuz Eylül University (Türkiye)	SEMIOTICS OF PASSION AND DESIRE: BIYIK SÖYLENCESİ
Assoc. Prof. Dr. Nazile ABDULLAZADE Soltan ALİYEV	Azerbaijan State Pedagogical University	SCIENTIFIC-METHODICAL BASIS OF ORGANIZING STUDENTS' INDEPENDENT WORK IN LITERATURE LESSONS
Assist. Prof. Dr. Nilüfer DENİSSOVA	Anadolu University (Türkiye)	CAT TOOLS IN TRANSLATION CLASSROOM. PROS, CONS, CHALLENGES
Assist. Prof. Dr. Gülsüm YILDIRIM Assoc. Prof. Dr. İkbâl Tuba ŞAHİN SAK	Hakkari University (Türkiye) Van Yüzüncü Yıl University (Türkiye)	AN ANALYSIS OF STUDIES EXAMINING SEPARATION ANXIETY IN PRESCHOOL PERIOD

Date / Tarih: 09.03.2023
Time / Saat (Ankara): 13:00-15:30
SESSION-2, HALL-2 / OTURUM-2, SALON-2
Meeting ID: 849 0852 2742
Passcode: 101010

HEAD OF SESSION: Assoc. Prof. Dr. Meryem Berrin BULUT

Authors	Affiliation	Topic title
Assist. Prof. Dr. Gülşah GENCER ÇELİK	Beykent University (Türkiye)	THE EFFECT OF ORGANIZATIONAL JUSTICE ON POSITIVE PSYCHOLOGICAL CAPITAL: A REVIEW FOR ACADEMICS
Assist. Prof. Dr. Abduselami SARIGÜL	İbrahim Çeçen University (Türkiye)	EVALUATING SOCIAL MEDIA AS A SAFETY VALVE FROM A SOCIAL PSYCHOLOGICAL PERSPECTIVE
Assist. Prof. Dr. Ünal SAKİ	İbrahim Çeçen University (Türkiye)	EXAMINATION OF THE RELATIONSHIP BETWEEN TIME MANAGEMENT AND INDIVIDUAL CREATIVITY OF SPORTS SCIENCES FACULTY STUDENTS
Assist. Prof. Dr. Umay Bilge BALTACI Assoc. Prof. Dr. Füsün SUNAR	Kırşehir University (Türkiye) KTO Karatay University (Türkiye)	PSYCHOLOGICAL COUNSEL ON MAINTAINING PERFORMANCE AND PSYCHOLOGICAL WELLBEING IN ATHLETES
İbrahim AYDEMİR Assist. Prof. Dr. Hande ÇELİKAY SÖYLER	Near East University (Cyprus)	THE RELATIONSHIP BETWEEN PEER BULLYING AND SELF-ESTEEM AND EMOTION REGULATION IN ADOLESCENTS
Assoc. Prof. Dr. Meryem Berrin BULUT Abdullah TUNÇ	Sivas Cumhuriyet University (Türkiye) Erzincan Binali Yıldırım University (Türkiye)	THE EFFECT OF POLITICAL CONSENT ON BELIEF IN A JUST WORLD
Assoc. Prof. Dr. Meryem Berrin BULUT Abdullah TUNÇ	Sivas Cumhuriyet University (Türkiye) Erzincan Binali Yıldırım University (Türkiye)	RELIGIOUS WORLD VIEWS AND THE DARK TRIAD
Assist. Prof. Dr. Mücella CAN	Atatürk University (Türkiye)	THE PLACE AND IMPORTANCE OF THE CONCEPT OF "COMPASSION" IN SCHOPENHAUER'S THOUGHT
Aşur ŞAŞMAZ Prof. Dr. Ercümen ERSANLI	Ondokuz Mayıs University (Türkiye)	CRITICISM OF CURRENT PRACTICES IN THE CONTEXT OF PSYCHIATRIC SOCIAL WORK METHODOLOGY
Berre ÖZER Prof. Dr. Ercümen ERSANLI	Ondokuz Mayıs University (Türkiye)	HUMOR STYLES AND PSYCHOLOGICAL RESILIENCE OF MARRIED PEOPLE
Assist. Prof. Dr. Cenk TUFAN	Akdeniz University (Türkiye)	PSYCHOLOGICAL CAPITAL AND WELL-BEING AS PSYCHOLOGICAL ANTECEDENTS OF EMPLOYEE BRAND COMMITMENT: A RESEARCH IN THE AVIATION INDUSTRY

Date / Tarih: **09.03.2023**
Time / Saat (Ankara): **13:00-15:30**
SESSION-2, HALL-3 / OTURUM-2, SALON-3

Meeting ID: **849 0852 2742**

Passcode: **101010**

HEAD OF SESSION: Assist. Prof. Dr. İsmail GÜNEŞ

Authors	Affiliation	Topic title
Erol AKYILDIRIM	Iğdır University (Türkiye)	AN EVALUATION ON THE COMPARISON OF ISLAMIC TERRITORIES IN THE CONTEXT OF MAX WEBER'S EXAMINATION OF PROTESTANT ETHICS AND THE SPIRIT OF CAPITALISM
Erol AKYILDIRIM	Iğdır University (Türkiye)	AN ASSESSMENT ON THE NEW SOCIAL MOVEMENT
Hatice Nur DOKUYUCU	Yıldırım Beyazıt University (Türkiye)	COMPARISON OF MEDIEVAL EDUCATION AND MODERN EDUCATION IN THE CONTEXT OF EZHER
Dr. Osman BOSTAN	Ondokuz Mayıs University (Türkiye)	IBN AT-TAHHÂN'S APPROACH ON THE PROCEDURE CONCEPTIONS OF RECITATION SCIENCE WITHIN THE FRAMEWORK OF MURSHID AL-QÂRÎ ILÂ TAHQÎQI MA'ÂLİM AL-MAQÂRÎ
Dr. Osman BOSTAN	Ondokuz Mayıs University (Türkiye)	THE OPINIONS OF IBN AT-TAHHÂN'S REGARDING THE ORIGIN AND ATTRIBUTES OF LETTERS ON MURSHID AL-QÂRÎ ILÂ TAHQÎQI MA'ÂLİM AL-MAQÂRÎ
Assist. Prof. Dr. İsmail GÜNEŞ	Aksaray University (Türkiye)	ON THE USING OF IDIOMS IN THE DIVAN OF NEF'Î
Ayşenur ERGÜN Assoc. Prof. Dr. Halil Erdem ÇOCUK	Karamanoğlu Mehmet Bey University (Türkiye)	BEHIÇ AK'S "THE MAN THAT REPAIRS EVEN THE SUN, LONG LIVE LETTER "C" AN INVESTIGATION OF THE WORKS TITLED "BROTHERHOOD AND THE CHILD WHO WRITE POETRY TO THE CLOUDS" IN TERMS OF ROOT VALUES
Assist. Prof. Dr. Rami İbrahim Mahmut	Ankara Social Sciences University (Türkiye)	AL-NADIM'S 384/994 METHOD IN PRESENTING ISLAMIC SECTS IN HIS BOOK ALFIHRIST

Date / Tarih: 09.03.2023
Time / Saat (Ankara): 13:00-15:30
SESSION-2, HALL-4 / OTURUM-2, SALON-4
Meeting ID: 849 0852 2742
Passcode: 101010

HEAD OF SESSION: Zohaib Hassan Sain

Authors	Affiliation	Topic title
Dwi Riskiyani Arifti Nauvalia Nurul Haniyah Muhammad Aris Syafi'i Happy Sista Devy	UIN K.H. Abdurrahman Wahid Pekalongan (Indonesia)	DEMAND ANALYSIS IN ISLAMIC ECONOMICS
Andriyani Prihatiningsih Liana Nailul Muna M. Aris Syafi'i Happy Sista Devy	UIN K.H. Abdurrahman Wahid Pekalongan (Indonesia)	THE ROLE OF THE SHARIA PUBLIC SECTOR IN ECONOMICS
Dina Muhklisa Erliana Anisa Syahminandita Larasati Nida Afriz Nasywa Muhammad Aris Syafi'I Happy Sista Devy	UIN K.H. Abdurrahman Wahid Pekalongan (Indonesia)	THEORY OF CONSUMPTION IN ISLAM
Fr. Baiju Thomas	Ramakrishna Mission Vivekananda Educational and Research Institute (India)	FOSTERING THE SIGNIFICANT ROLE OF EDUCATORS IN FACILITATING LIFE SKILL EDUCATION FOR STUDENTS WITH DISABILITIES IN 21 ST CENTURY INCLUSIVE CLASSROOM SETTINGS
Zohaib Hassan Sain	Superior University (Pakistan)	STUDENTS ASSESSMENT OF ONLINE EDUCATION DURING THE COVID-19 EPIDEMIC: AN ANALYSIS
Zohaib Hassan Sain	Superior University (Pakistan)	THE OVERVIEW OF PROBLEMS LEARNED IN HIGHER EDUCATION INSTITUTIONS IN PAKISTAN
Issam AZGHAY Hassan AMHAMDI Amin SALHI Amin LAHHIT M'hamed AHARI Soufian EL BARKANY	Abdelmalek Essaâdi University (Morocco)	THEORETICAL AND QSAR INVESTIGATION OF THE INHIBITION EFFECT OF SCHIFF BASE COMPOUNDS ON MILD STEEL IN ACIDIC MEDIUM
Irum Shaheen Khuram Shahzad Ahmad and Taghazal Zahra	Fatima Jinnah Women University (Pakistan)	PHYTOGENIC FACILE TERNARY METAL OXIDES MOO 3 NIOPDO NANO ELECTRODE MATERIAL: SYNTHESIS, CHARACTERIZATION, AND SUPERCAPACITOR INVESTIGATION
Aniekan Essienubong Ikpe Michael Okon Bassey Victor Okon David	Akwa Ibom State Polytechnic (Nigeria)	PERCEPTION OF AUTO REPAIRERS ON FAILURE CYCLE OF A BALL JOINT COMPONENT IN SALOON CARS OPERATING IN NIGERIAN ROADS: A SURVEY IN UYO, AKWA IBOM STATE, NIGERIA
Haddou El Ghazi	Hassan 2 University (Morocco)	NITRIDES-BASED SOLAR CELLS PHOTOVOLTAIC PERFORMANCE: NUMERICAL APPROACH
Irina-Ana DROBOT	Technical University of Civil Engineering Bucharest (Romania)	THE ROLE OF COLOURS IN INTERIOR AND EXTERIOR DESIGN

Date / Tarih: 09.03.2023
Time / Saat (Ankara): 13:00-15:30
SESSION-2, HALL-5 / OTURUM-2, SALON-5
Meeting ID: 849 0852 2742
Passcode: 101010

HEAD OF SESSION: Dr. M. K. GANESHAN

Authors	Affiliation	Topic title
Shendy Erlianna	Keningau Vocational College (Malaysia)	SYLLABLE WHEELS: A TOOL FOR LITERACY TEACHING
Manita Matharu	Amity University (India)	IMPACT OF SOCIAL MEDIA ON GREEN CONSUMPTION
Ilham FITRIYANSYAH M. Abdullah. J. FIRDAUS Muhammad Hisyam ZULFA Muhammad Aris SYAFI' Happy Sista DEVY	UIN K.H. Abdurrahman Wahid Pekalongan (Indonesia)	DETERMINATION OF AGGREGATE OUTPUT AND WAGE LEVELS IN ISLAM
Ririn Anggraeni Dwi Wijayanti Elsa Nisaha Rani Muhammad Aris Syafi'i Happy Sista Devy	UIN K.H. Abdurrahman Wahid Pekalongan (Indonesia)	PUBLIC FINANCE IN ISLAM
Dr. M.K.GANESHAN Prof. Dr. C.VETHIRAJAN	Alagappa University (India)	INFORMATION TECHNOLOGY CONTRIBUTION TO INDIA'S ECONOMIC DEVELOPMENT
Marcella Cindy Michael Megan Francis Aloysius Veon Shain Alexander	Keningau Vocational College (Malaysia)	STUDYING HOW WELL VOCATIONAL COLLEGE COSMETOLOGY PROGRAMME PREPARES THE STUDENTS FOR THE BEAUTY INDUSTRY
Aymen Houcine BENGOUA Salima ATTOUTI Mourad TERMOUL Benaouda BESTANI	Abdel Hamid Ibn Badis University (Algeria)	INFLUENCE OF IONIC STRENGTH ON DYE ADSORPTION
Vidya PADMAKUMAR Murugan SHANTHAKUMAR	Bangalore University (India)	CONSERVATION STATUS AND THREATS TO EXTINCTION OF THE JAVAN RHINO - RHINOCEROS SONDAICUS - A REVIEW
D. Mohanty G. Mahanta C. Parida S. Shaw	C. V. Raman Global University (India)	BROWNIAN MOTION AND THERMOPHORETIC IMPACT ON THE MHD CASSON-NANO FLUID FLOW OVER EXTENDING NONLINEAR SURFACE
Abdullah Basim Jasim Alla Daham Younes Ziad Shakeeb Al Sarraf	University of Mosul (Iraq)	FINITE ELEMENT SIMULATION OF ULTRASONICALLY ASSISTED WIRE DRAWING PROCESSES
Najjari Sara El Yaacoubi Adnane Ouardi Laila Charafi Jamal	University Sultan Moulay Slimane (Morocco)	PRODUCTIVITY OF INTERCROPPING ALMOND TREES WITH FABA BEAN AND LENTIL IN MOROCCO

Date / Tarih: 09.03.2023
Time / Saat (Ankara): 13:00-15:30
SESSION-2, HALL-6 / OTURUM-2, SALON-6

Meeting ID: 849 0852 2742

Passcode: 101010

HEAD OF SESSION: Assoc. Dr. Preeti Tiwary

Authors	Affiliation	Topic title
Nirmakumari Mr. Jayashankar.J	Hindustan Institute of Technology and Science (India)	IFRS IMPLEMENTATION IN INDIA - OPPORTUNITIES AND CHALLENGES - A STUDY
Palak Devnath Mr. Jayashankar.J	Hindustan Institute of Technology and Science (India)	AN OVERVIEW OF INTERNATIONAL ACCOUNTING STANDARDS AND INDIAN ACCOUNTING STANDARDS
Dr. C. Vijai Dr. P. Sasikumar Mrs. S. M. Suryalakshmi	Vels Institute of Science, Technology and Advanced Studies (India)	THE IMPORTANCE OF CLOUD COMPUTING IN E- COMMERCE
OGUNLEYE, T.A. ADEYEMO, F.S. DAPPA, J.A. ALABI, R.E.	Osun State University (Nigeria) Caleb University (Nigeria) Federal Polytechnic of Oil and Gas (Nigeria)	EMPIRICAL INVESTIGATION OF THE MOST SUSTAINABLE SOURCE OF TAX REVENUE IN NIGERIAN ECONOMY BEFORE, DURING AND AFTER COVID-19 PANDEMIC: AN UNSUPERVISED MACHINE LEARNING APPROACH TO PUBLIC FINANCE
Assoc. Dr. Preeti Tiwary	Shri Guru Ram Rai University (India)	EDUCATION IS WHAT MAKES A MAN SELF- RELIANT
BRINDA R PATEL DR. WALTER ANDZEL DR. PRAGYA GHIMIRE	Kean University (USA)	EFFECT OF MUSICAL MULTI-SENSORY BALANCE TRAINING ON FOOT POSTURE, BALANCE, GAIT AND ANXIETY IN RESISTANCE TRAINED INDIVIDUAL
Ph.D. Merita Hysa	University of Shkodra (Albania)	CODE MIXING AND SOCIAL IDENTITY IN BILINGUAL CONTEXT (REF. ALBANIAN-ITALIAN CONTACT)
Reesha Raza Jawad Ali Hina Khalid	Superior University (Pakistan)	QUALITATIVE ANALYSIS OF MEDICAL MALPRACTICE OF CORTICOSTEROIDS IN THE PROVINCE OF PUNJAB, PAKISTAN
Mamoni Dhar	Science College (India)	SOME PROPERTIES OF FUZZY BLOCK MATRIX
Muhammad Idrian Bin Harun Xander Andree Raysner Freno Rayced Ardiano Deron Hassan	Keningau Vocational College (Malaysia)	CREATING ERGONOMIC WORKSPACE WITH A TROLLEY ADAPTED TO SUIT VARIOUS PURPOSES
Mohamad Fauzi Abdul Latib Ahmed Ahmed Olaitan	Universiti Sultan Zainal Abidin (Malaysia)	ELEMENTS OF THE EFFECTIVENESS OF THE PAROLE SYSTEM IN DEALING WITH THE PHENOMENON OF RECIDIVISM AMONG PAROLEES
Muhammad Arslan Ashraf	Government College University Faisalabad, Pakistan	PHYTOREMEDIATION OF SALINE SOILS: A CRITICAL REVIEW

Date / Tarih: 09.03.2023
Time / Saat (Ankara): 16:00-18:30
SESSION-3, HALL-1 / OTURUM-3, SALON-1
Meeting ID: 849 0852 2742
Passcode: 101010

HEAD OF SESSION: Prof. Dr. Mustafa GÜÇLÜ

Authors	Affiliation	Topic title
Assoc. Prof. Dr. Emine Gül ÖZENÇ Sevinç ULUCAN	Niğde Ömer Halisdemir University (Türkiye)	HOW DO CLASSROOM TEACHERS SEE THEIRSELF IN TERMS OF 21 ST CENTURY COMPETENCIES?
Assist. Prof. Dr. Özdemir KARABAY	Amasya University (Türkiye)	THE EXPECTATION OF THE TEACHER TO GIVE EDUCATION TO PARENTSCHILDREN TO BE A LADY TEACHER AND MALE TEACHERS
Res. Assist. Ayhan ÜNAL Assist. Prof. Dr. Mustafa PAMUK	Selçuk University (Türkiye)	EXAMINING THE RELATIONSHIP BETWEEN MENTAL WELLBEING AND ACADEMIC PERFECTIONISM OF FACULTY OF EDUCATION STUDENTS
Lect. Dr. Çiğdem İSTEL	Anadolu University (Türkiye)	EXAMINATION OF LANGUAGE SUPPORT COURSES ACTIVITIES WITH HEARING-IMPAIRED ARCHITECTURAL DRAFTING STUDENTS
Assoc. Prof. Dr. Sevda KOÇ AKRAN	Siirt University (Türkiye)	A DOCUMENT ANALYSIS STUDY ON THE USE OF MATH TAXONOMY IN MATHEMATICS COURSE
Esra TOPAL	Aksaray University (Türkiye)	REGARDING THE ENVIRONMENTAL PROBLEMS OF SECONDARY SCHOOL 8 TH GRADE STUDENTS DETERMINING PERCEPTIONS
Assist. Prof. Dr. Ahmet ŞAHAN Prof. Dr. Mustafa GÜÇLÜ	Erciyes University (Türkiye)	THE EVALUATION OF LEARNER AUTHORITY CONCEPT IN TERMS OF FOREIGN LANGUAGE TEACHING
Prof. Dr. Mustafa GÜÇLÜ	Erciyes University (Türkiye)	SCENARIO-BASED EDUCATION: AN EVALUATION IN TERMS OF IMPLEMENTATION PROCESS AND ITS BENEFITS

Date / Tarih: **09.03.2023**
Time / Saat (Ankara): **16:00-18:30**
SESSION-3, HALL-2 / OTURUM-3, SALON-2
Meeting ID: **849 0852 2742**
Passcode: **101010**

HEAD OF SESSION: Dr. Yunus PUSTU

Authors	Affiliation	Topic title
Assist. Prof. Dr. Emine ERDOĞAN	Kafkas University (Türkiye)	USE GOOSE FEATHER in TEXTILE and FASHION DESIGN
Assist. Prof. Dr. Emine ERDOĞAN	Kafkas University (Türkiye)	GEORGIA NATIONAL MUSEUM REVIEW OF MEN'S TRADITIONAL CLOTHING DESIGNS
Selim GÜLHAN	Ministry of Education (Türkiye)	MULTI-PARTY TRANSITION AND THE DEMOCRATIC PARTY
Dr. Yunus PUSTU	Atatürk Culture, Language and History High Institution (Türkiye)	SETTLEMENT OF 89 IMMIGRANTS IN ANKARA
Assist. Prof. Dr. Oğuz YARLIĞAŞ	Istanbul Medeniyet University (Türkiye)	HISTORY AND TRAGEDY: TRAGIC ELEMENTS IN HERODOTUS' WORK
Res. Assist. Dr. İbrahim KARACA	Erciyes University (Türkiye)	STONE AND ROCK CULT IN TURKISH CULTURE IN THE EXAMPLE OF ÇORUM DENİZ VILLAGE
Dr. Banu ÇETİN ÜNAL	Independent (Türkiye)	THE ROLE OF BISHOPS IN THE IMPERIAL CHURCH SYSTEM
Lect. Mustafa BÜYÜKTÜRKMEN	Ankara Hacı Bayram Veli University (Türkiye)	PATTERN AND COMPOSITION FEATURES OF KILIM WEAVES
Assoc. Prof. Dr. Ali APALI Evren BİŞGİN	Burdur Mehmet Akif Ersoy University (Türkiye)	FOURTH GENERATION FAMILY BUSINESS LIVING IN BURDUR: REMZİ KANAAT CANDY (1853)

Date / Tarih: **09.03.2023**
Time / Saat (Ankara): **16:00-18:30**
SESSION-3, HALL-3 / OTURUM-3, SALON-3
Meeting ID: **849 0852 2742**
Passcode: **101010**

HEAD OF SESSION: Assist. Prof. Dr. Utku AYBUDAK

Authors	Affiliation	Topic title
Av. Ayhan YILMAZ	Marmara University (Türkiye)	SOCIAL SECURITY LAW IN TELEWORK
Assist. Prof. Dr. Utku AYBUDAK	Karabük University (Türkiye)	DISCUSSIONS ON OTTOMAN SOCIAL STRUCTURE AND ANTI-FEUDAL ELEMENTS IN THE EARLY PERIOD
Said Abdulrasul SADAT Assoc. Prof. Dr. Fatma OKUR ÇAKICI	Karamanoğlu Mehmet Bey University (Türkiye)	FACTORS PREPARING THE TRANSITION TO MULTI-PARTY LIFE IN THE LIGHT OF DEVELOPMENTS IN THE WORLD AND TURKEY
Gülseren ERGÜN Prof. Dr. Hakan CANDAN	Süleyman Demirel University (Türkiye) Karamanoğlu Mehmetbey University (Türkiye)	EXAMINATION OF THE PRESIDENTIAL OFFICES IN TERMS OF THE INTEGRITY OF ADMINISTRATION
Gülseren ERGÜN Prof. Dr. Hakan CANDAN	Süleyman Demirel University (Türkiye) Karamanoğlu Mehmetbey University (Türkiye)	ADMINISTRATIVE TUTORIAL AUDIT AS A TOOL TO ENSURE THE INTEGRITY OF THE ADMINISTRATIVE: THE CASE OF TURKEY
Res. Assist. Dr. Ali Cenk KESKİN	Galatasaray University (Türkiye)	GLOBALISATION AND FREE MOVEMENT: EUROPEAN UNION CASE
Prof. Dr. Hasan TUTAR Dr. Selçuk NAM	Bolu Abant İzzet Baysal University (Türkiye) Sakarya University (Türkiye)	METHOD SEEKING IN THE SOCIAL SCIENCES: TOWARDS COMPUTATIONAL SOCIAL SCIENCES
Prof. Dr. Hasan TUTAR Dr. Selçuk NAM	Bolu Abant İzzet Baysal University (Türkiye) Sakarya University (Türkiye)	RECOMMENDATIONS ON THE FUNCTIONAL USE OF WEB PAGES IN NATURAL DISASTERS

Date / Tarih: **09.03.2023**
Time / Saat (Ankara): **16:00-18:30**
SESSION-3, HALL-4 / OTURUM-3, SALON-4
Meeting ID: **849 0852 2742**
Passcode: **101010**

HEAD OF SESSION: Assoc. Prof. Dr. Süheyla ERİKLİ SELEK

Authors	Affiliation	Topic title
Lect. Filiz ARICAK	Trakya University (Türkiye)	LAND WORKS ON OCCUPATIONAL HEALTH AND SAFETY ROOF
Assist. Prof. Dr. Yunus BERK	Van Yüzüncü Yıl University (Türkiye)	INVESTIGATION OF ATTITUDES OF SPORTS EDUCATION STUDENTS TOWARDS ONLINE EDUCATION
Ünsal TAZEGÜL Özdemir ATAR	Iğdır University (Türkiye) Çanakkale On sekiz Mart University (Türkiye)	TRADITIONAL TURKISH OIL AND KARAKUCAK WRESTLING
Ünsal TAZEGÜL Özdemir ATAR	Iğdır University (Türkiye) Çanakkale On sekiz Mart University (Türkiye)	TRADITIONAL TURKISH ARCHERY
Gamze KÖSE Assist. Prof. Dr. Fulya MÜRTEZA	Aydın Adnan Menderes University (Türkiye)	DISABLED FRIENDLY MOBILE SERVICES IN HEALTH TOURISM AND EFFECTIVE COMMUNICATION
Assist. Prof. Dr. Semra KOTAN	Atatürk University (Türkiye)	RECOGNIZED AS A STORY ELEMENT IN THE CINEMA (ANAGNORISIS), PAINFUL ACTION (PATHOS) AND RETURN OF LUCK (PERIPETIE): "JUGGLER" FILM EXAMPLE
Dr. Gökten ÖNGEL	Istanbul Training and Research Hospital (Türkiye)	PROFESSIONAL ETHICS IN NURSING: A RESEARCH IN PRIVATE HEALTH INSTITUTIONS
Assist. Prof. Dr. Harun ASLAN	Kastamonu University (Türkiye)	COMMUNICATION IN THE SOCIAL WORK PROFESSION: WHY IS IT IMPORTANT? HOW CAN IT BE IMPROVED?
Assoc. Prof. Dr. Süheyla ERİKLİ SELEK	Ankara Yıldırım Beyazıt University (Türkiye)	AI APPLICATIONS IN JOB PLACEMENT: OPPORTUNITIES AND THREATS

Date / Tarih: 09.03.2023
Time / Saat (Ankara): 16:00-18:30
SESSION-3, HALL-5 / OTURUM-3, SALON-5

Meeting ID: 849 0852 2742

Passcode: 101010

HEAD OF SESSION: Dr. Mrs. Seema S. Desai

Authors	Affiliation	Topic title
Dr. Mrs. Seema S. Desai Ms. Komal Sunil Bhosale	Affiliated to Shivaji University (India) Rajarambapu Institute of Technology (India)	A STUDY OF MARKETING STRATEGIES IMPLEMENTED FOR TWO-WHEELER BIKES WITH SPECIAL REFERENCE TO BAJAJ RAMBHA AUTO SERVICES, VITA.
Dr. Mrs. Seema S. Desai Ms. Rutuja Chandrakant Koli	Affiliated to Shivaji University (India) Rajarambapu Institute of Technology (India)	A STUDY ON FINANCIAL STATEMENT ANALYSIS WITH SPECIAL REFERENCE TO SAHYADRI STARCH & INDUSTRIES PVT. LTD. (MIDC, MIRA)
Dr. Mrs. Seema S. Desai Ms. Bharati Ankush Suryawanshi	Affiliated to Shivaji University (India) Rajarambapu Institute of Technology (India)	AN ANALYSIS OF WORKING CAPITAL MANAGEMENT WITH SPECIAL REFERENCE TO VITA MERCHANTS BANK OPERATIONS
Prisca Amarachi ETEH Roland NDUKONG TANGIRI	Near East University (North Cyprus)	A STUDY ON THE PARTICIPATION OF PRIMARY SCHOOL ADMINISTRATORS IN FIGHTING AGAINST CORRUPTION IN CAMEROON'S BASIC EDUCATION.
Roland NDUKONG TANGIRI	Near East University (North Cyprus)	A STUDY ON FEMALE PRIMARY SCHOOL ADMINISTRATORS IN THE CAMEROONIAN ADAMAWA REGION: THEIR LEADERSHIP EXPERIENCES
Chinyeaka Mercy ATTAH Roland NDUKONG TANGIRI	Near East University (North Cyprus)	A QUALITATIVE EVALUATION ON THE EFFECTS OF COVID-19 ON CHILDREN'S SCHOOL PREPAREDNESS: YAOUNDE, CAMEROON
Chennai Yassmine Ouassaf Mebarka	University of Biskra (Algeria)	CONTRIBUTION TO DRUG DISCOVERY THROUGH COMPUTATIONAL ANALYSIS OF SEVERAL SERIES OF HETEROCYCLIC MOLECULES
Chennai Yassmine Belaidi Salah	University of Biskra (Algeria)	IN SILICO INVESTIGATION OF SEVERAL SERIES OF HETEROCYCLIC MOLECULES FOR DRUG DISCOVERY
Chennai Yassmine Belaidi Salah	University of Biskra (Algeria)	ANTIBACTERIAL AND ANTI- OXIDANT ACTIVITIES OF EXTRACTS FROM MEDICINAL PLANTS
Hassane ABD-DADA Said BOUDA Yousef KHACHTIB Youssef AIT BELLA Abdelmajid HADDIOUI	Sultan Moulay Slimane University (Morocco)	CONTRIBUTION TO THE STUDY OF GENETIC DIVERSITY OF NATURAL POPULATIONS OF A MELLIFEROUS, MEDICINAL AND ENDEMIC PLANT OF MOROCCO (EUPHORBIA RESINIFERA O. BERG)
Said EL RHABORI Abdellah EL AISSOUQ Yassine El Allouche Samir CHTITA Fouad KHALIL	Sidi Mohamed Ben Abdellah University (Morocco)	DESIGN OF NOVEL ANTI-CANCER DRUGS USING CHEMINFORMATICS TOOLS
Prof. Dr. Alexander LAGEREV Prof. Dr. Igor LAGEREV	Academician I.G. Petrovskii Bryansk State University (Russia)	PRINCIPLES OF CREATING DIGITAL SHADOWS FOR MODELING THE OPERATION OF FOREST ROPE MACHINES IN MOUNTAINOUS TERRAIN
Saber Abdelkader Saidi	University of Jeddah, Jeddah, Saudi Arabia	HUMAN HEALTH RISK CONSIDERATION: IN VIVO AND IN VITRO TOXICITY EVALUATION OF FE(III) AND FE (II)

Ziad Shakeeb Al Sarraf	University of Mosul (Iraq)	PREDICTION THE WELDABILITY OF JOINING MATERIALS BY SHIELD METAL ARC WELDING (SMAW) USING ARTIFICIAL NEURAL NETWORK
-------------------------------	-----------------------------------	---

Date / Tarih: 09.03.2023
Time / Saat (Ankara): 16:00-18:30
SESSION-3, HALL-6 / OTURUM-3, SALON-6
Meeting ID: 849 0852 2742
Passcode: 101010

HEAD OF SESSION:

Authors	Affiliation	Topic title
Fr. Baiju Thomas	Ramakrishna Mission Vivekananda Educational and Research Institute (India)	THE ROLE OF PURPOSEFUL SAMPLING TECHNIQUES AS A TOOL FOR INFORMAL CHOICES IN A SOCIAL SCIENCE IN RESEARCH METHOD
ELIONA NAQO	Ismail Qemali- University-Vlorë - (Albania)	LINGUISTIC COMPETENCES AND THE IMPORTANCE OF THEIR EVALUATION IN FOREIGN LANGUAGE LEARNING. THE CASE OF ITALIAN AS FOREIGN LANGUAGE FOR ALBANIAN STUDENTS
Yasser Ahmed Mahmoud Elsayed Shalabi Mohamed Abdelmegeed	University of Shkodra (Albania)	DOCUMENTATION AND REGISTRATION OF THE CURRENT SITUATION OF DECORATIVE AND ARCHITECTURAL ELEMENTS OF UNREGISTERED HERITAGE-BUILDINGS IN EGYPT
Stefania Schiavi Vitale Gennaro	Comprehensive Institute A. Penna of Battipaglia- Salerno (Italy)	TEACHERS AS THE KEY TO SOCIAL CHANGE: DISCRIMINATION AND GENDER ISSUES
Mgr. Andrii Kushnarevych	University of Ss. Cyril and Methodius in Trnava (Slovakia)	AR AND VR AS A SHAPING TREND IN CONSUMER BEHAVIOUR
Ojo, Cornelius Segun Amusan, Tomilola Openifoluwa	Ajayi Crowther University (Nigeria)	INFLUENCE OF CELEBRITY ENDORSEMENT ON CONSUMER PATRONAGE: A STUDY OF GLOBACOM NIGERIA LIMITED'S SERVICES AMONG AJAYI CROWTHER UNIVERSITY STUDENTS, OYO, NIGERIA
Asmitiya MEILINDA Hendri Hermawan ADINUGRAHA	UIN K.H. Abdurrahman Wahid Pekalongan, (Indonesia)	ECONOMIC RECOVERY STRATEGY IN THE COVID- 19 ERA
K.R.Padma K.R.Don P.Josthna B.Kishori	Sri Padmavati Mahila Visvavidyalayam (Women's) (India)	APPLICATION OF GEOTAGGING TO TRACK PLANT GROWTH AND DEVELOPMENT ON A GLOBAL SCALE

CONTENT

CONGRESS ID	I
PROGRAM	II
PHOTO GALLERY	III
CONTENT	IV

Author	Title	No
Osman BOSTAN	THE OPINIONS OF IBN AT-TAHHÂN'S REGARDING THE ORIGIN AND ATTRIBUTES OF LETTERS ON MURSHID AL-QÂRÎ ILÂ TAHQÎQI MA'ÂLİM ALMAQÂRÎ	1
Mustafa GÜÇLÜ	SCENARIO-BASED EDUCATION: AN EVALUATION IN TERMS OF IMPLEMENTATION PROCESS AND ITS BENEFITS	10
Osman BOSTAN	IBN AT-TAHHÂN'S APPROACH ON THE PROCEDURE CONCEPTIONS OF RECITATION SCIENCE WITHIN THE FRAMEWORK OF MURSHID AL-QÂRÎ ILÂ TAHQÎQI MA'ÂLİM AL-MAQÂRÎ	16
Ahmet ŞAHAN Mustafa GÜÇLÜ	AN EVALUATION OF THE LEARNER AUTONOMY CONCEPT IN TERMS OF FOREIGN LANGUAGE TEACHING	27
Berre ÖZER Ercümend ERSANLI	HUMOR STYLES AND PSYCHOLOGICAL RESILIENCE OF MARRIED PEOPLE	32
Aşur ŞAŞMAZ Ercümend ERSANLI	CRITICISM OF CURRENT PRACTICES IN THE CONTEXT OF PSYCHIATRIC SOCIAL WORK METHODOLOGY	56
Melih ÇOMAK	SEMIOTICS OF PASSION AND DESIRE: BIYIK SÖYLENCESİ	67
Hatice Nur DOKUYUCU	COMPARISON OF MEDIEVAL EDUCATION AND MODERN EDUCATION IN THE CONTEXT OF EZHER	73
Ünsal TAZEGÜL Özdemir ATAR	TRADITIONAL TURKISH ARCHERY	75
Yunus PUSTU	SETTLEMENT OF 89 IMMIGRANTS IN ANKARA	82
Ünsal TAZEGÜL Özdemir ATAR	TRADITIONAL TURKISH OIL AND KARAKUCAK WRESTLING	84
Gangesh Shah Gondwana	GRAMMATICAL STRUCTURE OF THE HARAPPAN LESSONS	91
Tunahan HACİİMAMOĞLU	ESTIMATING THE TOURISM-INDUCED LOAD CAPACITY CURVE HYPOTHESIS: A CASE OF E7 ECONOMIES	103
Funda ODUNCUOĞLU Gamze KÖSE Oğuz DOĞAN Ecem DENİZ	DIGITAL TRANSFORMATION CURRENT TRENDS IN HEALTH TOURISM: A THEORETICAL STUDY	116
Merter MERT	THE FIRST POPULATION CENSUS OF THE REPUBLIC OF TURKEY	127
Merter MERT	STRUCTURE OF IMPORT AND EXPORT IN TURKEY IN THE PERIOD 1923-1938	142

Volkan SAYIN Keziban ORBAY	PROBLEM POSING SITUATIONS OF CLASS TEACHER CANDIDATES	170
Volkan SAYIN Keziban ORBAY	INVESTIGATION OF PROBLEM POSITIONING CASE OF CLASS TEACHER CANDIDATES IN TERMS OF THE MATH PROCESS SKILLS	172
Ayşe Mücella SOYDAN Mahruk RASHIDI Neşe KISKAÇ Funda KARAMAN	OLD AGE AND ELDERLY PROBLEMS	174
Nirmakumari Jayashankar.J	IFRS IMPLEMENTATION IN INDIA - OPPORTUNITIES AND CHALLENGES - A STUDY	176
Palak Devnath Jayashankar.J.	AN OVERVIEW OF INTERNATIONAL ACCOUNTING STANDARDS AND INDIAN ACCOUNTING STANDARDS	177
Gülseren ERGÜN Hakan CANDAN	ADMINISTRATIVE TUTORIAL AUDIT AS A TOOL TO ENSURE THE INTEGRITY OF THE ADMINISTRATIVE: THE CASE OF TURKEY	178
Gülseren ERGÜN Hakan CANDAN	EXAMINATION OF THE PRESIDENTIAL OFFICES IN TERMS OF THE INTEGRITY OF ADMINISTRATION	186
Emine Gül ÖZENÇ Sevinç ULUCAN	HOW DO CLASSROOM TEACHERS SEE THEIRSELF IN TERMS OF 21ST CENTURY COMPETENCIES?	193
Özdemir KARABAY	THE EXPECTATION OF THE TEACHER TO GIVE EDUCATION TO PARENTSCHILDREN TO BE A LADY TEACHER AND MALE TEACHERS	195
Çiğdem İSTEL	EXAMINATION OF LANGUAGE SUPPORT COURSES ACTIVITIES WITH HEARINGIMPAIRED ARCHITECTURAL DRAFTING STUDENTS	197
Esra TOPAL	REGARDING THE ENVIRONMENTAL PROBLEMS OF SECONDARY SCHOOL 8 TH GRADE STUDENTS DETERMINING PERCEPTIONS	199
Selim GÜLHAN	MULTI-PARTY TRANSITION AND THE DEMOCRATIC PARTY	201
Oğuz YARLIGAŞ	HISTORY AND TRAGEDY: TRAGIC ELEMENTS IN HERODOTUS' WORK	203
İbrahim KARACA	STONE AND ROCK CULT IN TURKISH CULTURE IN THE EXAMPLE OF ÇORUM DENİZ VILLAGE	204
Banu ÇETİN ÜNAL	THE ROLE OF BISHOPS IN THE IMPERIAL CHURCH SYSTEM	206
Mustafa BÜYÜKTÜRKMEN	PATTERN AND COMPOSITION FEATURES OF KILIM WEAVES	207
Filiz ARICAK	LAND WORKS ON OCCUPATIONAL HEALTH AND SAFETY ROOF	209
Yunus BERK	INVESTIGATION OF ATTITUDES OF SPORTS EDUCATION STUDENTS TOWARDS ONLINE EDUCATION	210
Seema S. Desai Komal Sunil Bhosale	A STUDY OF MARKETING STRATEGIES IMPLEMENTED FOR TWO-WHEELER BIKES WITH SPECIAL REFERENCE TO BAJAJ RAMBHA AUTO SERVICES, VITA	214
Seema S. Desai Rutuja Chandrakant Koli	A STUDY ON FINANCIAL STATEMENT ANALYSIS WITH SPECIAL REFERENCE TO SAHYADRI STARCH & INDUSTRIES PVT. LTD. (MIDC, MIRAJ)	224

Seema S. Desai Rutuja Chandrakant Koli	AN ANALYSIS OF WORKING CAPITAL MANAGEMENT WITH SPECIAL REFERENCE TO VITA MERCHANTS BANK OPERATIONS	235
Prisca Amarachi ETEH Roland NDUKONG TANGIRI	A STUDY ON THE PARTICIPATION OF PRIMARY SCHOOL ADMINISTRATORS IN FIGHTING AGAINST CORRUPTION IN CAMEROON'S BASIC EDUCATION	242
Roland NDUKONG TANGIRI	A STUDY ON FEMALE PRIMARY SCHOOL ADMINISTRATORS IN THE CAMEROONIAN ADAMAWA REGION: THEIR LEADERSHIP EXPERIENCES	243
Chinyeaka Mercy ATTAH Roland NDUKONG TANGIRI	A QUALITATIVE EVALUATION ON THE EFFECTS OF COVID-19 ON CHILDREN'S SCHOOL PREPAREDNESS: YAOUNDE, CAMEROON	244
Baiju Thomas	THE ROLE OF PURPOSIVE SAMPLING TECHNIQUES AS A TOOL FOR INFORMAL CHOICES IN A SOCIAL SCIENCE IN RESEARCH METHOD	245
ELIONA NAQO	LINGUISTIC COMPETENCES AND THE IMPORTANCE OF THEIR EVALUATION IN FOREIGN LANGUAGE LEARNING.THE CASE OF ITALIAN AS FOREIGN LANGUAGE FOR ALBANIAN STUDENTS	247
Yasser Ahmed Mahmoud Elsayed Shalabi Mohamed Abdelmegeed	DOCUMENTATION AND REGISTRATION OF THE CURRENT SITUATION OF DECORATIVE AND ARCHITECTURAL ELEMENTS OF UNREGISTERED HERITAGE-BUILDINGS IN EGYPT	248
Stefania Schiavi Vitale Gennaro	TEACHERS AS THE KEY TO SOCIAL CHANGE: DISCRIMINATION AND GENDER ISSUES	249
Andrii Kushnarevych	AR AND VR AS A SHAPING TREND IN CONSUMER BEHAVIOUR	252
Ojo, Cornelius Segun Amusan, Tomilola Openifoluwa	INFLUENCE OF CELEBRITY ENDORSEMENT ON CONSUMER PATRONAGE: A STUDY OF GLOBACOM NIGERIA LIMITED'S SERVICES AMONG AJAYI CROWTHER UNIVERSITY STUDENTS, OYO, NIGERIA	253
Asmitiya MEILINDA Hendri Hermawan ADI NUGRAHA	ECONOMIC RECOVERY STRATEGY IN THE COVID-19 ERA	254
DNOOP K SIM JOSEPH	FOOD SECURITY SYSTEM IN INDIA: A COMPARATIVE ANALYSIS	255
A. Selvaraj R. Praveena J. Misba Leslin	MORATORIUM AVAILED TO LOAN BORROWER DURING PANDEMIC SITUATION	256
Nadiia ARTYUKHOVA Robert REHAK	PROBLEMS OF STIMULATING DEMAND AND SUPPLY IN THE EDUCATION SYSTEM: MARKETING ASPECT	268
Sándor Földvári	RUSSIA'S POWER POSITION IN ASIA IN THE LATE 19TH C. - AS REFLECTED BY ÁRMIN VÁMBÉRY, THE EXCELLENT TURKOLOGIST	269

Inva Kociaj	RESPECTING THE PRINCIPLE OF DECENT WORK IN WORKING FAMILIES ON DIGITAL PLATFORMS	271
M. Fajar Sidiq Hendri Hermawan ADİNUGRAHA M. Aris Syafi'i Happy Sista Devy	MANY MILLENNIAL TEENS ARE LESS INTERESTED IN AGRICULTURE.WHAT IS THE SOLUTION FROM THE GOVERNMENT?	272
Jihan Miifta SABILA Adinugraha M. Aris Syafi'i Happy Sista Devy	THE ROLE OF SHARIA FINTECH IN MSME CAPITAL FOR REALIZING THE SHARIA FINANCIAL ECOSYSTEM	273
Ayushi SINGH Sparsh YADAV Nalinesh SINGH	INTERNATIONAL LAW AND POLICY FOR THE REGULATION OF GENETIC RESOURCES: A COMPREHENSIVE OVERVIEW	274
Matej Babič	THE LAW OF "INVERSE SQUARE" OF DISTANCE	275
Chems Eddine BOUKHEDIMI	ANALYSIS OF WILLINGNESS TO CONSUME ORGANIC FOOD: COMPARISON STUDY BETWEEN TURKISH AND ALGERIAN CONSUMERS	276
Andriyani Prihatiningsih Liana Nailul Muna M. Aris Syafi'i Happy Sista Devy	THE ROLE OF THE SHARIA PUBLIC SECTOR IN ECONOMICS	277
Luan VARDAR Dena ARAPI-VARDARI	A SYSTEMATIC REVIEW OF FINANCIAL CRIMES IN WESTERN BALKAN COUNTRIES	278
Dewi Ratna Ningsih Hendri Hermawan Adinugraha M. Aris Syafi'i Happy Sista Devy	PEKALONGAN CENTER UMKM EMPOWERMENT THROUGH BAITUL MAL WAT TAMWI FINANCING AND UTILIZATION OF SHOPEE E-COMMERCE	279
Habil. Remus RUNCAN Alexandra - Carla GALIS	„Z GENERATION" ADDICTION ON INTERNET	280
Dawit Negussie Tolossa Hemal B. Pandya	MARKET STRATEGY, MANAGERIAL ATTITUDE, AND FIRM CAPABILITY ON EXPORT PERFORMANCE: STRUCTURAL ANALYSIS EVIDENCE FROM FRESH FRUITS AND VEGETABLE PRODUCERS IN ETHIOPIA	281
Thi-Hoang-Anh TRAN	FACTORS INFLUENCING CUSTOMER SATISFACTION IN THE RESTAURANT INDUSTRY AT CAN THO CITY, VIETNAM AFTER THE COVID-19 PANDEMIC	282
Marcella Cindy Michael Megan Francis Aloysius Veon Shain Alexander	STUDYING HOW WELL VOCATIONAL COLLEGE COSMETOLOGY PROGRAMME PREPARES THE STUDENTS FOR THE BEAUTY INDUSTRY	283
Shendy Erlianna	SYLLABLE WHEELS: A TOOL FOR LITERACY TEACHING	284
Ali APALI Evren BİŞGİN	FOURTH GENERATION FAMILY BUSINESS LIVING IN BURDUR: REMZİ KANAAT CANDY (1853)	285
Moses Adeolu AGOI Oluwakemi Racheal OSHINOWO	AN ASSESSMENT ON THE EFFICACY OF MACHINE LEARNING IN MODERN DAY SCHOOLS: OVER ALL IMPLICATION ON EDUCATIONAL MANAGEMENT	297

Muhammad FAISAL	ARTIFICIAL INTELLIGENCE COMPROMISED COMMON LIBERTY DATA DIGITALIZED BOARD FRAMEWORK IN PAKISTAN	304
Fatma Özgü SERTTAŞ	HEDGE AND SAFE HAVEN PROPERTIES OF GOLD IN MAIN BIST SECTORS VIA ADCC-GARCH MODEL: COVID-19 EFFECTS	305
Osman ASLAN Mustafa KOÇ	EXAMINATION OF THE SOCIAL MEDIA ADDICTION LEVELS OF INDIVIDUALS AGED 18-60 LIVING IN EVCILER DISTRICT	306
Ayşenur ERGÜN Halil Erdem ÇOCUK	BEHIÇ AK'S "THE MAN THAT REPAIRS EVEN THE SUN, LONG LIVE LETTER "C" AN INVESTIGATION OF THE WORKS TITLED "BROTHERHOOD AND THE CHILD WHO WRITE POETRY TO THE CLOUDS" IN TERMS OF ROOT VALUES	314
Umay Bilge BALTACI Füsun SUNAR	PSYCHOLOGICAL COUNSEL ON MAINTAINING PERFORMANCE AND PSYCHOLOGICAL WELLBEING IN ATHLETES	330
Ayhan ÜNAL Mustafa PAMUK	EXAMINATION OF THE RELATIONSHIP BETWEEN MENTAL WELLBEING AND ACADEMIC PERFECTIONISM OF FACULTY OF EDUCATION STUDENTS	332
Meryem Berrin BULUT Abdullah TUNÇ	THE EFFECT OF POLITICAL CONSENT ON BELIEF IN A JUST WORLD	340
Meryem Berrin BULUT Abdullah TUNÇ	RELIGIOUS WORLD VIEWS AND THE DARK TRIAD	352
Gökhan MERMER	E-GOVERNMENT APPLICATIONS AND ITS USE IN TURKEY	364
Fahrettin SÖKER	EXAMINING THE RELATIONSHIP BETWEEN FINANCIAL INNOVATIONS AND FINANCIAL PERFORMANCE AND FINANCIAL RISK IN TÜRKİYE: TODA-YAMAMOTO CAUSALITY TEST	366
Meryem KAYTAN	VIEW OF POVERTY AND POVERTY AGAINST POLICIES IN TURKEY	379
BRINDA R PATEL WALTER ANDZEL PRAGYA GHIMIRE	EFFECT OF MUSICAL MULTI-SENSORY BALANCE TRAINING ON FOOT POSTURE, BALANCE, GAIT AND ANXIETY IN RESISTANCE TRAINED INDIVIDUAL	393
Cenk TUFAN	PSYCHOLOGICAL CAPITAL AND WELL-BEING AS PSYCHOLOGICAL ANTECEDENTS OF EMPLOYEE BRAND COMMITMENT: A RESEARCH IN THE AVIATION INDUSTRY	394
Seher DEMİRKAYA	THE RIGHT TO AVOID WORKING UNDER THE LAW NO: 6331 and THE LEGAL CONSEQUENCES OF EXERCISING OF THE RIGHT	397
Nilüfer DENİSSOVA	CAT TOOLS IN TRANSLATION CLASSROOM. PROS, CONS, CHALLENGES	411
Erol GEÇGİN Nazan KORUCUK	A BRIEF OVERVIEW OF THE REFLECTIONS OF VALUE CHAIN ANALYSIS ON KARS TOURISM	413
Dwi Riskiyani Arifti Nauvalia Nurul Haniyah Muhammad Aris Syafi'i Happy Sista Devy	DEMAND ANALYSIS IN ISLAMIC ECONOMICS	424

Ilham FITRIYANSYAH M. Abdullah. J. FIRDAUS Muhammad Hisyam ZULFA Muhammad Aris SYAFFI Happy Sista DEVY	DETERMINATION OF AGGREGATE OUTPUT AND WAGE LEVELS IN ISLAM	425
Emre HASTAOĞLU Zeynep KELEK Dilara ÇAPAR	DEVELOPMENT OF RECIPES FOR BAKERY PRODUCTS CONTAINING HEMP FLOUR	427
Didem ÇETİNKAYA Emel Funda TÜRKMEN	ACOUSTIC ANALYSIS AND PERCEPTIVE INVESTIGATION OF THE EFFECTS OF (VOCAL STRAW-STRAW FONATION) WORK ON CHILDREN'S VOICES IN CHILDREN'S CHOIRS	437
Manita Matharu	IMPACT OF SOCIAL MEDIA ON GREEN CONSUMPTION	454
Ali Cenk KESKİN	GLOBALISATION AND FREE MOVEMENT : EUROPEAN UNION CASE	455
Durdane KÜÇÜKAYCAN	SOVEREIGN GREEN BONDS AS A NEW FINANCIAL INSTRUMENT IN CLIMATE FINANCE	467
Satish Menon	SUSTAINABILITY DUE TO THE EFFECT OF MULTIPLE FLOOD IN CHENNAI TAMIL NĀDU DURING NOV, DEC 2021 AND NOV 2022 MONTH AND ITS REPERCUSSION IN PRESENTISM OF THE PEOPLE	471
Said Abdulrasul SADAT Fatma OKUR ÇAKICI	FACTORS PREPARING THE TRANSITION TO MULTI-PARTY LIFE IN THE LIGHT OF DEVELOPMENTS IN THE WORLD AND TURKEY	477
Emre HASTAOĞLU Şefahat TAŞÇI	REVIEW OF THEMED HOTELS and RESTAURANTS AROUND THE WORLD	486
C. Vijai P. Sasikummar S. M. Suryalakshmi	THE IMPORTANCE OF CLOUD COMPUTING IN E-COMMERCE	504
Eda GÜNEŞ Mehmet Sami BAYRAKTAR	SAMSUN SALIPAZARI ALAN VILLAGE TRADITIONAL KILNS	508
Erol AKYILDIRIM	AN ASSESSMENT ON THE NEW SOCIAL MOVEMENT	535
Erol AKYILDIRIM	AN EVALUATION ON THE COMPARISON OF ISLAMIC TERRITORIES IN THE CONTEXT OF MAX WEBER'S EXAMINATION OF PROTESTAN ETHICS AND THE SPIRIT OF CAPITALISM	537
Favour C. Uroko Gladys Akabike	BEYOND RELIGION AND DEMOGRAPHY: CLIMATE REFUGEES, CLIMATE CHANGE AND THE RIGHTS OF INDIGENOUS PEOPLE IN NIGERIA	539
Firuzə ƏLİYEVƏ Humay ƏMİNOVA	LANGUAGE IN THE WORKS OF H. JAVID	540
Baiju THOMAS	FOSTERING THE SIGNIFICANT ROLE OF EDUCATORS IN FACILITATING LIFE SKILL EDUCATION FOR STUDENTS WITH DISABILITIES IN 21ST CENTURY INCLUSIVE CLASSROOM SETTINGS	548
Harun ÇALHAN	GLAMPING HOTELS AS AN INNOVATIVE TOURISM PRODUCT	561

Gökten ÖNGEL	PROFESSIONAL ETHICS IN NURSING: A RESEARCH IN PRIVATE HEALTH INSTITUTIONS	576
İsmail GÜNEŞ	ON THE USING OF IDIOMS IN THE DIVAN OF NEF'İ	589
Marina Apaydin Erik den Hartigh	INNOVATION DETERMINANTS AND DIFFERENT TYPES OF INNOVATION	591
Süheyla ERİKLİ SELEK	AI APPLICATIONS IN JOB PLACEMENT: OPPORTUNITIES AND THREATS	592
Cem KARAYALÇIN	INVESTIGATING THE CURRENT POSITION OF BRAND EXTENSIONS IN RECENT LITERATURE	600
M. K. GANESHAN C. VETHIRAJAN	INFORMATION TECHNOLOGY CONTRIBUTION TO INDIA'S ECONOMIC DEVELOPMENT	601
Merita HYSA	CODE MIXING AND SOCIAL IDENTITY IN BILINGUAL CONTEXT (REF. ALBANIAN-ITALIAN CONTACT)	609
Ferda BAŞGÜN	INVESTIGATION OF ADVENTURE GAMES IN TERMS OF GRAPHIC DESIGN PRINCIPLES	610
Mehmet ÖZCAN	ANALYSIS OF REAL EXCHANGE RATE DETERMINANTS WITH ASYMMETRIC METHODS: THE CASE OF TÜRKİYE	611
Hasan TUTAR Selçuk NAM	SOME RECOMMENDATIONS ON THE FUNCTIONAL USE OF THE WEBSITE IN TIMES OF NATURAL DISASTER	621
Hasan TUTAR Selçuk NAM	METHOD SEEKING IN THE SOCIAL SCIENCES: TOWARDS COMPUTATIONAL SOCIAL SCIENCES	634
Utku AYBUDAK	DISCUSSIONS ON OTTOMAN SOCIAL STRUCTURE AND ANTI-FEUDAL ELEMENTS IN THE EARLY PERIOD	646
Ekrem UDMİR	SPACE AS THE FINAL FRONTIER: AN ECOCRITICAL READING OF THE GRAPES OF WRATH AND INTERSTELLAR	656
Preeti TIWARY	EDUCATION IS WHAT MAKES A MAN SELF-RELIANT	665
Oğuzhan ÖZCAN Murat YORULMAZ	DIGITAL APPLICATIONS USED IN PORT MANAGERMENTS IN TÜRKİYE	666
Musa MANNEH Malang B.S. BOJANG Ebrima M. CEESAY	OPPORTUNITIES AND CHALLENGES OF PUBLIC PRIVATE PARTNERSHIP OF INFRASTRUCTURES AND UTILITY SERVICES IN THE GAMBIA: A REVIEW OF THE LITERATURE	675
Muhlis ASLAN Gökhan KAHVECİ	ORGANIZATIONAL PRESTIGE: AN INVESTIGATION ACCORDING TO TEACHER PERCEPTIONS	676
Gülsüm YILDIRIM İkbal Tuba ŞAHİN SAK	AN ANALYSIS OF STUDIES EXAMINING SEPARATION ANXIETY IN PRESCHOOL PERIOD	689
İbrahim AYDEMİR Hande ÇELİKAY SÖYLER	THE RELATIONSHIP BETWEEN PEER BULLYING AND SELF-ESTEEM AND EMOTION REGULATION IN ADOLESCENTS	705
Özlem KARAMAN	NEW E-COMMERCE LAW AND REFLECTIONS ON THE SECTOR	707

Anduela LILE	ANALYZING THE IMPACT OF ICT IN THE RECREATION AND ACTIVE TOURISM SECTOR IN THE COUNTRY OF ALBANIA	714
Lumtor Shkreli	A REVIEW OF THE SUSTAINABLE DEVELOPMENT OF SPORTS AND ACTIVE TOURISM IN ALBANIA	718
Verda KARAÇİL CERİT	A BRIEF OVERVIEW OF THE FUNCTIONS AND HISTORY OF THE PIANO PEDALS	723
Gülşah GENÇER ÇELİK	THE EFFECT OF ORGANIZATIONAL JUSTICE ON POSITIVE PSYCHOLOGICAL CAPITAL: A REVIEW FOR ACADEMICS	731
Ririn Anggraeni Dwi Wijayanti Elsa Nisaha Rani Muhammad Aris Syafi'i Happy Sista Devy	PUBLIC FINANCE IN ISLAM	741
Kseniya Ryabova	INTELLECTUAL CAPITAL AS A MAIN FACTOR OF ECONOMIC DEVELOPMENT	743
Mücella CAN	THE PLACE AND IMPORTANCE OF THE CONCEPT OF "COMPASSION" IN SCHOPENHAUER'S THOUGHT	744
Nazile ABDULLAZADE Soltan ALİYEV	SCIENTIFIC-METHODICAL BASIS OF ORGANIZING STUDENTS' INDEPENDENT WORK IN LITERATURE LESSONS	747
Semra KOTAN	RECOGNIZED AS A STORY ELEMENT IN THE CINEMA (ANAGNORISIS), PAINFUL ACTION (PATHOS) AND RETURN OF LUCK (PERIPETIE): "JUGGLER" FILM EXAMPLE	749
Sevda KOÇ AKRAN	A DOCUMENT ANALYSIS STUDY ON THE USE OF MATH TAXONOMY IN MATHEMATICS COURSE	757
Abdulselami SARIGÜL	EVALUATING SOCIAL MEDIA AS A SAFETY VALVE FROM A SOCIAL PSYCHOLOGICAL PERSPECTIVE	770
Alketa Caushi	A STUDY OF PRE-POST ANXIETY COMPETITION REGARDING THE PERFORMANCE OF ATHLETES COMING FROM INDIVIDUAL SPORTS (ATHLETE PLAYERS) AND THOSE COMING FROM COLLECTIVE SPORTS (VOLLEYBALL PLAYERS) AS WELL	772
Ananda Majumdar	SUFISM AND THE HOLY IMAM JUNAYD AL-BAGHDADI	780
Melda ASLAN	THE IMPORTANCE OF DO-IT-YOURSELF (DIY) FROM SUSTAINABILITY PERSPECTIVE	799
Tuğba ASLAN	MALE VS FEMALE PARENT REPRESENTATIONS IN EFL COURSEBOOKS	801
Tuğba ASLAN	THE BLAMING LANGUAGE SCALING DOWN FROM GLOBAL TO LOCAL THAT EMERGED WITH CORONAVIRUS	802
Dündar ARI Arzu ŞEKER Volkan GENÇ	BEHAVIOR AND TRAVEL MOTIVATIONS OF CULTURAL TOURISTS: THE CASE OF MARDIN/KAFRO VILLAGE (ELBEGENDI VILLAGE)	803
Gamze KÖSE Fulya MÜRTEZA	DISABLED FRIENDLY MOBILE SERVICES IN HEALTH TOURISM AND EFFECTIVE COMMUNICATION	819

Emine ERDOĞAN	GEORGIA NATIONAL MUSEUM REVIEW OF MEN'S TRADITIONAL CLOTHING DESIGNS	834
Anıl SÜVARİ	THE EFFECT OF DIGITAL TECHNOLOGIES ON CREATIVITY IN DESIGN EDUCATION	845
Emine ERDOĞAN	USE GOOSE FEATHER in TEXTILE and FASHION DESIGN	847
Zekiye ŞENTÜRK	BREAD ON WIRE; WIRE BREAKING MASTER, NEBAHAT MAŞALI, LIFE AND WORKS	853
Ayhan YILMAZ	SOCIAL SECURITY LAW IN TELEWORK	864
Dina Muhklisa Erliana Anisa Syahminandita Larasati Nida Afriz Nasywa Muhammad Aris Syafi'I Happy Sista Devy	THEORY OF CONSUMPTION IN ISLAM	889
Baiju Thomas	FOSTERING THE SIGNIFICANT ROLE OF EDUCATORS IN FACILITATING LIFE SKILL EDUCATION FOR STUDENTS WITH DISABILITIES IN 21 ST CENTURY INCLUSIVE CLASSROOM SETTINGS	890
Oğuzalp TOPÇU Selçuk KOÇ	TURKEY THE SCOPE OF GLOBAL FOOD SAFETY INDEX	903
Moses Adeolu AGOI	TOUCH-LESS TOUCH SCREEN: MODERN TECHNOLOGY FOR A SMART WORLD	918
Funda ODUNCUOĞLU Aylın TOPUZ Deniz ÖZGÜN Neşe GÜL	SENIOR TOURISTS: TRAVEL CHALLENGES AND SOLUTION PROPOSALS	919
Ünal SAKİ	EXAMINATION OF THE RELATIONSHIP BETWEEN TIME MANAGEMENT AND INDIVIDUAL CREATIVITY OF SPORTS SCIENCES FACULTY STUDENTS	927
Cengiz ATLAN	A STUDY ON THE EXAMINATION OF THE CHANGES OCCURRING IN SOCIETY IN THE CONCEPTIONS OF NEY AND NEY PERFORMANCE IN THE TRANSITION FROM THE OTTOMAN REPUBLIC PERIOD	940
OGUNLEYE, T.A. ADEYEMO, F.S. DAPPA, J.A. ALABI, R.E.	EMPIRICAL INVESTIGATION OF THE MOST SUSTAINABLE SOURCE OF TAX REVENUE IN NIGERIAN ECONOMY BEFORE, DURING AND AFTER COVID-19 PANDEMIC: AN UNSUPERVISED MACHINE LEARNING APPROACH TO PUBLIC FINANCE	949
Zohaib Hassan Sain	STUDENTS ASSESSMENT OF ONLINE EDUCATION DURING THE COVID-19 EPIDEMIC: AN ANALYSIS	952
Zohaib Hassan Sain	THE OVERVIEW OF PROBLEMS LEARNED IN HIGHER EDUCATION INSTITUTIONS IN PAKISTAN	953
Issam AZGHAY Hassan AMHAMDI Amin SALHI Amin LAHHIT M'hamed AHARI Soutfian EL BARKANY	THEORETICAL AND QSAR INVESTIGATION OF THE INHIBITION EFFECT OF SCHIFF BASE COMPOUNDS ON MILD STEEL IN ACIDIC MEDIUM	954
Irum Shaheen Khuram Shahzad Ahmad and Taghazal Zahra	PHYTOGENIC FACILE TERNARY METAL OXIDES MOO 3 NIOPO NANO ELECTRODE MATERIAL: SYNTHESIS, CHARACTERIZATION, AND SUPERCAPACITOR INVESTIGATION	955

Aniekan Essientubong Ikpe Michael Okon Bassey Victor Okon David	PERCEPTION OF AUTO REPAIRERS ON FAILURE CYCLE OF A BALL JOINT COMPONENT IN SALOON CARS OPERATING IN NIGERIAN ROADS: A SURVEY IN UYO, AKWA IBOM STATE, NIGERIA	956
Haddou El Ghazi	NITRIDES-BASED SOLAR CELLS PHOTOVOLTAIC PERFORMANCE: NUMERICAL APPROACH	957
Irina-Ana DROBOT	THE ROLE OF COLOURS IN INTERIOR AND EXTERIOR DESIGN	958
Aymen Houcine BENGOUA Salima ATTOUTI Mourad TERMOUL Benaouda BESTANI	INFLUENCE OF IONIC STRENGTH ON DYE ADSORPTION	959
Vidya PADMAKUMAR Murugan SHANTHAKUMAR	CONSERVATION STATUS AND THREATS TO EXTINCTION OF THE JAVAN RHINO - RHINOCEROS SONDAICUS - A REVIEW	960
D. Mohanty G. Mahanta C. Parida S. Shaw	BROWNIAN MOTION AND THERMOPHORETIC IMPACT ON THE MHD CASSON-NANO FLUID FLOW OVER EXTENDING NONLINEAR SURFACE	961
Abdullah Basim Jasim Alla Daham Younes Ziad Shakeeb Al Sarraf	FINITE ELEMENT SIMULATION OF ULTRASONICALLY ASSISTED WIRE DRAWING PROCESSES	962
Najjari Sara El Yaacoubi Adnane Ouardi Laila Charafi Jamal	PRODUCTIVITY OF INTERCROPPING ALMOND TREES WITH FABA BEAN AND LENTIL IN MOROCCO	963
Reesha Raza Jawad Ali Hina Khalid	QUALITATIVE ANALYSIS OF MEDICAL MALPRACTICE OF CORTICOSTEROIDS IN THE PROVINCE OF PUNJAB, PAKISTAN	964
Mamoni Dhar	SOME PROPERTIES OF FUZZY BLOCK MATRIX	965
Muhammad Idrian Bin Harun Xander Andree Raysner Freno Rayced Ardiano Deron Hassan	CREATING ERGONOMIC WORKSPACE WITH A TROLLEY ADAPTED TO SUIT VARIOUS PURPOSES	966
Mohamad Fauzi Abdul Latib Ahmed Ahmed Olaitan	ELEMENTS OF THE EFFECTIVENESS OF THE PAROLE SYSTEM IN DEALING WITH THE PHENOMENON OF RECIDIVISM AMONG PAROLEES	967
Muhammad Arslan Ashraf	PHYTOREMEDIATION OF SALINE SOILS: A CRITICAL REVIEW	968
Chennai Yasmine Ouassaf Mebarka	CONTRIBUTION TO DRUG DISCOVERY THROUGH COMPUTATIONAL ANALYSIS OF SEVERAL SERIES OF HETEROCYCLIC MOLECULES	969
Chennai Yasmine Belaidi Salah	IN SILICO INVESTIGATION OF SEVERAL SERIES OF HETEROCYCLIC MOLECULES FOR DRUG DISCOVERY	970
Chennai Yasmine Belaidi Salah	ANTIBACTERIAL AND ANTI-OXIDANT ACTIVITIES OF EXTRACTS FROM MEDICINAL PLANTS	971
Hassane ABD-DADA Said BOUDA Yousef KHACHTIB Youssef AIT BELLA Abdelmajid HADDIOUI	CONTRIBUTION TO THE STUDY OF GENETIC DIVERSITY OF NATURAL POPULATIONS OF A MELLIFEROUS, MEDICINAL AND ENDEMIC PLANT OF MOROCCO (EUPHORBIA RESINIFERA O. BERG)	972

Said EL RHABORI Abdellah EL AISSOUQ Yassine El Allouche Samir CHTITA Fouad KHALIL	DESIGN OF NOVEL ANTI-CANCER DRUGS USING CHEMINFORMATICS TOOLS	973
Alexander LAGEREV Igor LAGEREV	PRINCIPLES OF CREATING DIGITAL SHADOWS FOR MODELING THE OPERATION OF FOREST ROPE MACHINES IN MOUNTAINOUS TERRAIN	974
Saber Abdelkader Saidi	HUMAN HEALTH RISK CONSIDERATION: IN VIVO AND IN VITRO TOXICITY EVALUATION OF FE(III) AND FE (II).	975
Ziad Shakeeb Al Sarraf	PREDICTION THE WELDABILITY OF JOINING MATERIALS BY SHIELD METAL ARC WELDING (SMAW) USING ARTIFICIAL NEURAL NETWORK	976
K.R.Padma K.R.Don P.Josthna B.Kishori	APPLICATION OF GEOTAGGING TO TRACK PLANT GROWTH AND DEVELOPMENT ON A GLOBAL SCALE	977
Harun ASLAN	COMMUNICATION IN THE SOCIAL WORK PROFESSION: WHY IS IT IMPORTANT? HOW CAN IT BE IMPROVED?	979
Rami İbrahim Mahmut	AL-NADIM'S 384/994 METHOD IN PRESENTING ISLAMIC SECTS IN HIS BOOK ALFIHRIST	982

**MÜRŞİDÜ'L-KÂRÎ ILÂ TAHKÎKÎ ME'ÂLİMÎ'L-MEKÂRÎ ADLI ESERİ
ÇERÇEVESİNDE İBNÜ'T-TAHHÂN'IN HARFLERİN MAHREÇ VE SIFATLARINA
DAİR GÖRÜŞLERİ**

THE OPINIONS OF IBN AT-TAHHÂN'S REGARDING THE ORIGIN AND
ATTRIBUTES OF LETTERS ON MURSHID AL-QÂRÎ ILÂ TAHQÎQI MA'ÂLİM AL-
MAQÂRÎ

Dr. Osman BOSTAN

Ondokuz Mayıs Üniversitesi

ORCID ID: <https://orcid.org/0000-0002-7543-9187>

ÖZET

Tecvid ilmi, Kur'an-ı Kerim'in Hz. Peygamber'den (sas) öğrenildiği gibi doğru bir şekilde telaffuzunu/okunmasını konu edinen bir ilimdir. Tecvid ilminin biri amelî/pratik diğeri nazari/teori olmak üzere iki yönü bulunmaktadır. Tecvid ilminin amelî yönünün Hz. Peygamber (sas) ile birlikte başladığını; nazari yönünün ise sonraki süreçte, diğer İslâmî ilimlerin ilerleyip gelişmesine bağlı olarak ortaya çıkıp geliştiğini söylemek mümkündür. İlk dönemlerde Arap dili eserleri içerisinde birtakım konularına yer verilen tecvid ilmi, hicrî 4. asırdan itibaren müstakil bir disiplin halini almaya başlamıştır. Bu bağlamda Hâkânî'nin (ö. 325/937) *el-Kasîdetü'l-Hakâniyye*'si ile başlayan, Mekki b. Ebî Tâlib'in (ö. 437/1015) *er-Ri'âye*'si ve Ebû Amr ed-Dânî'nin (ö. 444/1053) *et-Tahtîd*'i ile devam eden telifât dönemi günümüze değin devam etmiştir. Bu kapsamda hicrî 6. asırda yaşamış olan İbnü't-Tahhân (ö. 561/1165) da tecvid ilmine dair önemli eserler telif etmiş müelliflerden biridir. İbnü't-Tahhân kendinden önceki müelliflerin eserlerinden etkilenmiş ve kendisinden sonrakileri de etkilemiştir. Bu minvalde tecvide dair irili ufaklı eserler telif etmiş, bu eserlerde tecvid ilminin temel konu ve kavramlarına değinmiş, kendine özgü birtakım tanımlama ve izahlarda bulunmuştur. İbnü't-Tahhân'ın tecvid ilmine dair kaleme aldığı eserlerden biri de *Mürşidü'l-kârî ilâ tahkîkî me'âlimî'l-mekârî* adlı eseridir. İki bölümden oluşan eserin birinci bölümünde aslî ve fer'î harfler ile harflerin mahreç ve sıfatları gibi tecvid ilminin temel konularına ait hususlardan bahseden müellif; ikinci bölümde ise kıraat ilminin usûl kavramları hakkında bilgi vermiştir. Bu bildiride *Mürşidü'l-kârî ilâ tahkîkî me'âlimî'l-mekârî* adlı eserin birinci bölümü çerçevesinde İbnü't-Tahhân'ın, harflerin mahreç ve sıfatlarına yönelik ortaya koyduğu görüşler tespit edilmeye çalışılmıştır. Bunu yaparken müellifin etkilendiği âlimler ve kendinden önceki âlimlerden farklı olarak dile getirdiği hususlar tespit edilerek eserin tecvid ilmindeki yeri ve önemine vurgu yapılmıştır.

Anahtar Kelimeler: Tecvîd, İbnü't-Tahhân, mahâric-i hurûf, sıfât-ı hurûf, hems, cebr.

ABSTRACT

The science of tajweed (recitation rulings) is a science that deals with the correct pronunciation/reading of the Qur'an as learned from the Prophet (PbuH) and has two aspects;

one being practical and the other theoretical. The practical aspect started with the Prophet (PbuH); whereas on the other hand, it is possible to say that the theoretical aspect developed in the following period, depending on the progress of other Islamic sciences. The science of tajweed, which was included in some of the Arabic language works in the early periods, started to become an independent discipline from the 4th century onwards. In this context, starting with Hâqanî's (d.325/937) work *al-Qasîdah al-Hâqâniyya*, followed by Makkî Ibn Abî Tâlib's (d.437/1015) work *ar-Ri'âya* and Abû Amr ad-Dânî's (d.444/1053) work *at-Tahtîd*, has continued until today. In this context, Ibn at-Tahhân (d.561/1165), who lived in the 6th century, is one of the authors who has contributed significantly to the science of tajweed. Ibn at-Tahhân was influenced by the former works and also influenced the latter ones. In this way, he wrote large and small works on the basic subjects and concepts of tajweed, and made some unique definitions and explanations. One of the work's of Ibn Tahhân in the science of tajweed is *Murshid al-Qârî Ilâ Tahqîqi Ma'âlim al-Maqârî*. In the first part of the work, which consists of two parts, the author talks about the basic subjects of the science of tajweed, such as the original and secondary letters, the origin and adjectives of the letters; Whereas in the second part, he gives information about the methodological concepts of the science of recitation. In this study, within the framework of the first part of *Murshid al-Qârî Ilâ Tahqîqi Ma'âlim al-Maqârî*, the views of Ibn at-Tahhân on the origin and attributes of the letters were tried to be determined. While doing this, the scholars who were influenced by the author and the issues he expressed differently from the former scholars were determined and the place and importance of the work in the science of tajweed was emphasized.

Keywords: Tajweed, Ibn at-Tahhân, makhârij al-huruuf, sifât al-huruuf, hams, jahr.

GİRİŞ

Kur'an-ı Kerim'in nazil olduğu şekliyle okunmasını ve muhafazasını temin üzere ortaya çıkan ilimlerden biri de tecvid ilmidir. Tecvid ilmine dair yapılan tanımlamalara bakıldığında biri pratik diğeri teorik olmak üzere tanımlamaların iki yönlü olarak yapıldığı görülmektedir. Örneğin İbnü'l-Cezerî'nin (ö. 833/1429) "Harflerin lâzımî ve ârızî sıfatlarını yerine getirerek her bir harfî kendi mahrecinden çıkarmaktır." (İbnü'l-Cezerî, 2006: 3-4) şeklindeki tanımı tecvidin amelî yönünü ön plana çıkarırken; Saçaklızâde el-Mer'âşî'nin (ö. 1145/1732) "Harflerin mahreç ve sıfatlarından bahseden bir ilimdir." (Mer'âşî, 2008: 109) şeklindeki tanımı ise tecvidin nazarî yönünü ön plana çıkardığı söylenebilir. Her iki tanımda da harflerin mahreç ve sıfatlarının merkeze alınmış olması; "harfler, tecvid ilminin temel konusunu oluşturmaktadır" cümlesini kurmayı mümkün kılmaktadır. Bu kapsamda Kur'an harflerini konu edinen tecvid ilminin amelî yönünü ilk olarak Hz. Peygamber'in (sas) ortaya koyduğunda şüphe yoktur. Nazarî yönünün ise sonraki süreçte diğeri ilimlerin ilerleyip gelişmesiyle birlikte ortaya çıktığı ifade edilebilir. İlk dönemlerde Halil b. Ahmed (ö. 175/791), Sîbeveh (ö. 180/796) ve İbn Cînnî (ö.392/1002) gibi dilcilerin, kitaplarının ilgili bölümlerinde harflerin mahreç ve sıfatlarına dair bilgilere yer verdikleri görülmektedir (Halil b. Ahmed, 2003: 41-42; Sîbeveh, 2013: 431-485; İbn Cinnî, 1993: 45-61). Ancak tecvid ilmine dair müstakil çalışmaların

Hâkânî'nin (ö. 325/937) *el-Kasîdetü'l-Hakâniyye*, Mekkî b. Ebî Tâlib'in (ö. 437/1015) *er-Ri'âye* ve Ebû Amr ed-Dânî'nin (ö. 444/1053) *et-Tahdîd* adlı eserleriyle birlikte olduğu ifade edilebilir (Hamed, 2019: 24-25). Bunları takiben yaklaşık bir asır sonra, tecvid ilmine dair müstakil risaleler kaleme alan âlimlerden biri de Endülüslü İbnü't-Tahhân (ö. 561/1165)'dir. Kendinden önceki birikimden istifade ederek eserler telif eden İbnü't-Tahhân kendinden sonraki âlimleri de etkilemiştir. Bu çalışmada İbnü't-Tahhân'ın, kaleme aldığı *Mürşidü'l-kârî ilâ tahkîki me'âlimi'l-mekârî* adlı eseri çerçevesinde harflerin mahreç ve sıfatlarına dair ortaya koyduğu görüşler incelenecektir.

1. İBNÜ'T-TAHHÂN'IN HAYATI VE ESERLERİ

Adı Abdülazîz b. Ali b. Muhammed b. Seleme b. Abdülazîz es-Sümâtî el-İşbîlî olup 498/1104'te İşbîliye'de (Sevilla) dünyaya gelmiştir. İlköğrenimini, ardından kıraat ve hadis alanındaki eğitimini memleketinde almıştır. İbnü't-Tahhân kendi memleketinde bir müddet kıraat eğitimi verdikten sonra gerek eğitim alarak ilmi yetkinliğini artırmak gerekse öğrendiği bu ilmi başkalarına da öğretmek amacıyla Fas, Mekke, Bağdat şehirlerine gitmiş ve son olarak yerleştiği Halep şehrinde 560/1165'ten sonra vefat etmiştir. Ebû Muhammed İbnü'l-Eşîrî (ö. 561/1166) ve İbnü'l-Cezerî gibi âlimler onun hadis ve kıraat alanında mahir biri olduğunu ifade etmişlerdir (Altıkulaç, 2000: 227; İbnü't-Tahhân, 2007: 5-8).

İbnü't-Tahhân'ın, kaleme aldığı eserlerden bazıları *el-İnbâ fî tecvîdi'l-Kur'ân*, *Tahsîlü'l-hemzeteyni'l-vârideteyn fî Kitâbillâhi te'âlâ min kelimetin ev kelimeteyn*, *Nizâmü'l-edâ fî'l-vakf ve'l-ibtidâ* ile çalışmamıza konu olan *Mürşidü'l-kârî ilâ tahkîki me'âlimi'l-mekârî*'dir (Altıkulaç, 2000: 228; İbnü't-Tahhân, 2007: 10-11).

2. MÜRŞİDÜ'L-KÂRÎ İLÂ TAHKÎKİ ME'ÂLİMİ'L-MEKÂRÎ

Eser iki bölümden oluşmakta olup birinci bölüm tecvid, ikinci bölüm ise kıraat ilmine ayrılmıştır. Müellif, birinci bölümü "el-Mukaddimetü'l-ülâ min Mürşidü'l-kârî ilâ tahkîki me'âlimi'l-mekârî" şeklinde isimlendirmiş ve burada harflerin mahreç ve sıfatları hakkında bilgi vermiştir. İkinci bölüme ise "el-Mukaddimetü's-sâniyetü min Mürşidü'l-kârî ilâ tahkîki me'âlimi'l-mekârî" ismini vermiş ve burada da kıraat kavramlarına değinmiştir (İbnü't-Tahhân, 2007: 23, 55). Eserin tecvide yönelik birinci bölümü 1984 yılında Muhammed Yakup Türkistânî tarafından *Mahâricü'l-hurûfi ve sıfâtühâ* ismiyle müstakil bir kitap olarak tahkik edilmiştir (İbnü't-Tahhân, 1984). Kıraate yönelik ikinci bölümü 2004 yılında Tefvik Ahmed el-'Abkarî tarafından *Mukaddime fî usûli'l-kirâât* adıyla müstakil bir kitap olarak basılmıştır.

2007 yılında ise hem tecvide yönelik birinci kısmı hem de kıraate yönelik ikinci kısmı, Hâtim Salih ed-Dâmin tarafından *Mürşidü'l-kârî ilâ tahkîki me'âlimi'l-mekârî* ismiyle tahkik edilerek bir kitapta toplanmıştır (İbnü't-Tahhân, 2007). Bu bildiride *Mürşidü'l-kârî ilâ tahkîki me'âlimi'l-mekârî*'nin birinci bölümü dikkate alınarak İbnü't-Tahhân'ın harflerin mahreç ve sıfatlarına dair ortaya koyduğu görüşler tespit edilmeye çalışılacaktır.

3. ESERDE ELE ALINAN KONULAR

İbnü't-Tahhân, eserin “el-Mukaddimetü'l-ülâ min Mürşidü'l-kârî ilâ tahkîki me‘âlimi'l-mekârî” isimli birinci bölümüne besmele, hamdele ve salveleden sonra *Mukaddime fi't-tecvîd* adıyla başlamış ve beş fasıl halinde konuları işlemiştir. Bu minvalde birinci fasılda kıraat ve tilavetin kendileriyle meydana geldiği aslî ve fer'î harflerin sayısından ve isimlerinden; ikinci fasılda aslî harflerin mahreçlerinden; üçüncü fasılda aslî harflerin sıfatlarının neler olduğundan; dördüncü fasılda bu sıfatların tanımından; beşinci fasılda ise fer'î harflerden bahsetmiştir. Bu bildiride eserdeki sıralamaya uygun olarak konular beş başlık halinde ele alınacaktır.

3.1. Harfler

İbnü't-Tahhân, birinci fasılda harfleri işlemiş ve detaya girmeden harflerin toplamda 33 olduğunu ifade etmiştir. İlk olarak 29 aslî harfi mahreçlerini dikkate alarak sıralamış, ardından 4 fer'î harfi ilave etmiştir. İbnü't-Tahhân'a göre 29 aslî harf halk/boğaz, lisân/dil ve şefeh/dudak olmak üzere üç mahreçten çıkmaktadır. İbnü't-Tahhân, aslî harfleri boğazdan dudaklara doğru şöyle sıralamıştır: el-hemze (ء), el-elif (ا), el-hâ (هـ); el-'ayn (ع), el-hâ (ح); el-ğayn (غ), el-hâ (خ); el-kâf (ق); el-kêf (ك); el-cîm (ج), eş-şîn (ش), el-yâ (ي); ed-dâd (ض); el-lâm (ل); en-nûn (ن); er-râ (ر); et-tâ (ط), ed-dâl (د), et-tâ (ت); es-sâd (ص), es-sîn (س), ez-zây (ز); ez-zâ (ظ), ez-zâl (ذ), es-sâ (ث); el-fâ (ف); el-mîm (م), el-vâv (و), el-bâ (ب). Dört fer'î harf ise şunlardır: Hemzetü beyne beyne/hemze-i müsebbele, sâd-ü beyne beyne/sâd-ü müşemme, el-elifü'l-mümâle ve en-nûnü'l-muhfât (İbnü't-Tahhân, 2007: 34).

3.2. Harflerin Mahreçleri

İbnü't-Tahhân, ikinci fasılda 29 harfin mahrecine yer vermiştir. İbnü't-Tahhân'a göre 29 harf üç bölgede yer alan 15 mahreçten çıkmaktadır. Mahreç bölgeleri halk, lisân ve şefetân'dır.

3.2.1. Halk

Halk bölgesinde üç cüz'î mahreç yer almakta olup bu bölgeden toplam 7 harf çıkarılmaktadır. Birincisi aksa'l-halk (boğazın göğüs yönünde en aşağısı) olup buradan hemze (ء), elif (ا) ve hâ (هـ) harfleri seslendirilmektedir. İkincisi vestu'l-halk olup buradan 'ayn (ع) ve el-hâ (ح) harfleri çıkarılmaktadır. Üçüncüsü ise edne'l-halk (boğazın ağız yönünde en sonu) olup buradan da ğayn (غ) ve hâ (خ) harfleri seslendirilmektedir (İbnü't-Tahhân, 2007: 34-35).

3.2.2. Lisân

Lisân bölgesinde on mahreç yer almakta olup bu bölgeden toplam 18 harf çıkarılmaktadır. İbnü't-Tahhân, dil bölgesini öncelikle aksa'l-lisân, vesetu'l-lisân, hâfetü'l-lisân ve tarafü'l-lisân olarak dört bölümde mütalaa etmektedir. Aksa'l-lisânda iki, vesetu'l-lisânda bir, hâfetü'l-lisânda iki ve tarafü'l-lisânda beş mahreç bulunmaktadır.

Dil bölgesinde yer alan on mahreç ve buralardan çıkarılan 18 harf şunlardır: Birincisi aksa'l-lisân/dil kökü ve ona karşılık gelen üst damak olup buradan kâf (ق) harfi çıkarılmaktadır. İkincisi yine aksa'l-lisânda olup ancak üst damak ile dil arasının biraz açılıp alt çeneye doğru meylettiği yerden kêf (ك) harfi telaffuz edilmektedir. Üçüncüsü vesetu'l-lisân olup dilin

ortasıyla ona karşılık gelen orta damak arasından cîm (ج), şîn (ش) ile lîn ve harekeli yâ (ي) harfleri seslendirilmektedir. Dördüncüsü dilin arka kenarları ile (sol veya sağ) ona karşılık gelen adrâs dişlerinin arasından dâd (ض) harfi çıkarılmaktadır. Beşincisi ednâ hâfetü'l-lisânın (dil ucuna yakın kenarlarının) buna karşılık gelen damağa değmesiyle lâm (ل) harfi seslendirilmektedir. Altıncısı dilin ucu ile ona karşılık gelen üst seniyye dişlerinin köklerinden tâ (ط), dâl (د) ve tâ (ت) harfleri çıkarılmaktadır. Yedincisi dilin ucu ile ona karşılık gelen üst seniyye dişlerinin arasından sâd (ص), sîn (س) ve zây (ز) harfleri çıkarılır. İbnü't-Tahhân bu üç harfin mahrecinin dil ucu ile üst seniyye dişlerinin arasından çıktığını söylemesi bu konuda Ebû Amr ed-Dânî'yi takip ettiğini göstermektedir (Dânî, 2000: 103). Sekizincisi dilin ucu ile ona karşılık gelen üst ve alt seniyye dişlerinin uçlarından zâ (ظ), zâl (ذ) ve sâ (ث) harfleri seslendirilir. Dokuzuncusu dilin ucu ile ona karşılık gelen üst damaktan nûn (ن) harfi çıkarılır. Onuncusu dilin ucundan (dilinin üstünün biraz iç kısmından) râ (ر) harfi çıkarılır (İbnü't-Tahhân, 2007: 36-38).

3.2.3. Şefetân

Şefetân bölgesinde iki mahreç bulunup buradan toplam 4 harf çıkarılmaktadır. Birinci mahreç, alt dudanın iç kısmı ile üst seniyye dişlerinin uçlarından fâ (ف) harfi seslendirilmektedir. İkinci mahreç, iki dudak arasından mîm (م), vâv (و) ve bâ (ب) harfleri telaffuz edilmektedir. Şu farkla ki mîm ve bâ harfinde dudaklar birbirine kapanırken vâv harfinde ise dudakların arası açık kalmakta ve dudaklar ileri doğru gürültmektedir (İbnü't-Tahhân, 2007: 35-39).

3.3. Harflerin Sıfatları

İbnü't-Tahhân, bu fasılda ilk olarak hems, cehr, şiddet, rehâvet, beyniyye, itbâk, infitâh, isti'lâ, istifâl, medd, lîn, safîr, tefeşşî, istitâle, tekrar, inhirâf, ğunne, kalkale ve nefh olmak üzere 19 sıfatın ismini belirtmiştir. Ardında hangi sıfatın hangi harflerde bulunduğu işaret etmiştir (İbnü't-Tahhân, 2007: 39-40). Bu kapsamda şunları ifade etmektedir:

Hems sıfatı on harfte bulunmakta olup bunlar (سَكَّتْ فَحْتَهُ شَخْصٌ) cümlesinde bir araya getirilen sîn (س), kêf (ك), tâ (ت), fâ (ف), hâ (ح), sâ (ث), hâ (ه), şîn (ش), hâ (خ) ve sâd (ص) harfleridir. Cehr sıfatı ise bu harflerin dışındakilerde bulunmaktadır.

Şiddet sıfatlı harfler sekiz tane olup bunlar (أَجَدْتُ طَبَقَكَ) cümlesinde bir araya getirilen hemze (ء), cîm (ج), dâl (د), tâ (ت), tâ (ط), bâ (ب), kâf (ق), ve kêf (ك) harfleridir. Rihvet sıfatlı harfler ise şiddet sıfatlı harfler ile (تَوَلَّى عُمَرَ) cümlesindeki nûn (ن), vâv (و), lâm (ل), yâ (ي), 'ayn (ع), mîm (م) ve râ (ر) olmak üzere beyniyye sıfatlı yedi harfin dışındaki diğer harflerdir.

Itbâk sıfatı, sâd (ص), dâd (ض), tâ (ط) ve zâ (ظ) olmak üzere dört harfte bulunmaktadır. İnfitâh sıfatı ise bunların dışındaki harflerde bulunmaktadır.

İsti'lâ sıfatlı harfler yedi tane olup bunlar itbâk sıfatına sahip sâd (ص), dâd (ض), tâ (ط) ve zâ (ظ) ile ğayn (غ), hâ (خ) ve kâf (ق) harfleridir. İstifâl sıfatı ise bunların dışındaki harflerde bulunmaktadır.

Medd sıfatı üç harfte bulunmaktadır. Bunlar, daima sakin olan elif (ل) ile kendileri sakin olup mâkablî esreli olan yâ (ي) ve mâkablî ötreli olan vâv (و) harfleridir.

Lîn sıfatı, kendileri sakin olup önceleri üstün olan yâ (ي) ve vâv (و) harfleridir.

Safîr sıfatı sâd (ص), sîn (س) ve zây (ز) olmak üzere üç harfte bulunmaktadır.

Tefeşşî sıfatı şîn (ش) ve sâ (ث) harflerinde bulunmaktadır.

İstitâle sadece dâd (ض) harfine mahsus bir sıfattır.

Tekrir sıfatı râ (ر) harfine mahsustur.

İnhirâf sıfatı, râ (ر) ve lâm (ل) harflerinde bulunmaktadır.

Ğunne sıfatı, mîm (م) ve nûn (ن) harflerine mahsustur.

Kalkale sıfatı, (بجد قظ) sözünde bir araya getirilen bâ (ب), cîm (ج), dâl (د), kâf (ق) ve tâ (ط) olmak üzere beş harfte bulunmaktadır.

Nefh sıfatı ise dâd (ض), zây (ز), zâ (ظ) ve zâl (ذ) olmak üzere dört harfte bulunmaktadır (İbnü't-Tahhân, 2007: 40-43).

3.4. Sıfatların Tanımı

İbnü't-Tahhân, burada bir önceki fasılda serdettiği sıfatları kısaca tanımlamaktadır. Buna göre eserde tanımı verilen sıfatlar şunlardır:

Hems: Mahrece itimadın zayıf olmasından ötürü nefesin harfle beraber akmasıdır.

Cehr: Hems'in zıddı olup mahrece itimadın güçlü olmasından dolayı nefesin akmasına mani olunmasıdır.

Şiddet: Mahrece itimadın güçlü olmasından ötürü sesin harfle beraber akmasına engel olunmasıdır.

Rehâvet: Hems'te olduğu gibi mahrece itimadın zayıf olmasından ötürü sesin harfle beraber akmasıdır.

İtbâk: Dilin bir bölümünün üst damağa yükselmesi ve nefesin dil ile damak arasına sıkışmasıdır.

İnfitâh: İtbâk sıfatının zıddı olup dilin itbak sıfatında üst damağa yükselen kısmının alçalması ve böylece nefesin dil ile damak arasına hapsolmemesidir.

İsti'lâ: Harfin telaffuzu esnasında sesin üst damağa doğru yükselmesidir. İtbâk sıfatlı sâd (ص), dâd (ض), tâ (ط) ve zâ (ظ) harflerinde sesin dil ile damak arasına sıkışması söz konusu iken; ğayn (غ), hâ (خ) ve kâf (ق) harflerinin telaffuzunda ise sesin dil ile damak arasına sıkışmaksızın yükselmesi şeklinde cereyan etmektedir.

İstifâl: İsti'lâ sıfatının zıddı olup dilin ve sesin ağızın aşağısına/alt çeneye doğru alçalmasıdır.

Medd ve lîn: Sesin uzaması ve yumuşaması olup ikisi de birbiriyle bağlantılı sıfatlardır. Elif (ل) harf-i meddinde sesin uzaması/yükselmesi vâv (و) ve yâ (ي) harf-i meddine göre daha çok ve

açıktır. Lîn durumunda olan vâv (و) ve yâ (ي) harfindeki ses uzaması harf-i medd konumundaki vâv (و) ve yâ (ي) harflerine göre daha azdır (İbnü't-Tahhân, 2007: 46-47).

Safir: Keskin bir ses olup küçük bir delikten basınçla çıkan bir sese benzer.

Tefeşşî: Nefesin yayılmasıdır. Şöyle ki şîn (ش) harfinin telaffuzu esnasında nefesin zâ (ظ) harfinin mahrecine varıncaya kadar yayıldığı hissini verir. Şîn (ش) harfi bu sıfatıyla fâ (ف) harfinden daha hususî bir özelliğe sahiptir. İbnü't-Tahhân, istitâle sıfatını barındırmasından ötürü bazılarının dâd (ض) harfinin de tefeşşî sıfatına sahip olduğunu söylediklerini ifade etmektedir. İstitâle sıfatı sayesinde dâd (ض) harfi lâm (ل) harfinin mahrecine doğru uzar.

İstitâle: Dâd (ض) harfinde bulunan cebr ve isti'lâ sıfatlarıyla birlikte sesin dilin kenarının evvelinden (evveli hâfeti'l-lisân) sonuna (müntehâ hâfeti'l-lisân) kadar uzamasıdır. Bu sıfat sayesinde dâd (ض) harfi lâm (ل) harfinin mahrecine varıncaya kadar uzar.

Tekrir: Dilin ucunun titremesinden dolayı râ (ر) harfinin yapısında bulunan bir özelliktir. Bu özellik râ (ر) harfinin şeddeli halinde daha belirgin olup bunun abartılmaması gerekir ki hatalı bir okuyuş ortaya çıkmasın.

İnhirâf: Bir sıfattan diğer bir sığata yönelmedir. Lâm (ل) harfinde ne şiddet sıfatında olduđu gibi sesin tamamen hapsolması ne de rihvet'te olduđu gibi tamamen akması söz konusudur. Böylece şiddet ile rihvet arası bir sığata (beyniyye) sahip olur. Râ (ر) harfi ise bu özellik sayesinde kendisine daha yakın olan nûn (ن) harfinin mahrecinden lâm (ل) harfinin mahrecine doğru yönelir (İbnü't-Tahhân, 2007: 49). Bazı açıklamalara göre ise bu sıfat sayesinde râ (ر) harfi kendisinde bulunan şiddet sıfatından rihvet sıfatına doğru meyleder ve sesinde hafif bir akıntı olur (Mekkî b. Ebî Tâlib, 2005: 134-137).

Ğunne: Mîm (م) ve nûn (ن) harfinde bulunan ve hayşûm'dan (burun boşluğu) çıkan bir sestir. Burun tutulunca ğunne sesinin ortaya çıkması mümkün olmaz. Aynı şekilde burun tutulduğunda, nûn (ن) harfinde bulunması gereken ğunne sesi çıkamayacağından harfin sesi değışmiş olur.

Kalkale: Harfin telaffuzu sırasında mahrece yapılan baskıdan ötürü ortaya çıkan bir sestir. Bu ancak vakf esnasında ortaya çıkan bir sestir. Bu ses olmaksızın harfin üzerinde durmak mümkün olmaz.

Nefh: Bu da aynı şekilde harfin telaffuzu sırasında mahrece yapılan baskıdan ötürü ortaya çıkan bir sestir. Ancak bu ses kalkale esnasında ortaya çıkan sestten daha hafiftir. Örneğin dâd (ض) harfinin telaffuzu esnasında adrâs dişleri arasından bir boşluk bularak bu ses ortaya çıkar. Nefh sıfatı vakf esnasında ortaya çıkan bir özelliktir. Bütün sıfatlar harfin değışik durumların ortaya çıkarken kalkale ve nefh sıfatları ise vakf haline mahsustur (İbnü't-Tahhân, 2007: 50-51).

3.5. Fer'î Harfler

İbnü't-Tahhân, bu fasılda fer'î harflere dair bilgi vermiştir. Fer'î harfler için, "kendilerine ait müstakil bir resmi/şekli olmayıp aslî harflerden birinin sûretiyle gösterilen; mukadder bir mahreçten veya iki mahreçten çıkarılan ve iki harfin karışımından meydana gelen harfler"

biri (ظ), (ذ) ve (ث) harflerinin mahrecinin dilin ucu ile ona karşılık gelen üst ve alt seniyye dişlerinin uçları olduğunu dile getirmesidir. İbnü't-Tahhân 19 sıfat hakkında bilgi vermiştir. Bu sıfatlardan 9'u birbirinin zıddı/mukabili, 10'u ise müstakil sıfatlardır. İbnü't-Tahhân'ın sıfatlar konusunda farklı olarak değerlendirdiği hususlardan biri (و) ve (ي) harflerinin beyniyye sıfatına; (ظ) harfinin tefeşşî sıfatına; (ض), (ز), (ظ) ve (ذ) harflerinin de nefh sıfatına sahip olduğunu dile getirmesidir. Sonuç olarak şunu söyleye biliriz ki İbnü't-Tahhân, harflerin mahreç ve sıfatlarına dair ortaya koyduğu görüşlerde kendinden önceki âlimlerden büyük oranda etkilenmekle birlikte yer yer kendine özgü birtakım yaklaşımlar ortaya koymuş ve bu konularda sonraki dönem ilim ehlini de etkilemiştir.

KAYNAKÇA

- Altıkulaç, Tayyar. (2000). "İbnü't-Tahhân". *Türkiye Diyanet Vakfı İslam Ansiklopedisi* (C. 21, ss. 227-228). İstanbul: TDV.
- Cüreysî, Muhammed Mekkî Nasr. (2012). *Nihâyetü'l-kavli'l-müfid fi 'ilmi tecvîdi'l-Kur'âni'l-Mecîd*. Beyrut: Dâru'l-Kütübi'l-İlmiyye.
- Dânî, Ebû Amr Osman b. Saîd. (2000). *et-Tahdîd fi'l-itkân ve't-tecvîd*. Amman: Dâru Ammâr.
- Halil b. Ahmed, Ebû Abdirrahmân el-Ferâhîdî. (2003). *Kitâbü'l-'Ayn*. Beyrut: Dâru'l-Kütübi'l-İlmiyye.
- Hamed, Ğânim Kaddûrî. (2019). *Şerhu'l-Mukaddimeti'l-Cezeriyye*. Dımaşk: Dâru'l-Ğavsânî li'd-Dirâsâti'l-Kur'âniyye.
- İbn Cinnî, Ebü'l-Feth Osman. (1993). *Sirru sinâ'ati'l-i'râb*. Dımaşk: Dâru'l-Kalem.
- İbnü'l-Cezerî, Ebu'l-Hayr Şemsüddîn Muhammed b. Muhammed. (2006). *Manzûmetü'l-Mukaddime*. Cidde: Dâru Nûri'l-Mektebât.
- İbnü't-Tahhân, Ebü'l-Asbağ Abdülaziz b. Ali b. Muhammed es-Sümâtî. (1984). *Mahâricü'l-hurûfi ve sıfâtühâ*.
- İbnü't-Tahhân, Ebü'l-Asbağ Abdülaziz b. Ali b. Muhammed es-Sümâtî. (2007). *Mürşidü'l-kârî ilâ tahkiki me'âlimi'l-mekârî*. Kahire: Mektebetü't-Tâbi'în.
- Mekkî b. Ebî Tâlib, Ebû Muhammed Mekkî b. Ebî Tâlib el-Kaysî. (2005). *er-Ri'âye li tecvîdi'l-kirâati ve tahkiki lafzi'-t-tilâve*. Kahire: Müessesetü Kurtuba.
- Mer'aşî, Saçaklızâde Muhammed b. Ebû Bekr. (2008). *Cühdü'l-mukill*. Amman: Dâru Ammâr.
- Sîbeveh, Ebû Bişr. (2013). *el-Kitâb*. Kahire: Mektebetü'l-Hancî.

SENERYO TEMELLİ ÖĞRETİM: UYGULAMA SÜRECİ VE YARARLARI AÇISINDAN BİR DEĞERLENDİRME

SCENARIO-BASED EDUCATION: AN EVALUATION IN TERMS OF IMPLEMENTATION PROCESS AND ITS BENEFITS

Prof. Dr. Mustafa GÜÇLÜ

Erciyes Üniversitesi

Orjid: 0000-0002-7565-3554

ÖZET

Öğretilen bilgilerin günlük yaşamda kullanılması, günlük yaşama aktarılması öğrenilen bilgilerin kalıcılığı ve öğrenen bireyin motivasyonu açısından önemlidir. Artık öğretimin sadece okullarla sınırlı olmadığı, hayat boyu öğrenme sürecinin önem kazandığı günümüzde öğrenme ortamlarının mümkün olduğu kadar gerçeğe en yakın şekilde hazırlanması öğretimin etkililiği açısından gerekli görülmektedir. Yirmibirinci yüzyılda okullarda uygulanmakta olan programlar incelendiğinde bu programların daha çok pragmatik felsefeye uygun olarak hazırlandığı görülmektedir. Bu felsefenin önemli bir özelliği de öğrencilere öğrenme sürecinde aktif rol ve sorumluluk vermeleri olduğu görülmektedir. Senaryo temelli öğretim ise uygulanmakta olan programların bu özelliklerine son derece uygun düşmektedir. Bu araştırmada senaryo temelli öğretimin kavramsal açıdan tanımlanması, uygulanması ve öğretim sürecindeki yararları üzerinde genel bir değerlendirme yapılması amaçlanmıştır. Bu amaç çerçevesinde konuya ilişkin bulunan makale, tez ve kitaplar içerik analizi yöntemi ile değerlendirilmiştir. Araştırma sonunda senaryo temelli öğretimin tanımlarında öne çıkan özellikler değerlendirilmiş, uygulanma sürecinde dikkate alınması gereken hususlar hakkında bilgiler verilmiş, öğretimdeki yararlarına yer verilmiştir.

Anahtar Kelimeler: Öğretim, senaryo temelli öğretim, aktif öğretim, öğrenme sorumluluğu

ABSTRACT

The use of the taught information in daily life and its transfer to daily life are important in terms of the permanence of the learned information and the motivation of the learner. In today's world, where education is no longer limited to schools and the lifelong learning process gains importance, it is considered necessary to prepare learning environments as close to reality as possible for the effectiveness of teaching. When the programs applied in schools in the twenty-first century are examined, it is seen that these programs are mostly prepared in accordance with pragmatic philosophy. An important feature of this philosophy is that it gives students an active role and responsibility in the learning process. Scenario-based teaching, on the other hand, is very suitable for these features of the programs being implemented. In this research, it is aimed to make a general evaluation on the conceptual definition, implementation and benefits of scenario-based teaching in the teaching process. Within the framework of this purpose, articles, theses and books related to the subject were evaluated by content analysis method. At the end of the research, the prominent features in the definitions of scenario-based teaching were evaluated, information was given about the issues to be considered in the implementation process, and its benefits in teaching were included.

Keywords: Teaching, scenario-based teaching, active teaching, responsibility to learn

GİRİŞ

Öğretim sürecinde kullanılan strateji, yöntem ve teknikler öğretim hedeflerine ulaşmada en önemli araçların başında gelmektedir. Mostert'in (2007) de belirttiği gibi yöntem öğretimde önemli olsa da kullanılan metotların etkili öğrenmeye uygun olması günümüz eğitimcileri arasında en fazla uzlaşılan noktalar arasında yer almaktadır. Bilimin her alanında görülen yenilikler gibi öğretim sürecinde kullanılan yöntem ve tekniklerde sürekli olarak değişmektedir. Bu çerçevede etkili öğretim konusunda kullanılan yöntemler alanında da önemli değişikliklerin olması beklenebilir. Bilindiği gibi öğrenci merkezli öğretim yaklaşım, model, strateji ve yöntemlerin geleneksel öğretimden en önemli farkları öğrenci ilgi ve ihtiyaçlarının önemli görülmesi, öğretmenlerin görevinin ise daha çok rehber rolü ile sınırlandırılmasıdır. Öğretmenler modern öğretim sürecine uygun olarak öğretimi planlarken mutlaka hazırlık yapmalı, gerek program geliştirme çalışmaları ve de gerekse sınıf yönetimi ile mesleki gelişim anlamında kendini iyi hazırlamıştır (Wilson ve Floden, 2003).

Etkili öğretimde kullanılan yöntemlerin en önemli özellikleri kalıcı öğrenmeye olan katkıları ile ilgilidir. Demire (2002) çalışmasında öğrenmede kalıcılık açısından farklı duyu organları ile yapılan öğrenmelerde kalıcılık oranlarını vurgulamaktadır. Buna göre insanlar okudukları ve dinlediklerinin sadece yüzde onunu hatırlarken bu hatırlama oranı hem görme hem işitme, hem söyleme ve hem de dokunma ile gerçekleştirilen öğrenmelerde % 90' a kadar çıkmaktadır. Bu sonucu kısaca ifade etmek gerekirse öğrenme sürecine ne kadar duyu organı katılırsa öğrenilen bilgi, beceri ve davranışların kalıcılığının o oranda arttığını göstermektedir.

Öğretim alanında yapılan araştırmalar öğrenen bireylerin somut olan durum, nesne ve bilgileri soyut olanlarına göre daha kolay ve anlamlı bir şekilde öğrendiklerini ortaya koymaktadır. Özellikle öğrencilerin bilişsel gelişimlerinin de somuttan soyuta olduğu dikkate alınırsa eken dönemlerde somut öğrenmelerin önemi daha da iyi anlaşılır. Temel eğitimde öğrencilerin öğrenilecek olan bilgi ve nesnelerin kendileri ile karşı karşıya bırakılması bu mümkün değilse de bu nesne ve durumların fotoğraf, numune vb. durumlarla temsil edilmesi öğrenmenin anlamlılığına ve kalıcılığına önemli katkı sağlar (Ergün, 1997).

Bireylerin öğrenmeleri beklenen bilgiler, kazanmaları hedeflenen eğitsel hedefler içinde bulunan dönemin şartlarından etkilenmekte, sürekli yenilenmektedir. 21. Yüzyılda da öğrenen bireylerin öğrenme sürecinde sorumluluk almaları, teknolojiyi iyi kullanabilmeleri, kendilerine güvenmeleri ve sorunlarını bilimsel yollarla çözen, sorgulayan kişiler olmaları beklenmektedir. Bireylerin bu özellikleri kazanmaları ise ancak buna uygun bir eğitim ve öğretim süreci ile mümkün görünmektedir. Bu süreçte kullanılacak öğretim süreçlerinden birisi de senaryo temelli öğretim öğretimidir.

Bu araştırma da öncelikle senaryo temelli öğretim kavramsal açıdan ele alınmış daha sonra da uygulama adımları ve kullanılması halinde ne gibi yararlar sağlanacağı konusunda bilgiler verilmeye çalışılmıştır.

SENARYO TEMELİ ÖĞRETİM NEDİR?

Senaryo temelli öğrenme tarihsel olarak ele alındığında ilk olarak 19. yüzyılda Harvard Üniversitesi Hukuk Fakültesinde verilen hukuk derslerinde kullanıldığı görülmektedir. Tarihsel olarak 19. Yüzyıla kadar uzanan bu öğrenme yöntemi günümüze kadar yapılan araştırmalarla

daha da geliştirilmiş, tüm derslerde kullanımı uygun hale gelmiştir. Günümüz öğretim sürecinde oldukça önemli görülmesinin temel sebebi ise yaşamla öğrenilen bilgi arasında bağ kurmasından ileri gelmektedir.

Veznadaroğlu (2005), senaryo temelli öğrenmeye ilişkin yapmış olduğu tanımında, öğrenme sürecinde gerçekleştirilmek istenen hedeflere daha çok bir senaryo aracılığıyla ve aynı zamanda öğrencinin canlandırılan olayda yer alan kahramanların yerine kendisini koyarak ulaşmayı sağlayan bir yöntem olarak yaklaşmaktadır.

Yine Özsoy ve arkadaşlarının (2007) yaptığı başka bir tanımında da senaryo temelli öğrenme, yaşamda var olan bilgi, beceri ve durumlarla öğrenme süreci arasında bağın kurulduğu bir sınıf ortamı olarak tanımlanmaktadır. Onlara göre gerçek yaşamda olan durumların, senaryoların sınıfta her zaman, aynı şekilde uygulanmaları fazla mümkün olmadığı için gerçeğe en yakın şekilde canlandırılması gerçekleştirilmektedir.

Yapılan tanımlar ele alındığında senaryo temelli öğrenmenin öne çıkan özelliklerini şu şekilde ifade etmek mümkündür (Filiz, Özsoy ve Koçak, 2005) :

- Öğrenci merkezli bir yöntemdir.
- Öğrenmenin gerçekleşmesi için öğrenen birey aktif bir rol almaktadır.
- Öğrencinin motivasyon düzeyi yüksektir.
- Öğretmen ve öğrenciler için nitelikli bir öğrenmenin gerçekleşmesi için iyi bir yapı oluşturulur.
- Öğrenme sürecinde elde edilen bilgiler yaşama aktarılır.
- Var olan öğrenme içeriğinin zor ve değişik yönleri hakkında tartışma ortamı yaratılır.
- İçerikleri farklı dersler arasında bütünleştirici bir rol oynar.
- Öğrenme, her öğrencinin düzeyine uygun hale getirilir.
- Öğrenme süreci aynı zamanda işbirlikli öğrenme gerektirdiği için olumludur.

SENARYO TEMELLİ ÖĞRENMENİN UYGULAMA AŞAMALARI

Tüm öğrenmelerde olduğu gibi senaryo temelli öğrenmede de sürecin başarılı olabilmesi için iyi bir planlama gerekmektedir. Senaryolar amaca uygun olmalı, öğrenci için ilgi çekici hale getirilmelidir. Karasu'ya (2019) göre planlama ancak senaryolar yazıldıktan sonra gerçekleşmektedir.

Yaman'a (2005) göre öğrenen merkezli bir öğrenmede senaryo temelli öğrenme için uygulanması gereken adımlar şu şekilde olmalıdır:

- Öğrenme hedefleri: Bu konuda öncelikle öğrencilerin ekip halinde çalışma yapabilmeleri, organizasyon düzenleyebilme yetenekleri, karar verme becerileri ile sorumluluk sahibi olma becerileri bu aşamada harekete geçirilir.
- Hedef belirleme sürecinin geliştirilmesi: Bu aşamada senaryo içerinden hareketle öğrenen bireylerin hangi rolleri alacakları, hangi çalışmalarını gerçekleştirecekleri ve bu çalışmalara tam olarak nereden başlayacakları belirlenir.
- İçerik odağının belirlenmesi: Bu aşamada öğretmen bir kılavuz rolünde birisi olarak senaryonun içeriği öğrencilere ayrıntılı bir şekilde aktarılır.
- Örtük hedeflerin belirlenmesi: Öğrenciler grup halinde çalışma gerçekleştirirken sürecin her aşamasını rapor halinde kayıt ederler ve daha sonra da öğretmene sunarlar.

Öğretmen de bu süreçte ortaya çıkabilecek olumsuzlukları, yaşanabilecek aksaklıkları düzeltebilmek amacıyla gerektiğinde öğrenme ile ilgili yeniden düzenleme yapabilir, eğer gerekli görürse de gruplara yer alan öğrencilerin yerlerini değiştirebilir.

- Doğrudan içerik: Öğrenme hedefleri yanında senaryo temelli öğrenme gruplarının elde edeceği başarı, birlikte çalışabilme yanında karar verebilme ve aynı zamanda verilen kararların uygunluğunun denetlenmesi gibi gizil hedeflere ulaşmada örtük içerik düzenlenir.
- Etkinliklerin, öğrenme ortamlarının düzenlenmesi: Öğrenme sürecinde gerçekleştirilecek etkinlikler konu ve örtük kazanımlara dayalı içeriğe göre düzenlenir. Süreç içinde alınacak rol ve sorumlulukların neler olacağına karar verilir, gerekli düzenlemeler gerçekleştirilir. Daha sonra da etkililer her adıma uygun bir şekilde uygulanır.
- Değerlendirme: Süreç sonunda değerlendirme yapılır. Senaryo temelli öğrenmenin başlangıcı, nasıl geliştiği, kazanımların neler olduğu, bizlerin hangi rolleri canlandırdığı, bize tam olarak neler kattığı gibi sorulara cevap aranır.

SENARYO TEMELLİ ÖĞRENMENİN YARARLARI

Senaryo temelli öğrenmenin hayatla öğrenme arasında bap kurmasından dolayı çok sayıda yararı beraberinde getirdiği ve bu nedenle de öğrenme sürecinde birçok eğitimcinin bu yönteminin kullanılmasını tavsiye ettiği görülmektedir.

Her şeyden önce senaryo temelli öğrenme süreciyle beraber öğrenen bireylerde üst düzey düşünce becerilerinin geliştirilmesine çalışılır. Çünkü senaryo temelli öğrenmede öğrenci pasif olmayıp öğrendiği bilgi ve becerileri araştırmakta, eksikliklerinin neler olduğunu farkına varması sağlanarak grup çalışmalarına katılmasına çalışılmaktadır. Daha sonra da öğrencinin durum hakkında düşünmesi, karar ve analiz süreçlerini gerçekleştirmesi, çözüm ortaya koyması ve bunu sınıfa sunması gibi etkinlikleri gerçekleştirmesi gerekmektedir (Veznedaroğlu, 2005).

Senaryo temelli öğrenmede derslerin özellikleri farklı olsa da farklı disiplinlerin kolay bir şekilde ilişkili hale getirileceği görülmektedir. Bu süreçte öğrenciler değişik derslerin bir arada, iç içe yer aldığı öğrenme senaryolarında dersleri bütün halinde öğrenebilmektedirler (Kemiksiz, 2016; Ö. Cerrah ve Kocadağ, 2014).

Yine maddeler halinde ifade etmek gerekirse literatür bilgilerine göre senaryo temelli öğrenme neden kullanılmalı, ne gibi yararları vardır gibi sorulara şu cevaplar verilebilir (Kemiksiz, 2016; Kocadağ, 2010; Mostert, 2007; Veznedaroğlu 2005):

1. Senaryo temelli öğrenme; öğrenciyi merkezli olması, öğrenenlerin aktif olmasını gerekli kılması ve öğrencilerin öğrenmiş oldukları bilgi ve becerilerin kalıcı izli olmasını sağlaması gibi yararı bulunmaktadır.
2. Öğrenen bireylerin derse olan motivasyonlarını oldukça artırır.
3. Senaryo temelli öğrenme, öğrenen bireylerin öğrenme sürecinde gerçek yaşam ile bağlantı kurmasında, öğrenmiş oldukları bilgi ve becerileri gerçek yaşama transfer etmelerinde son derece etkilidir.
4. Bireylerin yansıtıcı öğrenmeyi, öğrenme süreci üzerinde düşünmeyi sağlar.

5. Senaryo temelli öğrenme, öğrenen bireylerin beceri gelişimi konusunda etkilidir. Bu süreçte birey; problem çözme, yaratıcılık, eleştirel düşünce becerisi geliştirme ve aktif katılım gibi bazı becerileri kazandırmaktadır.

6. Senaryo temelli öğrenmenin en temel parçalarından olan senaryolar, öğrenme ortamında öğrencilerin sosyalizasyonunu sağlar. Bunun yanında onları sosyal öğrenme konusunda motive eder.

7. Süreç içerisinde öğrencilerin sahip oldukları davranışlarının gözlemlenmesine ve incelenmesine imkân sağlar.

8. Öğrenciler sadece bilgi kazanmazlar. Aynı zamanda öğrenen bireylerin karar verme ve kişisel ve kişilerarası saygı yanında empati gibi bazı değerleri kazanmasına ve de ayrıca öğrencilerin başarı duygusunu tatmalarına imkan sağlar.

9. Senaryo temelli öğrenmenin en önemli avantajlarından birisi de öğrenilmiş olan teorik bilgilerin hayatta uygulama kullanılmasını sağlamasıdır.

SONUÇ

Bu araştırmada senaryo temelli öğrenme kavramsal açıdan incelenmiş, uygulama süreci ve yararları açısından genel bir değerlendirme yapılmıştır. Yapılan incelemelerde senaryo temelli öğrenme çağdaş eğitim sisteminin de öncelik verdiği; öğrenme ve yaşam arasında bağ kurma, öğrencinin öğrenme sürecinde aktif rol alması, sadece bilgi kazandırma değil aynı zamanda karar verme, sorumluluk alma gibi bazı becerileri kazandırması bakımından oldukça önemli bir öğrenme türü olduğu görülmektedir. Bunun yanında öğrencilerin grup çalışmaları yapmaları, öğrenmeden keyif almalarına ve onların sosyalleşmelerine önem oranda katkı sağlamaktadır.

Sürecin yararlı olması iyi bir planlamaya bağlıdır. Bu nedenle öğretmenler süreci iyi bir şekilde planlamalıdır. Kullanılacak senaryoların öğrenci düzeyine uygun olması, öğrenciler için ilginç olması, onların motive edilmelerinde oldukça önemli bir yere sahiptir. Uygulama süreci dikkate alındığında öncelikle hedef belirleme sürecinin iyi bir şekilde yapılması ve en sonda da mutlaka iyi bir değerlendirme ile öğrencilerin süreç içinde tutulmaları önemlidir. Bilindiği gibi geri bildirim alınmaya dersin, iletişim sürecinin tam anlamıyla yararlı olması zordur.

KAYNAKLAR

Ergün, M. (1997). *Öğretim ilke ve yöntemleri*. İstanbul: Kaya Matbaacılık.

Filiz, A., Özsoy, N., ve Koçak, Z. F. (2005). Bilgisayar Destekli Trigonometri Öğretimi. VII. Akademik Bilişim Konferansı. Gaziantep: Gaziantep Üniversitesi.

Kemiksiz, C. (2016). *6. sınıf fen bilimleri dersinde senaryo temelli öğrenme yönteminin akademik başarı tutum ve kalıcılığa etkisi*, Yayınlanmamış Yüksek Lisans Tezi, Abant İzzet Baysal Üniversitesi Eğitim Bilimleri Enstitüsü, Bolu.

Kocadag, Y. (2010). *Senaryo tabanlı öğrenme yönteminin genetik konusundaki kavram yanlışlarının giderilmesi üzerindeki etkisi*, Yayınlanmamış Yüksek Lisans Tezi, Karadeniz Teknik Üniversitesi, Trabzon.

Mostert, M. P. (2007). Challenges of Case-Based Teaching. *The Behavior Analyst Today*, 8(4), 434-442.

Özsevgeç Cerrah, L. ve Kocadağ, Y. (2014). *Senaryo temelli öğrenme-öğretme yaklaşımı*. G. Ekici (Ed.) Etkinlik örnekleriyle güncel öğrenme-öğretme yaklaşımları-I. Ankara: Pegem Akademi Yayınları.

Özsoy, N., Koçak, Z., Engin, İ., ve Engin, A. (2007). Özel Üçgenler. *IX. Akademik Bilişim Konferansı Bildirileri*. Kütahya: Dumlupınar Üniversitesi.

Veznedaroğlu, H. (2005). Senaryo temelli öğrenmenin öğretmen adaylarının öğretmenlik mesleğine yönelik tutum ve öz yeterlik algısına etkisi, Yayınlanmamış Yüksek Lisans Tezi. Ankara Üniversitesi Eğitim Bilimleri Enstitüsü, Ankara.

Wilson, S. M., and Floden, R. E. (2003). *Creating effective teachers: Concise answers for hard questions*. Washington DC: AACTE Publications.

Yaman, B. (2005). Senaryo tabanlı öğrenme yaklaşımına (STÖY) dayalı eğitimde drama yönteminin, ilköğretim beşinci sınıf öğrencilerinin okuduğunu anlama başarılarına etkisi. *Ç.Ü. Sosyal Bilimler Enstitüsü Dergisi*, 14(2), 465-482.

**MÜRŞİDÜ'L-KÂRÎ İLÂ TAHKÎKÎ ME'ÂLİMÎ'L-MEKÂRÎ ADLI ESERİ
ÇERÇEVESİNDE İBNÜ'T-TAHHÂN'IN KIRAAT İLMİNİN USÛL
KAVRAMLARINA YAKLAŞIMI**

IBN AT-TAHHÂN'S APPROACH ON THE PROCEDURE CONCEPTIONS OF
RECITATION SCIENCE WITHIN THE FRAMEWORK OF MURSHID AL-QÂRÎ İLÂ
TAHQÎQI MA'ÂLİM AL-MAQÂRÎ

Dr. Osman BOSTAN

Ondokuz Mayıs Üniversitesi

ORCID ID: <https://orcid.org/0000-0002-7543-9187>

ÖZET

Hız. Peygamber'in (sas), Kur'an-ı Kerim'i okuduğu şekliyle intikalini ve muhafazasını konu edinen kıraat ilmi başlangıçta şifahi olarak varlığını sürdürürken hicrî birinci asrın sonlarından itibaren yavaş yavaş tedvîn ve telif dönemine geçiş yapmaya başlamıştır. Yahyâ b. Ya'mer (ö. 89/708), Kâsım b. Sellâm (ö. 224/838) ve Ebû Hâtım es-Sicistânî (ö. 255/869) ile başlayan bu tedvîn ve telif hareketi İbn Mücâhid (ö. 324/936), Ebû Amr ed-Dânî (ö. 444/1053), Kâsım b. Fîrruh eş-Şâtibî (ö. 590/1194) ve İbnü'l-Cezerî (ö. 833/1429) gibi âlimlerle zirveye ulaşmış ve günümüze değin devam etmiştir. Her ilmin olduğu gibi kıraat ilminin de kendine özgü birtakım kavramları vardır. Kıraat kavramlarının temelde üç kategori kitap içerisinde varlığını sürdürdüğünü söylemek mümkündür. Bunlardan birincisi ulûmu'l-Kur'ân'a dair eserlerin ilgili bölümleridir. İkincisi tecvid ve kıraate dair telif edilen eserlerdir. Üçüncüsü ise kıraat kavramlarını bir araya getiren müstakil eserlerdir. Bu bağlamda, belli başlı kıraat ıstılahlarını bir kitapta toplayıp açıklayan ilk kişinin Endülüslü âlim İbnü't-Tahhân (ö. 561/1165) olduğu kabul edilmektedir. İbnü't-Tahhân konuya dair, *Mürşidü'l-kârî ilâ tahkîkî me'âlimî'l-mekârî* adlı eserini kaleme almıştır. İki bölümden oluşan eserin birinci bölümünde tecvid ilminin temel konularından mahâric-i hurûf ve sıfât-ı hurûf'a değinen İbnü't-Tahhân, ikinci bölümde ise kıraat ilminin temel kavramlarını bir araya toplamış ve izah etmiştir. Kıraat ilminin temelde yirmi kavram üzerinde şekillendiğini ifade eden İbnü't-Tahhân, eserinde besmele, medd, kasr, i'tibâr, temkîn, işbâ', idğâm, beyân, kalb, tetmîm, feğr, irsâl, beth, tahfif, teskîl ve ihtilâs gibi toplamda otuz üç kavrama yer vermiştir. Bu bildiride İbnü't-Tahhân'ın, *Mürşidü'l-kârî ilâ tahkîkî me'âlimî'l-mekârî* adlı eserinin ikinci bölümünde yer verdiği kıraat kavramları hakkında bilgi verilmiş, ayrıca müellifin, sonraki dönemlerde telif edilen eserler üzerindeki etkisi tespit edilmeye çalışılmıştır.

Anahtar Kelimeler: Kıraat, İbnü't-Tahhân, medd, temkîn, idğâm, ihtilâs.

ABSTRACT

While the science of recitation, which deals with the transmission and preservation of the Qur'an as recited by the Prophet (PbuH), initially continued its existence verbally, then gradually started with the period of recording and writing by the end of the first century after

hijra. This period started with scholars like Yahyâ Ibn Ya'mar (d.89/708), Qasim Ibn Sallâm (d.224/838) and Abû Hâtim as-Sisistânî (d.255/869), further continued with scholars like Ibn Mujâhid (d.324/936), Abû Amr ad-Dânî (d.444/1053), Qâsim Ibn Firrûh ash-Shâtîbî (d.590/1194) and Ibn al-Jazarî (d.833/1429) until today. As in every science, the science of recitation has its own specific concepts. It is possible to say that the concepts of recitation basically exist in three categories of books. The first of these is the relevant parts of the works on ulûmu'l-Qur'an. The second is the copyrighted works on tecvid and recitation. The third one is detached works that bring together the concepts of recitation. In this context, it is accepted that the first person to gather and explain the main recitation terms in a separate work was the Andalusian scholar Ibn at-Tahhân (d.561/1165). Ibn at-Tahhân has written a work named *Murshid al-Qârî Ilâ Tahqîqi Ma'âlim al-Maqârî*. In the first part of the work, which consists of two parts, the author talks about the basic subjects of the science of tajweed, such as the original and secondary letters, the origin and adjectives of the letters; Whereas in the second part, he gives information about the methodological concepts of the science of recitation. Ibn at-Tahhân, who states that the science of recitation is basically shaped on twenty concepts such as basmala, madd, qasr, i'tibâr, tamkeen, isbâ', idghâm, bayân, qalb, tatmeem, faghr, irsâl, bath, takhfîf, taşkeel and ikhtilâs, mentioned in his work 33 concepts in total. In this study, within the framework of the second part of *Murshid al-Qârî Ilâ Tahqîqi Ma'âlim al-Maqârî*, the views of Ibn at-Tahhân on the concepts of recitation were determined and its influence on the latter scholars were emphasized.

Keywords: Recitation, Ibn at-Tahhân, madd, tamkeen, idghâm, ikhtilâs.

GİRİŞ

Kıraat ilmi, Kur'an kelimelerinin telaffuz keyfiyetini ve bu kelimelerdeki ihtilafları/farklı okuyuşları konu edinen bir ilimdir (İbnü'l-Cezerî, 1998: 49). Kur'an kelimelerinde meydana gelen kıraat farklılıkları, usûlî ve ferşî olmak üzere iki kısma ayrılmaktadır. Belli bir kaideye/kurala dayanan ve kaidenin gerçekleştiği her yerde aynı şekilde okunan kıraat farklılıklarına usûlî farklılıklar denir. Örneğin medd-kasr, feth-imâle, idghâm-izhâr vb. belli bir şarta bağlı olup bu şartın gerçekleştiği her yerde aynı şekilde okunan (usûlî) kıraat farklılıklarıdır. Belli bir kaideye dayanmayan ve Kur'an'ın her yerinde değişik bir şekilde okunan kıraat farklılıklarına ise ferşî farklılıklar denir. Örneğin, Fâtiha sûresinin 4. âyetindeki (مَالِك) kelimesini Âsım (ö. 127/745), Kisâî (ö. 189/805), Ya'kûb (ö. 205/820) ve Halef (ö. 229/843) medd yaparak; bunların dışındaki kıraat imamları ise (مَلِك) şeklinde, kasr ile okurlar. Ancak aynı özellikteki, Nâs sûresinin 2. âyetindeki (مَلِك) kelimesini ise bütün kıraat imamları (مَلِك) şeklinde, kasr ile okurlar (Sindî, 2021: 117; Merkezü'd-Dirâsât ve'l-Ma'lûmâtî'l-Kur'âniyye, 2021: 150). Kıraat kavramları denilince daha çok belli şartlar etrafında toplanabilen küllî/usûlî kaideler anlaşılmaktadır. Kıraat ilminin usûl kavramlarının ilk dönemlerden itibaren hemen bütün ulûmu'l-Kur'ân, kıraat ve tecvide dair kitapların ilgili bölümlerinde yer aldığını söyleyebiliriz. Bununla birlikte tarihi süreç içerisinde söz konusu usûl kavramlarının, az da olsa müstakil kitaplarda bir araya getirildiği görülmektedir. Bu kapsamda,

belli başlı kıraat ıstılahlarını bir kitapta toplayıp açıklayan ilk kişinin Endülüslü âlim İbnü't-Tahhân olduğu kabul edilmektedir (Devserî, 2004: 9). İbnü't-Tahhân bu konuda *Mürşidü'l-kârî ilâ tahkîki me'âlimi'l-mekârî* adlı eserini telif etmiştir. Çalışmamızın da konusunu oluşturan eser iki bölümden oluşmaktadır. Müellif, eserin ikinci bölümünde usûle dair birtakım kıraat kavramlarını bir araya getirerek izah etmiştir. İbnü't-Tahhân'ın bu çalışmasından sonra aynı usulle telif edilen bazı eserler de görülmektedir. Bu kapsamdaki eserler arasında, Hamevî'nin (ö. 791/1389) *el-Kavâ'idü ve'l-işârât fî usûli'l-kırâât'ı*, Bikâ'î'nin (ö. 885/1480) *ed-Davâbitü ve'l-işârât li eczâ-i 'ilmi'l-kırâât'ı*, Dabbâ'ın (ö. 1380/1959) *el-İdâetü fî beyâni usûli'l-kırâe'si*, Hafeyân'ın *Eşheru'l-mustalehât fî fenni'l-edâi ve 'ilmi'l-kırâât'ı*, Devserî'nin *Mu'cemü'l-mustalahât fî ilmeyi't-tecvîd ve'l-kırâât'ı*, Nihat Temel'in (ö. 2021) *Kırâat ve Tecvid İstılahları* ile Yavuz Fırat'ın *Tecvîd ve Kıraat İlmî Terimleri Sözlüğü* gibi çalışmalar sayılabilir.

1. İBNÜ'T-TAHHÂN'IN HAYATI VE ESERLERİ

Tam adı Abdülazîz b. Ali b. Muhammed b. Seleme b. Abdülazîz es-Sümâtî el-İşbilî olan İbnü't-Tahhân 498/1104'te İşbiliye'de dünyaya gelmiştir. İlk eğitimini memleketindeki hocalardan alan bir süre aynı yerde kıraat eğitim vermiştir. Daha sonra da eğitim-öğretim vb. amaçlarla Fas, Mekke ve Bağdat şehirlerine gitmiştir. İbnü't-Tahhân, Halep şehrinde 560/1165'ten sonra vefat etmiştir. (İbnü'l-Cezerî, 2006: 1/355; Altıkulaç, 2000: 227; İbnü't-Tahhân, 2007: 12). *Nizâmü'l-edâ fî'l-vakf ve'l-ibtidâ, el-İnbâ fî tecvîdi'l-Kur'an, Tahsîlü'l-hemzeteyni'l-vârideteyn fî Kitâbillâhi te'âlâ min kelimetin ev kelimeteyn* ve *Mürşidü'l-kârî ilâ tahkîki me'âlimi'l-mekârî* adlı eserler İbnü't-Tahhân'ın, kıraat ilmine dair telif ettiği kıymetli çalışmalardan bazılarıdır (Altıkulaç, 2000: 228; İbnü't-Tahhân, 2007: 10-11).

2. MÜRŞİDÜ'L-KÂRÎ İLÂ TAHKÎKİ ME'ÂLİMİ'L-MEKÂRÎ

Eser iki bölümden oluşmakta olup birinci bölüm tecvid, ikinci bölüm ise kıraat ilmine ayrılmıştır. Müellif, birinci bölümü "el-Mukaddimetü'l-ülâ min Mürşidü'l-kârî ilâ tahkîki me'âlimi'l-mekârî" şeklinde isimlendirdikten sonra burada harflerin mahreç ve sıfatları hakkında bilgi vermiştir. İkinci bölüme ise "el-Mukaddimetü's-sâniyetü min Mürşidü'l-kârî ilâ tahkîki me'âlimi'l-mekârî" ismini vermiş ve bu bölümde de kıraat ilminin usûl kavramlarına değinmiştir (İbnü't-Tahhân, 2007: 23, 55). Eserin tecvide yönelik birinci bölümü 1984 yılında Muhammed Yakup Türkistânî tarafından *Mahâricü'l-hurûfi ve sıfâtühâ* ismiyle müstakil bir kitap olarak tahkik edilmiştir (İbnü't-Tahhân, 1984). Kıraate yönelik ikinci bölümü 2004 yılında Tefîk Ahmed el-'Abkarî tarafından *Mukaddime fî usûli'l-kırâât* adıyla müstakil bir kitap olarak basılmıştır. 2007 yılında ise hem tecvide yönelik birinci kısmı hem de kıraate yönelik ikinci kısmı, Hâtim Salih ed-Dâmin tarafından *Mürşidü'l-kârî ilâ tahkîki me'âlimi'l-mekârî* ismiyle tahkik edilerek bir kitapta toplanmıştır (İbnü't-Tahhân, 2007). Bu bildiride Hâtim Salih ed-Dâmin tarafından *Mürşidü'l-kârî ilâ tahkîki me'âlimi'l-mekârî* adıyla tahkik edilen eserin ikinci bölümü dikkate alınarak İbnü't-Tahhân'ın kıraat ilminin usûl kavramları hakkında verdiği bilgiler tespit edilmeye çalışılacaktır.

3. ESERDE ELE ALINAN KAVRAMLAR

İbnü't-Tahhân, eserin “el-Mukaddimetü’s-sâniyetü min Mürşidü’l-kârî ilâ tahkîki me‘âlimi’l-mekârî” isimli ikinci bölümüne besmele, hamdele ve salveleden sonra *Mukaddime fî usûli’l-kırâât* alt başlığıyla başlamıştır. İbnü't-Tahhân, rivayete dayalı kıraat ihtilaflarının (farklılıklarının) temelde 20 asla/kavrama dayandığını ifade ederek toplamda 33 terim hakkında bilgi vermiştir. Bu kavramlar; besmele, tesmiye, medd, lîn, matt, kasr, i‘tibâr, temkîn, işbâ‘, idğâm, izhâr, beyân, ihfâ, kalb, teshîl, tahfif, teskîl, tetmîm, teşdîd, nalk, tahkîk, feth, feğr, irsâl, imâle, beth, idcâ‘, tağlîz, tefhim, terkîk, revm, işmâm ve ihtilâs’tır. Bu çalışmada, müellifin eserinde yer verdiği bu kavramlar sırasıyla tanıtılacaktır.

3.1. el-Besmele (الْبِسْمَلَةُ)

el-Besmele (الْبِسْمَلَةُ): Okuyucunun (بِسْمِ اللَّهِ الرَّحْمَنِ الرَّحِيمِ/Rahmân v Rahîm olan Allah’ın adıyla) sözünden ibarettir. Birden fazla kelimenin birleştirilip yeni bir kelime türetilmesi şeklinde (menhût) bir isimdir. Buradaki birleştirme/terkip, mezcî terkipteki (birleştirilen her iki kelimenin bütün harflerinin muhafaza edilmesi/kaynaşma) gibi olmayıp kelimelerin bazı harflerinin alınarak yeni bir kelime türetilmesi şeklindedir. (بِسْمِ اللَّهِ الرَّحْمَنِ الرَّحِيمِ/bismillâhirrahmânirrahîm) terkibinden bâ (ب), sîn (س), mîm (م) ve lâm (ل) harfleri alınarak “besmele/بِسْمَلُ”, (Bismillâhirrahmânirrahîm dedi.) kelimesi elde edilmiştir. Bu aynen; kişi (لَا حَوْلَ وَلَا قُوَّةَ إِلَّا بِاللَّهِ)/Güç ve kuvvet yalnızca Allah’a aittir.) sözünü söylediğinde dile getirilen (حَوْقَلُ الرَّجُلِ) terkiibi gibidir. Yine bunun bir benzeri (حَيْعَلُ) kelimesi olup (عَلَى الصَّلَاةِ/haydi namaza) anlamına gelmektedir (İbnü't-Tahhân, 2007: 62-63).

3.2. et-Tesmiye (التَّسْمِيَةُ)

et-Tesmiye (التَّسْمِيَةُ); İbnü't-Tahhân tesmiye’nin (التَّسْمِيَةُ) besmele ile aynı şey olduğunu ifade etmektedir ki bu da (بِسْمِ اللَّهِ الرَّحْمَنِ الرَّحِيمِ/bismillâhirrahmânirrahîm) cümlesini söylemekten ibarettir. Kıraat kavramlarının anlamlandırılması konusunda İbnü't-Tahhân’ı tamamen takip eden Hamevî (ö. 791/1389), tesmiye’nin (التَّسْمِيَةُ) herhangi bir sıfatla kayıtlanamaksızın mutlak olarak “Allah’ın isminin zikredilmesi” şeklinde ifade edilmesinin daha güzel olacağını ifade etmektedir (Hamevî, 2020: 83).

3.3. el-Medd (الْمَدُّ)

el-Medd (الْمَدُّ): Medd ve lîn harflerinin sesinin uzamasından ibarettir. Medd, tabî/aslî ve arazî/fer’î olmak üzere ikiye ayrılır.

Birincisi medd-i tabî; kendisi olmaksızın medd harfinin ortaya çık(a)madığı medd/ses çeşididir. Yani medd harfinin ortaya çıkabilmesi için sesin doğal bir sûrette uzatılmasıdır. Arapça’da hareketler için kısa sesler, medd harfleri için de uzun sesler tabiri kullanılmaktadır. Harf-i medd’in ortaya çıkabilmesi için normal hareketin (kısa sesin) iki katı kadar uzatılması gerekir. Harf-i medler; mâkabli/öncesi fethalı olan elif (ا), mâkabli kesreli olan yâ (ي) ve mâkabli ötreli olan vâv (و) harfleridir. Dolayısıyla bir kelimedede harf-i medden biri bulunup sebep-i medd bulunmazsa (مَالِكُ [el-Fâtiha, 1/4] kelimesinde olduğu gibi) medd-i tabî olur.

İkincisi medd-i fer'î; medd-i tabî'nin üzerine ziyade etmeyi gerektiren bir sebepten (sebeb-i medd) dolayı sesin tabî ölçünün üzerinde uzatılmasına (veya uzatılma sebebinin oluşmasına) fer'î medd denir.

3.4. el-Matt (المَطَّ)

el-Matt (المَطَّ): Bu kavram da medd anlamına gelen ikinci bir kavramdır. Medd için geçerli hususlar bu kavram içinde geçerlidir. Hamevî el-matl (المَطَّل) kelimesinin de el-matt gibi medd anlamında kullanılan bir terim olduğunu ifade etmektedir (Hamevî, 2020: 84).

3.5. el-Lîn (اللَّيْن)

el-Lîn (اللَّيْن): Medd harflerinin seslerinde meydana gelen bir hususiyettir (yumuşaklıktır). Bu özellik hem medd hem lîn harflerinde bulunan bir özelliktir. Mâkabli meftûh olan vâv (و) ve yâ (ي) harflerinde lîn özelliği bulunduğu gibi mâkabli meksûr olan yâ (ي) ve mâkabli mazmûm olan vâv (و) harflerinde de bulunmaktadır (İbnü't-Tahhân, 2007: 64). Şu farkla ki her medd harfi aynı zamanda lîn özelliğini taşıırken lîn harfleri medd özelliğini taşımamaktadır (Hamevî, 2020: 84).

3.6. el-Kasr (القَصْر)

el-Kasr (القَصْر): Harf-i medd ve lîn'in ziyade bir uzatma yapmaksızın tabî durumunu ifade etmektedir. Diğer bir ifade ile medd-i tabî anlamına gelmektedir (İbnü't-Tahhân, 2007: 64). Burada lîn kavramı harf-i medd anlamında kullanılmaktadır.

3.7. el-İ'tibâr (الإِعْتِبَار)

el-İ'tibâr (الإِعْتِبَار): el-İ'tibâr kavramı da bazı kıraatlerde kasr yani medd-i tabî anlamında kullanılmaktadır. Medd harfini itibara alıp ondan munfasıl/ayrı olan sebeb-i meddi dikkate almamayı ifade etmektedir. Bir başka ifadeyle medd-i munfasılların kasr ölçüsünde okunması el-i'tibâr kavramıyla ifade edilmektedir. Bunun el-i'tibâr şeklinde isimlendirilmesi, harf-i meddin dikkate alınıp sebeb-i meddin ona bitişik olduğunda ziyade medd yapılması, ayrı olduğunda ise medd yapılmaması cihetiyledir (İbnü't-Tahhân, 2007: 64-65; Hamevî, 2020: 85). Örneğin, İbn Kesîr (ö. 120/738) gibi kıraat imamı veya ravilerinin medd-i munfasılları kasr ölçüsünde okumalarına el-i'tibâr denir (Hamevî, 2020: 85).

3.8. et-Temkîn (التَّمْكِين)

et-Temkîn (التَّمْكِين): İbnü't-Tahhân'a göre bu kavram da aynı şekilde kasr/medd-i tabî anlamında kullanılmaktadır. Medd harfinin normal harekeye göre daha uzun bir sesle okumasından ötürü medd-i tabî'yi ifade etmek üzere temkîn kavramı kullanılmaktadır. İbnü't-Tahhân bu kavramın bazen de fer'î medd anlamını ifade ettiğini dile getirmektedir (İbnü't-Tahhân, 2007: 65). Hamevî ise bu kavramın daha çok fer'î meddi ifade etmek için kullanıldığını ve doğru olan kullanımın bu olduğunu, bazen de kasr/tabî medd anlamında isti'mal edildiğini kaydetmektedir (Hamevî, 2020: 86). Dolayısıyla kavramın kullanımında bu iki âlim arasında ince bir ayırım söz konusudur. Diğer taraftan, ister harekenin doyurulması (kasr/medd-i tabî) ister meddin

doğurulması (fer‘i medd) şeklinde kullanılsın her iki durumda da yerine getirilen şeyin (hareke-medd) hakkının verilmesi yönüyle aynı anlamı ifade ettiği söylenebilir.

3.9. el-İşbâ‘ (الإشباع)

el-İşbâ‘ (الإشباع): İstenilen hükmün en ileri seviyede yerine getirilmesini ifade eden bir terimdir (İbnü’t-Tahhân, 2007: 65). Örneğin fer‘î meddin (medd-i munfasıl vb.) altı hareke miktarı uzatılması işbâ‘ terimiyle ifade edilmektedir (Dabbâ’, 1999: 27). Yine bu kavram, harekenin kısılmaksızın ve ihtilâs yapılmaksızın (tam olarak) okunmasını ifade etmenin yanı sıra hâû’l-kinâye’nin sıla/medd ile okunmasını da ifade etmektedir (İbnü’t-Tahhân, 2007: 65; Devserî, 2004: 27).

3.10. el-İdğâm (الإدغام)

el-İdğâm (الإدغام): İki harfin birbirine katılarak şeddeli bir harf şeklini almasıdır. İdğâmın keyfiyeti şöyledir: İdğâm edilmesi istenen (birinci) harfin, kendisine idğâm edilecek (ikinci) harfin sûretine dönüşerek misli harf şeklini almasıdır ki böyle olunca idğâm vacip olur (İbnü’t-Tahhân, 2007: 65-66). Burada müellifin kastı, birinci harfin ikinci harfe (zât ve sıfat itibarıyla) tamamen dönüşmesi neticesinde oluşan tam/kâmil idğâmdır.

Eğer birinci harfin bir takım sıfatları ikinci harfe tamamen katılmayıp muhafaza edilirse (nâkıs idğâm) bu tür idğâm sahih/tam anlamıyla idğâm değildir. Çünkü birinci harfin ikinci harfe tamamen dönüşmesi şeklindeki şart yerine gelmemiştir. Bu yönüyle ihfâyı daha çok andırır ve ona daha yakındır. İbnü’t-Tahhân bazı âlimlerin bu tür idğâmları ihfâ diye isimlendirdiklerini kaydetmektedir (İbnü’t-Tahhân, 2007: 65-66).

3.11. el-İzhâr (الإظهار)

el-İzhâr (الإظهار): İdğâm’ın zıddı olan bir kavramdır. İdğâm neticesinde tek bir harf şeklini alan harflerden her birini bütün sıfat ve mahreçlerini tam olarak yerine getirerek kendi sûretinde okumaktır (İbnü’t-Tahhân, 2007: 68).

3.12. el-Beyân (البيان)

el-Beyân (البيان): Bu kavram da izhâr anlamını ifade eden diğer bir kelimedir (İbnü’t-Tahhân, 2007: 67).

3.13. el-İhfâ (الإخفاء)

el-İhfâ (الإخفاء): Sakin nûn ve tenvîn’in ihfâsından ibarettir. Bunun hakikati şudur: Harekeli ve izhâr durumunda dilin kullanılan kısmı ihfâ esnasında ortadan kalkar ve (hem ağız hem de) hayşûmdan mürekkep bir ses gelir.

İhfâ kavramı aynı şekilde harekenin ihfâsı için de kullanılan bir terimdir. İhfâ bu kullanımıyla, harekenin bir kısmının seslendirilmesini ifade eden ihtilâs ile aynı anlama gelmektedir (İbnü’t-Tahhân, 2007: 67).

3.14. el-Kalb (الْقَلْب)

el-Kalb (الْقَلْب): Sakin nûn ve tenvîn'in meşhur dört hükmünden biridir. Kalb/iklâb, sakin nûn ve tenvîn bâ (ب) harfinden önce geldiklerinde, kendilerinden hiçbir eser kalmayacak şekilde mîm (م) harfine dönüştürülmelerinden ibarettir.

Kalb kavramı aynı şekilde teshîl'in bazı hükümleri için de kullanılmaktadır (İbnü't-Tahhân, 2007: 67-68).

3.15. et-Teshîl (التَّسْوِيل)

et-Teshîl (التَّسْوِيل): Hemze harfinde meydana gelen birtakım değişikliklerden ibarettir. Beyne beyne, bedel, hazf ve tahfif olmak üzere dört kısma ayrılır. Beyne beyne: Hemze ile harf-i medd arasından türeyen bir harftir. Bedel: Elif, vâv ve yâ harflerinin hemzenin yerine ikame edilmeleridir. Bir başka ifade ile hemzenin harekesine göre uygun bir medd harfine dönüşmesidir (İbnü't-Tahhân, 2007: 68-69). Hemzenin harekesi fetha olunca elif, kesre olunca yâ ve zamme olunca da vâv harf-i meddine dönüşür (Hamevî, 2020: 90). Hazf: Yerine başka bir harf getirmeksizin lafızdan düşürülmesidir (İbnü't-Tahhân, 2007: 69).

3.16. et-Tahfif (التَّخْفِيف)

et-Tahfif (التَّخْفِيف): Tahfif kavramı birkaç anlamda kullanılmaktadır. Bunlardan biri teshîl; diğeri hâ (ه) zamirinin sılasının/meddinin terki; bir diğeri de şeddenin çözülmesi ve harflerin ayrı ayrı (idğâmsız) okunmasıdır (İbnü't-Tahhân, 2007: 69; Hamevî, 2020: 90).

3.17. et-Teşdîd (التَّشْدِيد)

et-Teşdîd (التَّشْدِيد): Şeddenin çözülmesi anlamındaki tahfif kelimesinin zıddıdır. Harfi mahrecinde sıkıştırarak şeddeli okumaktır (İbnü't-Tahhân, 2007: 69-70; Hamevî, 2020: 91; (İbnü'l-Cezerî, 2001: 71).

3.18. et-Teskîl (التَّسْكِيل)

et-Teskîl (التَّسْكِيل): Hâ-i kinâye'nin (ه) sılasından/meddinden ibarettir (İbnü't-Tahhân, 2007: 70). Hamevî, İbnü't-Tahhân'ın hâ-i kinâye'nin sılasının teskîl diye isimlendirmesini hâ-i kinâye'nin ihtilâsına (adem-i sıla) nispetle yaptığını ifade etmektedir. Yine Hamevî, teskîl kelimesinin bazı âlimlere göre teşdîd ile aynı anlamı ifade ettiğini dile getirmektedir (Hamevî, 2020: 91).

3.19. et-Tetmîm (التَّمْمِيم)

et-Tetmîm (التَّمْمِيم): Bu terim teskîl ile aynı anlamdadır. Ancak tetmîm özellikle (هم ve كم gibi kelimelerdeki) mimlerin sılası için kullanılmaktadır (İbnü't-Tahhân, 2007: 70).

3.20. en-Nakl (النَّقْل)

en-Nakl (النَّقْل): Teshîl'in dört kısmından biri olan "hazf" esnasında hemzenin harekesinin kendinden önceki sakin harfe verilmesinden ibarettir (İbnü't-Tahhân, 2007: 70). Bir başka ifadeyle hemzenin harekesini kendinden önceki sakin harfe naklederek/vererek hemzeyi

lafızdan düşürmektir/hazfetmektir (Ebû Şâme, t.y.: 42). Nakl olayı vakf ve vasl halinde de olabilir (İbnü't-Tahhân, 2007: 70).

3.21. et-Tahkîk (التَّحْقِيقُ)

et-Tahkîk (التَّحْقِيقُ): Teshîl'in zıddıdır. Hemzeyi kendi sûretinde okumak veya hemzeleri bütün sıfatlarını yerine getirerek kendi mahreçlerinden çıkarmaktır (İbnü't-Tahhân, 2007: 71).

3.22. el-Feth (الْفَتْحُ)

el-Feth (الْفَتْحُ): Elif harfinin kesreye meyletmeksizin hâlis bir fetha ile birleşerek okunmasıdır. Bunun şekli; elifin, ağız açıklığı ölçüsünce yerine getirilmesidir. Örneğin (كَنْ) kelimesini telaffuz ederken elifin sesi kâf (ك) harfinin fethasına birleşerek çıkar ki buna hâlis fetha denir. Kesrenin bunda hiçbir payı yoktur (İbnü't-Tahhân, 2007: 71-72).

3.23. el-Feğr (الْفَغْرُ)

el-Feğr (الْفَغْرُ): Feth anlamında kullanılan eski bir tabirdir. İlk dönem âlimlerin kitaplarında bulunan bir ifadedir (İbnü't-Tahhân, 2007: 72).

3.24. el-İrsâl (الْإِرْسَالُ)

el-İrsâl (الْإِرْسَالُ): İzâfet yâları'nın fetha ile harekelenmesidir. Feth anlamında da kullanılmaktadır (İbnü't-Tahhân, 2007: 72). Hamevi, irsâl kavramının önceki âlimler tarafından izâfet yâları'nın fetha ile harekelenmesi; sonraki âlimler tarafından ise feth anlamında kullanıldığını ifade ederek ilk kullanımın daha doğru olduğunu söylemektedir (Hamevî, 2020: 93).

3.25. el-İmâle (الْإِمَالَةُ)

el-İmâle (الْإِمَالَةُ): Feth'in zıddı olup imâle-i suğrâ ve imâle-i kübrâ şeklinde iki kısma ayrılır. İmâle-i suğrâ: Elifin fetha hareke ile karışarak okunması olup, ancak birazcık kesreye doğru meylini ifade eder. Bu kavram için "beyne'l-lafzayn" ifadesinin kullanılması meşhurdur. Beyne'l-lafzayn, fetha ile imâle-i kübrâ arasında olma anlamına gelmektedir.

İmâle-i kübrâ: Elifin fetha hareke ile karışarak okunması olup, ancak kesreye doğru meylin çok olmasını ifade eder. Bu meylin sınırı, kesreye doğru meyilde o kadar mübalağa edilir ki neredeyse elif yâ'ya dönüşür (İbnü't-Tahhân, 2007: 72).

3.26-27. el-beth (الْبَطْحُ), el-İdcâ' (الْإِضْجَاعُ)

el-beth (الْبَطْحُ), el-İdcâ' (الْإِضْجَاعُ): İmâle-i kübrâ anlamında kullanılan iki eski tabir olup mütekaddimûm alimlerin kitaplarında yer alan kavramlardır (İbnü't-Tahhân, 2007: 73).

3.28. et-Tağlîz (التَّغْلِيزُ)

et-Tağlîz (التَّغْلِيزُ): Harfin kalın okunmasından ibaret olup ağız, harfin sadâsı/sesi ile dolar (İbnü't-Tahhân, 2007: 73-74).

3.29. et-Tefhîm (التَّفْحِيم)

et-Tefhîm (التَّفْحِيم): Tağlîz ile aynı anlamda kullanılan bir terimdir (İbnü't-Tahhân, 2007: 74).

3.30. et-Terkîk (التَّرْكِيق)

et-Terkîk (التَّرْكِيق): Tağlîz'in zıddı olan bir kavramdır. Harfin ince okunmasıdır ki bu esnada ağız içerisi harfin sadâsı/sesi ile dolmaz. Terkîk; “meftûh olan terkîk” ve “meftûh olmayan terkîk” şeklinde iki kısma ayrılır. Her iki imâle çeşidi de terkîk olup “meftûh olan terkîk” çeşidi içerisine dâhil olmaktadır. Her feth terkîktir ama her terkîk feth değildir. Aynı şekilde her imâle terkîktir ama her terkîk imâle değildir (İbnü't-Tahhân, 2007: 74).

3.31. er-Ravm (الرَّوْم)

er-Ravm (الرَّوْم): Ravm, harekenin bir kısmının telaffuz edilmesidir ki izâle edilen/giderilen kısmı, muhafaza edilen/okunan kısmından fazladır (İbnü't-Tahhân, 2007: 74).

3.32. el-İşmâm (الإِشْمَام)

el-İşmâm (الإِشْمَام): İşmâm, dudakların ileri götürülmesinden/yumulmasından ibarettir. İşmâm, (فِيلٌ [ez-Zümer, 39/72]), (لَا تَأْمَنَّا [Yûsuf, 12/11]) ve (نَسْتَعِينُ [el-Fâtiha, 1/4]) örneklerinde olduğu gibi kelimenin başında ortasında ve sonunda bulunabilmektedir. İşmâm'ın kelime içerisinde bulunduğu yerlerin hiçbirinde, işmâm uygulamasının yapıldığı/gösterildiği esnada (zammeyi andıran bir) ses olmamalıdır (İbnü't-Tahhân, 2007: 75). Bunların dışında, kıraat ilminde kullanılan işmâmlar ile alakalı bilgi için bakınız (Fırat, 2018: 43-45; Bostan, 2022: 203-204).

3.33. el-İhtilâs (الإِخْتِلَاس)

el-İhtilâs (الإِخْتِلَاس): harekenin seri bir şekilde telaffuz edilmesinden ibarettir ki dinleyici harekenin yok olduğunu zanneder. İhtilas esnasında harfin mahreç ve sıfatlarında bir değişiklik olmayıp tamdır (İbnü't-Tahhân, 2007: 75) (Hamevî, 2020: 96).

4. USÛL KAVRAMLARI KONUSUNDAN İBNÜ'T-TAHHÂN'DAN ETKİLENEN ALİMELR

İbnü't-Tahhân'ın, kıraat ilminin usûl kavramlarını bir araya getirip açıklayan ilk âlim olarak kabul edildiğine giriş bölümünde değinilmişti. İbnü't-Tahhân'ın gerek bu konudaki öncülüğü gerekse kıraat ilmine olan vukûfiyeti sebebiyle kendisinden sonra kıraat ilminin usûl kavramları hakkında eser telif eden âlimler üzerinde büyük bir etkisinin olduğu görülmektedir. Bu âlimler içerisinde özellikle Hamevî ile İbnü'l-Cezerî'yi zikretmek gerekmektedir. Hamevî, kaleme aldığı *el-Kavâ'idü ve'l-işârât fî usûli'l-kırâât* adlı eserinde yaklaşık 32 usûl kavramına değinmiştir ki bunların tamamı İbnü't-Tahhân'ın eserinde zikrettiği kavramlardan ibarettir. Hamevî birkaç açıklayıcı ilave dışında neredeyse İbnü't-Tahhân'ın ifadelerini birebir aktarmıştır. Ayrıca hareke ve sükûn konusundaki açıklamalarında da Hamevî aynı şekilde İbnü't-Tahhân'a tabi olmuştur (Hamevî, 2020: 83-101). İbnü't-Tahhân'ı usûl kavramları konusunda takip eden âlimlerden bir diğeri de İbnü'l-Cezerî'dir. İbnü'l-Cezerî kaleme almış olduğu *et-Temhîd fî 'ilmi't-tecvîd* aldı eserin üçüncü babında yer vermiş olduğu 32 usûl

kavramının açıklamasında tamamen İbnü't-Tahhân'ı esas almıştır (İbnü'l-Cezerî, 2001: 67-73). İbnü'l-Cezerî, *Ğâyetü'n-nihâye* adlı eserinde bunu dile getirerek İbnü't-Tahhân'ın büyük bir âlim olduğunu ve *Mürşidü'l-kârî ilâ tahkîki me'âlimi'l-mekârî* adlı eserinin de “onun değerini ona vâkıf olandan başkası bilemez” ifadeleriyle önemli bir eser olduğunu vurgulamıştır (İbnü'l-Cezerî, 2006: 1/355). Ayrıca Kastallânî'nin (ö. 923/1517) de *Letâifü'l-işârât li fînûni'l-kırâât* adlı eserinde sükûnun “hayy” ve “meyyit” şeklinde kategorize edilmesinde İbnü't-Tahhân'ı esas aldığı söylenebilir (Kastallânî, 2013: 1/391). Çünkü bu taksimata İbnü't-Tahhân'dan önceki kitaplarda pek rastlanılmadığı görülmektedir (İbnü't-Tahhân, 2007: 16. Muhakkikin önsözü).

SONUÇ

İbnü't-Tahhân, 498/1104'te İşbiliye'de dünyaya gelmiş, kıraat ve hadis alanındaki eğitimini memleketinde almış, bir müddet burada kıraat eğitimi verdikten sonra eğitim-öğretim amacıyla Fas, Mekke, Bağdat şehirlerine gitmiş ve son olarak yerleştiği Halep şehrinde 560/1165'ten sonra vefat etmiştir. İbnü'l-Eşîrî ve İbnü'l-Cezerî'nin de ifade ettiği gibi İbnü't-Tahhân, hadis ve kıraat alanında mahir bir zattır. Daha önceleri ulûmu'l-Kur'ân, kıraat ve tecvide dair kitapların ilgili bölümlerinde yer alan kıraat kavramları İbnü't-Tahhân ile birlikte müstakil bir kitapta bir araya getirilmiştir. İbnü't-Tahhân bu konuda *Mürşidü'l-kârî ilâ tahkîki me'âlimi'l-mekârî* adlı eserini kaleme almıştır. İki bölümden oluşan eserin ikinci bölümünde müellif, kıraat ilminin usûl kavramlarını ele almıştır. Belli bir kaideye dayanan ve kaidenin gerçekleştiği her yerde aynı şekilde okunan usûlî farklılıkların temelde yirmi asıl/istilah üzerinde cereyan ettiğini ifade eden İbnü't-Tahhân toplamda otuz üç kavram hakkında bilgi vermiştir. Birbirleriyle olan ilintisine göre bu kavramalar; besmele/tesmiye, medd/matt, lîn, kasr/i'tibâr/temkîn, işbâ', idğâm, izhâr/beyân, ihfâ, kalb, teshîl, tahfif, teşdîd, teskîl/tetmîm, nakl, tahkîk, feth/feğr, irsâl, imâle, beth/el-idcâ', tağlîz/tefhîm, terkîk, ravm, işmâm ve ihtilâs şeklinde gruplandırılabilir. İbnü't-Tahhân kavramları kısa ve öz bir şekilde açıklamış, daha çok birincil anlamları üzerinde durmuştur. İbnü't-Tahhân gerek usûl kavramlarını bir araya toplama gerekse izah etme açısından sonraki âlimler üzerinde etkili olmuştur. Onun başlatmış olduğu şekilde kıraat kavramalarını müstakil bir eserde toplayan âlimler arasında *el-Kavâ'idü ve'l-işârât* adlı eseriyle Hamevî'yi, *ed-Davâbitü ve'l-işârât* adlı eseriyle Bikâ'î'yi, *el-İdâetü fi beyâni usûli'l-kırâe* Dabbâ'ı, *Eşheru'l-mustalahât* adlı eseriyle Hafeyân'ı ve *Mu'cemü'l-mustalahât* adlı eseriyle Devserî'yi saymak mümkündür. Özellikle Hamevî *el-Kavâ'idü ve'l-işârât*'ında ve kıraat otoritelerinden biri olarak kabul edilen İbnü'l-Cezerî de *et-Temhîd*'inde, İbnü't-Tahhân'ın *Mürşidü'l-kârî*'de yer verdiği kıraat kavramlarını neredeyse aynıyla aktarmışlardır. Bu da İbnü't-Tahhân'ın kıraat alanındaki birikiminin ve sonraki dönem âlimleri üzerindeki etkisinin bir göstergesi olması bakımından önem arz etmektedir.

KAYNAKÇA

Altıkulaç, Tayyar. (2000). “İbnü't-Tahhân”. *Türkiye Diyanet Vakfı İslam Ansiklopedisi* (C. 21, ss. 227-228). İstanbul: TDV.

- Bostan, Osman. (2022). *Ahmed er-Rüşdî ve Mürşidü'-Talebe Adlı Eserinin kıraat İlmindeki Yeri*. Ankara: Fecr Yayınları.
- Dabbâ', Ali Muhammed. (1999). *el-İdâe l-fî beyâni usûli'l-kirâe*. Mısır: Mültezemü't-Tab'i ve'n-Neşr.
- Devserî, İbrâhîm b. Se'îd. (2004). *Mu'cemü'l-mustalahât fî 'ilmeyi't-tecvîd ve'l-kirâât*. Suudi Arabistan: y.y.
- Ebû Şâme, Ebu'l-Kâsım Şihâbüddîn Abdurrahman. (t.y.). *İbrâzü'l-me'ânî min Hırzi'l-emânî*. Beyrut: Dâru'l-Kütübi'l-İlmiye.
- Fırat, Yavuz. (2018). *Tecvîd ve Kıraat İlmi Terimleri Sözlüğü*. İstanbul: Hacıveyiszade İlim ve Kültür Vakfı.
- Hamevî, Şihâbüddîn Ahmed b. Ömer b. Muhammed b. Ebi'r-Rızâ. (2020). *el-Kavâ'idü ve'l-işârât fî usûli'l-kirâât*. Beyrut: Dâru'l-Kütübi'l-İlmiye.
- İbnü'l-Cezerî, Ebu'l-Hayr Şemsüddîn Muhammed b. Muhammed. (1998). *Müncidü'l-mukriîn ve mürşidü't-tâlibîn*. Mekke: Dâru 'Âlimi'l-Fevâid.
- İbnü'l-Cezerî, Ebu'l-Hayr Şemsüddîn Muhammed b. Muhammed. (2001). *et-Temhîd fî 'ilmi't-tecvîd*. Beyrut: Müessesetü'r-Risâle.
- İbnü'l-Cezerî, Ebu'l-Hayr Şemsüddîn Muhammed b. Muhammed. (2006). *Ğâyetü'n-nihâye fî tabakâti'l-kurrâ*. Beyrut: Dâru'l-Kütübi'l-İlmiye.
- İbnü't-Tahhân, Ebü'l-Asbağ Abdülaziz b. Ali b. Muhammed es-Sümâtî. (1984). *Mahâricü'l-hurûfi ve sıfâtühâ*. Beyrut: y.y.
- İbnü't-Tahhân, Ebü'l-Asbağ Abdülaziz b. Ali b. Muhammed es-Sümâtî. (2007). *Mürşidü'l-kârî ilâ tahkîki me'âlimi'l-mekârî*. Kahire: Mektebetü't-Tâbi'în.
- Kastallânî, Ebu-Abbâs Şihâbüddîn Ahmed b. Muhammed b. Ebî Bekr. (2013). *Letâifü'l-işârât li funûni'l-kirâât* (C. 4). Medine: Merkezü'd-Dirâsâti'l-Kur'âniyye.
- Merkezü'd-Dirâsât ve'l-Ma'lûmâti'l-Kur'âniyye. (2021). *el-Müyesser fî 'ulûmi'l-Kur'ân* (4. Basım). Cidde: Dâru Vakvi Edvâi'ş-Şâtibiyye li'n-Neşr.
- Sindî, Abdü'l-Kayyûm b. Abdi'l-Ğafûr. (2021). *el-Medhal ilâ 'ilmi'l-kirâât*. Cidde: Dâru Vakvi Edvâi'ş-Şâtibiyye li'n-Neşr.

ÖĞRENEN ÖZERKLİĞİ KAVRAMININ YABANCI DİL ÖĞRETİMİ AÇISINDAN DEĞERLENDİRİLMESİ

AN EVALUATION OF THE LEARNER AUTONOMY CONCEPT IN TERMS OF
FOREIGN LANGUAGE TEACHING

Dr. Öğr. Üyesi Ahmet ŞAHAN

Erciyes Üniversitesi

Orjid: 0000-0001-9646-6689

Prof. Dr. Mustafa GÜÇLÜ

Erciyes Üniversitesi

Orjid: 0000-0002-7565-3554

ÖZET

Öğrencilerin öğrenme sürecinde rol ve sorumluluk almaları çağdaş eğitimin önemli özellikleri arasında yer almaktadır. Öğrenen özerkliği kavramı da genel anlamda öğrencilerin kendi öğrenmelerinde bizzat rol ve sorumluluk almaları ile ilgili bir kavramdır. Öğrenen özerkliği genel anlamda değerlendirildiğinde üç unsuru bünyesinde barındırdığı söylenebilir. Bunlar kısaca öğrenen, iletişim ve birey olarak özerklik biçiminde ifade edilebilir. Öğrenen olarak özerklik ise sadece öğrencilerin bağımsız çalışma becerisine sahip olmalarından ibaret olmayıp aynı zamanda sınıf içi ve sınıf dışı gerekli öğrenme stratejilerini kullanabilme becerileri ile de ilgili olduğu görülmektedir. Yabancı dil dersleri de öğrencilerin öğrenme sürecine aktif katılımlarının önemli görüldüğü, öğrenme sürecinde rol ve sorumluluk almalarının gerekli olduğu dersler arasında yer almaktadır. Bu çalışmada öğrenme özerkliği kavramının yabancı dil öğretimi açısından değerlendirilmesi amaçlanmıştır. Bu amaç çerçevesinde konuya ilişkin makale, tez ve kitaplar incelenmiş ve amaca uygun bulunan çalışmalar içerik analizi ile analiz edilmiştir. Araştırma sonucunda, öğrenen özerkliği kavramı açıklanmış, yabancı dil derslerinde kullanımı ve önemi hakkında bilgiler verilmiştir.

Anahtar Kelimeler: Öğrenme, yabancı dil, öğrenen özerkliği

ABSTRACT

It is among the important features of modern education that students take roles and responsibilities in the learning process. The concept of learner autonomy, in general, is a concept that is related to the students' taking their own roles and responsibilities in their own learning. When learner autonomy is evaluated in general terms, it can be said that it contains three elements. These can be briefly termed as learner, communication, and individual autonomy. Autonomy as a learner is not only related to students' ability to study independently, but also to their ability to use necessary learning strategies in and out of the classroom. Foreign language courses are also among the courses where active participation of students in the learning process is considered important and it is necessary for them to take roles and responsibilities in the learning process. In this study, it is aimed to evaluate the concept of learning autonomy in terms of foreign language teaching. To this end, articles, theses and books on the subject were examined and the studies found suitable for the purpose were analyzed with

content analysis. As a result of the research, the concept of learner autonomy was explained and information was given about its use and importance in foreign language lessons.

Keywords: Learning, foreign language, learner autonomy

GİRİŞ

Günümüzde gerek öğretmen ve gerekse öğrencilerin göstermek durumunda oldukları roller geleneksel eğitim anlayışındaki öğretmen ve öğrenci rollerine göre oldukça değişiklik göstermektedir. Bu süreçte çağdaş anlayış öğrenciyi merkeze alan bir yaklaşım gerektirirken geleneksel yaklaşım daha çok öğretmen merkezli bir özelliği gerekli kılmaktadır. Aydoğdu'ya (2009) göre geleneksel eğitim anlayışı daha çok belli kalıplarda insan yetiştirme çabası içindedir. Oysa çağdaş öğrenme ve öğretme süreçlerinde öğrenen bireylerin kararlarını kendilerinin verebilmelerini, düşünce bakımından özgür bir şekilde düşünebilmelerini ve yine çalışma bakımında da bağımsız çalışabilen bireylerin yetiştirilmesi gerekli görülmektedir. Öğretmenlerin ise çağdaş eğitim anlayışında kolaylaşmamakta, öğrencilerin öğrenme süreçlerinde aktif rol alabilmeleri, bağımsız çalışabilme becerilerini geliştirebilmeleri için rehber rolü göstermeleri beklenmektedir. Çünkü çağdaş eğitim anlayışında öğrenen özerkliği temel bir anlayış olarak benimsenmektedir. Geleneksel anlayışın tersine günümüz eğitim ortamlarında öğrencilerin öğrenme sürecine etkin katılımı, süreç içinde rol ve sorumluluk almaları önemli görülmektedir. Tüm bu gelişmeler eğitim sistemlerinde öğrenen özerkliği kavramını daha önemli hale getirmektedir.

Hole'e (1981) göre öğrenme özerkliği, öğrenen bireyin öğrenme süreçlerinde sorumluluk alması yanında neyi öğrenmesi gerektiğine kendisinin karar vermesi ile de yakından ilgilidir. Öğrenci merkezli eğitim anlayış ve uygulamalarının giderek ağırlık kazandığı günümüzde öğrenme özerkliğinin önemini artırması bu yüzdendir.

Öğrenen özerkliğinin sağlanmasında öğretmenlere de önemli görevler düşmektedir. Çünkü öğretmenlerin öğrencilere rehberlik yapabilmeleri için kendilerinin de bu becerilerle donanmış olması gerekmektedir. Öğrenen bireylerin öğrenme özerkliği; ancak kendi öğrenmeleri üzerinde rol ve sorumluluk alacak şekilde yetiştirildikleri, öğrenmeyi etkileyen unsurların öğrenen bireylerin görüşleriyle daha da zengin hale getirildiği, özerk öğrenmelerin daha değerli kılındığı sınıf ortamlarında daha iyi bir şekilde gerçekleşmektedir. Bu nedenle öğretmenlerin de özerk öğrenme anlayışına uygun yetiştirilmeleri gereklidir. Öğretmenlerin kendilerinin de özerk öğrenen birey olmaları halinde bu konudaki bilgi ve deneyimlerini öğrencilere aktarması, öğrenme ortamlarının öğrenme özerkliğine uygun hale getirilmesi mümkündür (Castle, 2004).

Özerk öğrenmelerin gerçekleştirildiği, desteklediği sınıf ortamlarında öğrenci gelişimi son derece olumlu etkilenmektedir. Her şeyden önce öğrenen bireyler kendilerini daha değerli görmekte, özerklik konusunu sınıf kültürünün bir parçası olarak görmekte, özsaygıları olumlu yönde geliştirmekte, öğrenme ortamlarında kendilerini güvende hissetmekte, sosyal, duygusal, zihinsel ve fiziksel açıdan iyi bir gelişme göstermektedirler (Deci ve Ryan, 1987).

Araştırmalar yabancı dil öğrenen bireylerin ders dışında da öğrenmek için çaba harcamazlarsa öğrenmek istedikleri yabancı dili öğrenmelerin oldukça zor olduğunu göstermektedir (Harmer, 2001). Buradan hareketle araştırma sonuçlarına göre etkili bir yabancı dil öğretiminde öğrenen özerkliği son derece önemlidir. Çünkü araştırmalara göre bir dil karşamık ve farklı bir yapıya sahip olduğu için sadece ders saati içinde öğrenmeye uygun

değildir. Yabancı dil öğrenmek isteyen öğrencilerin öğrenmek istedikleri bu dilde gelişme göstermeleri ancak bu dili daha fazla kullanmaları ile mümkün görünmektedir.

Bu araştırmada da öğrenen özerkliği kavramı yabancı dil eğitimi açısından ele alınmaya çalışılmıştır. Bu çerçevede öncelikle öğrenen özerkliği kavramı açıklanmaya çalışılmış daha sonra da öğrenen özerkliği kavramı, yabancı dil eğitimi açısından ele alınmıştır.

ÖĞRENEN ÖZERKLİĞİ NEDİR?

Kısaca öğrenen bireylerin kendi öğrenmeleri konusunda rol ve sorumluluk almaları anlamına gelen (Holec, 1981) öğrenen özerkliğinin çok sayıda tanımı bulunmaktadır. Aşağıda bu tanımlardan bazı örneklerle yer verilip öne çıkan bazı özelliklere yer verilmiştir.

Holec (1981), öğrenen bireylerin öğrenme özerkliğine sahip olmaları için kendi öğrenmeleri hakkında rol ve sorumluluk almalarının önemli olduğunu fakat aynı zamanda bu kavramın öğrenen bireylerin kendi öğrenmeleri konusunda karar süreçlerinde de etkin olarak yer almalarını da içerdiğini ifade etmektedir. Diğer bir ifadeyle öğrenen özerkliğine sahip bireyler; öğrenme amaçlarının belirlenmesinde, içerik ve süreç konusunu belirlemede, gerekli öğrenme yöntem ve tekniklerini belirlemede, öğrenme sonunda ortaya çıkan kazanımları değerlendirmede etkin rol alabilmelidir.

Crabbe'ye (1993) göre özerk öğrenme; ideolojik, psikoloji ve ekonomik olmak üzere üç yönü olduğunu ifade etmektedir. İdeolojik yön daha çok bireyin seçme özgürlüğüne sahip olması ile ilgilidir. Psikolojik açıdan ise öğrenen özerkliği, bireyin öğrenme süreçlerinden kendisinin sorumlu olduğunda daha iyi öğrenmenin gerçekleşmesi ile ilgilidir. Öğrencinin öğrenme süreçlerinde rol ve sorumluluk aldığı daha kalıcı öğrenmelerin gerçekleşmesi aynı zamanda çağdaş öğrenme kuramcılarının da vurguladığı bir konudur. Bunun yanında öğrenen bireyler kendi öğrenmelerinin sorumluluklarını aldıklarında bu durum motivasyon üzerinde de önemli bir etki oluşturmakta, daha nitelikli öğrenme ortaya çıkabilmektedir. Öğrenen özerkliğinin üçüncü yönü ekonomik yöndür. Bilindiği gibi bireyin öğrenmesi için gerekli donanımı, araç gereci tamamen devletin karşılaması her zaman mümkün olmamaktadır. Öğrenen özerkliği ile bireye bu konuda sorumluluk verilmesi bu alandaki eksikliklerin giderilmesinde önemli bir destek görevi görmektedir.

Nguyen'a (2013) göre öğrenme özerkliğinin iki yönü bulunmaktadır. Bunlar; öğrenmeyi kendi başına başlatma ve planlama, izleme ile değerlendirmede öz düzenleme becerisine sahip olmaktır.

Yapılan bu tanımlara göre öğrenen özerkliği kavramının öne çıkan özellikleri şunlardır:

- Öğrenme sürecinde öğrenenin kendisinin rol ve sorumluluk alması,
- Öğrenenlerin içerik ve yöntem bakımından tercihte haklarına sahip olmaları,
- Öğrenen bireylerin öğrenmeleri ile ilgili kararlarda söz sahibi olmalarıdır.
- Öğrenme özerkliği, seçme özgürlüğünün sağlanmasıdır.
- Öğrenme özerkliği, öğrenmenin bireysel hale getirilmesidir.

ÖĞRENEN ÖZERKLİĞİ VE YABANCI DİL EĞİTİMİ

Öğrenen özerkliği eğitimin her alanında son derece önemlidir. Yabancı dil eğitimin sadece derslerde öğrenilmesi, bu konuda başarısız olunmasının nedenleri arasında yer almaktadır. Çünkü bir yabancı dili öğrenmek için bu dili hayatın her alanında kullanmak, maruz kalmak gerekmektedir. Bu gibi nedenlerle öğrenen özerkliği kavramı yabancı dil eğitimi alanında son derece önemlidir.

Uluslararası literatüre göre yabancı dil eğitimi alanında özerklik kavramını genellikle beş açıdan kullanıldığı görülmektedir. Bunlar şu şekilde sıralanabilir (Benson ve Voller (1997):
Yabancı dil eğitiminde öğrenen özerkliği;

- Öğrenen bireylerin kendi kendilerine çalıştıkları durumlar,
- Öz-yönelimli öğrenme sürecinde gerçekleşecek öğrenme ve uygulamalar için gerekli beceriler,
- Kuramsal eğitimin baskı altında tuttuğu doğuştan öğrencilerde var olduğuna inanılan kapasite,
- Öğrenen bireylerin kendi öğrenmelerinden sorumlu olmaları ve
- Öğrenen bireylerin kendi öğrenme yönlerini kendilerinin belirleme hakları anlamında kullanılmaktadır.

Benson'a (2001) göre yabancı dil öğretiminde öğrenen özerklik kavramı özellikle gerekli görülen, istenilen bir durum olarak ifade edilebilir. Ona göre bu konuda üç noktaya dikkat çekilebilir:

- Öğrenen özerkliği, öğrencilerin öğrenmeleri üzerinde kendilerinin denetim sahibi olmaları konusunda doğal bir eğilimden hareket etmektedir. Bu sebeple, öğrenmede bireysel farklılıklara rağmen, öğrenen özerkliği herkes tarafından kullanılabilir.
- Öğrencilerden öğrenen özerkliğine sahip olmayanlar eğer uygun koşul ve hazırlıklar sağlanabilirse öğrenen özerkliğini geliştirebilme şansına sahiptirler. Özerkliğin geliştirilmesi için gerekli olan koşullar onların kendi öğrenmeleri üzerinde yetki ve kontrole sahip olma çabalarını içerir. Bu nedenle öğretmenlerin öğretme ve öğrenme uygulamalarını düzenleme biçimlerinin sınıflarındaki öğrencilerinin öğrenen özerkliğini geliştirmelerinde önemli bir etkiye sahip olduğu söylenebilir.
- Özerk öğrenme gerçekleştiren bireyler özerk olmayan öğrencilere göre öğrenme sürecinde daha etkili olmaktadır. Diğer bir ifadeyle, yabancı dil eğitiminde öğrenen özerkliğinin sağlanması ve gelişmesi öğrencilerin daha iyi bir dil öğrenimi gerçekleştirmelerini sağlar.

Sinclair (2000) İngilizce öğretmenliği alanında genel kabul gören 13 öğrenen özerkliği boyutunu olduğunu vurgulamaktadır. Bu boyutlar öğrenen özerkliğinin kapsamı, nelerin öğrenme özerkliği olmadığı, kapsamı, derecesi, özerkliğin geliştirilmesi süreci ve değişik kültürlerdeki yorumlanışı konularına temas etmektedir. Bu boyutlar öyle ifade edilebilir (Aktaran, Süğümlü, 2017):

Öğrenen özerkliği;

- Bir kapasite yapısıdır.
- Öğrenen bireylerin kendi öğrenme sorumluluklarını alma konusunda istekli olmalarını içerir.
- Her öğrencide var olan sorumluluk alma kapasite ve istekliliği onlarda doğuştan gelen bir özellik değildir.
- Tam anlamıyla gerçekleşmesi, öğrenmede ideal bir hedef anlamına gelir.
- Dereceleri vardır.
- Bu dereceler, sabit değildir.
- Öğrenen bireylerin bağımsız olmak zorunda oldukları anlarda bırakma konusu değildir.
- Gelişmesi, süreç içinde bilinçli bir farkındalığı gerektirir.
- Teşvik edilmesi, yalnızca öğretim stratejileri meselesi olarak görülmemelidir.
- Sınıf içi ve dışında gerçekleşebilir.
- Sadece bireysel değil sosyal boyuta da sahiptir.
- Geliştirilmesi, psikolojik boyutun yanında politik boyutla da ilgilidir.
- Farklı kültürlerce değişik bir şekilde anlamlandırılır.

SONUÇ

Yabancı dil eğitimi sadece sınıfta yapılan bir öğrenme olmayıp hayatın genelinde yer alması gereken bir eğitimidir. Çünkü dil öğrenmeye çalışan birisinin sürekli bu dille etkileşim içinde olması, bu dile maruz kalması onun öğrenmesi için son derece gereklidir. Bu durum yabancı dil öğreniminin sınıf dışında da devam etmesi gerekliliğini ortaya koymaktadır. İşte bu nedenle yabancı dil eğitiminde öğrenen özerkliği önemlidir.

Öğrencilerin öğrenen özerkliğe sahip olup bunu yaşamlarında kullanmaları önemlidir. Fakat öğretmenlerin de bu konuda iyi bir rehber olması gerekmektedir. Bunun için yabancı dil öğretmenlerinin kendilerinin öğrenen özerkliğe sahip olmaları, bu konudaki tecrübelerini sınıf ortamına yansıtmaları gerekmektedir. Çünkü öğrenme özerkliğinin öğrenme ortamlarında bir yaşam biçimi haline gelmesi, öğrencilerin kendi öğrenmeleri üzerinde nasıl rol ve sorumluluk alacaklarını bilmeleri gerekmektedir. Öğrenen özerkliği bireylere doğuştan verilen bir özellik olmayıp sonradan kazanılan bir özelliktir.

KAYNAKLAR

Aydoğdu, C. (2009). Yabancı dil öğretiminde otonom öğrenme: Neden ve nasıl? *Uluslararası Sosyal Araştırmalar Dergisi*, 2(8).

Benson, P. (2001). *Teaching and Researching Autonomy* (Birinci Baskı). Great Britain: Pearson Education

Benson, P. ve Voller, P. (1997). *Autonomy And Independence In Language Learning*. London: Longman.

Castle, K. (2004). The meaning of autonomy in early childhood teacher education. *Journal of Early Childhood Teacher Education*, 25(1), 3-10.

Deci, E. L. and Ryan, R. M. (1987). The support of autonomy and the control of behavior. *Journal of Personality and Social Psychology*, 53(6), 102-111.

Holec, H. (1981). *Autonomy in foreign language learning*. Oxford: Pergamon Press.

Süğümlü, Ü. (2017). Öğrenci özerkliği kavramı üzerine kuramsal bir çalışma. *International Journal of Languages' Education and Teaching*, 5 (1), 690-708.

EVLİLERİN MİZAH TARZLARI VE PSİKOLOJİK SAĞLAMLIK DÜZEYLERİ HUMOR STYLES AND PSYCHOLOGICAL RESILIENCE OF MARRIED PEOPLE

Berre ÖZER

Ondokuz Mayıs Üniversitesi

ORCID NO:0009-0002-5337-8173

Prof. Dr. Ercümen ERSANLI

Ondokuz Mayıs Üniversitesi

ORCID NO: 0000-0003-4840-3629

ÖZET

Bu araştırmada evlilerin mizah tarzları ve psikolojik sağlamlık düzeyleri arasındaki ilişki incelenmek istenmiştir. Ayrıca evlilerin mizah tarzları ve psikolojik sağlamlık düzeylerinin çeşitli değişkenler açısından incelenmesi amaçlanmıştır. Bu araştırma evlilerin mizah tarzları ve psikolojik sağlamlık düzeylerinin çeşitli değişkenlere göre incelendiği betimsel bir çalışmadır. Araştırmanın evreni Samsun'da yaşayan evli bireyler oluşturmaktadır. Araştırmanın örneklemini belirlemede tesadüfi örnekleme yöntemi kullanılmıştır. Gönüllü katılım dikkate alınarak 254 kadın ve 156 erkek olmak üzere 410 kişiye ulaşılmıştır. Araştırmada veri toplama aracı olarak "Mizah Tarzları Ölçeği" ve "Kısa Psikolojik Sağlamlık Ölçeği" kullanılmıştır. Araştırmada elde edilen veriler üzerinde Kolmogorov-Smirnov ve Shapiro-Wilk testi ile normallik dağılımı incelenmiş, Pearson korelasyon, bağımsız gruplar için t Testi, tek yönlü varyans analizi ve Tukey çoklu karşılaştırma testi analizi yapılmıştır. Araştırma sonuçlarına göre psikolojik sağlamlık toplam puanları ile mizah tarzları ölçeğinin bazı alt boyut puanları arasında anlamlı bir ilişki bulunmuştur. Ayrıca araştırmada evlilerin mizah tarzları ve psikolojik sağlamlık düzeyleri arasındaki ilişki cinsiyet, gelir düzeyi, yaş, çalışma ve eş çalışma durumu, çocuk sayısı, tanışma şekli ve fiziksel/psikolojik tanındurumuna göre anlamlı düzeyde farklılaştığı; eğitim düzeyi ve psikolojik tedavi alma durumuna göre anlamlı bir farklılaşma olmadığı sonucuna ulaşılmıştır. Araştırmada elde edilen bulgular, ilgili literatür ışığında tartışılmıştır.

Anahtar Sözcükler: Evli, evlilik, mizah, mizah tarzları ve psikolojik sağlamlık.

ABSTRACT

In this study, it was aimed to examine the relationship between humor styles and psychological resilience levels of married people. In addition, it was aimed to examine the humor styles and psychological resilience levels of married people in terms of various variables. This research is a descriptive study in which the humor styles and psychological resilience levels of married people are examined according to various variables. The universe of there search consists of married individuals living in Samsun. Random sampling method was used to determine the sample of the research. Considering voluntary participation, 410 people, 254 women and 156

men, were reached. "Humor Styles Scale" and "Short Psychological Resilience Scale" were used as data collection tools in there search. Normality distribution was examined with Kolmogorov-Smirnov and Shapiro-Wilk test on the data obtained in the study, Pearson correlation, t-test forin dependent groups, one-way analysis of variance and Tukey multiple comparison test analysis were performed. According to the results of the research, a significant relationship was found between total psychological resilience cores and some sub-dimension scores of the humor styles scale. In addition, in there search, the relationship between the humor styles and psychological resilience levels of married people differed significantly according to gender, income level, age, working and spouse status, number of children, way of meeting and physical/psychological diagnosis; It was concluded that there was no significant difference according to education level and psychological treatment status. The research results have been discussed in the light of the study findings and recommendations have been made for future studies.

Keywords: Married, marriage, humor, humor styles, psychological resilience.

BİRİNCİ BÖLÜM

1.Giriş ve Teorik Çerçeve

İnsanlar var olduğundan beri kendini çeşitli şekillerde ifade etme yöntemleri kullanmıştır. İlk insanlardan kalan hiyerogliflere bakarak yaşadıkları döneme ait beslenme, barınma, korunma şekillerini, karşılaştıkları problemleri, dini ritüellerini ve neredeyse tüm yaşam biçimlerini anlamak mümkündür. Neden yapıldıkları tam olarak bilinemese de anlaşılan şudur ki insan var olduğundan beri anlama ve anlatma çabası içindedir.

Sosyal bir varlık olan insan günlük yaşamda kendini ifade etmek için bir sürü yol kullanmaktadır. Bu yollardan bir tanesi olan mizah, TDK'ye göre gülmece demektir. Temelleri eğlence ve hoşgörüyeye dayanan mizahın olumsuz durumlarda da kullanıldığı bilinmektedir. Bu sebeple kişinin mizahı ne amaçla kullandığı çok önemlidir. Kullanım amaçlarının ilki kişinin kendine, ikincisi olarak da başkalarıyla kurduğu iletişime fayda sağladığı görülmektedir. Kişinin kendine faydalarından birisi problemlerle mücadele etme yöntemi olurken bir diğeri de savunma mekanizması olarak kullanımıdır. Baskı ve tehdit içeren durumlarda kişinin kendini daha güçlü hissetmesine yardımcı olan mizahın bu yönünü ruhsal bir işlev olarak tanımlayabiliriz. (Martin, Puhlik-Doris, Larsen, Gray ve Weir, 2003). Araştırmacılara göre bu durumun altında yatan süreç, bireyin problemlili durumu algılayış şeklindeki değişiklik ile açıklanmaktadır (Dixon,1980; Kuiper, Martin ve Olinger, 1993).

Genellikle mizahın olumlu durumlarla birlikte kullanılması olumsuz mizah tepkilerini gölgede bırakmıştır. Oysaki mizah olumsuz tepkiler verebilmek için de kişiler tarafından sıklıkla kullanılmaktadır (Saroglou, Lacour ve Demeure, 2010). Mizahın olumsuz ve sağlıksız kullanımının bireyin benliğine ve sosyal ilişkilerine zarar vererek psikolojik iyi halini olumsuz olarak etkilediği düşüncesi araştırmacılar tarafından literatürde dile getirilmiştir (Kubie, 1971; Spencer, 1989, Zelvys, 1990; Saper, 1991, Kuiper ve Olinger, 1998; Leary, Kowalski, Smith ve Phillips, 2003). Bu farklı fikirleri perçinleyerek mizahın olumlu ve olumsuz yönlerini ortaya

koyan modeli ölçmek için Martin vd., (2003) bir ölçek (Humor Styles Questionnaire - Mizah Tarzları Ölçeği) geliştirmişlerdir (Yerlikaya, 2009). Evlilerin mizah tarzları ile ilgili yapılan bu çalışmada da Yerlikaya'nın Türkçe'ye uyarladığı ölçek kullanılmıştır.

Mizahın olumlu ve olumsuz kullanımının bireyin kendi iyi oluşu ve çevresiyle olan ilişkileri üzerinde ne kadar etkili olduğunu gösteren araştırmalar yapılmıştır. Mizahın hem etkilediği hem de etkilendiği bir başka değişken olarak da psikolojik sağlamlık düşünülmektedir. Çünkü psikolojik olarak sağlam bireyler, karşılaştığı engellerin üstünden gelmede başarılı olup, riskli durumları da uyumlu bir şekilde atlatmaktadır (Fraser vd., 1999; Masten ve Reed, 2005).

İnsanlar hayatları boyunca bir sürü zorlukla karşı karşıya kalmış, kalmakta ve kalacaktır. Bu şartlar altında devamlı stresli durumlar yaşanmakta olduğu için kişinin iyi oluş halini sürdürmesi için zorlu yaşam durumlarıyla baş etme becerisi geliştirmesi gerekmektedir (Kararınak ve Çetinkaya, 2011). Begun'a göre yüksek psikolojik sağlamlığı olan kişiler hayatta karşılaştıkları zorlu yaşam durumları ile mücadele edebilecek yeterliliklere sahiptirler (Kaçar, 2022).

Sağlıklı ve işlevselliği yüksek romantik ilişkilerin kişilerin hem kendi yaşamına hemde ilişkisine zenginlik kattığı bilinmekte olup, fiziksel ve duygusal iyi oluşlarına da büyük bir desteği vardır (Kalkan, Hamamcı ve Yalçın, 2012). Çiftlerin hayatları boyunca sayısız olumsuz durumla ve problemle karşılaşmalarına rağmen evliliklerini devam ettiriyor olmalarını psikolojik sağlamlık ile açıklayabiliriz (Patterson 2002). Bu açıdan bakıldığında evlilikler için psikolojik olarak sağlam olmak önemli bir unsurdur.

Yukarıdaki açıklamalar göz önüne alındığında evli bireylerin mizah tarzları ve psikolojik sağlamlık düzeyleri arasında ilişki bulunabileceği düşünülmüş olup, bu araştırma olası ilişkiyi ortaya çıkarmaya yöneliktir.

1.1. Problem Durumu

Bu çalışmada evlilerin mizah tarzları ve psikolojik sağlamlık düzeyleri arasındaki ilişki incelenmektedir.

1.1.1. Alt Problemler

Araştırmanın alt problemleri şu şekilde tanımlanmıştır:

1. Evlilerin mizah tarzları cinsiyet değişkenine göre anlamlı bir farklılık göstermekte midir?
2. Evlilerin psikolojik sağlamlık düzeyleri cinsiyet değişkenine göre anlamlı bir farklılık göstermekte midir?
3. Evlilerin mizah tarzları gelir düzeyi değişkenine göre anlamlı bir farklılık göstermekte midir?
4. Evlilerin psikolojik sağlamlık düzeyleri gelir düzeyi değişkenine göre anlamlı bir farklılık göstermekte midir?
5. Evlilerin mizah tarzları yaş değişkenine göre anlamlı bir farklılık göstermekte midir?
6. Evlilerin psikolojik sağlamlık düzeyleri yaş değişkenine göre anlamlı bir farklılık göstermekte midir?
7. Evlilerin mizah tarzları eğitim düzeyi değişkenine göre anlamlı bir farklılık göstermekte

midir?

8. Evlilerin psikolojik sağlamlık düzeyleri eğitim düzeyi değişkenine göre anlamlı bir farklılık göstermekte midir?
9. Evlilerin mizah tarzları çalışma durumu değişkenine göre anlamlı bir farklılık göstermekte midir?
10. Evlilerin psikolojik sağlamlık düzeyleri çalışma durumu değişkenine göre anlamlı bir farklılık göstermekte midir?
11. Evlilerin mizah tarzları eşlerinin çalışma durumu değişkenine göre anlamlı bir farklılık göstermekte midir?
12. Evlilerin psikolojik sağlamlık düzeyleri eşlerinin çalışma durumu değişkenine göre anlamlı bir farklılık göstermekte midir?
13. Evlilerin mizah tarzları çocuk sayısı değişkenine göre anlamlı bir farklılık göstermekte midir?
14. Evlilerin psikolojik sağlamlık düzeyleri çocuk sayısı değişkenine göre anlamlı bir farklılık göstermekte midir?
15. Evlilerin mizah tarzları tanışma şekli değişkenine göre anlamlı bir farklılık göstermekte midir?
16. Evlilerin psikolojik sağlamlık düzeyleri tanışma şekli değişkenine göre anlamlı bir farklılık göstermekte midir?
17. Evlilerin mizah tarzları fiziksel/psikiyatrik tanı değişkenine göre anlamlı bir farklılık göstermekte midir?
18. Evlilerin psikolojik sağlamlık düzeyleri fiziksel/psikiyatrik tanı değişkenine göre anlamlı bir farklılık göstermekte midir?
19. Evlilerin mizah tarzları psikiyatrik tedavi süreci değişkenine göre anlamlı bir farklılık göstermekte midir?
20. Evlilerin psikolojik sağlamlık düzeyleri psikiyatrik tedavi süreci değişkenine göre anlamlı bir farklılık göstermekte midir?
21. Evlilerin mizah tarzları ve psikolojik sağlamlık düzeyleri arasında ilişki var mıdır?

1.2.Araştırmanın Amacı

Bu çalışmada evlilerin mizah tarzları ile psikolojik sağlamlık düzeyleri incelenmektedir. Bununla birlikte çalışmada evlilerin mizah tarzları ve psikolojik sağlamlık puanlarının cinsiyet, gelir düzeyi, yaş, eğitim durumu, çalışma durumu, eş çalışma durumu, çocuk sayısı, tanışma şekli, psikolojik/fiziksel tanı ve son altı ay içinde alınan psikiyatrik tedavi demografik değişkenlerine göre anlamlı düzeyde değişip değişmediği de incelenmesi amaçlanmaktadır. Araştırma bulguları elde edilen sonuçlar doğrultusunda evlilere öneriler getirilmesi hedeflenmektedir. Ayrıca araştırma sonucu elde edilen bulgular doğrultusunda araştırmacılara çeşitli öneriler getirilmesi düşünülmektedir.

1.3.Araştırmanın Önemi

Bireyler yaşamları boyunca birtakım zorlu olaylar yaşamaktadırlar. Bu zorlu yaşam olayları karşısında ayakta kalabilmesi, uyum sağlayabilmesi ve hayatına sağlıklı bir şekilde devam

edebilmesi için de bir takım yeteneklere sahip olması gerekmektedir. Aynı şekilde evlilikle beraber birleşen hayatlarda evliler yaşanan zorlu olaylarla birlikte mücadele etmektedir. Her geçen sene evlilikte yaşanan sorunların artarak devam ettiği söylenebilir. Ülkemizde yakın zamanda sonlanan salgının da ilişkiler üzerinde kötü etkileri olabileceği düşünülmektedir. Bu gibi durumlarla baş etmek için bireylerin kişisel ve evlilik yaşamında psikolojik sağlık ve mizah önemli bir yer tutmaktadır. Bu iki değişkenin arasında ilişki olabileceği düşünülmektedir. Yurtiçinde ve yurtdışında evliler üzerinde yapılan çalışmalar incelendiğinde bu iki değişkenin birbiriyle ilişkisinin incelendiği bir çalışmaya rastlanmamıştır. Alanyazına katkı sağlayacağı düşünülen bu çalışmada evlilerin hayatlarındaki mizah ve psikolojik sağlıkları arasındaki ilişki incelenmektedir.

1.4.Sayıtlı

Bu araştırmanın sayıtlıları şöyledir:

1. Veri toplama aracı olarak kullanılan, Mizah Tarzları Ölçeği, Psikolojik Sağlık Ölçeği ve Kişisel Bilgi Formunda bulunan maddelere kişilerin içtenlikle cevap verdikleri kabul edilmiştir.
2. Araştırmada kullanılan veri toplama araçlarının ölçülmek istenen özellikleri ölçtüğü varsayılmıştır.

1.5. Sınırlılıklar

Bu araştırmanın sınırlılıkları şunlardır:

1. Bu araştırmanın evreni Samsun ilinde bulunan evliler ile sınırlıdır.
2. Araştırmada, evlilerin mizah tarzlarını ölçmek amacıyla Martin ve ark. (2003) geliştirilmiş, Yerlikaya (2003) tarafından Türkçe'ye uyarlaması yapılmış olan "Mizah Tarzları Ölçeği" kullanılmış olup, ölçtüğü özellikler ile sınırlıdır.
3. Araştırmada, evlilerin psikolojik sağlık düzeylerini belirlemek amacıyla Smith ve ark. (2008) tarafından geliştirilen ve Doğan (2015) tarafından Türkçeye uyarlanan "Kısa Psikolojik Sağlık Ölçeği (KPSÖ)" kullanılmış olup, ölçtüğü özellikler ile özellikler ile sınırlıdır.

İKİNCİ BÖLÜM

2. YÖNTEM

Bu bölümde araştırmanın evren ve örnekleme, veri toplama araçları, verilerin analizi ve değerlendirilmesi ile ilgili bilgiler yer almaktadır.

2.1. Araştırmanın Yöntemi

Çalışma, "Betimsel Araştırma" deseninin bir çeşidi olan "Tarama araştırma modelindedir. "Tarama modelleri, geçmişte ya da şuanda var olan bir durumu var olduğu şekilde betimlemeyi amaçlamakta olan araştırma yaklaşımlarıdır. Araştırmaya konu olan olay, birey ya da nesne, kendi koşulları içinde ve olduğu gibi tanımlanmaya çalışılır.

2.2. Araştırma Örnekleme

Çalışmanın evrenini evlibireyler oluşturmaktadır. Araştırmanın örneklemini ise Samsun il sınırları içerisinde yaşayan evli bireyler içerisindentesadüfi örnekleme yöntemi ile seçilmiş 410

birey oluşturmaktadır. Örnekleme oluşturan evli bireyler ile ilgili demografik bilgiler tablo 1’de verilmiştir.

Tablo 1. Katılımcıların demografik özelliklerine ilişkin frekans ve yüzde dağılımları

Cinsiyet	n	%	Gelir	n	%
Kadın	254	62,0	Düşük	127	31,0
Erkek	156	38,0	Orta	267	65,1
Toplam	410	100,0	Yüksek	16	3,9
			Toplam	410	100,0

Yaş	n	%	Eğitim Durumu	n	%
20-29	32	7,8	İlköğretim	16	3,9
30-39	195	47,6	Lise	47	11,5
40-49	123	30,0	Üniversite	274	66,8
50 ve üstü	60	14,6	Lisansüstü	73	17,8
Toplam	410	100,0	Toplam	410	100,0

Çalışma Durumu	n	%	Eş Çalışma Durumu	n	%
Evet	348	84,9	Evet	339	82,7
Hayır	47	11,5	Hayır	47	11,5
Emekli	15	3,7	Emekli	24	5,9
Toplam	410	100,0	Toplam	410	100,0

Çocuk Sayısı	n	%	Tanışma Şekli	n	%
Yok	92	22,4	Görücü	80	19,5
bir	116	28,3	Kendimiz	294	71,7
iki	162	39,5	Diğer	36	8,8
üç ve üzeri	40	9,8	Toplam	410	100,0
Toplam	410	100,0			

Tanı	n	%	Tedavi	n	%
Evet	75	18,3	Evet	40	9,8
Hayır	335	81,7	Hayır	370	90,2
Toplam	410	100,0	Toplam	410	100,0

Araştırmaya gönüllü olarak katılan bireylerin %62,0’si kadın, %65,1’i orta gelirli, %47,6’sı 30-39 yaş aralığında, %66,8’i üniversite mezunu, %84,9 u çalışan, %82,7’sinin eşi çalışan, %39,5’inin iki çocuk sahibi olduğunu, %71,7’sinin kendisinin tanıştığı, %81,7’sinin fiziksel ya da psikiyatrik bir rahatsızlığı olmadığını, %90,2’si ise son altı ay içerisinde psikiyatrik bir tedavi görmediğini beyan etmiştir (Tablo 1).

2.3. Veri Toplama Araçları

Katılımcıların sosyo-demografik bilgi durumlarını ortaya koymak için oluşturulmuş toplam 10 soruluk kişisel bilgi formu kullanılmıştır. Araştırmada, mizahın günlük kullanımındaki bireysel farklılıklarına ilişkin dört farklı boyutu ölçmek amacıyla Martin ve ark. (2003) geliştirilmiş, Yerlikaya (2003) tarafından Türkçe’ye uyarlaması yapılmış olan “Mizah Tarzları Ölçeği” kullanılmıştır. Ölçek 7’li likert tipi bir ölçek olup, 1., 7., 9., 15., 16., 17., 22., 23., 25., 29 ve 31. maddeler ters maddelerdir. Alt ölçeklerden alınan puanların yüksekliği ilgili mizah tarzının kullanım sıklığına işaret etmektedir. Ayrıca, bireylerin psikolojik sağlık düzeyini

belirlemek amacıyla, Smith ve ark. (2008) tarafından geliştirilen ve Doğan (2015) tarafından Türkçeye uyarlanan “Kısa Psikolojik Sağlık Ölçeği (KPSÖ)” kullanılmıştır. Ölçek, "Hiç uygun değil" (1), "Uygun Değil" (2), "Biraz Uygun" (3), "Uygun" (4), "Tamamen Uygun" (5) şeklinde 5’li likert tipinde, 6 maddeden oluşmaktadır. Ölçekte, 2., 4. ve 6. maddeler ters maddedir. Tersten kodlanan maddeler çevrildikten sonra alınan yüksek puanlar yüksek düzeyde psikolojik sağlamlığa işaret etmektedir.

2.4. Verilerin Analizi

Araştırmada Samsun il sınırları içerisinde yaşayan evli bireylerin ölçek maddelerine verdiği cevapların iç tutarlılığını kontrol etmek amacı ile güvenirlik katsayıları (cronbachalpha) hesaplanmıştır (Tablo 2).

Tablo 2. Katılımcıların ölçek maddelerine verdikleri cevaplara ait iç tutarlılık katsayıları

Ölçek	İç Tutarlılık Katsayısı	Değerlendirme
<i>Mizah Tarzları Ölçeği</i>	0,842	Yüksek Düzeyde Güvenilir
<i>Katılımcı Sosyal Mizah</i>	0,785	Orta Düzeyde Güvenilir
<i>Kendini Geliştirici Mizah</i>	0,804	Yüksek Düzeyde Güvenilir
<i>Saldırgan Mizah</i>	0,713	Orta Düzeyde Güvenilir
<i>Kendini Yıkıcı Mizah</i>	0,755	Orta Düzeyde Güvenilir
<i>Psikolojik Sağlık Ölçeği</i>	0,851	Yüksek Düzeyde Güvenilir

Verilerin istatistiksel değerlendirilmesinde ilk olarak normallik varsayımı Kolmogorov-Smirnov ve Shapiro-Wilk testi ile incelenmiştir ($P>.05$). Çalışmada, ölçek toplam puanlarının cinsiyet, tanı ve tedavi değişkenlerine göre farklılık gösterip göstermediği Student t test, yaş, eğitim durumu, çalışma durumu, eş çalışma durumu, tanışma şekli, gelir düzeyi ve çocuk sayısına göre farklılık gösterip göstermediği ise Tek Yönlü Varyans Analizi ve Tukey çoklu karşılaştırma testi ile belirlenmiştir. Tüm istatistiksel hesaplamalarda SPSS 22.0 V. istatistik paket programı kullanılmıştır. Araştırma bulguları, n (%), ortalama, standart sapma değerleri olarak verilmiş olup, bulgular $p<.05$ düzeyinde anlamlı kabul edilmiştir.

ÜÇÜNCÜ BÖLÜM

3. BULGULAR ve YORUM

Bu bölümde bulgular alt problemlere göre sırasıyla verilmiştir.

3.1. Cinsiyet Değişkenine göre Evlilerin Mizah Tarzları ve Psikolojik Sağlamlık Düzeylerinin İncelenmesine İlişkin Bulgular

Tablo 3. Cinsiyete göre Evlilerin Mizah Tarzları ve Psikolojik Sağlamlık Düzeyleri

Ölçekler	Cinsiyet	n	\bar{x}	Ss	P-değeri
<i>Mizah Tarzları Ölçeği</i>	Kadın	254	115,80	20,50	<.001
	Erkek	156	128,11	21,32	
<i>Katılımcı Sosyal Mizah</i>	Kadın	254	40,86	8,00	.003
	Erkek	156	43,26	7,70	
<i>Kendini Geliştirici Mizah</i>	Kadın	254	33,06	9,11	.003
	Erkek	156	35,70	7,95	
<i>Saldırgan Mizah</i>	Kadın	254	18,00	6,46	<.001
	Erkek	156	21,47	7,51	
<i>Kendini Yıkıcı Mizah</i>	Kadın	254	23,88	8,19	<.001
	Erkek	156	27,68	8,58	
<i>Psikolojik Sağlamlık Ölçeği</i>	Kadın	254	18,48	4,66	<.001
	Erkek	156	20,55	4,49	

Araştırmada kadın ve erkek katılımcıların mizah tarzları ($P<.001$) toplam puanları ve alt boyut toplam puanları ($P<.01$) ile psikolojik sağlamlık toplam puanları ($P<.001$) arasında anlamlı bir farklılık tespit edilmiştir (Tablo 3). Araştırmada evli erkek bireylerin evli kadınlara göre mizah tarzları ve psikolojik sağlamlık toplam puanı daha yüksek olduğu belirlenmiştir.

3.2. Gelir Düzeyine göre Evlilerin Mizah Tarzları ve Psikolojik Sağlık Düzeylerinin İncelenmesine İlişkin Bulgular

Tablo 4. Gelir Düzeyine göre Evlilerin Mizah Tarzları ve Psikolojik Sağlık Düzeyleri

Ölçekler	Gelir Düzeyi	n	\bar{x}	Ss	P-değeri
<i>Mizah Tarzları Ölçeği</i>	Düşük	127	115,40 b	20,67	.002
	Orta	267	122,28 ab	21,68	
	Yüksek	16	130,88 a	20,97	
<i>Katılımcı Sosyal Mizah</i>	Düşük	127	39,99 b	8,18	<.001
	Orta	267	42,28 b	7,74	
	Yüksek	16	47,44 a	6,22	
<i>Kendini Geliştirici Mizah</i>	Düşük	127	31,65 b	8,63	<.001
	Orta	267	34,97 ab	8,63	
	Yüksek	16	38,00 a	8,32	
<i>Saldırgan Mizah</i>	Düşük	127	19,46	6,93	.625
	Orta	267	19,17	7,04	
	Yüksek	16	20,88	8,87	
<i>Kendini Yıkıcı Mizah</i>	Düşük	127	24,30	7,53	.223
	Orta	267	25,86	8,94	
	Yüksek	16	24,56	8,69	
<i>Psikolojik Sağlık Ölçeği</i>	Düşük	127	17,83 b	5,01	<.001
	Orta	267	19,90 ab	4,37	
	Yüksek	16	20,00 a	5,28	

Araştırmada gelir düzeyine göre evli katılımcıların mizah tarzları ($P=.002$) toplam puanları ve alt boyut toplam puanları ($P<.01$) (saldırgan mizah ve kendini yıkıcı mizah alt boyutu hariç) ile psikolojik sağlık toplam puanları ($P<.001$) arasında anlamlı bir farklılık tespit edilmiştir (Tablo 4). Araştırmada yüksek gelire sahip olduğunu beyan eden evli bireylerin düşük gelirli olanlara göre mizah tarzları ve psikolojik sağlık toplam puanı daha yüksek olduğu belirlenmiştir.

3.3. Yaş Dağılımına göre Evlilerin Mizah Tarzları ve Psikolojik Sağlık Düzeylerinin İncelenmesine İlişkin Bulgular

Tablo 5. Yaş Dağılımına göre Evlilerin Mizah Tarzları ve Psikolojik Sağlık Düzeyleri

Ölçekler	Yaş dağılımı	n	\bar{x}	Ss	P-değeri
<i>Mizah Tarzları Ölçeği</i>	20-29	32	134,28 a	28,17	<.001
	30-39	195	124,32 b	21,93	
	40-49	123	115,15 bc	16,29	
	50 ve üstü	60	111,58 c	20,12	
<i>Katılımcı Sosyal Mizah</i>	20-29	32	44,81 a	8,69	<.001
	30-39	195	43,52 ab	7,44	
	40-49	123	40,20 bc	7,71	
	50 ve üstü	60	37,70 c	7,59	
<i>Kendini Geliştirici Mizah</i>	20-29	32	35,94	9,08	.073
	30-39	195	34,90	8,97	
	40-49	123	32,65	8,38	
	50 ve üstü	60	33,23	8,41	
<i>Saldırgan Mizah</i>	20-29	32	23,72 a	9,27	<.001
	30-39	195	19,60 b	7,17	
	40-49	123	18,39 b	5,77	
	50 ve üstü	60	18,00 b	7,05	
<i>Kendini Yıkıcı Mizah</i>	20-29	32	29,81 a	10,21	<.001
	30-39	195	26,30 ab	9,01	
	40-49	123	23,91 b	6,95	
	50 ve üstü	60	22,65 b	7,54	
<i>Psikolojik Sağlık Ölçeği</i>	20-29	32	18,22	5,05	.288
	30-39	195	19,44	5,08	
	40-49	123	18,93	4,24	
	50 ve üstü	60	19,95	4,04	

Araştırmada yaş değişkenine göre evli katılımcıların mizah tarzları ($P=.002$) toplam puanları ve alt boyut toplam puanları ($P<.01$) (Kendini Geliştirici Mizah alt boyutu hariç) arasında anlamlı bir farklılık tespit edilirken, psikolojik sağlık toplam puanları ($P=.288$) arasında anlamlı bir farklılık tespit edilememiştir (Tablo 5). Araştırmada 20-29 yaş aralığındaki evli bireylerin 50 yaş ve üstü olan evli bireylere göre mizah tarzları toplam puanının daha yüksek olduğu belirlenmiştir.

3.4. Eğitim Durumu Değişkenine göre Evlilerin Mizah Tarzları ve Psikolojik Sağlık Düzeylerinin İncelenmesine İlişkin Bulgular

Tablo 6. Eğitim Durumuna göre Evlilerin Mizah Tarzları ve Psikolojik Sağlık Düzeyleri

Ölçekler	Eğitim Durumu	n	\bar{x}	Ss	P-değeri
<i>Mizah Tarzları Ölçeği</i>	İlköğretim	16	119,69	16,52	.182
	Lise	47	115,70	18,34	
	Üniversite	274	120,28	21,56	
	Lisansüstü	73	124,51	24,36	
<i>Katılımcı Sosyal Mizah</i>	İlköğretim	16	40,06	9,29	.086
	Lise	47	39,36	7,59	
	Üniversite	274	42,00	7,82	
	Lisansüstü	73	42,84	8,23	
<i>Kendini Geliştirici Mizah</i>	İlköğretim	16	34,19	8,07	.424
	Lise	47	33,13	8,44	
	Üniversite	274	33,82	8,64	
	Lisansüstü	73	35,53	9,56	
<i>Saldırgan Mizah</i>	İlköğretim	16	21,44	8,73	.373
	Lise	47	18,89	5,97	
	Üniversite	274	19,04	7,00	
	Lisansüstü	73	20,19	7,57	
<i>Kendini Yıkıcı Mizah</i>	İlköğretim	16	24,00	7,05	.695
	Lise	47	24,32	7,17	
	Üniversite	274	25,41	8,55	
	Lisansüstü	73	25,95	9,57	
<i>Psikolojik Sağlık Ölçeği</i>	İlköğretim	16	20,06	4,84	.849
	Lise	47	18,94	4,48	
	Üniversite	274	19,23	4,62	
	Lisansüstü	73	19,44	5,15	

Araştırmada eğitim durumuna göre evli katılımcıların mizah tarzları (P=.182) toplam puanları ve alt boyut toplam puanları (P>.05) ile psikolojik sağlık toplam puanları (P=.849) arasında anlamlı bir farklılık tespit edilememiştir (Tablo 6).

3.5. Çalışma Durumu Değişkenine göre Evlilerin Mizah Tarzları ve Psikolojik Sağlık Düzeylerinin İncelenmesine İlişkin Bulgular

Tablo 7. Çalışma Durumuna göre Evlilerin Mizah Tarzları ve Psikolojik Sağlık Düzeyleri

Ölçekler	Çalışma	n	\bar{x}	Ss	P-değeri
<i>Mizah Tarzları Ölçeği</i>	Evet	348	121,46 a	21,81	.040
	Hayır	47	117,06 ab	20,12	
	Emekli	15	108,60 b	18,52	
<i>Katılımcı Sosyal Mizah</i>	Evet	348	42,05	7,84	.209
	Hayır	47	40,62	8,49	
	Emekli	15	39,07	8,86	
<i>Kendini Geliştirici Mizah</i>	Evet	348	34,18	8,85	.761
	Hayır	47	33,17	8,55	
	Emekli	15	34,20	7,92	
<i>Saldırgan Mizah</i>	Evet	348	19,56	7,02	.179
	Hayır	47	18,51	7,11	
	Emekli	15	16,47	7,84	
<i>Kendini Yıkıcı Mizah</i>	Evet	348	25,68 a	8,70	.009
	Hayır	47	24,77 a	7,49	
	Emekli	15	18,87 b	4,17	
<i>Psikolojik Sağlık Ölçeği</i>	Evet	348	19,35 ab	4,71	.021
	Hayır	47	17,91 b	4,43	
	Emekli	15	21,60 a	4,21	

Araştırmada çalışma durumu değişkenine göre evli katılımcıların mizah tarzları (P=.040) toplam puanları ve kendini yıkıcı mizah alt boyut toplam puanları (P=.009) ile psikolojik sağlık toplam puanları (P=.021) arasında anlamlı bir farklılık tespit edilmiştir (Tablo 7). Araştırmada çalıştığını beyan eden evli bireylerin emekli olan evli bireylere göre mizah tarzları toplam puanı daha yüksek, psikolojik sağlık toplam puanı ise daha düşük olduğu belirlenmiştir.

3.6. Eş Çalışma Durumu Değişkenine göre Evlilerin Mizah Tarzları ve Psikolojik Sağlık Düzeylerinin İncelenmesine İlişkin Bulgular

Tablo 8. Eş Çalışma Durumuna göre Evlilerin Mizah Tarzları ve Psikolojik Sağlık Düzeyleri

Ölçekler	Eş	Çalışma	\bar{x}	Ss	P-değeri
<i>Mizah Tarzları Ölçeği</i>	Evet	339	120,14 ab	21,88	.038
	Hayır	47	126,62 a	20,91	
	Emekli	24	113,25 b	16,71	
<i>Katılımcı Sosyal Mizah</i>	Evet	339	41,74	7,86	.476
	Hayır	47	42,74	8,73	
	Emekli	24	40,33	7,94	
<i>Kendini Geliştirici Mizah</i>	Evet	339	33,89	8,91	.423
	Hayır	47	35,62	7,88	
	Emekli	24	33,46	8,46	
<i>Saldırgan Mizah</i>	Evet	339	19,27	7,20	.176
	Hayır	47	20,70	5,98	
	Emekli	24	17,46	7,03	
<i>Kendini Yıkıcı Mizah</i>	Evet	339	25,25 ab	8,72	.032
	Hayır	47	27,55 a	7,66	
	Emekli	24	22,00 b	6,00	
<i>Psikolojik Sağlık Ölçeği</i>	Evet	339	19,05	4,63	.123
	Hayır	47	20,19	4,68	
	Emekli	24	20,50	5,41	

Araştırmada eş çalışma değişkenine göre evli katılımcıların mizah tarzları (P=.038) toplam puanları ve kendini yıkıcı mizah alt boyut toplam puanları (P=.032) arasında anlamlı bir farklılık tespit edilirken, psikolojik sağlık toplam puanları (P=.123) arasında anlamlı bir farklılık tespit edilememiştir (Tablo 8). Araştırmada eşi çalışmadığını beyan eden evli bireylerin eşi emekli olan evli bireylere göre mizah tarzları toplam puanı daha yüksek olduğu belirlenmiştir.

3.7. Çocuk Sayısı Değişkenine göre Evlilerin Mizah Tarzları ve Psikolojik Sağlık Düzeylerinin İncelenmesine İlişkin Bulgular

Tablo 9. Çocuk Sayısına göre Evlilerin Mizah Tarzları ve Psikolojik Sağlık Düzeyleri

Ölçekler	Çocuk Sayısı	n	\bar{x}	Ss	P-değeri
<i>Mizah Tarzları Ölçeği</i>	Yok	92	133,50 a	23,40	<.001
	bir	116	118,91 b	18,23	
	iki	162	115,75 b	20,61	
	üç ve üzeri	40	114,28 b	18,87	
<i>Katılımcı Sosyal Mizah</i>	Yok	92	45,17 a	7,38	<.001
	bir	116	42,07 ab	7,55	
	iki	162	40,55 bc	7,82	
	üç ve üzeri	40	38,05c	8,33	
<i>Kendini Geliştirici Mizah</i>	Yok	92	36,73 a	7,68	.003
	bir	116	32,56 b	9,25	
	iki	162	33,36 ab	9,06	
	üç ve üzeri	40	35,10 ab	7,13	
<i>Saldırgan Mizah</i>	Yok	92	22,21 a	8,37	<.001
	bir	116	18,76 b	6,13	
	iki	162	18,32 b	6,42	
	üç ve üzeri	40	18,40 b	7,39	
<i>Kendini Yıkıcı Mizah</i>	Yok	92	29,39 a	9,26	<.001
	bir	116	25,52 b	8,34	
	iki	162	23,52 b	7,74	
	üç ve üzeri	40	22,73 b	7,15	
<i>Psikolojik Sağlık Ölçeği</i>	Yok	92	19,26	4,91	.264
	bir	116	19,11	4,94	
	iki	162	19,04	4,54	
	üç ve üzeri	40	20,65	4,02	

Araştırmada çocuk sayısı değişkenine göre evli katılımcıların mizah tarzları ($P<.001$) toplam puanları ve alt boyut toplam puanları ($P<.01$) arasında anlamlı bir farklılık tespit edilirken, psikolojik sağlık toplam puanları ($P=.264$) arasında anlamlı bir farklılık tespit edilememiştir (Tablo 9). Araştırmada çocuğu olmadığını beyan eden evli bireylerin mizah tarzları toplam puanı çocuk sahibi evli bireylere göre daha yüksek olduğu belirlenmiştir.

3.8. Tanışma Şekline göre Evlilerin Mizah Tarzları ve Psikolojik Sağlık Düzeylerinin İncelenmesine İlişkin Bulgular

Tablo 10. Tanışma Şekline göre Evlilerin Mizah Tarzları ve Psikolojik Sağlık Düzeyleri

Ölçekler	Tanışma Şekli	n	\bar{x}	Ss	P-değeri
<i>Mizah Tarzları Ölçeği</i>	Görücü	80	113,08 b	19,03	.001
	Kendimiz	294	122,76 a	21,50	
	Diğer	36	118,33 ab	24,68	
<i>Katılımcı Sosyal Mizah</i>	Görücü	80	38,85 b	8,29	.001
	Kendimiz	294	42,67 a	7,56	
	Diğer	36	40,97 ab	8,98	
<i>Kendini Geliştirici Mizah</i>	Görücü	80	32,45	8,79	.183
	Kendimiz	294	34,49	8,71	
	Diğer	36	34,17	9,02	
<i>Saldırgan Mizah</i>	Görücü	80	18,84	7,07	.642
	Kendimiz	294	19,53	7,06	
	Diğer	36	18,72	7,33	
<i>Kendini Yıkıcı Mizah</i>	Görücü	80	22,94 b	7,41	.011
	Kendimiz	294	26,08 a	8,72	
	Diğer	36	24,47 ab	8,43	
<i>Psikolojik Sağlık Ölçeği</i>	Görücü	80	19,29	3,95	.961
	Kendimiz	294	19,29	4,96	
	Diğer	36	19,06	4,08	

Araştırmada tanışma şekli değişkenine göre evli katılımcıların mizah tarzları (P=.001) toplam puanları ile katılımcı sosyal mizah (P=.001) ve kendini yıkıcı mizah alt boyut toplam puanları (P=.011) arasında anlamlı bir farklılık tespit edilirken, psikolojik sağlık toplam puanları (P=.961) arasında anlamlı bir farklılık tespit edilememiştir (Tablo 10). Araştırmada kendisi tanışıp evlenen bireylerin görücü usulü evlenen bireylere göre mizah tarzları toplam puanı daha yüksek olduğu belirlenmiştir.

3.9. Psikolojik/Fiziksel Tanıya göre Evlilerin Mizah Tarzları ve Psikolojik Sağlık Düzeylerinin İncelenmesine İlişkin Bulgular

Tablo 11. Tanıya göre Evlilerin Mizah Tarzları ve Psikolojik Sağlık Düzeyleri

Ölçekler	Tanı	n	\bar{x}	Ss	P-değeri
<i>Mizah Tarzları Ölçeği</i>	Evet	75	118,75	22,28	.443
	Hayır	335	120,87	21,50	
<i>Katılımcı Sosyal Mizah</i>	Evet	75	41,36	7,93	.620
	Hayır	335	41,87	7,98	
<i>Kendini Geliştirici Mizah</i>	Evet	75	33,75	9,25	.732
	Hayır	335	34,13	8,67	
<i>Saldırgan Mizah</i>	Evet	75	18,44	7,81	.231
	Hayır	335	19,52	6,90	
<i>Kendini Yıkıcı Mizah</i>	Evet	75	25,20	8,77	.889
	Hayır	335	25,35	8,49	
<i>Psikolojik Sağlık Ölçeği</i>	Evet	75	18,65	5,06	.212
	Hayır	335	19,40	4,61	

Araştırmada fiziksel veya psikolojik bir tanı alma durumuna göre evli katılımcıların mizah tarzları (P=.443) toplam puanları ve alt boyut toplam puanları ile psikolojik sağlık toplam

puanları ($P=.212$) arasında anlamlı bir farklılık tespit edilememiştir (Tablo 11).

3.10. Tedaviye Göre Evlilerin Mizah Tarzları ve Psikolojik Sağlık Düzeylerinin İncelenmesine İlişkin Bulgular

Tablo 12. Tedaviye Göre Evlilerin Mizah Tarzları ve Psikolojik Sağlık Düzeyleri

Ölçekler	Tedavi	n	\bar{x}	Ss	P-değeri
<i>Mizah Tarzları Ölçeği</i>	Evet	40	118,45	24,95	.532
	Hayır	370	120,70	21,27	
<i>Katılımcı Sosyal Mizah</i>	Evet	40	40,10	8,11	.162
	Hayır	370	41,95	7,94	
<i>Kendini Geliştirici Mizah</i>	Evet	40	32,30	9,92	.181
	Hayır	370	34,25	8,63	
<i>Saldırgan Mizah</i>	Evet	40	19,33	7,36	1,000
	Hayır	370	19,32	7,05	
<i>Kendini Yıkıcı Mizah</i>	Evet	40	26,73	10,73	.275
	Hayır	370	25,17	8,26	
<i>Psikolojik Sağlık Ölçeği</i>	Evet	40	16,70	4,72	<.001
	Hayır	370	19,54	4,62	

Araştırmada son altı ay içerisinde psikiyatrik tedavi alma durumuna göre evli katılımcıların mizah tarzları ($P=.532$) toplam puanları ve alt boyut toplam puanları ($P>.05$) arasında anlamlı bir farklılık tespit edilemez iken, psikolojik sağlık toplam puanları ($P<.001$) arasında anlamlı bir farklılık tespit edilmiştir (Tablo 12). Tedavi almadığını beyan eden evli bireylerin psikolojik sağlık toplam puanı tedavi alanlara göre daha yüksek olduğu belirlenmiştir.

3.11. Evlilerin Mizah Tarzları ve Psikolojik Sağlık Düzeyleri Arasındaki İlişkinin İncelenmesine İlişkin Bulgular

Tablo 13. Evlilerin Mizah Tarzları ve Psikolojik Sağlık Düzeyleri Arası İlişkiler

		Mizah Tarzları	Katılımcı sosyal mizah	Kendini geliştirici mizah	Saldırgan Mizah	Kendini yıkıcı Mizah
Psikolojik sağlık	r-değeri	.230	.225	.407	-.026	-.021
	p-değeri	,000	,000	.000	.594	.666

Araştırmada, evli bireylerin psikolojik sağlık toplam puanları ile mizah tarzları toplam ($r=.023$) ve katılımcı sosyal mizah ($r=.225$) alt boyut toplam puanları arasında zayıf düzeyde pozitif anlamlı, kendini geliştirici mizah ($r=.407$) alt boyut toplam ile ise orta düzey pozitif anlamlı bir ilişki olduğu belirlenmiştir (Tablo 13).

DÖRDÜNCÜ BÖLÜM

4. SONUÇ TARTIŞMA VE ÖNERİLER

Bu bölümde araştırmanın bulguları araştırma problemlerinin sırasına göre verilmiş ve araştırma ile ilişkili öneriler sıralanmıştır.

4.1. SONUÇ VE TARTIŞMA

Araştırma sonuçlarına göre evli bireylerin cinsiyeti ile KPSÖ toplam puanları arasında anlamlı farklılık bulunmuştur. Evli erkek bireylerin puanları kadınlara göre anlamlı olarak daha yüksektir. Alanyazın incelendiğinde bu bulguyu destekleyen (Açıkgöz, 2016; Aydın vd., 2019; Dane, 2015; Hoşoğlu vd., 2018; Kır Demirhan, 2020; Sadedemir, 2016) çalışmalar olduğu görülmektedir. Ancak alanyazında bu bulgular ile tutarlı olamayan ve cinsiyete göre farklılık olmadığını belirten (Bektaş, 2018; Şaşmaz, 2016) ya da kadınların psikolojik sağlık düzeylerini yüksek bulan (Esel, 2019) çalışmalar da bulunmaktadır. Türk aile yapısında erkeğin toplumsal imajı ile ilişkili olarak psikolojik sağlımlıkları yüksek çıkmış olabilir. Daha çok sorumluluk verilerek daha güçlü yetiştirilmeye çalışılan erkeklerin psikolojik sağlımlıklarının olumlu yönde geliştiği Doğan ve Yavuz (2020) tarafından yapılan çalışmalarda da dile getirilmiştir.

Yapılan araştırma sonucunda evli erkeklerin MTÖ'den aldıkları mizah tarzları toplam puanları evli kadınlara göre daha yüksek çıkmıştır. MTÖ alt boyutlarından saldırgan mizah ve kendini yıkıcı mizah boyutları da kadınlara göre anlamlı olarak yüksektir. Litaratür incelendiğinde Soyaldın'ın (2007) yaptığı çalışmada erkeklerin saldırgan ve kendini yıkıcı mizah alt boyut puanlarının kadınlara oranlara yüksek çıktığı görülmektedir. Bu çalışmalara paralel olarak başka araştırmalarda da erkeklerin saldırgan mizah tarzının kadınlara oranla daha yüksek bulunduğu görülmektedir (Özdolap, 2015; Fırat, 2017; Yanık, 2015).

Araştırma sonuçlarına göre araştırmaya katılan evli bireylerden yüksek gelire sahip olduğunu beyan edenlerin düşük geliri olanlara göre MTÖ toplam puanlarının daha yüksek olduğu bulunmuştur. Alt boyutlar arasındaki katılımcı sosyal mizah ve kendini geliştirici mizah tarzı puanları da anlamlı fark göstermekle beraber gelir düzeyi arttıkça artış sağlamaktadır.

Yapılan araştırma bulgularına göre evli katılımcıların gelir düzeyi ile psikolojik sağlık toplam puanları arasında anlamlı bir farklılık bulunmuştur. Yüksek gelire sahip olduklarını beyan eden evli bireylerin KPSÖ'den aldıkları toplam puanlar düşük geliri evli bireylere göre daha yüksek çıkmıştır. Çalışmanın bu sonucu ile ilgili literatür tarandığında ekonomik gelir düzeyi ile psikolojik sağlık arasında anlamlı bir ilişki olduğunu gösteren sonuçlar bulunmaktadır. Yapılan bazı araştırmalarda, ekonomik gelir düzeyi artan evli bireylerin psikolojik sağlımlıklarının da arttığı tespit edilmiştir (Güngörmüş vd., 2015; Hardy, Concato ve Gill, 2004; Tekin, 2011; Yağmur ve Türkmen, 2017; Bonanno vd. 2007).

Araştırma bulgularına göre 20-29 yaş aralığındaki evli bireylerin 50 yaş ve üzeri evlilere göre mizah tarzları toplam puanları anlamlı bir farklılık göstererek daha yüksek bulunmuştur. MTÖ alt boyutları arasında kendini geliştirici mizah alt boyutu hariç anlamlı bir farklılık da tespit edilmiştir. Alanyazın incelendiğinde bu bulgulara paralel olarak Tümçaya (2006) tarafından yapılan çalışmada 21-30 yaş grubundaki meslek elemanlarının katılımcı mizah tarz toplam

puanlarının 51 yaş ve üzeri meslek elemanlarına göre daha yüksek olduğu bulunmuştur (Tümkiye, 2006). Ortaya çıkan sonuçların farklı bölgedeki yaş gruplarından kaynaklandığı düşünülmektedir.

Araştırma bulgularına göre evli bireylerin yaş değişkeni ile KPSÖ toplam puanları arasında anlamlı bir farklılık tespit edilememiştir. İlgili literatür incelendiğinde bu çalışmanın sonucunu destekleyici nitelikte araştırmalar bulunmaktadır (Sezgin, 2012: 497).

Araştırma bulgularına göre eğitim durumuna göre evli bireylerde MTÖ toplam ve alt boyutları arasında anlamlı bir farklılık bulunamamıştır. Karşılaşılan bu durum bireyin kullandığı mizah tarzlarının temellerinin aile ilişkileri ve okul öncesi dönem çevre koşullarından etkilendiğine yorulmaktadır. Yapılan araştırma sonucunda göre evli bireylerin KPSÖ'de aldıkları toplam puanlarda eğitim durumu değişkenine göre anlamlı bir farklılık bulunamamıştır. Literatür ile uyumlu sonuçlara ulaşılmış olup literatüre incelendiğinde Varıcıer (2019) tarafından yapılan araştırmada eğitim durumuna göre psikolojik sağlık açısından ilişki olmadığı sonucuna ulaşmıştır.

Araştırmanın bir diğer bulgusuna göre çalıştığını beyan eden evli bireylerin MTÖ toplam puanları emeklilere göre daha yüksek çıkmıştır. Günlük hayatta çalışan bireylerin bulunduğu iş ortamlarında karşılaştıkları durumlar karşısında bir iletişim aracı olarak gülme, güldürme ve mizah kullandığı düşünülmektedir. Çünkü iletişimin, içinde insan olan her yapılanma ve çevre için mizahla beraber gelen sakinleştirici ve destekleyici gücüne ihtiyacı vardır (Özdemir, 2002). Araştırma bulgularına göre evli bireylerin çalışma durumları ile KPSÖ toplam puanları arasında anlamlı bir ilişki bulunmuştur. Bu ilişkiye göre çalıştığını beyan eden evli bireylerin psikolojik sağlık toplam puanları emeklilere göre daha düşük çıkmıştır. Alanyazın incelendiğinde yapılan çalışmalarda çalışan bireylerin psikolojik sağlıklarının yüksek olduğu analiz edilmiştir. Bu çalışmalardan birisinde kamudaki bankalardan birinde çalışmakta olan kişilerin psikolojik sermayelerinin iş doyumu ile olumlu yönde ilişkili olduğu ve psikolojik sermayenin alt boyutlarından olan psikolojik sağlık durumunun da iş doyumu üzerinde olumlu etki bıraktığı analiz edilmiştir (Yeşil, Yetiş ve Telli, 2016). Bizim çalışmamızda buna karşıt sonuçlar elde etmemizin bir nedeni olarak pandemiden yeni çıktığı için bireylerin kendini ev dışında güvenli ve sağlıklı hissetmiyor olabilmelerinden kaynaklı olduğu düşünülmektedir.

Araştırma bulgularına göre evli bireylerde eş çalışma durumu değişkeni ile MTÖ toplam puanı arasında anlamlı bir farklılık bulunmuştur. Eşi çalışmadığını beyan eden evli bireylerin eşi emekli olan evli bireylere göre mizah tarzları toplam puanları daha yüksek çıkmıştır. MTÖ alt boyutları arasından kendini yıkıcı mizah alt boyut puanlarında da anlamlı bir farklılık bulunmasıyla beraber alanyazında bununla ilgili bir çalışmaya rastlanmamıştır. Yine araştırma bulgularına göre evli bireylerde eş çalışma durumu değişkeni ile KPSÖ toplam puanları arasında anlamlı bir farklılık tespit edilememiştir. Alanyazın incelendiğinde bu konuyla alakalı bir çalışmaya rastlanmamıştır. Ancak eşin çalışma ya da çalışmama durumu psikolojik olarak sağlam olmak açısından anlamlı bir fark teşkil etmemesi anlaşılabilir bir durumdur. Kadınlar açısından duruma bakarsak asıl görevinin evine geçim sağlanması için para getirmek olarak

olumlu değerlendirilebileceği gibi, eşin iş sıkıntıları ve zorluklarını eve taşınması durumu psikolojik sağlamlık üzerinde olumsuz etkiler bırakabilecektir.

Araştırma bulgularına göre evli bireylerin çocuk sayısı değişkeni ile MTÖ toplam puanları arasında anlamlı bir farklılık bulunmuştur. Çocuk sahibi olmayan evli bireylerin mizah tarzları toplam puanları çocuk sahibi evli bireylere göre daha yüksek çıkmıştır. MTÖ'nin alt boyutları arasında da katılımcı sosyal mizah, saldırgan mizah ve kendini yıkıcı mizah toplam puanları arasında anlamlı farklılık tespit edilmiştir. Çalışmada ortaya çıkan bu bulguya göre ebeveynlikle birlikte yüklenen sorumluluk rol-model olma durumlarının kişinin mizahı hayatında daha az kullanmasına sebep olduğu düşünülse de kesin konuşmak için alanyazında bununla ilgili daha çok araştırma yapılmasına ihtiyaç olduğu düşünülmektedir. Araştırma bulgularına göre evli katılımcıların çocuk sahibi olma durumu ile KPSÖ toplam puanları arasında anlamlı bir farklılık tespit edilememiştir.

Araştırma bulgularına göre evli bireylerin tanışma şekli değişkeni ile MTÖ toplam puanları arasında anlamlı bir farklılık bulunmuştur. Kendi tanışan evli bireylerin görücü usulü tanışan bireylere göre mizah tarzı toplam puanları daha yüksektir. MTÖ'nün alt boyutları arasında katılımcı sosyal mizah ve kendini yıkıcı mizah alt boyutlarında da anlamlı bir farklılık tespit edilmiştir. Kendi tanışan bireylerin katılımcı sosyal mizah ve kendini yıkıcı mizah toplam puanları diğerlerine oranla daha yüksek bulunmuştur. Alanyazında bununla ilgili bir araştırmaya rastlanmamıştır. Yine araştırma bulgularına göre evli bireylerde tanışma şekli ile KPSÖ toplam puanları arasında anlamlı bir farklılık tespit edilememiştir.

Araştırmanın bir diğer bulgusuna göre evli bireylerin tanı almış fiziksel/psikolojik rahatsızlık durumunu ile MTÖ toplam ile alt boyutları arasında anlamlı bir farklılık tespit edilememiştir. Araştırma bulgu sonuçlarına göre evli bireylerin tanı almış fiziksel/psikolojik rahatsızlık durumu ile KPSÖ toplam puanları arasında da anlamlı bir farklılık tespit edilememiştir.

Araştırmanın bir diğer bulgusuna göre son altı ay içerisinde psikiyatrik tedavi alma durumuna göre evli bireylerin MTÖ ve alt boyut toplam puanları arasında anlamlı bir farklılık tespit edilmemiştir. Bir diğer değişken olan psikolojik sağlamlığa göre son altı ay içerisinde psikiyatrik tedavi almadığını beyan eden evlilerin toplam puanları tedavi alanlara göre anlamlı olup, daha yüksek bulunmuştur.

Araştırmanın son bulgusuna göre, evli bireylerin psikolojik sağlamlık toplam puanları ile mizah tarzları toplam ve katılımcı sosyal mizah alt boyut toplam puanları arasında zayıf düzeyde pozitif anlamlı, kendini geliştirici mizah alt boyut toplam ile ise orta düzey pozitif anlamlı bir ilişki olduğu belirlenmiştir. Literatür incelendiğinde psikolojik sağlamlık ile mizah tarzları arasında bulunan bu ilişkileri destekleyen araştırmalar mevcuttur (Açıkgöz, 2016). Psikolojik olarak sağlam olma durumunu arttıran bazı etmenler ile mizah tarzları arasındaki ilişkinin araştırıldığı bazı çalışmalarda ise psikolojik sağlamlığın mühim yordayıcılarından mutluluğun (Masten ve Reed, 2005) mizahın olumlu kullanılan tarzları ile arasında pozitif anlamlı, olumsuz kullanılan tarzları ile negatif ilişkisi olduğu (Ford vd., 2016) çalışmar bulunmaktadır.

4.2. ÖNERİLER

Araştırma sonucuna göre evlilerde psikolojik sağlamlık ile mizah tarzları arasında, ayrıca cinsiyet, gelir düzeyi, yaş, çalışma durumu, eş çalışma durumu, çocuk sayısı, tanışma şekli ve psikolojik/fiziksel tedavi değişkenlerine göre anlamlı bir ilişki bulunmuştur. Bu bulgular ışığında evlilik alanında çalışmakta olan profesyoneller tedavi ve terapötik süreci planlarken ortaya çıkan verileri kullanabilir.

Araştırmada evlilerin psikolojik sağlamlık düzeyleri ve mizah tarzlarına cinsiyet değişkenine göre bakıldığında erkeklerin kadınlara göre her ikisinin toplam puanının daha yüksek olduğu görülmektedir. Bu bulgu ışığında farklılaşmanın sebebi olabilecek toplumsal, bireysel ve kültürel etkenlerin araştırılmasının önemli olduğu düşünülmektedir.

Araştırmada evlilerin psikolojik sağlamlık düzeyleri ve mizah tarzlarına yaş değişkenine göre bakıldığında 20-29 yaş grubunun 50 ve üzeri yaş grubuna göre mizah tarzlarının yüksek ama psikolojik sağlamlık puanlarının daha düşük olduğu bulunmuştur. Bireylerin ileri yaşlarda azalan sosyalliğinin mizah tarzlarını olumsuz etkilese de evlilikte psikolojik sağlamlığın ilerleyen senelerde güçlendiği şeklinde yorumlanmaktadır. Bu doğrultuda genç psikolojik sağlamlık ve ileri yaş mizah tarzlarını etkileyen değişkenlerin belirlenmesine yönelik araştırmalar yapılabilir.

Araştırmada evlilerin psikolojik sağlamlık düzeyleri ve mizah tarzlarına tanışma şekli değişkenine göre bakıldığında kendi tanışan bireylerin mizah tarzlarının daha yüksek olduğu bulunmuştur. Bu doğrultuda özellikle görücü usulü tanışma şeklinin azalmasına yönelik toplumu bilinçlendirici çalışmalar yapılabileceği düşünülmektedir.

Araştırmada evlilik hayatında psikolojik olarak sağlam olma durumu ve mizah tarzlarının önemli bir yeri olduğu tespit edilmiştir. Evli bireylerle psikolojik sağlamlık ve mizah tarzları odaklı grupla danışma ve psikoeğitim uygulamalarının faydalı olacağı düşünülmektedir.

Evlilerle gerçekleştirilen bu çalışmada betimsel araştırma yöntemlerinden tarama yöntemi kullanılmıştır. Nicel bir çalışmadır. Gelecekte bu değişkenlerin içinde olduğu deneysel, boylamsal ve nitel özelliklere sahip yeni araştırmalar yapılabilir.

Evlilerin mizah tarzları ve psikolojik sağlamlık düzeyleri arasındaki ilişkinin incelendiği bu çalışma araştırmayı etkileyen diğer faktörlerin belirlenmesi açısından farklı bölge ve yerleşim yerlerinde daha geniş bir örneklem üzerinde yapılabilir. Ayrıca başka demografik özellikler de araştırmaya dahil edilebilir.

Literatürde evliler üzerinde mizah tarzları ve psikolojik sağlamlık ile ilgili yapılmış sınırlı sayıda araştırma olduğu gözlemlenmektedir. Bu sebeple daha fazla araştırma yapılması önerilmektedir.

Çalışmamız alanyazına katkı sağlarken bunun yanında birtakım kısıtlılıkları da içerisinde bulundurmaktadır. Çalışmada kullanılan verilerin sanal bir ortamda toplanması kısıtlılıklar arasında sayılabilmektedir. Bu durum, çalışılan örneklemin özelliklerini gösteren en önemli etmendir. Örneklemin geniş ve çeşitli yaş aralığında bulunan kadın ve erkek evlilere ulaşabilmesi hedeflense de katılımcıların önemli bir çoğunluğu kadın ve orta yaş grubu, üniversite mezunu, kendi ve eşi çalışan evli bireyler oluşturmuştur. Farklı grupları birbiriyle

sağlıklı bir şekilde karşılaştırmak için daha çok türün içinde bulunduğu bir örnekleme sahip olunamaması bir kısıtlılıktır. Bunun yanında bu türden çalışmaların daha yüksek eğitim düzeyine sahip gruplarda yürütülmesinin, online olarak kullanılan veri toplama araçlarından elde edilen sonuçlara dayalı olması açısından daha güvenilir olacağı da göz ardı edilmemelidir.

KAYNAKÇA

- Açıkgöz, M. (2016). *Çukurova Üniversitesi Tıp Fakültesi öğrencilerinin psikolojik sağlık ile mizah tarzları ve mutluluk düzeyi arasındaki ilişkinin incelenmesi*. (Yayımlanmamış Yüksek Lisans Tezi). Çukurova Üniversitesi, Sosyal Bilimler Enstitüsü, Adana.
- Aydın, İ., Öncü, E., Akbulut, V. ve Küçük-Kılıç, S. (2019). Öğretmen adaylarının boş zaman sıkılma algısı ve psikolojik sağlık ilişkisi. *Atatürk Üniversitesi Beden Eğitimi ve Spor Bilimleri Dergisi*, 21(1), 39-53.
- Bektaş, M. (2018). *Evli bireylerin psikolojik sağlık düzeylerinin yordanması* (Yayımlanmamış Doktora Tezi). Dokuz Eylül Üniversitesi, Eğitim Bilimleri Enstitüsü, İzmir.
- Bonanno, G., Galea, S., Bucciarelli, A. and Vlahov, D. (2007). What predicts psychological resilience after disaster? The role of demographics, resources, and life stress. *Journal of Consulting and Clinical Psychology*. 75(5), 671-82. doi:10.1037/0022-006X.75.5.671.
- Dane, E. (2015). *Hemodiyaliz hastalarının psikolojik dayanıklılık durumları ve etkileyen faktörlerin değerlendirilmesi* (Yayımlanmamış Yüksek lisans tezi). Acıbadem Üniversitesi, Sağlık Bilimleri Enstitüsü, İstanbul.
- Doğan, T. (2015). Kısa Psikolojik Sağlık Ölçeği'nin Türkçe uyarlaması: Geçerlik ve güvenilirlik çalışması. *The Journal of Happiness & Well-Being*, 3(1), 93-102.
- Doğan, T. ve Yavuz, K. E. (2020). Yetişkinlerde psikolojik sağlık, olumlu çocukluk deneyimleri ve algılanan mutluluk. *Psikiyatride Güncel Yaklaşımlar*, 12(1), 1-15. <https://doi.org/10.18863/pgy.750839>
- Dixon, N. F. (1980). Humor: A cognitive alternative to stress, *Anxiety and Stress*, Vol. 7, Derl.: C. D. Spielberger ve I. G. Sarason, (Washington, DC: Hemisphere), ss. 281-289.
- Elsel, D. (2019). *Yetişkin bireylerin özgüvenleri ile psikolojik sağlık düzeyleri arasındaki ilişki* (Yayımlanmamış Yüksek lisans tezi). Ondokuz Mayıs Üniversitesi, Eğitim Bilimleri Enstitüsü, Samsun.
- Fırat, E. R. (2017). *Üniversite öğrencilerinin bağlanma stilleri ile kullandıkları mizah tarzları arasındaki ilişkinin incelenmesi*. (Yayımlanmamış yüksek lisans tezi). Beykent Üniversitesi, Sosyal Bilimler Enstitüsü, İstanbul.
- Fraser, M. W., Richman, J. M. and Galinsky, M. J. (1999). Risk, protection, and resilience: toward a conceptual frame work for social work practice. *Social Work Research*, 23 (3), 131-143.
- Ford, T. E., Lappi, S. K. ve Holden, C. J. (2016). Personality, humor styles and happiness: happy people have positive humor styles. *Europe's Journal of Psychology*, 12(3), 320.
- Güngörmüş, K., Okanlı, A. ve Kocabeyoğlu, T. (2015). Hemşirelik öğrencilerinin psikolojik

- dayanıklılıkları ve etkileyen faktörler. *Psikiyatri Hemşireliği Dergisi*, 6(1), 9-14.
- Hardy, S.E. Concato, J. and Gill, T. M. (2004). Resilience of community dwelling older persons. *Journal of the American Geriatrics Society*. 52(2), 257-262.
- Hoşoğlu, R., Fırıncı Kodaz, A., Yılmaz Bingöl, T. ve Vural Batık, M. (2018). Öğretmen adaylarında psikolojik sağlamlık. *OPUS Uluslararası Toplum Araştırmaları Dergisi*, 8(14), 217-239.
- Kaçar, T. (2022). *Öğretmenlerin psikolojik sağlamlıkları, yaşam becerileri ve öz-kontrolleri arasındaki ilişkinin incelenmesi*, (Yayımlanmamış Yüksek Lisans Tezi), Necmettin Erbakan Üniversitesi, Eğitim Bilimleri Enstitüsü, Konya.
- Kalkan, M., Hamamcı, Z., ve Yalçın, İ. (2012). *Evlilik Öncesi Psikolojik Danışma*. Ankara: Anı Yayıncılık.
- Kararımak, Ö. ve Çetinkaya, R. S. (2011). Benlik saygısının ve denetim odağının psikolojik sağlamlık üzerine etkisi: Duyguların aracı rolü. *Türk Psikolojik Danışma ve Rehberlik Dergisi*, 4(35), 30-43.
- Kır Demirhan, A. (2020). *Beliren yetişkinlerin iyi oluşlarının öz şefkat ve bağlanma özellikleri bakımından incelenmesi*, (Yayımlanmamış Yüksek lisans tezi). Maltepe Üniversitesi, Lisansüstü Eğitim Enstitüsü, İstanbul.
- Kubie, L.S. (1971). The destructive potential of humor in psychotherapy. *The American Journal of Psychiatry*, 127, 37-42.
- Kuiper, N. A., Martin R. A., and Olinger, L. J. (1993). Copinghumor, stress and cognitive appraisals, *Canadian Journal of Behavioural Science*, 25, 81-96.
- Kuiper, N. A. and Olinger, L.J. (1998). Humor and Mental Health, (Ed. H.S. Firedman) *Encyclopedia of mental health*. San Diego, CA: Academic Press.
- Leary, M. R., Kowalski, R.M., Smith, L., ve Phillips, S. (2003). Teasing, Rejection and Violence: Case Studies of the School Shootings, *Aggressive Behavior*, 29, 202-214.
- Martin, R. A., Puhlik-Doris P., Larsen, G., Gray, J. and Weir, K., (2003). Individual differences in uses of humor and their relation to psychological well-being: development of the humor styles questionnaire. *Journal of Research in Personality*. 37(1): 48-75.
- Masten, A. S. and Reed, M. J. (2005). Resilience in development. Lopez, S. J. and Snyder, C. R. (Ed). (2009). *The Oxford Handbook of Positive Psychology*. Oxford University Press.
- Özdemir, A. (2002). Okul yöneticiliğinde mizahi yaklaşım. *Türkiye Sosyal Araştırmalar Dergisi*, 6 (3), 49-61.
- Özdolap, M. (2015). *Mizah tarzları ve psikolojik belirtiler arasındaki ilişkinin incelenmesi*, (Yayımlanmamış Yüksek Lisans Tezi). İstanbul Bilim Üniversitesi, Sosyal Bilimler Enstitüsü, İstanbul.
- Patterson, J. M. (2002). Integrating family resilience and family stress theory. *Journal of Marriage and Family*. 64, 349-360.
- Sadedemir, H. (2016). *Evli olan ve olmayan bireylerde karar verme stratejisinin psikolojik dayanıklılık üzerine etkisi* (Yayımlanmamış Yüksek lisans tezi). Beykent Üniversitesi, Sosyal Bilimler Enstitüsü, İstanbul.

- Saper, B. (1991). The JAB joke controversy: An excruciating psychosocial analysis, *Humor: International Journal of Humor Research*, 4, 223-229.
- Saroglou, V., Lacour, C., and Demeure, M. E. (2010). Bad humor, bad marriage: Humor styles in divorced and married couples. *Europe's Journal of Psychology*, 6(3), 94-121.
- Sezgin, F. (2012). İlköğretim okulu öğretmenlerinin psikolojik dayanıklılık düzeylerinin incelenmesi. *Kastamonu Eğitim Dergisi*, 20(2), 489-502.
- Smith, B. W., Dalen, J., Wiggins, K., Tooley, E., Christopher, P., & Jennifer Bernard, J. (2008). The brief resilience scale: Assessing the ability to bounce back. *International Journal of Behavioral Medicine*, 15, 194-200.
- Spencer, G. (1989). An Analysis of jab-baiting humor on the college campus, *Humor: International Journal of Humor Research*, 2, 329-348.
- Soyaldın, Z. S. (2007). *Orta öğretim öğrencilerinin öfke ifade tarzları ile mizah tarzları arasındaki ilişkinin incelenmesi* (Yayımlanmamış Yüksek Lisans Tezi). Mersin Üniversitesi Sosyal Bilimler Enstitüsü, Mersin.
- Şaşmaz, Ş. C. (2016). *Çocuğu olan evli ve evli olmayan bireylerin psikolojik sağlık ve mutluluk düzeylerinin incelenmesi* (Yayımlanmamış Yüksek Lisans Tezi). Beykent Üniversitesi, Sosyal Bilimler Enstitüsü, İstanbul.
- TDK (Türk Dil Kurumu). 2023. Genel Türkçe Sözlüğü. <http://tdk.org.tr> (10.01.2023).
- Tekin, E. (2011). *Askeri hastanelerde çalışan hemşirelerin psikolojik dayanıklılık ve tükenmişlik düzeylerinin belirlenmesi*. (Yayımlanmamış Yüksek Lisans Tezi). Gazi Üniversitesi, Sağlık Bilimleri Enstitüsü, Ankara.
- Tümkiye, S., 2006, Öğretim elemanlarının mizah tarzları ve mizahı yordayıcı değişkenler, *Eurasian journal of educational research (EJER)*, 23, 200-208.
- Varırcı, E. Ş. (2019). *Yetişkin psikolojik sağlamlığı üzerinde bir inceleme: Algılanan ebeveyn tutumu, kontrol odağı, algılanan sosyal destek ve stresle başa çıkma stilleri* (Yayımlanmamış Yüksek Lisans Tezi). İbn Haldun Üniversitesi, Lisansüstü Eğitim Enstitüsü, İstanbul.
- Yağmur, T., ve Türkmen, S. N. (2017). Ruhsal hastalığı olan hastalara bakım veren aile üyelerinde algılanan stres ve psikolojik dayanıklılık. *Celal Bayar Üniversitesi Sağlık Bilimleri Enstitüsü Dergisi*. 4(1), 542-548.
- Yanık, H. D. (2015). *Erken dönem uyumsuz şemalar ile mizah arasındaki ilişki*. (Yayımlanmamış Yüksek Lisans Tezi). Okan Üniversitesi, Sosyal Bilimler Enstitüsü, İstanbul.
- Yerlikaya, E. (2003). *Mizah tarzları ölçeği'nin (The humor styles questionnaire) uyarlama çalışması*. (Yayımlanmamış Yüksek Lisans Tezi)., Çukurova Üniversitesi, Sosyal Bilimler Enstitüsü, Adana.
- Yerlikaya, E. E. (2009). *Üniversite öğrencilerinin mizah tarzları ile algılanan stres, kaygı ve depresyon düzeyleri arasındaki ilişkinin incelenmesi*. (Yayımlanmamış Doktora Tezi). Çukurova Üniversitesi Sosyal Bilimler Enstitüsü, Adana.
- Yeşil, S., Yetiş, E. ve Telli, S. (2016). Psikolojik sermaye ve çalışanlar üzerinde etkisi: Banka

sektöründe bir alan çalışması. *International Journal of Academic Values Studies*. (2), 25-40.
Zelvys, V. I. (1990). Obscene humor: What the hell?, *Humor: International Journal of Humor Research*, 3(3), 323-332.

**PSİKİYATRİK SOSYAL ÇALIŞMA METODOLOJİSİ BAĞLAMINDA GÜNCEL
UYGULAMALARA YÖNELİK ELEŞTİRİLER**
CRITICISM OF CURRENT PRACTICES IN THE CONTEXT OF PSYCHIATRIC SOCIAL
WORK METHODOLOGY

Aşur ŞAŞMAZ

Yüksek Lisans Öğrencisi, Ondokuz Mayıs Üniversitesi

ORCID NO: 0009-0001-0311-8018

Ercümen ERSANLI

Prof. Dr., Ondokuz Mayıs Üniversitesi

ORCID NO: 0000-0003-4840-3629

ÖZET

Sosyal Çalışma metodolojisi ve tarihi ile uzun yıllardır var olan bir alan olarak karşımıza çıkmaktadır. Temel de insana yardım, insan hakları ve sosyal adalet gibi kavramları içine sindirmiş olan bu alanın ortaya çıkışı gönüllülük esasına dayanmaktadır. Gelişim sürecinde ise profesyonelleşerek bilimsel metodolojisini oluşturmuş bunu yaparken birçok farklı bilimden yararlanmıştır. Bununla birlikte bütün Dünyada uygulamaları ve alana farklılık kazandıran bakış açısı ile önemli bir meslek olmuştur. Tarihsel gelişim sürecinde On dokuzuncu yüzyılda yardımseverlik kavramına bilimsellik katan sosyal çalışma, Mary Richmond tarafından Sosyal Teşhis (Sosyal Diagnosis) isimli klasik kitapta kavramsallaşmıştır. Bu noktada birçok farklı çalışma alanı içerisinde kendini bulan ve profesyonelleşen bu bilim, psiko-sosyal bağlam çerçevesi içinde kalarak uygulamalarını gerçekleştirmiştir.

Sosyal çalışmanın günümüzde uygulamalarına konu olan birçok farklı alan vardır. Uygulamasına konu olan en önemli alanlardan bir tanesi ruh sağlığı ve psikiyatridir. Dünyada birçok farklı ülkede ruh sağlığı ve sosyal çalışmanın ilişkisi ve önemi bilinmekte olup sosyal çalışma uygulamalarında iyileştirme, destekleme, danışmanlık ve eğitim gibi yaklaşımları ile bu alana katkı vermektedir. Türkiye ise tıbbi sosyal hizmet gibi bir başlık altında kalmış olan psikiyatrik sosyal çalışma dünya perspektifini yakalayamamıştır. Yazılan bu makalede de genelden özele doğru bir bakışla tarihsel süreci de işin içine katarak psikiyatrik sosyal çalışma irdelenmiş ve Türkiye'deki gelişim sürecine, akademisinin yaklaşımına ve alan uygulamalarına eleştiri ve öneri sunmuştur.

Anahtar Kelimeler: Sosyal Çalışma, Psikiyatri, Ruh Sağlığı, Sosyal Teşhis, Psikiyatrik Sosyal Çalışma

ABSTRACT

Social work comes across as a field that has existed for many years with its methodology and history. The emergence of this field, which has basically absorbed concepts such as human assistance, human rights and social justice, is based on volunteerism. In the process of development, he became a professional and created his scientific methodology, while doing this, he benefited from many different sciences. However, it has become an important profession with its applications all over the world and an outlook that makes a difference to the

field. In the process of historical development, social work, which added science to the concept of benevolence in the nineteenth century, was conceptualized by Mary Richmond in the classic book called Social Diagnosis. At this point, this science, which has found itself in many different fields of study and has become professional, has continued its applications by remaining within the framework of the psycho-social context.

There are many different areas of social work that are the subject of applications today. One of the most important areas of its application is mental health and psychiatry. The relationship and importance of mental health and social work are known in many different countries around the world, and it contributes to this field with approaches such as improvement, support, counseling and education in social work practices. On the other hand, psychiatric social work, which has remained under a title such as medical social work in Turkey, has not been able to catch up with the world perspective. In this article, psychiatric social work was examined by incorporating the historical process into the work with a general to specific perspective and offered criticism and suggestions to the development process in Turkey, the approach of the academy and field applications.

Key Words: Social Work, Psychiatry, Mental health, Social Diagnosis, Psychiatry Social Work

Giriş

Sosyal çalışma insana yardım odağından başlayarak temelde insan hakları, sosyal adalet gibi kavramları içinde sindirmiş ve gönüllülük kavramı ile yola çıkılan süreç içerisinde evrilerek profesyoneller tarafından uygulanan bir bilim ve meslek olarak günümüze kadar gelmiştir. 1800'lü yılların devamında ruh sağlığında değişen genel paradigmlar bu noktada sosyal çalışma mesleğini de etkileyerek müdahale yöntemlerinde farklılaşmalara ve bakış açısını değiştirmeye yol açmıştır. On dokuzuncu yüzyılda yardımseverlik kavramına bilimsellik katan sosyal çalışma, Mary Richmond tarafından Sosyal Teşhis (Sosyal Diagnosis) isimli klasik kitapta kavramsallaşmıştır. Bu noktada temelde sanayileşme ile başlayan kent sorunlarına bağlı ortaya çıkan sorunlar, çocuk işçiliği, fiziksel veya ruhsal sorunlar ve daha fazlası psiko-sosyal bağlamı da içine alarak mesleğin ve bilimin ilgi alanına dahil olmuştur (Koşar, 1992).

Psikoloji, biyoloji, sosyoloji, demografi, antropoloji gibi farklı bilimler bu mesleğin ve bilimin özünü, temelini oluşturmaktadır. Mesleğin yıllara göre değişimini gözlemlediğimizde bu bilimlerden ne kadar çok etkilendiğini kendi yorumunu katarak bu evrilme sürecine devam ettiğini görmekteyiz. Eklektik bir bilim olma yolunda sosyal çalışma; her alandan danışanı veya müracaatçısı olan geniş perspektifte birçok farklı insan odağında çalışma yürüten ve farklılıkları beraber değerlendiren bir meslektir. Farklılıklara eklektik bilgi temeli ile yaklaşan sosyal çalışma ilk dönemlerinde yararlandığı temel yaklaşımlar ekolojik ve genel sistemler yaklaşımı iken sonrasında mesleğin içerisine psikiyatri gelişmelerin takibi ve terapi gibi süreçlerin dahil olması ile güncel ekollerin ve yaklaşımlarında dahil olduğunu görmekteyiz. Eklektik yaklaşımdan yola çıkarak müdahale planı veya uygulamasını oluşturan sosyal çalışmacı, danışanın/müracaatçısının yüksek yararını gözetir ve yaklaşımları onun alet çantasını oluşturmaktadır (Özbesler ve Bulut, 2013: 101). Bu kapsamda sosyal çalışmacı alet çantasının doluluğu ile uygulamalarında ve yaklaşımında kendini daha zengin ve güçlü hissedecektir.

Sosyal çalışma alanının ve mesleğinin değişimi, sadece etkilendiği bilimlerden değil ihtiyaç duyulan alanlardan da kaynaklanmaktadır. Bu noktada sağlığın tanımının yıllara göre değiştiğini gözlemlediğimiz süreçte sosyal çalışma biliminin de yaklaşımının değiştiğini görebilmekteyiz. Dünya sağlık örgütünün sağlığın tanımına yaptığı eklemelerden sonra bu tanımın insanın iyilik halini daha doğru ifade ettiği ve sağlıklı olma haline bütüncül olarak baktığı gerçeğini bize göstermektedir. Sosyal Çalışma bilimi ve mesleğinin bilime ve alana katkıları gözlemlendiğinde; bu hizmetin, sağlığın bir parçası olduğu daha net anlaşılmaktadır. Dünya Sağlık Örgütü'nün (WHO) güncel tanımına göre sağlık biyolojik, psikolojik ve sosyal olarak tam bir iyilik halidir. Bu tanıma en son giren kavram sosyal iyilik halidir. Sosyal kavramı toplumların sosyal inşası ve devinimi içerisinde birey olan insandan ayrılmaz bir parça haline gelmiştir. Çünkü insanın sosyal olmama hali, bundan bilinçsizce yani tercihine bağlı olmadan uzak kalması güncel tanımda sağlıklı olarak nitelendirilmektedir. Sosyal çalışma alan olarak sosyal kavramını temelinde oturtsa da bireyin diğer yönleri olan biyolojisini ve özellikle ruh sağlığını yani psikolojisini de çalışmalarına oturtmakta ve bu bilim kendi içerisinde farklı alanlara ayrılarak uygulamalarında özelleşmektedir. İnsanın iyilik halini tanımlayan WHO tam iyilik halini bütün yönleri ile iyi olan insan şeklinde ifade etmekte olduğu açıktır. Sosyal sağlık, ruh sağlığı ve biyolojik sağlık bir bireyi oluştururken temelde birbirlerinden bağımsız kavramlar olmadığı ve birbirlerine olan etkisinin çok fazla olduğu birçok farklı bilimsel yaklaşımca kabul edilmiştir.

Bu noktada sosyal çalışmanın birçok farklı tanımı yapılabilmektedir. Çünkü ilgilendiği alanlarda dezavantajlı gruplar, politikalar, sürdürülebilir yeşil sosyal hizmet, klinik ve psikiyatrik uygulamalar gibi farklılıklar kazanmaktadır. Alana göre farklı tanımlar içerebilen bir mesleğin psikiyatrik uygulamalar odağında tanımı şu şekilde yapmanın daha uygun olacağı kanaati oluşmaktadır. Psikiyatrik/klinik sosyal çalışma bireyin sosyal işlevselliğinin korunması, bu yetisi ile ilgili sorunların çözümlenmesi ve sonrasında sürecin kontrol edilmesi ve sağlığının devamlılığına yönelik olarak uyguladığı bilimsel yaklaşımlar, kuramlar ve mesleki metodoloji üzerine inşa edilen uygulamalardır denilebilir. Sosyal işlevselliğin gereği olan bireyin eylemleştirebilmesi üzerine sosyal perspektif içerisindeki tamamlayabildiği puzzle parçaları gibidir. Yani sosyal işlevselliği iyi bireylerin ruh sağlığında ve hatta biyolojik sağlığında tam bir iyilik halinde olduğu kanaati hâkim olan bir yaklaşımdır. Sosyal Çalışma bireyin varoluşsal sürecinden hayata bakabilmesine katkı sağlar, bu noktada bireyin yaşam amacı gibi konularla ilgilenir ve bireyin sosyal işlevselliğinde problem yaşamaması üzerine çalışmalar yürütür. Bu noktada sosyal çalışma temelinde sadece bireyin kendisi ile değil çevresinde de işlevselliğini düşüren bütün unsurlarla ilgilenir ve problem alanlarına çözüm arar (Özdemir, 2019).

Sosyal çalışma sağlık yönünde psikiyatrik ve ruhsal bakış açısını kazanması ve bu alana eğilmesi ile ilgili olarak farklı düşüncelere de sahiptir. Sosyal çalışma benimsediği insan odağındaki misyonu, bu noktada insanın refahı ve mutluluğu noktasındaki düşünceleri ile şekillenmiştir. Farklı hizmet alanlarını bu çatı altından bu bakış açısı ile toplayan sosyal çalışma sağlığı da bu noktada ele almış ve değerlendirmiştir. Bu noktada isim olarak tıbbi sosyal çalışma kavramını değerlendiren sosyal çalışma insanı koruma, geliştirme ve refaha kavuşturma

noktasında belirli amaçlara hizmet etmektedir (Oral ve Tuncay, 2012: 94). Temelde klinik bakışı ile yoğrulmuş olan tıp ve psikiyatriye farklı bir soluk kazandırma noktasında sosyal çalışma yeni bir misyonla ortaya çıkmıştır düşüncesi, yukardaki yargıları doğrular niteliktedir. Bu bağlamda sosyal çalışma, sağlık ve psikiyatri kavramlarının bağıllığı sosyal sağlıkla ilişkilendirilmektedir. Bu noktada sosyal çalışmacı/klinik sosyal çalışmacı sosyal unsurları da düşünerek ruh sağlığına ve beden sağlığına katkı sunmayı amaç edinir. Buradaki temel esas biyo-psiko-sosyal yaklaşımdır (Oral ve Tuncay, 2012; Tuncay ve Tekin, 2021: 352).

Psikiyatrik Sosyal Çalışma Tarihçesi ve Gelişimi

Psikiyatrik sosyal çalışma başlangıçta birtakım yaklaşımlar üzerine isimlendirilmiştir. Londra da hekimlerin hastalar hakkında bilgi ve anamnez almak için görevlendirdiği gönüllü kadın ve hemşireler tarafından gerçekleştirilen yaklaşımlar bunun ilk uzantılarıdır. Bu mantıkla bakıldığı zaman psikiyatrik sosyal çalışmanın hastayı çevresi içerisinde değerlendirme alışkanlığının sosyal çalışma kavramının başlangıcından beri var olduğu düşüncesini akıllara getirmektedir. O dönemde Lady Almoner adlı gönüllüler, hastaların tıbbi tedaviye ihtiyaç duyduğu fakat bir takım sosyal nedenler sebebiyle bu tedaviye ulaşamadığı durumlarda sosyal durum incelemesi yapmak için hastalara ev ziyaretleri yaptıkları görülmektedir. 1893'te ABD de hastaneler ve toplum merkezlerince yoksul hastaların tedavi sonrası takiplerini sağlamak için evlerine hemşireler gönderilmiştir. Hem tedavi aksamamış, hem de ailesinin ve bireyin yaşadığı sosyal sorunlar yerinden takip edilebilmiştir (Cullen, 2013, s552; Duyan, 2003, s.39-40).

İlk resmi sosyal çalışma bölümü 1905 yılında Dr. Richard CABOT tarafından kurulan Massachusetts General Hospital da kurulmuş ve burada sosyal çalışmacı görevlendirilmiştir. Bu görevlendirmedeki temel amaç hekimlerin hastalar hakkında sosyal çevresi ile ilişkili zorlukların farkında olmak ve bu konuları anlamak için sosyal çalışmacıları anahtar olarak görmesi düşüncesidir. Benzer şekilde aynı yıllarda Boston Mass. ve Bellevue Hospital ve New York Cornell gibi kliniklerde sosyal çalışmacılar istihdam edilmiş, Mart Richmond ve buna yakın düşünürlerin sosyal teşhis fikirlerine dayanarak bu atamalar gerçekleştirilmiştir (Auslander, 2001: 202). Sonrasında New York da bulunan Manhattan Hastanesinde gene benzer bir uygulama göze çarpmakta ve psikiyatrik sosyal çalışmacılar, psikiyatristlerin ihtiyaç duydukları bilgileri, aile geçmişine ve geçmiş yaşam deneyimlerine dayalı olarak elde etmek için hasta ailelerinin ziyaret edip yerinde inceleme yapmış oldukları göze çarpmaktadır. Psikiyatrik sosyal çalışmanın gelişmesinde bir önemli etkende New York Sosyal Çalışma okulunun başlattığı çocuk suçluları hakkında bir endişeden dolayı ortaya çıkan Çocuk Rehberlik Klinikleridir. Bu kliniklerde çocukların sosyal ve psikolojik yönden eksiklikleri fark edilmiş ve bu noktada çocuklarla duygusal ve zihinsel yönden çalışılmıştır. Psikiyatrik Sosyal Çalışmacı kavramının gelişiminin ilk yıllarında, sosyal çalışmacılar tamamen psikiyatristin gündemi olup işlevleri hasta hakkında bilgi toplamak üzerine olmuş fakat zamanla psikiyatrik sosyal çalışma ve mesleğinin gelişimi ruh sağlığı ve bilimlerde farklı yaklaşımlarının ortaya çıkması toplumsal olaylardaki değişim ve gelişim süreci insana yaklaşımda yaşanan gelişmelerde farklılıklar kazanmış ve gerek alan ve alanı destekleyen bilimin gerekse mesleğin

uygulama sürecine danışmanlık ve terapi gibi hizmetlerin girdiği gözlemlenmektedir (Rullo, 2001, s 211).

Uluslararası Sosyal Çalışmacıları Derneği'nin (NASW) yaptığı tanıma göre sosyal çalışma; kişilerin, belirli bir grubun veya homojen olan veya olmayan bir topluluğun sosyal işlevsellik kapasitelerinin gelişimi ve iyileştirilmesi ve terapisi gibi farklı uygulamaları içerisinde barındıran aynı zamanda da hedeflerine uygun bir toplum yaratma sürecine yönelik faaliyet yürüten, bu çalışmalarını yaparken bilimsel metotları kullanan bir meslektir. Bu tanımda temel esas çalışanların profesyonel meslek mensuplarından oluşmasıdır. Bu bağlamda son dönemlerde psikiyatrik veya klinik sosyal çalışma özelleşmiş bir alan olarak birçok farklı ülkede faaliyet göstermekte bireylerin, ailelerin veya grupların bilişsel, duygusal ve davranışsal sorunları ile ilgilenen bir meslek ve alan olarak karşımıza çıkmaktadır. NASW'nin 2005 yılında mesleğin ilgilendiği bu alana ilişkin standartları belirlemiştir (NASW, 2005, s. 7).

Baker'a göre psikiyatrik sosyal çalışma psikososyal işlev bozukluğu, engellilik, duygusal, düşünsel ve davranışsal işlev bozuklukları gibi konularda tanı, tedavi ve bunlara yönelik önleyici hizmet geliştirme gibi birçok başlığı uygulaması içersin de gören profesyonel olarak yapılan bir meslek ve alandır (Baker, 2003). Bu nokta psikiyatrik sosyal çalışma tarihsel süreç içerisinde gelişimini devam ettirmiştir. Başlangıçta hastaların çevresi içerisinde değerlendirilmesi üzerine inceleme ve anamnez alma gibi konularda psikiyatristin talebi ile hareket eder konumda olan bir meslek ve alan içinde bir başlık iken tarihsel gelişiminde hastalara tanı, tedavi ve önleyici hizmetleri de barındıran ve metodolojisini bu bağlamda geliştiren bir meslek olmuştur. Bu yaklaşımı tamamlayıcı bir unsur olarak sosyal kavramı ile değerlendiren Meyer'e göre sosyal sorunlar psikiyatrik hastalıkların ortaya çıkmasında ve gene sosyal etkenler ve çevresi içerisine birey kavramı ise iyilik hali ve bu halin devamı için önemli bir faktör olarak göze çarpmaktadır. Bu noktada psikiyatrik sosyal çalışma kavramını tarihsel gelişim sürecini toparlarsak başlangıçtan günümüze hastaların ailesi, çevresi gibi sosyal alanı içerisine giren etkenlerle ilişki içinde olan ve hastalar hakkında anamnez alan, sonrasında sosyal sorunları çözmeye odaklanan, bu noktada hastanın yüksek yararını gözeten ve kalıcı çözümler ve sosyal destek mekanizmalarını da devreye sokarak gerçekleştiren çözümler uygulamanın diğer pratiğini oluşturduğu görülmektedir. Psikiyatrik sosyal çalışma başlangıcından gelişim sürecine kadar geçirdiği bu evre sürecine klinik bakış açısı ile devam etmiş bu noktada farklı ülkelerde farklı yaklaşımlar geliştirdiği gözlemlenmiştir.

Psikiyatrik sosyal çalışma; gelişim sürecinde psikanalizden etkilenmiş birey odaklı bir müdahale olarak sosyal vaka çalışması (social work case) terimini metodolojisine eklemiştir. Sosyal vaka çalışmasının psikanaliz boyutunu şu şekilde açıklamak uygun olacaktır. Social work case temelde tarafsız gözlem, boşalım odağı, bireyin savunma sürecini ortaya çıkaran iç görü odağı olan uygulamalar, uzun zaman dilimine yayılan görüşmeleri esas alır ki bu psikanalizin etkisinin yansımaları olarak görülebilmektedir. Bu noktada terapotik bağı güçlendirerek geçmiş yaşantıların çözümü ve şu an ki davranışların dönüşümünü hedef bir takım değerlendirmelerdir. 1950'lerden sonra psikiyatri alanının da daha aktif bir rol üstlenen sosyal çalışma, psikoterapi ve danışmanlık gibi kavramlar üzerine yoğunlaştığı

gözlemlenmektedir. Bu rolünde psikiyatristin sorumluluğu altında gerçekleştirmeyi başarmış olan sosyal çalışma alanı klinik bir bakış açısı kazanmıştır denilebilir (Tomes, 2010).

Klinik/psikiyatrik sosyal çalışmanın kullandığı yöntemler arasında psikanalitik yöntem, bilişsel yöntem, krize müdahale ve görev odaklı yaklaşım, ekolojik sistem, güçler perspektifi, anlatı terapisi ve çözüm odaklı yaklaşım, hümanistik yaklaşım, varoluşçu yaklaşım ve logo terapi, feminst kuram gibi uygulamalar yer almaktadır (Payne, 2015). Bugün psikiyatri ve ruh sağlığı alanında birçok farklı mesleğin psikoterapi ve terapist kimliği ile iyileştirme çalışmaları içerisinde olduğunu görmekteyiz. Bu noktada psikiyatrik sosyal çalışma alanından gelen birçok farklı kişinin psikoterapiye katkı verdiğini söylemek gerekmektedir.

Psikoterapi kavramına katkı sağlayan bazı sosyal çalışmacılar; Michael White (1948-2008)- Anlatı Terapisi, Virginia Satir (1916-1988)- Yaşantısal Aile Terapisi, Steve De Shazer (1940-2005) ve İnsoo Kim Berg (1934-2007)- Çözüm Odaklı Terapi, Richard B. Stuart (1937-), Bilişsel Davranışçı Teori Olumsuzluk Sözleşmesi bu kişiler psikoterapi kavramına katkı sağlamış ve dünyada bilimsel olarak kabul edilmiş klinik/psikiyatrik sosyal çalışmacılardan bazılarıdır.

Klinik Sosyal Çalışmacı Rol Ve Sorumlulukları

Sosyal Çalışmanın ortaya çıkışı ve zaman içerisinde rol ve sorumluluklarını alanlara ayrılarak özelleşmesi şu anki günümüz tartışmaları arasında yer almaktadır. Genelci yaklaşımın yavaş yavaş önemini kaybettiği günümüz literatürde mesleğin ilk yıllarında ise bu yaklaşımın ağırlığı daha hâkim olduğu gözükmektedir. Özellikle 19. yy. da bilimsel temele oturmuş yardımseverlik ilkelerini benimsemiş sosyal kişisel çalışma mesleğe girmiştir. Bu kavramı sosyal teşhis kitabında Mary Richmond ele almış olup Mary Richmond kitabın da sosyal çalışmanın teşhis ve tedavi prosedürlerini aydınlatacak yardım sürecini ana hatlarıyla açıklamıştır. Kitaba genel hatları ile bakıldığında bir danışanın psiko-sosyal işlevsellik durumu hakkında değerlendirme yapmak için gerekli bütün adımları içermektedir. Bu kitapta adımlarla birlikte müracaatçı/danışanın gelişimi özelinde yol gösterecek çıkarımlar yapmak ve bunların nasıl kullanıldığı gibi konular içermektedir. Sonuç olarak bu ve buna benzer kitaplar çevresi içerisinde bireyi değerlendiren ve bu noktada tespit edici ve iyileştirici rolü olan klinik sosyal çalışma tedavisi ve uygulaması için kanıt niteliğindedir.

Oral ve Tuncay (2012) psikiyatrik sosyal çalışma uygulamalarının klinik düzey rollerini şu şekilde sınıflandırmıştır;

- Sosyal inceleme yapmak ve raporlaştırmak
- Psikoeğitim ve danışmanlık desteğinin sunulması
- Tedavi sonrası taburculuk planlamasının yapılması
- Birey ile çalışma gerçekleştirme
- Grup ile çalışma gerçekleştirme
- Savunuculuk yapma
- Psikoterapi
- Hizmet içi eğitimlerin koordinesi

- Öz geçmiş sunumu
- Psikososyal değerlendirmenin yapılması
- Müdahale planının hazırlanması ve anlaşma yapılması

Klinik/Psikiyatrik Sosyal Çalışmacı mesleki literatürün gelişimi ile beraber biliminden ve farklı bilimsel alanların çalışmalarından doğrudan veya dolaylı olarak etkilenmiştir. Yukarıda bahsedilen roller bu alanda çalışan ve ruh sağlığı profesyoneli olarak görülen klinik sosyal çalışmacının rolleri arasındadır. Yukarıda bahsedilen roller dışında Amerika da CSWE 2009 yılında tanımladığı ve betimlediği klinik sosyal çalışmacının rol ve sorumlulukları şu şekildedir.

“Council on Social Work Education (CSWE) (2009) tarafından klinik sosyal çalışma uygulamasında tanımlanan rol ve sorumluluklarda (1) Sosyal çalışma uygulamasında bir uzmanlık alanı olan klinik sosyal çalışma, mesleğin mesleki değerleri, etik ilkeleri, uygulama yöntemleri ve çevresi içinde birey perspektifi üzerine inşa edilir; (2) Mesleğin, baskı veya savunmasızlık yaşayan müracaatçıları güçlendirerek sosyal ve ekonomik adaleti teşvik etme misyonu vardır; (3) Klinik sosyal çalışma, bireylerin, ailelerin ve grupların biyolojik, psikolojik, sosyal ve ruhsal işleyişini eski haline getirmek, sürdürmek ve geliştirmek için kendiliğinden profesyonelce kullanılmasını gerektirir; (4) Klinik sosyal çalışma, psikososyal işlev bozukluğu, engellilik veya duygusal, ruhsal, davranışsal bozukluklar, koşullar ve bağımlılıklar dahil olmak üzere çeşitli alanlarda uygulamalar içerir; (5) Klinik uygulama müdahaleleri, ayırıcı tanıya ve risklerin ve hassasiyetlerin değerlendirilmesine dayanan vaka formülasyonunu ve insanlar, topluluklar ve daha geniş sosyal çevre arasındaki ilişkilerde bulunan güçlü yönleri ve direnci üreten ve sınırlayan faktörleri içerir; (6) Bireysel çalışma, aile ve grup çalışmaları müdahale yöntemleri arasındadır; (7) Klinik sosyal çalışma uzmanları, krize müdahale, kısa ve uzun süreli psikoterapi ve danışmanlık, müracaatçı merkezli savunuculuk, konsültasyon ve değerlendirme ile ilgilenmektedir; (8) Çeşitliliğin tüm boyutlarına yanıt veren müdahaleler, en iyi uygulamalar ve kanıta dayalı kılavuzlar tarafından yönlendirilen terapotik ilişki bağlamında uygulanır; (9) Klinik süpervizyon, kuruluşlarda ve özel çalışma ofisi ortamlarında klinik sosyal çalışmanın önemli bir özelliğidir (CSWE, 2009).”

Bu tanımlardan hareketle klinik sosyal çalışmacının terapist rolü, danışmanlık rolü, savunuculuk rolü, eğiticilik rolü gibi birçok farklı rolü olduğu ve bu rollerinin hastanelerde, özel kliniklerde, okullarda çalışarak uyguladığı bilinmektedir. Uygulama alanlarında yetkinlik için klinik sosyal çalışmacının belirli eğitimleri alması ve etkin bir süpervizyon sürecinden geçmesi gerekmektedir. Bu doğrultuda sosyal çalışmanın klinik anlamda uzmanlaşmış olanlar için çalışma alanları aşağıdaki başlıklar altında sıralanabilir. Bunlar;

- Kişilerarası çatışma, aile işlevsizlikleri ve olumsuz çevre
- Travma
- Ölüm, kayıp ve yas süreci
- Fiziksel işlev bozuklukları ve tıbbi hastalıklar
- Psikopatolojik öykü belirli başlıklar ve hastalıklar
- Madde kullanım bozukluğu

- Çocukların, ergenlerin ve gençlerin psiko-sosyal iyilik hali gelişim dönemleri Yukarda bahsedilen alanlar dışında birçok farklı psikiyatrik alan içerisine klinik sosyal çalışma yetkinse dahil olup bu alanlara ilişkin kişilere aktif tedavi hizmeti sunabilmektedir (Simpsons, William ve Segall, 2007).

Klinik sosyal çalışmanın temelde çıkış noktası Amerika olup bu ülkede bu meslek grubu yaygın bir şekilde ruh sağlığı hizmeti vermektedir. Bireyler, çiftler, aileler ve grupların psikolojik, duygusal ve düşünsel iyilik halinin kazanılması yönünde bilimsel uygulamalar sunar. Psikoterapiye kısmen kendi yorumunu katarak danışanın çevresi ile olan ilişkisi müdahale planlarında önemli yer tutmaktadır. Çoğunlukla ilk tanıyı/teşhisi koyanlar klinik sosyal çalışmacı olup kişiyi ruhsal düşünsel davranışsal ve duygusal yönden tedavi ederler. Birçok farklı kuruluştaki çalışma imkânı olan klinik sosyal çalışmacılar özel ve resmi kuruluşlarda bu hizmeti sunarlar (NASW, 2005).

Türkiye Odağında Tıbbi ve Psikiyatrik Sosyal Çalışma

Tıbbi sosyal çalışma veya psikiyatrik sosyal çalışma Türkiye de 1961 yılında sağlık bakanlığına çatısı altında kurulan Sosyal Hizmet akademisi ile başlamıştır (Kahramanoğlu 1973: 5). Türkiye de sağlık alanının da bilimsel temelde yapılan ilk sosyal çalışma uygulaması 1964 yılında Miss Vioolet BEMMELS yönetiminde Hacettepe Üniversitesi Hastanesinde stajyer öğrencilerle yapılan çalışmadır (Çakmaklı 1976). Hastane de kurulan ilk sosyal servis 1966 yılında Hacettepe Üniversitesi Hastanesi'nde 1966 yılında kurulmuş bu birime sosyal çalışmacı atanmış, devam eden yılda 1967 yılında Ankara Hastanesi ve Ankara Numune Hastanesi'nde sosyal çalışmacı atanarak göreve başlamıştır (Barın 1967: 6, Duyan 1996: 11). Aynı yılda farklı hastanelerde farklı çalışmalar yürüten sosyal çalışmacılar ve eğitim gören stajyer öğrenciler olduğu bilinmektedir. Atatürk Sanatoryum Hastanesinde öğrenciler tüberküloz hastaları ile çalışmış, sosyal hizmet akademisi öğrencileri uygulamalarında hastaların toplumla uyumu ve toplumsal bakış açısına karşı psikolojik sağlamlığı üzerine profesyonel çalışmalar yürütmüştür (Barın 1968: 15). Tarihsel sürece bakıldığı zaman hastanelerde ve sağlık alanının da sosyal çalışma, kamu alanına atanan sosyal çalışmacılar ile daha belirgin hale geldiği görülmekte, sağlık alanında çıkan kanun ve yönetmeliklerle de mesleki sınırları çizilmektedir. Tıbbi sosyal hizmet, 1973 yılında düzenlenen Tedavi Kurumları Yönetmeliği içerisinde yer almıştır (Duyan 1996: 13). Sonrasında 1983 tarihinde yürürlüğe giren Yataklı Tedavi Kurumları İşletme Yönetmeliği'nde belli standartlara sahip hastanelere sosyal çalışmacıların bu hastanelerde görevlendirilebileceği, görev yetki ve sorumlulukları ile beraber düzenlenmiştir. Bu alanda 2011 tarihinde çıkan Tıbbi Sosyal Hizmet Uygulama yönergesi ile beraber hastaneler tıbbi sosyal hizmet birimleri kurulmuş ve hastanenin durumuna göre sosyal çalışmacılar atanmıştır. Günümüzde sağlık alanında çalışan sosyal çalışmacılar çoğunlukla kamu da çalışmakta olup hastane içerisinde tıbbi sosyal hizmet birimi, hasta hakları, çocuk izlem merkezleri, krize müdahale birimleri, hastane kapalı servisleri, AMATEM, toplum ruh sağlığı merkezleri ve çalışan hakları birimi gibi birimlerde çalışmakta bu birimlerde farklı rol ve sorumlulukları olduğu görülmektedir.

Tıbbi sosyal hizmet birimleri özelinde sosyal çalışmacılar güncel olarak yaptığı çalışmalarda birçok farklı hasta gruplarına yönergede belirtilen başlıklar kapsamında uygulamalarda bulunmaktadır. Bu bağlamda sosyal çalışmacı hastane içerisinde; sosyal hizmet müdahalelerini yürütmek ve bunlara ek olarak tedaviye uyum, sosyal endikasyon, taburculuk sonrası bakım sorunları ve koordinasyon, hastane içinde eğitim, sosyal inceleme raporu, grup eğitimi gibi birçok farklı görevi yerine getirmektedir. Tıbbi sosyal hizmet birimleri dışında farklı birimlerde eğitimine ve tecrübesine bağlı olarak farklı uygulamaları mevcuttur.

Kamu dışında özel sağlık kuruluşlarında da çalışabilen sosyal çalışmacılar, psikiyatri ve ruh sağlığı alanında hizmet verebilmekte, bu nokta da aile danışmanlığı, çift terapisi ve sertifikalandırılarak aldığı terapi eğitimlerini uygulayıcı olabilmektedir. Bu noktada Türk Psikiyatri Derneği (TPD) Klinik/Psikiyatrik Sosyal Çalışmacıyı şu şekilde tanımlamıştır.

“Ruh Sağlığı alanında hizmet vermek için özel eğitim almış sosyal hizmet uzmanıdır. Hastalara barınma, gündelik yaşam, eğitim alanlarında destek olurlar. Psikiyatri hastalarının sosyal sorunların çözümü aşamasında psikiyatri hekimi sorumluluğunda görev alırlar. Psikiyatrik hastalıkların tanı ve tedavi aşamalarında tek başlarına yer alamazlar. Sosyal hizmet uzmanları bilimsel geçerliliği kabul edilmiş uluslararası tanınırlığı olan standardize eğitim aldıklarını belgelendirdikleri takdirde ilgili alanda bazı terapi yaklaşımlarını psikiyatri hekimi sorumluluğunda uygulayabilirler.”

Dünyada belirli örnek ülkeleri ele alırsak eğer örneğin Amerika da klinik bakış açısı ile terapi süreci içerisinde olan Klinik/Psikiyatrik Sosyal Çalışma, bir benzeri de Avustralya örneğinde de görülmektedir. Avustralya da eğitimini başarı ile tamamlayan sosyal çalışmacıya akredite ruh sağlığı sosyal çalışmacısı unvanı almakta bu noktada ruh sağlığı bozukluğu olan hastaların değerlendirilmesi ve tedavisi gibi konularda önemli aktif rol üstlenmektedir. Ruh sağlığı profesyoneli olarak sosyal çalışmacı bireyle, aile ile veya grupla psikoterapi sürecini yürütmektedir (www.aasw.asn.au/). Psikiyatrik Sosyal Çalışma, Almanya, Kanada, İngiltere, İsveç ve Japonya gibi diğer ülkelerde psiko-sosyal ve sosyo-ekonomik destek sunma, birçok farklı görev üstlenmekte ve hastalara destekleyici faaliyetler yürütmekte, bunlarında dışında terapi, danışmanlık ve iyileştirme faaliyetleri içerisinde yer aldığı görülmektedir. Psikiyatri ve klinik anlamda çalışan sosyal çalışmacılar Dünyada olduğu gibi Türkiye de terapi ve danışmanlık gibi hizmetleri özel olarak uygulamakta olduğu bilinmektedir. Fakat alan içinde akredite bir eğitimlerin olmaması, üniversitede klinik sosyal çalışma yüksek lisans programının olmaması, sosyal çalışma alanının kamuya daha çok eğilmesi ve üniversite de verilen eğitimin bu başlıklar altında olmaması sebebiyle sayısının çok fazla olmadığı bilinmektedir.

SONUÇ

Ruh sağlığı hizmeti ve ruh sağlığı profesyoneli olmak belirli bilgi, bu bilgilerin aktarımı ve uygulanması yolunda bir beceri işidir. Bu yorum özelinde dünya da sosyal çalışma kavramı 1800’lü yılların sonu ve 1900’lü yılların başından itibaren önce gönüllük esaslı çalışmalarını yürütmüş ve sonrasında profesyonelliğe geçiş sürecini yaşamıştır. Sosyal çalışma kendisine ait metodolojisi ile ruh sağlığı alanına hizmet ve katkı veren bir meslek ve bilim olmuştur. Bu bağlamda sosyal çalışma psikiyatri, insana yardım ve iyileştirme hizmetleri içerisinde kendisine

bir pay çıkarmış, uygulamalarına birçok farklı bilimsel alanı da katarak evrilmiş ve günümüze kadar gelmiştir. Dünyada perspektifinde alanın ve mesleğin özellikle ruh sağlığı alanında tedavi edici rol içerisinde olması yaşanan bu evrilme sürecinin bir parçasıdır.

Türkiye perspektifinden bakıldığı zaman ise psikiyatri ve ruh sağlığı ilişkisi ile sosyal çalışma kavramının yan yana gelmesinin uzun yıllar öncesinde başladığı görülmektedir. Özellikle Amerika ve birçok Avrupa ülkesinde olduğu gibi bu Türkiye de de bu alana yönelik olarak mesleki ilgi olduğu göze çarpmaktadır. Buna karşın ruh sağlığı profesyonelleri başlığı adı altında geçen mesleklerden birisi olarak gösterilen sosyal çalışmanın bu alanda yeterince var olmadığı düşüncesi Türkiye'deki uygulamalarda ve alanda hâkim olan düşüncedir. Uzmanlık gerektiren ruh sağlığı gibi branşlarda sosyal çalışmanın alt bir branş geliştirebilmesi için buna yönelik bir akademik planlaması olması gereklidir. Sosyal çalışmanın akademik eğitiminde genelci yaklaşımın hâkim olduğu ve Türkiye de akademisini uzun yıllar bu başlık altında lisans, yüksek lisans ve doktora programlarını oluşturduğu buna bir neden olarak gösterilebilir. Sosyal çalışmacı olarak mezun olan öğrenciler alanları ile alakalı aldığı birçok dersi ve staj eğitiminde aldığı süper vizyon sürecini uygulamalarına yansıtması beklenir. Bu noktada çalışılan alana ilişkin ileri derecede uzmanlığın olmaması, branşlaşma kavramının hala yeterince sağlanamaması psikiyatri, aile, birey, grup gibi alanlarda çalışan sosyal çalışmacıların uygulama becerisini zayıflattığı düşünülmektedir. Sonuç olarak sosyal çalışma mesleğinin Türkiye odağında psikiyatri ve klinik çalışmalarda zayıf kalmasının temel sebepleri akademik eğitim sorunu, dünya perspektifinden uzak olması, terapi ekollerini yakalayamaması ve eğitim sürecinde öğrencilerin klinik bakış açısına teşvik edilmemesi şeklinde bir yorum getirilebilir. Bu noktada uygulamaya dönük ve uygulamayı besleyecek akademik çalışmaların yapılması, akademik kadrosunun uygulama içerisinde olması, bunun dışında akademik eğitimin belirli alanlarda uzmanlığa doğru öğrencileri yönlendirmesi, lisansüstü eğitimin genelci yaklaşımda uzaklaşıp alanlara ayrılarak branşlaşması çözüm olarak düşünülebilir. Sonuç olarak Türkiye odağında sosyal çalışmanın klinikleşmesi ve ruh sağlığı alanında yapılan hizmetlerin daha etkin bir düzeye ulaşması alan için önem arz etmekte, bu noktada getirilen öneri ve eleştirilerin ise katkısı olacağı düşünülmektedir.

KAYNAKÇA

- Acar, H. ve Çamur Duyan, G. (2003). Dünyada sosyal hizmet mesleğinin ortaya çıkışı ve gelişimi. *Toplum ve Sosyal Hizmet*, 14(1), 1-19.
- Auslander, G. (2001). Social work in health care: What have we achieved?. *Journal of Social Work*, 1(2), 201-222.
- Baker, L. R. (2003). *The social work dictionary* Washington.
- Bremner, R. H. (1956). *From the depths: The discovery of poverty in the United States*. New York, NY: New York University Press.
- Barın, Derman (1967).“Tıbbi sosyal hizmet” *Sosyal Hizmet*, Cilt:2, no: 7, s.5-6.
- Barın, Derman (1968).“Atatürk sanatoryumunda tıbbi sosyal hizmet çalışmaları”. *Sosyal Hizmet*, Cilt: 2, no: 11, s. 14-15.

- Cullen, L. T. (2012). The first lady almoner: The appointment, position, and findings of Miss Mary Stewart at the Royal Free Hospital, 1895-99, Oxford University Press. 68(4), 551-582.
- Council on Social Work Education (CSWE) (2009). Advanced social work practice in clinical social work practice. Washington, DC: Council on Social Work Education.
- Çakmaklı, Kemal (1976). Türkiye’de sağlık hizmetlerinin bütünlenmesinde tıbbi sosyal hizmetin önemi. Sermet Matbaası. İstanbul.
- Duyan, V. (1996). Sağlıkta Psiko-Sosyal Boyut, Tıbbi Sosyal Hizmet. Ankara.
- Duyan, V. (2003). Sosyal hizmetin işlev ve rolleri. Toplum ve Sosyal Hizmet, 14(2), 1-22.
- Koşar, N. G. (1992). Sosyal hizmetlerde aile ve çocuk refah alanı, 2. Baskı, Ankara: MN Ofset.
- Kahramanoğlu, E. (1973). “Psikiyatrik sosyal hizmet” Sosyal Hizmet, 5(12), 4-11.
- Oral, M. ve Tuncay, T. (2012). Ruh sağlığı alanında sosyal hizmet uzmanlarının rol ve sorumlulukları. Toplum ve Sosyal Hizmet. 23(2), 93-114.
- Özbesler, C., & Bulut, I. (2013). Sosyal hizmette genelci yaklaşım ve ekolojik perspektif. Sosyal Politika ve Kamu Yönetimi Bileşenleriyle Sosyal Hizmet Temelleri ve Uygulama Alanları, Akademi, 2013, 97-107.
- Özdemir, U. (2019). *Psikiyatrik sosyal hizmet*. 2. Basım, Ankara: Nobel Yayınevi.
- Payne, M. (2015) *Modern Social work theory*, New York; Oxford University Press.
- Richmond, M. E. (1917). *Social diagnosis*. New York: Russell Sage Foundation.
- Rodgers, D. T. (1998). *Atlantic crossings: Social politics in a progressive age*. Cambridge, MA: Harvard University Press.
- Rullo, D. (2001). The profession of clinical social work. *Research on Social Work Practice*, 11(2), 210-216.
- Simpson G. A, Williams J. C, Segall A. B. (2007). Social work education and clinical learning. *Clinical Social Work Journal*, 35, 3- 14.
- National Association of Social Workers (NASW) Standards for clinical social work in social work practice (2005).
- <https://www.socialworkers.org/LinkClick.aspx?fileticket=YOg4qdefLBE%3D&portalid=0>
- <https://psikiyatri.org.tr/halka-yonelik/6/ruh-sagligi-calisanlari-gorev-tanimlamasi>
- <https://www.aasw.asn.au/>
- <https://www.saglik.gov.tr/TR,11270/tibbi-sosyal-hizmet-uygulamasi-yonergesi.html>

TUTKU GÖSTERGEBİLİMİ VE ARZU: BIYIK SÖYLENCESİ
SEMIOTICS OF PASSION AND DESIRE: BIYIK SÖYLENCESİ

Melih ÇOMAK

Doktora Öğrencisi, Dokuz Eylül Üniversitesi

ORCID NO: 0000-0002-0641-4154

ÖZET

Göstergebilim içerdiği dönemler itibariyle kendi içinde belirli süreçlerden oluşmaktadır. Bu süreçler genel olarak kesintili ve kesintisiz göstergebilim olarak ikiye ayrılabilir. Kesintili göstergebilim içerdiği çözümlene yöntemi bağlamında belirli aralıklarla devam eden ve dönüşümler içeren durumların çözümlenmesini yapmaktadır. Bir öznenin bir nesneye sahip olması ya da olmaması ve sürecin durumdan duruma dönüşümü söz konusudur. Kesintisiz göstergebilim döneminde yer alan tutku göstergebilimi ise dönüşümlerden ziyade ruhların durumunu ortaya koymaktadır. Ortaya şeylerin durumu ve ruhların durumu çıkmaktadır. Tutku, tutku öznesinin duyuşsal ve gerilimsel süreçlerinin ruhsal aşamadan davranış aşamasına yansımaları içermektedir. Söz konusu olan eylem değil ruhtur. Tutku göstergebiliminin çözümlene başlıklarından bir tanesi de arzudur.

Arzu tutku türlerinden bir tanesidir. Arzu tutkusunun olması ya da gerçekleşmesi için özne ve öznenin yönelebileceği bir nesne gerekmektedir. Bu başlangıç aşamasıdır. Önemli olan öznenin nesneye büyük bir tutkuyla yönelmesini sağlayacak etmen ve yapıların oluşmasıdır. Arzu ve istek birbirinden ayrı düşünölmelidir. İstek durumsal, arzu ruhsal bir devinim gerektirir. İstekte durağanlık vardır. Süreç belirli kesintilerle ilerlemektedir. Önce algılama, algının önceliği, gerçekleşmeli ardından da yönelme süreci başlamalıdır. Arzu sadece göstergebilimin değil aynı zamanda psikoloji ve felsefenin de araştırma konusuna girer. Göstergebilim tüm bu alanlarda ortaya konan verileri çözümlene ve olabildiğince nesnelleştirip somutlaştırmayı amaçlamaktadır. Göstergebilimde tutku, algılama ve yorumlanma süreçleriyle beraber ele alınırken aynı zamanda zaman da devreye girmektedir.

Çalışmaya konu olan Tahsin Yücel'in Bıyık Söylencesi adlı romanında arzulan ve nesnelleştirilen bir bıyıktır. Bıyık, zamanla, sadece sahibi tarafından değil aynı zamanda diğer kasabalılar tarafından da arzulanmaya başlamıştır. Arzu beraberinde mitleşmeyi, diğer bir

ifadeyle söyleneleşmeyi getirmektedir. Bıyık, bedende bir parça iken ve varoluşu kişiye bağılyken artık bireyden bağımsız ve özneyi yok eden, toplumsal ve dolayısıyla abartılmış bir duruma gelir. Arzu öznedenden çıkıp nesnelleşmiştir. Erkekliğin göstergesi iken bu gösterge bile aşılır. Arzunun nesneyi kutsallaştırıp toplumun dahi üstüne çıkarttığı bir süreç konu edilir.

Çalışmanın amacı tutku göstergebilimi bağlamında arzu tutkusunu ele almak, açıklamak ve bunun üzerinden Tahsin Yücel'in Bıyık Söylencesi romanından örnekler vererek arzu tutkusu üzerinden göstergebilimsel bir çözümleme gerçekleştirmektir. Böylece Bıyık Söylencesi adlı yapıttaki arzu tutkusu ele alınıp romanın bu bağlamda çözümlemesi ortaya konmaktadır.

Anahtar Kelimeler: Göstergebilim, Tutku Göstergebilimi, Tahsin Yücel, Arzu.

ABSTRACT

Semiotics consists of certain processes in itself in terms of the periods it includes. These processes can be broadly divided into discontinuous and continuous semiotics. In the context of the analysis method it contains, discontinuous semiotics analyzes situations that continue at regular intervals and involve transformations. There is a subject's possession or absence of an object and the transformation of the process from state to state. The semiotics of passion, which is in the period of continuous semiotics, reveals the state of souls rather than transformations. There is the state of things and the state of souls. Passion includes the reflection of the affective and tension processes of the passion subject from the spiritual stage to the behavioral stage. It is the spirit that is at issue, not the action. One of the analysis topics of passion semiotics is desire.

Desire is one of the types of passion. The subject and an object that the subject can turn towards is required for the passion of desire to be or to be realized. This is the initial stage. What is important is the formation of factors and structures that will enable the subject to turn to the object with great passion. Desire and vouloir must be considered separately. Vouloir requires a situational movement, desire a spiritual movement. There is stagnation in demand. The process proceeds with certain interruptions. First, perception, the priority of perception, must be realized, and then the process of orientation must begin. Desire is the subject of research not only in semiotics, but also in psychology and philosophy. Semiotic aims to analyze the data presented in all these areas and to objectify and concretize as much as possible. In semiotics, while passion is handled together with the processes of perception and interpretation, time also comes into play.

The subject of the study is a mustache that is desired and objectified in Tahsin Yücel's novel named *Bıyık Söylencesi*. Over time, the mustache began to be desired not only by its owner, but also by other townspeople. Desire brings with it mythization, in other words, myth. While the mustache is a part of the body and its existence is dependent on the person, it becomes independent of the individual and destroys the subject, and thus becomes exaggerated. Desire has come out of the subject and has become objectified. While it is an indicator of masculinity, even this indicator is exceeded. The subject is a process in which desire sanctifies the object and elevates it even above the society.

The aim of the study is to handle and explain the passion of desire in the context of semiotics of passion and to perform a semiotic analysis by giving examples from Tahsin Yücel's novel *Bıyık Söylencesi*. Thus, the passion of desire in the work called *Bıyık Söylencesi* is handled and the novel is analyzed through the semiotics of passion in this context concerning passion of desire.

Key Words: Semiotic, Semiotics of Passion, Tahsin Yücel, Desire

Giriş

Göstergebilim anlamı ve anlamlandırmayı temele alan bir çözümleme yöntemidir. Sözel ve sözel olmayan yapılar arasında bir bağlantı kurarak işlevsellik ortaya koyar. 90'lı yıllarda ise göstergebilim çözümleme alanını anlatsal göstergebilimden tutkular, duyular, duyuşallık üzerine kaydırarak metinlerde yer alan tutkuların çözümlemesine yönelmiştir.

Göstergebilim, dilin biçimleriyle kavranan anlamın "ortaya çıkması" ile ilgilenen ve daha somut olarak aktarılabilir söylemler yoluyla paylaşımı sağlayan bir disiplin olarak tanımlanır (Bertrand, 2000: 7). O halde anlam onu tezahür ettiren söylem aracılığıyla kavranmaktadır (Meksem, 2011). Herhangi bir söylem karşıtlık içeren karakterleri eyleyensel şema ile gösterebilen anlatsal bir yapı olarak düşünülebilir (Greimas, 1983,162). Göstergebilim bir çözümleme yöntemi ve inceleme aracı olarak da kabul edilmektedir. Anlamdan ziyade anlamlandırmayı araştırmaktadır. Anlamın aktarı bireyler arasındaki söylem aktarımı ile mümkün olmakta, çözümlenen ise içkin olan anlam olmaktadır.

1. ARAŞTIRMA VE KURAMSAL ARTALAN

1.1. Göstergebilim ve Tutku Göstergebilimi

Tutku göstergebilimi ise 90'lı yıllarda ortaya çıkan, durağanlıktan ziyade devingen yapıların ortaya konduğu bir göstergebilim alanıdır. Anlatının temelinde yatan tutku boyutunu

göz önünde bulundurmak, anlatının tam olarak dünyanın ya da geleceğin belirsizliğinin sahnelenmesinden ibaret olduğunu kavramaktır. Eylemin tutku boyutu belirsizliğin de temsil edildiği yerdir (Baroni, 2006: 167). Tutkuların incelenmesi, göstergebilim teorisi tarafından uzun süre göz ardı edildi. Nedeni şu şekilde açıklayabiliriz: (i) başlangıçta, araştırma alanını elbette anlam sistemleri düzeyiyle sınırlamamızı gerektiren bilimsel amaç söz konusuydu. Aynı zamanda ve özellikle söylemsel görüngüler düzeyinde, birincil bir yöntem oluşturabilmek için etkili ve temellendirilmiş bir göstergebilim modeli gerekiyordu. (ii) Tutkular, "lanetli" söylemsel görüngülerin (sözceleme, algılama, duyusallık gibi) bir parçası olmuştur. Göstergebilim yapısalcılıkta doğduğu için ve buradan beslendiği için, öznellik, mentalizm veya psikolojinin "virüsünü" taşıdığından şüphelenilen herhangi bir unsurun çözümlenmesi ya da incelenmesinin yasaklandığı bir hareket olmuştur (Biglari, 2017: 202). Ancak sözü geçen kavramların da çözümlenmesi gerekliliği ve ihtiyacı tutku göstergebiliminin doğmasına da neden olmuştur. Tutku göstergebiliminde yer alan kavramlar dan ve dolayısıyla tutkular dan biri de arzudur.

1.2.Arzu

Arzu tutkusu genellikle aşk tutkusu bağlamında ele alınır. Arzu, ruhun bir yetisi veya özelliğidir. Ya da ruhun bir parçası olarak değerlendirilebilir. Platoncu bakış açısına göre ruhun birden fazla işlevi bulunmaktadır. Bunlardan bir tanesi, arzu, diğerlerinden farklıdır (Merker, 2007: 205). Ruh ve şeyler göstergebilimin bütününe kapsayan bir yapının parçalarıdır. Tutku nasıl ki ruhun bir üyesi ise arzu da önce ruhun sonra da tutkunun bir üyesidir. Ruhun işlevi olarak arzu bedeni ve gövdeyi eyleme yönlendirir.

Grihom ve Keller (2010: 1161)'e göre arzu psikolojik ve ruhsal olarak kültürümüzde belirsiz bir yere sahiptir. Tıbbi ve farmakolojik olarak da göz ardı edilmektedir. Freud'dan beri diğer araştırmacılar tarafından da, dürtü bozukluğu olarak ele alınmıştır. Değerlendirmeler duygularda bozukluk olarak ortaya konmaya çalışılmıştır. Freud'un belirtilerin, engellemelerin, kaygının kaynağını arzu mekanizmaları olarak görmekte ve bunu cinsel dürtülerin kaynağı olarak yorumlamaktadır. Arzu ve onun anlamlandırılması art arda gelmektedir (Lacan, 1960: 263). Arzu öznenin bir nesneye yoğun duygularla yönelmesini sağlamaktadır. Her ne kadar iç güdüsel olarak yoğunluk atfedilse de aslında, alan yazında bir duyuşsal bozukluk ve düzensizlik olarak kabul edilmektedir. Arzunun çıkış noktası önüne konan engeller ve yasaklardır. Kendi halinde seyreden herhangi bir olayda, özne konumuna getirilmiş bireyin yasaklar, kısıtlamalar ve engeller karşısında duygulanım düzeyinde

bozulmalar başlamaktadır. Bu sürece bir diğer tutku olan kaygı da eşlik etmektedir. Her iki tutku da, arzu ve kaygı, cinsel dürtüleri harekete geçirmektedir.

Arzunun birden fazla nesnesi bulunmaktadır. Ancak arzunun kendisi benzersiz olarak kabul edilmektedir. Güç, onaylama, iktidar, var olma, mevcut güç; bu nedenle sınırlı güç, arzu, insanın varlığında sebat etmesinin özüdür. Arzu esas olan ve temelde yer alandır. Sartre'a göre arzu insanın Tanrı olma projesidir. Böylelikle arzu insanı sonsuz kılan birincil özlemdir. Arzu, insanda kendi varlığının gerçekleşmesi arzusunun kanıtlanmaktadır (Beillerot, 2014: 82). Arzu değişimsel ve dönüşümsel bir yapıya sahiptir. Bunun da nedeni arzunun bir tutku olmasıdır. İnsanda tek bir tutku olmamakla birlikte bir tutku birden fazla tutkunun birleşmesinden ya da desteğinden kaynaklanabilir. Arzuda iktidar olma, güç ve onaylanma dürtüleri ve istekleri söz konusudur. İnsan arzuladıkça güç artışı da ister. Tek olmak ve hükmetmek ister.

2. BULGULAR

Tahsin Yücel tarafından yazılan “Bıyık Söylencesi” adlı yapıtta arzu temel tutkudur. Romanda yer alan Cumali eyleyeni tutku öznesi olarak tüm eylemlerini ve dönüşümlerini arzu etrafında şekillendirmekte ve arzunun yönlendirmesiyle eylemlerini gerçekleştirmektedir. Anlatıda arzu her ne kadar Cumali üzerinden ilerlese de bu tutkuya sebep veren Cumali'nin bıyığıdır. Bıyık köy içerisinde diğer eyleyenler tarafından da bir arzu nesnesine dönüştürülmüştür:

“Berber Ziya'nın dükkanında, Cumali'nin ünlü bıyığına bakıp hayran kalmak için, Cumali'nin Hacı Leylek'e yerleşmesine gerek yoktu artık: şimdi koca dükkanın her yanı Cumali'nin bıyığının irili ufaklı fotoğraflarıyla doluydu. Fotoğrafçı Eysan, olanak bulduğu her seferde, karşılığında hiçbir şey istemeden, Cumali'nin portrelerini çekip büyüterek bıyığının görkemini gözler önüne seriyor...” (Yücel, 2016: 44).

Arzu ruhun bir özelliği bir yetisi, parçasıdır. Bıyık anlatı içerisinde basit bir nesne iken giderek değişim göstermektedir. Tutku sayesinde sıradan bir bıyık arzusunun artık Cumali'nin ruhunun bir yetisi, uzantısı hatta ta kendisi olmaktadır: “Cumali tepeden tırnağa titredi: insanlar bıyığından ayrı tutmaya başlıyorlardı onu, Karapala da kendisinin değil bıyığın adydı” (Yücel, 2016: 102).

Bıyığın bir arzu haline gelmesi kendisine yoğun duygularla yönelmesinden de kaynaklıdır. Karapala artık bir kişi değil, kişiye takılan lakap değil, bıyığın ta kendisi olarak bir nesne arzu tutkusuydu, cansız olarak, bir canlının, sahibinin önüne geçmiştir:

“... Karapala, yani çifte çengelli, ortalıktan el ayak çekilip herkes uyuduktan, Cumali'nin de uykusu iyice derinleştikten sonra, usulca havalanarak pencereden çıkıyor, bir yarasa gibi, ama ağır ağır, alçacıktan, tek sokağı atlamadan, tüm kasabayı dolaşıyordu. Kimi zaman hiçbir eve girmeden dönüyordu; kimi zaman pencere ya da kapı aralarından değişik evlere girdiği ve bayağı oyalandığı oluyordu” (Yücel, 2016: 104).

Sonuç

Çalışmada tutku göstergebiliminde yer alan arzu tutkusunun Tahsin Yücel'in “Bıyık Söylencesi” yapısındaki ruhsal ve duyuşsal süreci ortaya konmuştur. Arzu tutkusunun öznedene gibi değişiklikler yaptığı, bu değişikliklere nelerin neden olduğu, sürecin nasıl biçimlendiği ve arzu sayesinde bir nesnenin özne konumuna geldiği, buna da neden olanın tutku sayesinde söylenceleşme olduğu ortaya konmuştur.

Kaynaklar

- Baroni, R. (2006). Passion et Narration, *Protée* (34)2-3, 163-175.
<https://doi.org/10.7202/014274ar>
- Beillerot, J. (2014). Désir, désir de savoir, désir d'apprendre. *Cliopsy*, 12(1), 73-90.
- Biglari, A. (2017). La sémiotique des passions: hier, aujourd'hui, demain. *Semiotica*, 2017(219), 201-217.
- Grihom, M. J., & Keller, P. H. (2010). La passion: entre aliénation et création. *Revue française de psychanalyse*, 74(4), 1161-1175.
- Lacan, J. (1960). Le désir et son interprétation. *Bulletin de psychologie*, 13(171), 263-272.
- Merker, A. (2007). Le désir. *Études platoniciennes*, (4), 205-235.
<https://doi.org/10.4000/etudesplatoniciennes.913>
- Yücel, T. (2016). Bıyık Söylencesi, İstanbul: Can Yayınları.

EZHER BAĞLAMINDA ORTAÇAĞ EĞİTİMİ İLE MODERN EĞİTİMİN BENZERLİKLERİNİN KARŞILAŞTIRMASI

COMPARISON OF MEDIEVAL EDUCATION AND MODERN EDUCATION IN THE
CONTEXT OF EZHER

Hatice Nur DOKUYUCU

Şarkiyat Araştırmaları Yüksek lisans Öğrencisi, Ankara Yıldırım Beyazıt Üniversitesi

ORCID NO: 0000-0001-5520-5570

ÖZET

İslam, ilk emri “oku”(Alak 96/1) diyen bir din olduğundan okumaya, ilme İslamiyetin başlangıcından itibaren önem verilmiştir. Ayrıca eğitim, her zaman devletler ile var olmuş; sadece bilginin ilerlemesi için değil stratejik olarak da önem kesp etmiştir. Özellikle Ortaçağda, din hatta mezhep temeli üzerine kurulan devlet binası; sahip oldukları görüşleri korumak için eğitime oldukça önem vermişlerdir. Sistematik eğitime geçilmesi ile de İslam coğrafyasında eğitim sistem ve kurumlarıyla çeşitlenmeye başlamıştır.

Mağrip’ten Mısır’a gelen Fâtımîler yeni bir coğrafyayı ele geçirmiş; yeni bir şehir temeliyle birlikte Ezher isminde yeni bir okul temelini atmışlardır. Kurdukları bu okulda Hz. Ömer zamanında Mısır fethiyle Amr b. As Camiinde başlayan eğitim ile kendi eğitim sistemlerini mezcedip; neredeyse bugünkü yüksekokul eğitimine benzer bir eğitim sistemini Ezher Camine yerleştirmişlerdir. İnsanı dün eğiten güzel bir sistem bugünde insanı eğiten güzel bir sistem temeli ise İslam coğrafyasındaki eğitim sistemlerinin birbiriyle karşılaştırılıp analiz edilmesi büyük ehemmiyete sahiptir. Bu bağlamda Ortaçağ eğitimini modern eğitim ile Ezher üzerinden karşılaştırıp benzerlikleri masaya yatırmak istenmiştir. Bu benzerlikler üzerinden yaklaşık bin yıl aralıklı iki eğitim sistemi birlikte analiz edilecektir. Tarihi araştırma metoduyla yapılan bu araştırma ile eğitime katkı sağlanması umulmaktadır.

Anahtar Kelimeler: Eğitim, Cami, Ezher, Modern, Üniversite

SUMMARY

Since Islam is a religion that says "read" the first commandment (Alak 96/1), reading has been given importance since the beginning of Islam. In addition, education has always existed with states; It has gained importance not only for the advancement of knowledge but also strategically. Especially in the Middle Ages, the state building established on the basis of religion and even sect; They attached great importance to education in order to protect their views. With the transition to systematic education, it started to diversify with education systems and institutions in the Islamic geography.

The Fatimids, who came to Egypt from the Maghreb, conquered a new geography; Along with the foundation of a new city, they laid the foundation of a new school called Azhar. In this school they established, Mr. With the conquest of Egypt in the time of Omar, Amr b. Combining their own education systems with the education that started in As Mosque; They placed an education system almost similar to today's college education in Azhar Mosque. If a good system that educated people yesterday is a good system that educates people today, it is of great importance to compare and analyze the education systems in the Islamic geography. In this context, it is desired to compare medieval education with modern education through Azhar and discuss the similarities. Based on these similarities, two education systems with an interval of about a thousand years will be analyzed together. It is hoped that this research, which is carried out with the historical research method, will contribute to education.

Keywords: Education, Mosque, Azhar, Modern, University

GELENEKSEL TÜRK OKÇULUĞU

TRADITIONAL TURKISH ARCHERY

Ünsal TAZEGÜL¹ Özdemir ATAR²

Iğdır Üniversitesi Spor Bilimleri Fakültesi, Iğdır, Türkiye, ORCID: 0000-0001-9772-9305,

Çanakkale On sekiz Mart Üniversitesi Spor bilimleri fakültesi antrenörlük eğitimi bölümü,

ÖZET

Ok ve Yayın geçmişi M.Ö dönemlere rastlamaktadır. Ok, insanların doğada hayvanları avlamalarında çok etkili olmuştur. Aynı zamanda bir silah aracı olarak ta kullanılmıştır. Şekli ve yapımı coğrafi özelliklere göre farklılık göstermektedir. Yine zamanla gelişerek farklı türleri yapılmıştır. Yapılan bu çalışmanın amacı, Geleneksel Türk Okçuluğu hakkında bilgi vermektir. Yapılan bu araştırmada, tarihsel çalışmalarda kullanılan tarama modeli ve tarihsel araştırma metodu ile yapılandırılmıştır. Tarihsel araştırma metodu, kitap, belge, dosya, resmi ve özel yazışma evrakları, yabancı dilde bilgi ve belgelerin incelenmesi, tercüme edilmesi ve okunması ve değerlendirmesine dayanan bir yöntemdir. Yapılan okumlar sonunda, ok ve yayın Tür Mitolojisinde ve Türklerin günlük hayatlarında önemli bir yeri olduğu anlaşılmıştır. Türk Yay, birden fazla parçadan ve farklı malzemelerden yapılmaktaydı.

Anahtar Kelimeler: Geleneksel, Türk, Yay ve Ok

ABSTRACT

Arrow and Bow history coincides with BC periods. The arrow has been very effective in people hunting animals in nature. It was also used as a weapon tool. Its shape and construction differ according to geographical features. Again, different types have been developed over time. The aim of this study is to give information about Traditional Turkish Archery. In this research, it is structured with the scanning model and historical research method used in historical studies. The historical research method is a method based on the examination, translation, reading and evaluation of books, documents, files, official and private correspondence documents, information and documents in foreign languages. At the end of the readings, it was understood that the arrow and the bow have an important place in the Genre Mythology and in the daily lives of the Turks. Turkish Bow was made of more than one piece and different materials.

Keywords: Traditional, Turkish, Bow and Arrow

Giriş

Ok atamaya yarayan, iki ucu arasına kiriş gerilmiş, eğri ağaç veya metal çubuğa yay denir. Yay kelimesi Türkçe'de "Ya" olarak da kullanılmaktaydı. Bununla birlikte yay kelimesi yerine, Farsça kökenli bir kelime olan, "Keman" kelimesi de XI yüzyıldan itibaren Türkler arasında yaygın olarak kullanılmaya başlanmıştır (Erkmen, 2005).

Türkler için ok ve yay önemli anlamlar ifade etmekteydi. Türk mitolojisinde önemli bir yeri olduğu gibi günlük hayatta da oldukça önemliydi. Türkler için yay ve ok kutlu bir silahtı. Yay gökyüzünü temsil etmekteydi. Oğuz Kağan Bozoklar denen oğullarına Altın Yay'ı üçe bölerek vermiştir. Gökkuşağı; Altı Yay veya Altı İpli Yay olarak düşünülmüştür. Türklerde; boy topluluklarına ok anlamı içeren adlar verilirdi. bozok, üç ok ve on ok gibi (Karakurt, 2011).

Altay dilinde şaman kelimesi“ okçu” anlamına gelmektedir. Ayrıca “ok” seçilmişlik ve güç göstergesini ifade ederken ruhların da toplanma yeridir. Sibiryaya mağara resimlerinde yer alan okçu figürleri ve şaman davullarındaki oklu süvari resimleri şamanları tasvir etmektedir. İlkçağ kültürlerinin mitolojik geleneklerinde de ok seçilmişlik ile güç göstergesi olarak kabul edilmekle beraber şamanın sihirli silahı

olması sebebiyle de aynı zamanda şamanın uçuş hızını sembolize etmektedir. Ayrıca ok, ruhların toplanma yeri olarak görülmektedir (Uludağ, 2017).

Kimi zaman, Avrasya mitolojisinin ve törensel geleneğinin en önemli unsurlarından olan davulun yerine yay'ın kullanıldığı görülmektedir ve Radloff, Lebed ırmağı çevresinde bir şamanın yay ile şamanlık yaptığını belirtmiştir. Benzer biçimde, Anohin de Altay bölgesinde erkek ve kadın şamanların küçük bir yay vasıtasıyla şamanlık yaptıklarını belirtmektedir (Erkmen, 2005).

Yay ve ok insanoğlunun kullandığı en eski savaş araçlarından biridir. Kullanımının tarih öncesi çağlara dayandığı çokça bilinen bir gerçektir. Yay ve ok kullanımın Türklerin en erken devirlerinde bile çok yaygın olduğu bilinmektedir. Yapılan arkeolojik kazılar sonucunda, Paleolitik ve Neolitik çağlarda çakmak taşından ve kemikten yapılmış ok uçlarının Orta Asya'da kullanıldığı anlaşılmaktadır. Ok ve yay farklı toplumlarda ve farklı coğrafyalarda varlığını göstermektedir. birçok coğrafyada ortaya çıkmış olsa da temel olarak üç türde yay bulunmaktadır. Bunlar; Basit Yaylar, Kompozit Yaylar ve Tatar Yaylarıdır (Erkmen, 2005; Öngel, 2001).

Basit Yaylar:

Bu yaylar; tek bir maddeden yapılırdı ve bu madde genelde esnek ahşaptı. Ahşap bir çubuğun iki ucuna giriş takılarak elde edilen yaylardır. Bu tür yay insanoğlunun kullandığı ve yaptığı ilk yaydır (Ekrem, 2005; Göksu, 2010; Gündüz ve ark. 2010).

Kompozit Yaylar:

Bu yaylar Türkler tarafından yapılmış bir yaydır. Bu yay; birleşik yay veya mürekkep yay gibi isimlerle de bilinmektedir. Kompozit yayın yapımında şu malzemeler kullanılmaktadır; tutkal, hayvan siniri ve ağaç. Türklerin kullandıkları Asya tipi kompozit yaylara birçok ülke tarafından kullanılmıştır. Çin, Hindistan, Orta Asya ve Orta Doğu olmak üzere çok geniş bir coğrafyada Asya tipi kompozit yaylara rastlamak mümkündür. *“Bu yaylar zirve noktasına; XVIII ve XIX yüzyılda Osmanlı döneminde ulaşmıştır. Bazı kaynaklarda bu yaylar için Tür yayı ifadesi kullanılmaktadır. Bu da bu yayın Türklerle ne kadar özdeşleştiğini göstermektedir.”*

“Ağaç, boynuz, tutkal ve sinirlerden oluşturulan kompozit yaylar, doğal olarak, değişik coğrafya ve kültürde farklılıklar göstermektedirler. Bu farklılıklar bazen biçimsel bazen de yapım tekniğinden kaynaklanmaktadır. Kullanılan malzemeler de bu farklılıkların oluşmasında önemli bir paya sahiptir. Farklı bölgelerde görülen farklı malzeme kullanımı, örneğin; farklı ağaçlardan elde edilen iskeletler veya farklı hayvanlardan elde edilen boynuzlar vb. gibi, farklı sonuçlar doğurmaktaydı. Bununla birlikte bu tür yaylarda metal kullanımına da rastlamak mümkündür. Bu sebeplerden dolayı kompozit yaylar sınıflaması en zor yay türüdür.”

Orta Asya'da Baykal Gölü yakınlarında M.Ö. 4500'lü yıllara da bulunan kompozit yayın en eski yay olduğu belirtilmektedir. Bu yay yapısal olarak uzun ve farklı bir şekli vardır. Yine bu yayın Türk Yaylarının ilk örneği olduğu düşünülmektedir.

Türklerin göçlerine bağlı olarak yayların yapılarında da çeşitli değişimler olmuştur. Bu değişimlerin en belirgin yanı yayın öne doğru daha fazla kıvrımlı bir hale gelmesidir. Yine yaya kasan adında bir parçanın eklenerek yay boyu kısaltmaya başlar ve kabza yayın önüne doğru şekillendirilmeye başlanmıştır. Bu ve benzeri değişimlerin sonunda, Türk Yayı son halini almıştır. Yine bu değişimler sonunda, Türk Yayı hafif okları daha uzaya atabilirken, ağır okları da atabilecek düzeye gelmiştir. Bu sebeplerden dolayı, Türk yayı dünyadaki en kısa yay olma unvanına sahip olup atlı okçulukta rahatlıkla kullanılabilir.

Türk yayları Kompozit Refleks yaylarıdır. Kompozit Refleks yaylar şekil olarak kiriş takılmadan önce kolları terse doğru kıvrıktır. Yayın kollarının terse doğru kıvrık olması, yayın kurulmasını zorlaştırmaktadır. Bu sebepten bu yayın kurulması maharet istemektedir. Bu yayların her parçasının bir ismi vardır. “*Yayın Ortasındaki şişkin yere Kabza denir. Kollara geçişin olduğu araya Kabza Boğazı denir. Atış sırasında okun dayandığı üst kabza boğazı Tir Geçimi olarak adlandırılır. Buradan yassı olarak devam eden kısma Sal denir. Sal ok atışı sırasında en çok çalışan yerdir. Buranın devamında içi hafif kabarık, dışı balıksırtı gibi kabarık çıkıntılı olan Kasan Boğazıdır. Kasan, adından da anlaşılacağı üzere, yayın kollarını ters yöne doğru kasar ve onları kuvvetlendirir. Kasan ile yay başı arasındaki yere Kasan Başı denilir. Başların dış yüzeylerinde, kiriş ilmeklerinin takıldığı oyuklara Tonç Kertiği denir. Kertiğin iç kenarına aşınmaması sarılan sargıya Tonç Sargısı adı verilir. Kabzanın tam ortasında, boynuzların birleştiği iç kısımda Çelik(lbrancak) denilen küçük bir kemik veya fildişi parçası vardır. Yayın geri kısmına Zahir (zahr) ön kısmına ise Bağır deniliyordu.*” Kompozit Türk Yaylarının yapımında, ağaç, boynuz, sinir ve tutkal olmak üzere dört çeşit madde kullanılmıştır (Erkmen, 2005; Göksu, 2010; Gündüz ve ark. 2010).

Tatar Yayları:

Tatar yayının ana iskeleti küçük bir yayın, düşey dikdörtgen bir ağaç gövdeye (kundak) iliştilmesinden oluşmaktadır. Bu iskelete bağlı mekanik bir düzenek vardır. Bu düzenek sayesinde ok atışı gerçekleşir.

Tatar yayı yapı olarak ahşap bir kundak, kundağın baş tarafına yerleştirilmiş esneyebilen bir yay, yayın iki ucuna bağlı hayvan siniri, bağırsak veya halattan bir kiriş ve son olarak kundak uzunluğuyla orantılı büyüklükte bir oktan meydana gelmektedir. Kiriş çarklı veya özel eğimli metal bir kurma aleti ile gerilerek kundağın ortalarına yakın bir yerde, ok yeleğinin dayandığı mandal gerisine çekilirdi. Bu kurma aletleri geliştirilmeden önce okçu eğilip tatar yayının ön tarafında bulunan üzengeye ayağıyla basar dipçığı karın kısmına dayar ve eliyle yayı mandalın gerisine kadar çekerdi. Yay gerilip atışa hazır hale getirildiğinde ok oluk kısmına yerleştirilir ve yayı serbest bırakmayı sağlayan tetik sistemi çekilerek atış gerçekleşirdi. Tatar yayında kullanılan ok kısa (oluk boyu kadar) ve kalındı. Bu özelliklerinden dolayı oklar, zırhları kolayca delebilirdi.

Tatar Yayının ve Okun Temel Bölümleri; Dipçik, Ahşap Kundak, Tetik, Mandal, Oluk, Kiriş, Yay, Üzenge, Arka, Tüy, Ok, Baş

Yazılı kayıtlar ve fiziksel kayıtlar göstermektedir ki; Tatar yayı MÖ IV. yüzyılda Çin'de kullanılmaktaydı. Bununla birlikte **Gastrophetes** diye bilinen bir çeşit Tatar yayı hemen hemen aynı dönemlerde Grekler tarafından kullanılmaktaydı. Fakat Tatar yayı X-XI yüzyıllar arasında Avrupa'da özel bir silah olarak kullanılmaya başladı. Tatar yaylarının Abbasiler tarafından da kullanıldığı bilinmektedir.

Türklerin tatar yayını düzenli birlikler halinde kullanması ise XV. yüzyılda gerçekleşmiştir. Silahın kullanılmasında kirişin bir manivela veya çark sistemi veya çark sistemi aletle kurulması ve boşalması olayına çok benzediği için yeniçeriler bu silahlara Zenberek veya Zenburek; bunları taşıyanlara ise Zenberekçi adını vermişlerdi. Bu deyimler daha sonra resmiyet kazanmış ve yeniçeri ocağının sekseninci Cemaat ortası bir Serzenberekçi (Başzenberekçi) ağa komutasında zenberekçilere ayrılmıştır.

Tatar yayı güçlü ve hedefi bulan bir silahtır. Tatar yaylarının en önemli özelliği isabet oranının yüksekliğidir. Fakat bu yayların kurulumu zaman aldığından arka arkaya atış yapılması diğer yaylara oranla daha yavaştır. Bu silah yapısı gereği daha çok piyadelerin tercih ettiği bir silah olarak bilinir. Bu yüzden etkin bir atlı okçu sistemi bulunan Türkler tarafından Avrupa'daki kadar benimsenmemiştir (Erkmen, 2005).

GELENEKSEL TÜRK YAYI YAPIMI

Akça Ağacı (Yay Ağacı)

Yayların iskeletinin yapımında birçok tür ağaç kullanılmıştır. Ancak yapılan denemeler sonunda akça ağacın yay yapımı için en ideal ağaç olduğu ortaya çıkmıştır. Geleneksel Türk Yayının yapımında akça ağacı tercih edilmektedir. Çünkü bu ağaçla yapılan yaylar kusursuz bir performans ortaya koymaktadır. Hiçbir ağaç akça ağacı kadar iyi bir sonuç vermemektedir. Bu ağacın diğer bir özelliği de tutkalı çok fazla emmesidir. Bu ağaç işlenmesi güç bir ağaçtır. Ayrıca laboratuvar araştırmaları göstermiştir ki akça ağaç en iyi tutkal ağaçlarından biridir. Bünyesinde tutkal bulunur ve böylece diğer birçok bilindik ağaca göre daha güçlü bir yapışma sağlar. Yayı yapacak olan usta ağaç kesimini kendi yapardı. Önce akça ağacın gövdesi dibe yakın bir yerden kesildikten sonra kökten çıkan yeni sürgünler iki bilek kalınlığını bulunca, yerden yarım arşın yukarıdan bir yay boyu uzunluğunda parçalar alınır. Kesim işlemi ağaçların suyunun çekildiği sonbahar mevsiminde yapılır. Kesim işleminin ardından ağaçların önce kabukları soyulur. Kabukları soyulan ağaçlar uzunlamasına iki parçaya bölünürdü. Her parçadan bir yay yapılırdı. Sonra bu parçalar yayın kolları için ortadan iki kısma ayrılırdı. Ayrıca kabza kısmı için 30-35cm.'lik parçalar çıkarılırdı. Kabza olarak kullanılacak ağaçların ortası yuvarlatılır, boğazları oyulur, iki ucu sivriltilirdi. Yay kolları gerekli biçimde yassıtılır, kabzaya bağlanacak yerlerine yarıklar açılarak, kabza uçları buralara uydurulurdu. Yay yapımında kullanılacak olan akça ağacı üç gün süreyle aralıksız olarak kazan içinde soğuk suda bekletilir. Üç günün sonunda, kazanın altı yakılır ve kaynayan su içersin de yine üç gün bekletilir. Bu işlemlerden sonra akça ağacı sudan çıkartılır ve talaş alevine tutularak suyunu çekmesi sağlanır. En sonunda hazırlanan tutkala yatırılır ve tutkalı iyice emmesi sağlanır. Ardından, kalıplar içerisinde sıkıştırılan ağaç kalın iplerle sağlamca bağlanır. Kalıptan çıkan ve kuruyan ağacın dış yüzeyine manda sinirleri yapıştırılır. *İyi bir yayın ortaya çıkması için yay ağacı kalıptan 10 yıl sonra çıkartılarak işlem görmesi gerekmektedir.*" (Erkmen, 2005).

Tutkal

Yayların yapımında iki tür tutkal kullanılmaktadır. Bunlardan biri Çega Tutkalı diğeri ise Balık Tutkalıdır. Çega Tutkalı; dövülen öküz sinirlerinin artan uçlarından ya da büyükbaş hayvanların dersinden ve kulaklarından alınan sinirlerden yapılmaktadır. *Bu tutkala verilen "Çega" ismi Osmanlıya has bir isimdir. Zira kaynaklar, bu tutkalın iyisinin Gelibolu'nun Çega Köyü'nde yapıldığı için Çega tutkalı olarak anıldığını belirtmektedir. "Balık tutkalı ise daha çok tercih edilen bir tutkaldı. Divan-ı Lûgati't Türk'de "yaruk yelim" diye geçmektedir. Tuna, Dinyeper ve Volga nehirlerinin denize döküldüğü yerlerde yaşayan "mersin morinasınm(Gadus Morrhuca)" damak derisinden yapılırdı. Saydam ve şekerrenkli olan bu deriden yuvarlak parçalar çıkarılır. Yirmi dört saat sıcak suda bekletilir, daha sonra yumuşayan kirler temizlenirdi. Temizleme işlemi bittikten sonra birkaç parça üst üste konularak bir tokmakla dövülerek inceltilirdi. Daha sonra incelmış parçalar bıçakla küçük parçalara ayrılarak saklanırdı.*" (Öngel, 2001; Parlak, 2020).

Yay Kemiği (Boynuz)

Yayın yapımında kullanılan önemli malzemelerden biride boynuzdur. Türk yaylarında genellikle öküz boynuzu kullanılırdı. Bir boynuzdan iki parça çıkar; dış taraftan alınan parçaya kapak, içten alınan parçaya Karın denilirdi. Burada önemli olan noktalardan biride bir yayda kullanılacak olan boynuzların aynı hayvana ait olmasıydı. Kesilen boynuzlar ilk olarak bir kazan içinde yumuşayınca kadar kaynatılırdı. Kaynatma işleminin ardından dumansız talaş alevinde ısıtılırdı. Isıtma işleminin ardından bu iş için yapılmış kalplar içerisine konularak istenilen biçime gelmesi sağlanırdı. Sonra kurutulur, ikişer edilip bağlanarak saklanırdı. (Parlak, 2020; Acar ve Özveri, 2008).

Yay Çeliği

Yayın orta bölümüne denk gelen kabzanın arasına yerleştirilen kemiğe çelik denir. Bu çelik iki boynuz arasında kalır (Öngel, 2001; Parlak, 2020).

Hayvan Siniri

Yayların dış yüzeylerine döşenen sinirler; öküzün ayak bileğinden diz kapağına kadar olan yerinden çıkartılırdı. Çıkartılan bu sinirler ilk olarak güzelce yıkanıp ve temizlendikten sonra kurutulurdu. Kurutma işleminde ilk olarak güneşten faydalanılırdı. Daha sonra ise sıcak bir yerde kurutulur ve sonra bir mermer tezgah üzerinde, şimşir tokmakla kuru kuruya iyice dövülürdü. Ezilip tel tel olunca, üzerindeki kir ve pürtükler bıçakla kazınıp demir dişli sinir tarağı ile püskül püskül oluncaya kadar taranır ve elle didiklenerek, boy boy ayrılıp kullanılmak üzere saklanırdı. Sinirler yayın dış kısmına her yeri eşit ve homojen olacak şekilde çok dikkatli ve özenli bir şekilde döşenirdi (Öngel, 2001; Özdal, 2005).

Çile (Kiriş)

Günümüzde kiriş olarak adlandırılan çile saf ipekten yapılır. Uzun bir süre kaynatılıp gölgede kurumaya bırakılır. Sonrasında da güzelce bükülerek ip haline getirilir. Çile sadece yarışma yaylarında kullanılır. Çile yayın iki ucundaki çeltiklere takılır ve okun fırlatılmasını sağlar. Savaş yaylarında koyun ve keçilerin bağırsakları yapılan bir dizi işlemde sonra çile haline getirilip, kullanılır (Tulu, 2021; Bulut, 2010)

Ok:

Türk oklarının yapımında; kayın, çam, gürgen ağaçları ile Hindistan'dan getirtilen özel bir kamış türü kullanılmaktaydı (Karagülle ve Koç, 2020). Osmanlı İmparatorluğunda beş tür ok kullanılırdı. Bu oklar şunlardır: savaş oku (tirkeş), menzil atışlarına hazırlıkta kullanılan meşk okları, menzil okları, puta (hedef) okları ve idman oklarıdır. Biçimsel ve şekilse olarak üçe ayrılmaktaydılar. Bunlar; tarz-ı has, kiriş endam ve şem-endamdır. "Okun kısımları insan vücuduna benzetilmiştir. Okun boyu 24 eşit parçaya bölünmüştür. Çileye takılan gez kertiğinden itibaren ilk 4 kısma baş, başın bitimine boğaz, 10.5-11 kısım gelen yerine göbek, boğaz ile göbek arasına göğüs, göbekten 17. kısım kadar baldır, baldırdan uca yani 17-24 kısım arasına ayak denilir. Ucuna takılan sivri parça madeni ise temren, kemik ise soya adını alır. Havada düzgün uçmasına ve hep ayağı üzerine düşmesine yarayan üç parçalı tüye yelek, bazen de sakal denir. Gezi, kemik veya fildişinden ayrı parça halinde olursa başpare diye anılır." (Yücel, 1999).



(Karagülle ve Koç, 2020).



(Karagülle ve Koç, 2020).

Okçunun işini kolaylaştıracak ve kendine zarar vermesinin önüne geçecek bazı yardımcı araçları ise; kabza sargısı (muşamba), kemend, zihgir (şast), bilek siperi ve tirkeş (ok torbası, sadak ve gedeleç) şeklinde sıralamak mümkündür (Yücel, 1999)

Türk Okçuluğun da Atış Türleri

Osmanlı imparatorluğu döneminde üç tür ok atışı yapılmaktaydı. Bu atış türleri aşağıda verilmiştir.

Nişana (Putu) Atma Sofa adı verilen atış yapılan yerde iki kişi veya iki takımın yarıştığı nişanı vurma atışlarıdır. Bu atışlarda nişan alınan yer puta adı verilir. Nişan, genellikle sepet veya armut biçimde ve çift kat deriden yapılmış hedeflere isabet ettirmek suretiyle yapılırdı. Atış yapılacak yerden ortalama 200 metre uzağa konulan nişangaha okçular oturarak, dizüstü durarak veya ayakta nişan alıp atışlarını yaparlardı hangi tarafın isabetli ok sayısı fazla ise yarış kazanırdı (Atalay ve Akbulut, 2013, www.tirendaz.com). Bu atışın bir başka türü de uzun bir direk tepesine konulan bir hedefe, atla dörtnala giderken ok atmak esasına dayanan kabak atışı da İslam dünyasında yaygın olan puta atışlarından bir tanesidir. Bu atışlarda ilk olarak direğin tepesine kabak konulmasına karşın sonraları hedef yerine kullanılan malzeme değişse de isim baki kalmıştır (Yücel, 1999).

Darp Atma (Darp Vurma) Genellikle özel günler ve törenlerde yapılan bu atışların amacı üst üste konulan metal levhaları tek bir atışta delerek okun ucunu diğer taraftan çıkarmaktı (Yücel, 1999). Bu atış bir güç gösterisi olmakla beraber Osmanlının ok ve yay ile atıcılık tekniğinin üstünlüğünü göstermek için bir spor gösterisi olarak okçuluk literatüründe yerini almıştır (Kahraman, 1995).

Menzil Okçuluğu; oku en uzak mesafeye gönderme ilkesine bağlıdır. Menzil okçuluğunda başarı kazanmak oldukça zordur. Yine okçunun menzil atışı yapabilmesi için sırası ile kazandığı bazı yetkinliklerinin de olması gerekirdi (Kahraman, 1995; Yücel, 1999).

Sonuç

Ok ve yay Türk kültür ve mitolojisinde önemli anlamlar ifade etmektedir. Dinsel ve Siyasi otorite anlamında da ok ve yay Türkler tarafından kullanılmıştır. Ok ve yayın tarihsel gelişimine baktığımızda, basit bir yapıdan daha kompleks bir yapıya döndüğü görülmektedir. Bu dönüşüm şekilsel olmanın yanında, yapımında kullanılan malzemelerle de ilgilidir. Geleneksel Türk yaylarının yapımında, birden fazla malzeme kullanılmıştır. Tabii bu kullanılan malzemeler yaşanan coğrafyaya göre de değişmekteydi. Türklerde ok ve yay oldukça önemliydi. Neredeyse her Türk kadın ve erkek ayrımı

olmaksızın yay çekip ok atmaktaydı. Tabi bunda, ok ve yayın önemli bir savaş aracı olması da büyük bir etkendi. Ordular ne kadar iyi okçulara sahiplerdiyse savaşta da o kadar başarılı olmaktaydılar. Teknolojik gelişimlere paralel olarak barut ve tüfeğin icadı ile ok ve yay popülaritesini bütün toplumlarda olduğu gibi, Türk toplumunda da yitirmeye başlamıştır.

Kaynakça

- Acar S ve Özveri, M. (2008). Yayıncı Yusuf Beşe Terekesinin Düşündürdükleri. *Osmanlı Bilimi Araştırmaları*, 9(1), 119-136.
- Bulut, A. (2010). Rasih'in Okçılıkla İlgili Bir Manzumesi. *Atatürk Üniversitesi Türkiyat Araştırmaları Enstitüsü Dergisi*, 8(17).
- Erkmen, S. E. (2005) *Türk devletlerinde savaş araç-gereçleri (X-XIV. asırlar)* (Yayınlanmış Yüksek Lisan Tezi, Ankara Üniversitesi, Sosyal Bilimler Enstitüsü.
- Göksu, E. (2010). Ok ve yayın Türk devlet geleneği ve hakimiyet anlayışındaki yeri 986-1011.
- Gündüz, G., Özden, S., & Tekçe, M. S. (2010). Türkler'de ahşap ok yapımı. *Bartın Orman Fakültesi Dergisi*, 12(17), 111-122.
- Kahraman, A. (1995). Osmanlı devletinde spor. Ankara: T.C. Kültür Bakanlığı Yayınları.
- Karagülle, E., & Koç, M. C. (2020) Osmanlı Devletinde Menzil Okçuluğu. *DÜSTAD Dünya Sağlık ve Tıbbat Bilimleri Dergisi*, 3(2), 96-110.
- Karakurt, D. (2011). Türk söylence sözlüğü. Açıklamalı Ansiklopedik Mitoloji Sözlüğü, Ağustos.
- Öngel, H. B. (2001). Gelişim sürecinde erken iç Asya Türk okçuluğu. *Gazi Üniversitesi Gazi Eğitim Fakültesi Dergisi*, 21(2).
- Özdal, A. N. (2005). *Selçuklu Coğrafyasında Türklerin Savaş Sanatı (Xi-Xiv. Yy.)*, Yayınlanmış Yüksek Lisans Tezi, Marmara Üniversitesi.
- Parlak, S. (2020). Türk yaylarında kullanılan ağaç türleri ve özellikleri. *Ağaç ve Orman*, 1(2), 25-34.
- Tulu, S. (2021). Dede Korkut Kitabında Okçuluk Terimleri, *Bitig Türkoloji Araştırmaları Dergisi*, Bahar 2021 / 1: 51-58.
- Uludağ, M. (2017). Türk Mitolojisinde Hayat Ağacının (Kayın Ağacı) Çağdaş Seramik Sanatında Figüratif Yorumu, Yayınlanmış Yüksek Lisans Tezi, Bileşik Sanatlar Anasanat Dalı, Gazi Üniversitesi, Güzel Sanatlar Enstitüsü
- Yücel, Ü. (1999). Türk okçuluğu. Ankara: Atatürk Kültür Merkezi Başkanlığı Yayınları.

89 GÖÇMENLERİNİN ANKARA'DA İSKÂNİ

SETTLEMENT OF 89 IMMIGRANTS IN ANKARA

Dr. Yunus PUSTU

Yüksek Kurum Uzmanı Türk Tarih Kurumu

ORCID: 0000-0003-4409-2325

ÖZET

Osmanlı coğrafyasında 18. yüzyılın son çeyreğinden itibaren alınan yenilgiler ve ortaya çıkan toprak kayıpları ile birlikte içe dönük göç hareketleri yaşanmaya başlanmıştır. Bu süreçte Anadolu'daki pek çok mahal muhacir iskânına açılmıştır. Ankara da bu devrede gelen muhacirlerin iskân edildiği alanlardan biri olmuştur. Osmanlı Devleti'nin tarih sahnesinden çekilmesinin ardından Türkiye Cumhuriyeti'nin tesisi sonrasında da Rumeli coğrafyasından göçler dönemler hâlinde devam etmiştir. Ankara, bu sırada da göçmenlerin yerleştirildiği mahallerden biridir. Atatürk döneminde (1923-1938) başlayan göçler Adnan Menderes döneminde (1950-1960) devam etmiştir. Rumeli'den Ankara'ya gerçekleşen son kitle göçler ise 1989 senesine denk gelmektedir. Todor Jivkov idaresindeki Bulgaristan, 1984 senesi sonuna gelindiğinde homojen bir Bulgar milleti oluşturma çabası içerisine girmiştir. Bu sırada Bulgar yönetimi zorla Türklerin isimlerinin değiştirilmesi, Türkçe konuşmanın yasaklanması ve Müslümanların ibadet özgürlüklerinin kısıtlanması gibi girişimlerde bulunmuştur. Yaşanan baskılar karşısında itiraz edenler sürgüne gönderilmiş hatta ölümle cezalandırılmıştır. Bulgaristan'ın ülkede yaşayan Türklere karşı izlediği asimilasyon politikaları vuku bulan göçlerin temel sebebidir ve tarihimizde 89 göçü olarak bilinen göçlerin meydana gelmesine yol açmıştır. Turgut Özal'ın izlediği kucaklayıcı göçmen politikaları da sürecin seyrinde etkili olmuştur. 1989 senesi ortalarında başlayan göçler neticesinde 320 bin kişi Bulgaristan'dan göç etmiştir. Bu sırada gelen göçmenlerin iskân edildiği alanlardan birisi de Ankara'dır. Bahsi geçen süreçte Ankara'ya iskân edilen göçmen sayısı yedi bin civarındadır.

Göçmenlerin iskânı için Pursaklar ilçesi sınırları dahilinde Ayyıldız adında bir mahalle tesis edilmiştir. Ayrıca Sincan'a bağlı Çimşit'e ve Kalecik ilçesine yerleştirilen göçmenler de bulunmaktadır. Bu çalışmada 89 göçmenlerinin Ankara'ya iskânları ele alınacaktır.

Anahtar kelimeler: 89 Göçü, Bulgaristan, Göçmen, Ankara, Pursaklar, Çimşit, Kalecik.

ABSTRACT

In the Ottoman geography, inward migration movements started to be experienced with the defeats and the resulting land losses since the last quarter of the 18th century. In this process, many places in Anatolia were opened to immigrants to settle down. Ankara has been one of the areas where the immigrants who came in this period were settled. After the Ottoman Empire withdrew from the stage of history, after the establishment of the Republic of Turkey, migrations from the Rumelian geography continued in periods. Ankara, meanwhile, is one of the areas where immigrants were settled. Immigration, which started in the period of Atatürk (1923-1938), continued during the period of Adnan Menderes (1950-1960). The last mass migration from Rumelia to Ankara corresponds to 1989. Bulgaria under the administration of Todor Zhivkov entered into an effort to create a homogeneous Bulgarian nation by the end of 1984. In this period, the Bulgarian government took initiatives such as forcibly changing the names of Turks, banning speaking Turkish and restricting Muslims' freedom of worship. Those who objected to the oppression were exiled and even punished with death. The assimilation policies followed by Bulgaria against the Turks living in the country are the main reason for the migrations that took place and led to the migration known as the 89 migration in our history. The embracing immigration policies followed by Turgut Özal were also influential in the course of the process. As a result of the migrations that started in the middle of 1989, 320 thousand people immigrated from Bulgaria. In this period, Ankara is one of the areas where immigrants were settled. In the aforementioned period, the number of immigrants resettled in Ankara is around seven thousand.

A neighborhood named Ayyıldız was established within the boundaries of Pursaklar district for the settlement of immigrants. There are also immigrants settled in Sincan (Çimşit) and Kalecik district. In this study, the resettlement of 89 immigrants to Ankara will be discussed.

Keywords: 89 Migration, Bulgaria, İmmigrant, Ankara, Pursaklar, Çimşit, Kalecik.

GELENEKSEL TÜRK YAĞLI VE KARAKUÇAK GÜREŞLERİ
TRADITIONAL TURKISH OIL AND KARAKUCAK WRESTLING

Ünsal TAZEGÜL¹ Özdemir ATAR²

Iğdır Üniversitesi Spor Bilimleri Fakültesi, Iğdır, Türkiye, ORCID: 0000-0001-9772-9305,
Çanakkale On sekiz Mart Üniversitesi Spor bilimleri fakültesi antrenörlük eğitimi bölümü,

ÖZET

Güreş; birçok toplum tarafından uygulanmış bir spor dalıdır. Dünyadaki her toplumun kendine has bir güreş şekli bulunmaktadır. Yapılan bu çalışmanın amacı geleneksel güreşlerimizden olan yağlı ve karakucak güreşleri hakkında bilgi vermektir. Türkler tarafından yapılan ve Türklerle özdeşen güreşlerde bulunmaktadır. Yağlı ve karakucak güreşi bu güreşler arasında yer almaktadır. Yağlı güreş; pehlivanların bedenlerini yağlayarak ve deriden yapılan kispetleri giyerek yaptıkları güreş şeklidir. Karakucak güreşi ise; yağsız olarak yapılır ve pehlivanlar pırpıt olarak bilinen kıyafeti giyerler. Karakucak ve yağlı güreşlerini ortak yönleri olduğu gibi farklı yönleri de bulunmaktadır.

Anahtar Kelimeler: Karakucak, yağlı güreş, geleneksel,

ABSTRACT

Wrestle; It is a sport that has been practiced by many societies. Every society in the world has its own style of wrestling. The aim of this study is to give information about oil and karakucak wrestling, which is one of our traditional wrestling. There are wrestlings made by the Turks and identified with the Turks. Oil and karakucak wrestling are among these wrestlings. Oil wrestling; It is a form of wrestling that wrestlers do by lubricating their bodies and wearing kispets made of leather. Karakucak wrestling is; It is made without oil and the wrestlers wear the outfit known as pırpıt. Karakucak and oil wrestling have common aspects as well as different aspects.

Keywords: Karakucak, oil wrestling, traditional,

GİRİŞ

Güreş sporu, güç ve tekniği en etkin şekilde kullanılmasıyla yapılmaktadır. Literatürde güreşin yırtıcı ve vahşi hayvanların bir birleriyle mücadelesi sonucunda ortaya çıktığı belirtilmektedir. Doğada insanın bedenen ve zihinsel gelişimine paralel olarak güreş sporu da değişime uğramıştır (Öngel, 2001; Tazegül, 2016).

Türk Tarihinde güreş oldukça önemli bir yere sahiptir. Türkler güreş sporunu çok sevdiği gibi kendinden sonraki nesillere de aktarmışlardır. Güreşin bu kadar önemli olmasının nedenlerinden birisi, insanları savaşa hazırlayan bir yapısının olmasıydı. Eski Türklerde güreş savaşın bir parçası olarak görülmüştür. Yine Türkler şenliklerinde ve yas törenlerinde güreş yapmışlardır (Yıldıran, 1986; Gümüş, 1995). Sümerlerde de Güreş bayramlarının olduğu bilinmektedir. Yine Sümerlere ait bazı terakotlarda güreş resimleri bulunmaktadır (Kunter, 1938).

Türk Destanlarında ve hikayelerinde güreşten oldukça sık bahsedilmektedir. *Manas Destanı* 'nda *Manas Han ile Nogay Han'ın orduları karşılaştığında, iki ordu arasında bir güreş karşılaşması yapılır. Bu karşılaşmada Kırgızları temsilen güreşmek üzere, bozkır töresine göre Manas Han, Koşay Alp'i görevlendirir. Koşay Alp gençlik yıllarında yaptığı güreşlerle tanınır ve yenilmez bir yiğit olarak bilinir. Ancak yaşı kemale erdiği için, gençlerin eğitiminde görev alan bir alp olur. Koşay Alp artık beli bükük*

bir ihtiyardır. Manas'ın kendini bu güreşte meydana sürmesi üzerine (Öngel, 2001) Koşay Alp şöyle söyler:

*Töö Tengşer'le güreştim, geniş Kegen boyunda,
Şenlik yapılırken, Kenceke'nin toyunda,
Kazıklı Vadisinde, Kar Yabas su boyunda,
Alp Börü'yle güreştim, bir tek idim oyunda.*

Koşay Alp, Kâfir Han'ı Nes Kara'nın oğlu ile güreştiğini ve onu da yendiğini söyler ama sonunda “Ben neyleyim, ihtiyarladım artık, güreşemem” der ve keser atar. Bunun üzerine Manas'ın ordusundan, Kök Koyan adlı bir çocuk çıkar, “Bırakın! Yolay Han'la ben güreşeyim” der. Bunun üzerine Koşay Han çocuğa yaklaşır. “Ey oğlum, gönlün büyük, gücün az” der. Zorla çocuğu bu işten caydırır. Koşay Han, bakar ki olmayacak ihtiyar hali ile beli bükük olarak soyunmaya başlar. Giyer Manas'ın deri kispetini, güreş meydanına girer. Başlar Yolay Han'la Koşay Alp güreşmeye. Bir ara, Yolay Han, Koşay'ı tuttuğu gibi yere vurur. Koşay Han beli bükük, yerden doğrulur kalkar ve Yolay'a yeniden saldırır. Tanrı artık kuvvet vermiştir Koşay'a. Onun damarlarında Tanrı'nın kuvveti dolaşmaya başlamıştır. Tuttuğu gibi Yolay'ı vurur yere ve bu şekilde güreşte galip gelir. Koşay'ın bu zaferinden dolayı etrafına hediyeler yağmaya başlar...” (Ögel, 1993). “Manas Destanı'na göre, pehlivanların pehlivanı Koşay Han “Tanrı ve Dünya kuvvetlerini kendinde toplamış bir Alp'tir” (Güven, 1992).

İslamiyet'ten önceki dönemlerde Türk kadını da erkekler gibi güreşe bilmekteydiler (Koca, 2002; Bars, 2014; 128). Dede Korkut hikâyesindeki Banu Çiçek bu duruma verilebilecek en güzel örneklerden biridir. Banu Çiçek, kendisiyle evlenmek isteyen Beyrek'e güreşte kendisini yenmesi şartını koşar. Bamsı Beyrek, güreş, ok ve at yarışlarında Banu Çiçek'i yendikten sonra, Banu Çiçek ile nişanlanır (Bars, 2014; Şakar, 2010).

2. Yağlı Güreş

Yağlı güreş; pehlivanların bedenlerini zeytinyağı ile yağlayarak yaptığı geleneksel güreşlerimizden biridir. Yağlı güreş, yüz yıllardan beri Türkler tarafından yapılmaktadır. Günümüzde en bilinen ve popüler olan yağlı güreş organizasyonu “Kırkpınar Yağlı Güreşleri”dir. Kaynaklarda Kırkpınar güreşlerinin ortaya çıkışla ilgili kesin bir bilgi bulunmamaktadır. Ancak geçmişinin, 1361 yılına kadar gittiği belirtilmektedir. Bir efsaneye göre Kırk Pınar Güreşleri şu şekilde ortaya çıkmıştır: Süleyman Paşanın emri altında olan kırk asker Edirne yakınlarında güreşmeye başlamışlardır. Güreşenlerden iki pehlivan günlerce güreşmelerine rağmen bir birlerine karşı üstünlük sağlayamamışlardır. Bu yorucu güreşe dayanamayan pehlivanlar orada hayatlarını kaybederler ve orada defnedilirler. Defnedildikleri yerden bir pınar akar. Bu nedenden dolayı güreşlere “Kırkpınar” adı verilir (Küçükaltan ve ark. 2005). Hayatlarını kaybeden bu iki pehlivanın isimleri 1901 tarihli Edirne Salnamesinde Selim ve Ali olarak geçmektedir (Toksöz, 2011). Ancak spor tarihi araştırmacısı Atif Kahraman, kırk yiğidin güreşleri ile ilgili efsane ve hikâyelerin, Kırkpınar'ın gerçek tarihini yansıtmadığını ileri sürmektedir (Toksöz, 2011).

Geleneksel güreşlerimizden biri olan yağlı güreş, kispet olarak isimlendirilen kıyafetle yapılmaktadır. Kispet; Pehlivanın belden aşağısı ile diz kapağının altına kadar kaplar. Kispet deriden yapılan bir spor kıyafetidir. Günümüzde pek çok hayvanın derisinden yapılıyor olsa da Selçuklu Ve Osmanlı İmparatorluğu döneminde genellikle manda derisi ile yapılırdı. Manda derisi ile yapılan kispetler oldukça ağırdı. Bu kispetler yağlandıktan sonra 50-60 kg geldiği belirtilmektedir. Kispet, eski dönemlerde manda derisinden yapılırken, dikiminde biz iğnesi kullanılırdı. Teknolojik gelişmelere paralel olarak kispet dana derisinden yapılmaya ve dikiş

makinaları ile dikilmeye başlanmıştır. Kışpet yapılacak derinin genç hayvan derisi olması gerekir. Çünkü genç hayvanların derisi sağlam ve yumuşak olur, dolayısıyla pehlivana güreşirken zorluk vermez. Pehlivanın giydiği kışpet rahat olmalıdır. Eğer pehlivan kışpetin içinde rahat edemezse iyi bir performans ortaya koyamaz (Dervişoğlu, 2018; Karadoğan, 2020, <https://tekstilbilgi.net/kispet-nedir-nerede-kullanilir.html>).

Resim1. Kışpeti oluşturan parçalar



Kasnak: Kışpetin bele gelen kısmına kasnak denir. Bu bölüm kışpetin en önemli bölümü olarak kabul edilir. Kenarın iç tarafına uçkur vazifesi görsün diye kalınca bir ip parçası geçirilmiştir. Bu ip bir uçkur gibi kışpetin belini açar veya kapar. Dört parmak genişliğinde olur. Güreşte hasmın eli bu kasnağı kolaylıkla tutmasın diye bazı kışpetlerde kasnağı beş altı kat deriden yaparlar. Bu deri hem sert hem de enlidir.

Hazne: Kışpetin apış arasına gelen kısımdır. İki kat deriden yapılır, yumuşak yapılmasına özen gösterilir.

Arka: Kışpetin pehlivanın arkasına gelen kısımdır.

Oyluk: Kasnaktan dize kadar olan kısımdır.

Paça: Kışpetin dizden şirazelere kadar olan kısımdır. Şirazenin iç kısmına keçe veya bez konularak baldıra sarılır ve üstten bir iple sarılır.

Şiraze: Kışpetin en alt kısmıdır.

Ayna: Kışpetin dize gelen kısmıdır. İkinci bir deri ile sağlamlaştırılmıştır (Dervişoğlu, 2018; <https://www.kulturportali.gov.tr/turkiye/edirne/kulturatlası/tarihi-kirkpınar-yagli-guresleri-ogeleri--kispet>).

Eski dönemlerde pehlivanlar yağlı güreş karşılaşmalarından önce, maç öncesi kışpetlerini giymeden önce ilk olarak 2 rekât namaz kılarlardı. Da ha sonra yere çökerek dua ettikten sonra

kispetlerinin ön kasnağını öperek başlarına koyarlardı. Bu ritüelleri yapan pehlivan kispetini sağ ayağı ile giymeye başlardı. Çıkartırken de yine aynı şekilde önce sağ ayağını çıkartırdı.

Zembil

Pehlivanlar kispetlerini taşımak için sazların liflerinden örme usulü ile yapılan zembillerde taşırlar. Zembil, pehlivanların kispetlerinden akan yağların dışarı akmasını önleyen bir çantadır.

Resim2. Zembil



Yağlı güreşin önemli umurlarından biride yağlanmadır. Pehlivanlar karşılaşma öncesi vücutlarını zeytin yağı ile yağlamaktaydılar. ancak günümüzde zeytin yağı yerine sıvı yağlar tercih edilmektedir.

Cazgır

Cazgır; yağlı güreşte pehlivanları güreşi izlemeye gelen kişilere tanıtan kişidir. eskiden cazgırlar; salâvatçı, temaşacı, duacı ve meydan şeyhi gibi isimlerle de anılmaktaydılar. Cazgır, pehlivanların kibleye doğru sıraya sokup, pehlivanları salavata davet ederek, helalleştirir.

Kırmızı Dipli Mum

Kırmızı Dipli Mum; kırmızı dipli mum; eski dönemlerde halkı güreşe davet şekliydi. halkın yoğunlukta olduğu yerler kırmızı dipli mum asılarak, halk güreşten haberdar edilirdi. Ayrıca bazı insanlara kırmızı dipli mum gönderilerek davet edilirdi.

Pazubent-Muska

Pazubent-Muska; birçok pehlivan pazubent takmayı tercih eder. pehlivanlar pazu bentlerini kollarına ya da boyunlarına takarlardı.

Peşrev

Peşrev; pehlivanlar güreşe başlamadan önce peşrev çekmeye başlarlar. Pehlivanların peşrev çekemlerindeki amaçları; hem bedenlerini maça hazırlamak ve rakibin gözünü korkutma, heybetini gösterme maksadıyla ellerini, kollarını ve bacaklarını kullanarak yaptıkları beden hareketlerdir. Bu anlamların dışında mitolojik ve dini anlamları da bulunmaktadır.

Resim.3. Peşrev Çeken Pehlivanlar



Davul ve Zurna

Davul ve Zurna; yağlı güreşin vazgeçilmez unsurlarındandır. Pehlivanlar güreşirken davul ve zurna ile cenk havaları çalınmaktadır.

3. Karakucak Güreşi

Karakucak güreşi; Türklerin geleneksel güreşlerinden biridir. Pehlivanlar bedenlerinin yağlamadan karakucak güreşini yaparlar. Pehlivanlar üzerlerine pırpıt adı verilen güreş kıyafetini giyerek güreşirler. Pırpıt; yağlı güreşteki kispete benzemektedir. Kispet gibi pırpıtta pehlivanın bel ve diz kapağının altına kadar olan kısmını örtmektedir. Pırpıtın yapımında; çadır bezi ve branda gibi malzemeler kullanılmaktadır (Shokoufeh, 2018; Kayın, 2019; Şahin, 2004).

Resim.4. Pırpıt



Bu güreş şekli genel olarak, yüz yıllardır pek bir değişime uğramadan günümüze kadar ulaşmıştır. Ancak kurallarında zaman zaman değişime gidilmiştir. Karakucak güreşi Yakut Türklerinden, Moğolistan'dan Azerbaycan'dan Doğu ve Batı Türkistan'dan, Kazak ve Kırım Türk'lerine varıncaya kadar bilinen bir güreştir. Oğuzlarda ve Eski Türk'lerdeki güreşin aynısı olan Karakucak güreşi günümüzde daha çok yağlı güreşin olmadığı bölgelerimizde yapılmaktadır. Düğünler, Bayramlar, Festivaller, Kültürel şenliklerin en önemli organizasyonlarından birisidir. Karakucak güreşleri Davul zurna eşliğinde yapılır (Kayın, 2019; Şahin, 2004).

Güreşçilerin yaşlarına, güçlerine, kuvvetlerine ve ustalıklarına göre güreştikleri bölüme BOY denir. En küçük boydan başlamak üzere isimleri şunlardır:

- 1) Ön ayak
- 2) Ayak
- 3) Orta
- 4) Baş

Güreşecek pehlivanlar çok ve evvelce almış oldukları dereceler çeşitli ise Ayak boyu iki veya üç kısma, Orta boyu büyük ve küçük orta diye iki kısma, Baş boyu da Baş altı ve Baş diye iki kısma bölünür (Kayın, 2019; Şahin, 2004).

Sonuç

Güreş; Türk tarihinde önemli bir yere sahiptir. Türklerin mitolojisinde ve hikâyelerinde güreşle ilgili anlatılar bulunmaktadır. Türklerde güreşin önemli bir yere sahip olmasındaki önemli etkenlerden birisi, güreşin savaş için bir araç olarak görülmesidir. Tabii bu düşünce sadece Türklere has bir düşünce değildi. Geçmiş dönemlerde Birçok bu düşünceye sahiptir. Türkler farklı coğrafyalarda farklı kültürlerle etkileşime girmeleri sonunda, güreş şekillerinde de çeşitli değişimler yapmışlardır. Buda Türklerde farklı tarzlarda güreş şekillerinin oluşmasına sebep olmuştur. Geleneksel güreşlerimizde Karakucak ve Yağlı güreş genel anlamda kendi öz kimliklerini korusa da, modernleşmeye bağlı olarak kurallarında çeşitli değişimler olmuştur.

Kaynakça

Bars, M.E. (2014). Türk Kahramanlık Destanlarında Kadın Tipleri, *International Journal of Languages' Education and Teaching*.

Dervişoğlu, M. (2018). Türk Güreşinde Kispet, Kispet Ustalığı Ve Kispet Üzerine İnanışlar. *Trakya Üniversitesi Edebiyat Fakültesi Dergisi*, 8(16), 204-222.

Gümüş, A. (1995). Şampiyonlar Geçiyor, Türk Güreş Vakfı Yayını, Lazer Ofset, Ankara.

Güven, Ö. (1992a). Türklerde Spor Kültürü, Atatürk Kültür, Dil ve Tarih Yüksek Kurumu, Atatürk Kültür Merkezi Yayınları, Ankara.

Karadoğan, U. C. (2020). Geçmişten geleceğe kültürel miras: Kırkpınar yağlı güreşleri. *Yayınlanmış Doktora Tezi*, Ankara Üniversitesi Türk İnkılâp Tarihi Enstitüsü

Kayın, H. (2019). Geleneksel kispet ustalığı ve kispetin moda ve tekstil tasarımında uygulanması, *Yayınlanmış Yüksek Lisans Tezi*, Çankırı Karatekin Üniversitesi, Güzel Sanatlar Enstitüsü, Sanat Ve Tasarım Anabilim Dalı

- Koca, S. (2002). Türkler Ansiklopedisi, Cilt, 3, Yeni Türkiye Yayınları, Ankara.
- Kunter, H.B. (1398). Eski Türk Sporları Üzerine Araştırmalar, Cumhuriyet Matbaası, İstanbul.
- Küçükaltan, D., Oğuzhan, A., Apak, S ve Boyacıoğlu, E.Z (2005).Bölgesel Kalkınmada Kültürel Turizmin Etkisi: Kırkpınar Yağlı Güreşleri Örneği, Trakya Üniversitesi Sosyal Bilimler Dergisi, Cilt:6 Sayı:1, s 1- 22.
- Ögel, B.(1993). Türk Mitolojisi, Cilt 1, (2.Baskı), Türk Tarih Kurumu Basımevi, Ankara.
- Öngel, H.B. (2001).Türk Kültür Tarihinde Spor, Kültür Bakanlığı Yayınları, Erek Matbaası, Ankara.
- Shokoufeh, S. (2018). Türkiyede elit erkek ve bayan güreşçiler ile spor yapmayan bireylerin zihinsel yetenek, liderlik ve saldırganlık düzeylerinin incelenmesi. Yayınlanmış Doktora Tezi, Ondokuz Mayıs Üniversitesi Sağlık Bilimleri Enstitüsü Beden Eğitimi Ve Spor Anabilim Dal
- Şahin H, (2004). Geleneksel Karakucak Güreşlerinin Tarihsel Kökenleri, Yayılma Alanları ile Organizasyon Biçimlerinin İncelenmesi, (Yayınlanmış Yüksek Lisan Tezi), Niğde Üniversitesi Sosyal Bilimler Enstitüsü, Niğde.
- Şakar, S.Ö. (2010). Dil, Kültür Bağlamında Bazı Yarışlar ve Ödülleri, Acta Turcica Çevrimiçi Tematik Türkoloji Dergisi, 2(1).
- Tazegül, Ü, (2016). Güreş Anıları ile Atatürk, İstanbul Gelişim Üniversitesi Yayınları, İstanbul.
- Toksöz, İ. (2011).Pehlivan Kırkpınar Yağlı güreşleri (Tarihsel Süreç) Ömür Matbaacılık, İstanbul.
- Yıldıran. İ. (1986). Tarihi Kaynaklar Açısından Türk Spor Kültürü, Yayınlanmış Master Tezi, Gazi Üniversitesi Sosyal Bilimler Enstitüsü, Ankara.

<https://tekstilbilgi.net/kispet-nerede-nerede-kullanilir.html>

<https://www.kulturportali.gov.tr/turkiye/edirne/kulturatlasi/tarihi-kirkpinar-yagli-guresleri-ogeleri--kispet>

GRAMMATICAL STRUCTURE OF THE HARAPPAN LESSONS

Dr. Gangesh Shah Gondwana

Assistant Registrar (Exam), Office of the Dean (A.A.), Indian Institute of Technology
(Banaras Hindu University) Varanasi, U.P.-221005, India,
ORCID No.: 0000-0003-4285-6416

ABSTRACT

This deeply and long deliberated research paper reveals the grammatical structure (grammatical theme) of the Harappan's short and long lessons incorporating the pictorial symbols marked/ inscribed on small seals, tablets, plates, terracotta objects, ceramic materials and other objects found from the excavation sites. It has been deliberated and considered by many scholars that writing system of Harappan script is an ideo-syllabic (logo-syllabic) who have done research on Indus civilization and its script. And, it has also been thought out that about 200 basic graphemes (root graphemes) and, by combination of prefix and suffix (affixes), approximately 419 signs/symbols have been used in Harappan symbols and lessons. Literal value and meaning of graphemes were obtained on the basis of their/its similar sound and established customs/conventions and, by combination/integration of graphemes, words were read/ understood according to context/ references. It has further been considered and accepted that the language and script of the Harappan people was one of the proto/pre-Dravidian languages.

On the basis of this view, pre-Dravidian Koya (Gondi) language of the present larger Koitoors (Koya Vanshiya people) of present India is strongly claimant of this civilization because of close relationship of the structure of Harappan language and culture with analogous structure of Koya language, its root morphemes and prevalent cultural values and social structure established by their ancestors in very ancient time and space that exists amongst them today also. Marked symbols and lessons on the Harappan seals have been deciphered meaningfully from right to left direction and from head side of the animal inscribed on it.

Numeral signs of the lessons have been used literally and adjectively according to the context and its notation has not been used in only numerical meanings but in other sense as well. Most of the Harappan lessons have been found concerning to the name of persons, towns, designations (portfolios) and enterprises (industries) which are analogous to the social, punem (natural belief system), polity, economic activities and cultural values of the pre-Dravidian Koitoors of India. Whatever archaeological evidences have been gathered/collected to date. How sentences of that language are structured? This information (knowledge) can be obtained by analysis of the marked lessons of the Harappa and Mohan Jodaro. Measuring signs (symbols of measurement) of the Harappan script indicate ending of a lesson which is read '**Aand**' or '**Aandur**' in Koya language as per context in a lesson. Framing of Harappan sentences have been done sequentially with subject, object and verb clause from right to left.

For example:



AAND OMAAL NAR MUTHAWAPOY MUN
MUN MUTHAWAPOY NAROMAAL AAND.

(IT IS THREE PHRARTY CHIEF PRECEPTOR NAROMAAL.)



AAND PEN SIRI TA GONDOLA

GONDOLA TA SIRIPEN AAND (THIS IS SIRIPEN OF THE COMMUNITY/GONDOLA)

KEYWORDS: Aal, Aand, Ta, Tor, Gondola, Muthawapoy, Pari, Pahandi.

METHODOLOGY: Researcher has applied root morphemes, words of pre-Dravidian Koya (Koiyan, Gondi) language, grammar of Koya/Gondi language and prevailing cultural values of the largest Koitoors of India presently and mostly inhabiting and densely populated in Central Indian Highlands to decipher Indus symbols and lessons meaningfully and its interpretation and explanation.

ACKNOWLEDGEMENT: Researcher would like to deeply extend gratitude to Tirumal Prakash Namdeo Salame (Amravati, Maharashtra) for his valuable suggestions, and conveys his gratitude to Tirumay Chandralekha Kangali (Nagpur), Prof. K.M. Metry, (Kannada University), Dr. Surya Bali (Bhopal), special gratitude to the common Koitoors of Central India for their true knowledge of nature and natural life style and extends affection and affinity to his beloved son Yatharth Ratan Gondwana, B.Sc. (Hons) Ag. for assisting in the work.

INTRODUCTION:

It is believed by the Koya people that the composition of koya-scriptures had been done thousands of years ago. Koya people also believe in the prevailing traditions that their scriptures (edicts/texts) were kept in the places named 'Pen Kada'. Pen Kada is a pious place of Koitoorian / Gondian people. During period of the couple Sambhoo-Gavara, Pahandi Pari Kupa Lingo developed and composed the Koya language.

CHARACTERISTICS OF HARAPPAN SCRIPT:

1. After analysis of the symbols of Harappan script, it is found that root form of symbols is mono-syllabic. Vowel-vowel, vowel-consonant, consonant-vowel and consonant-consonant combined together from poly-syllabic noun and verb clause.

For example:



The above symbols are translated as (in same order from top to bottom):

- Amb + Aal= Ambaal (vowel + vowel)
- Nel + Pottu= Nelpottu (consonant + consonant)
- Tala+Poy= Talapoy (consonant + consonant)
- Moor+Aal=Muraal (consonant + vowel)
- Paraati+Aar=Paraatiyar (consonant + vowel)

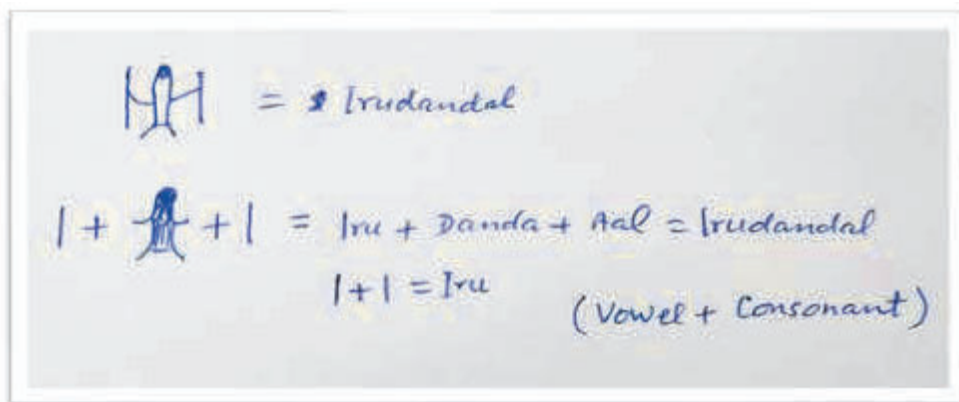

2. Adjectives are made by modification in basic noun or by combination of signs displaying their attributes. As:

$$\text{Danda} + \text{Aal} = \text{Dandaal (R to L)}$$

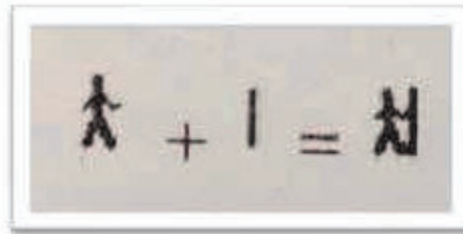

3. Plural form of Harappan Script is made in four ways:
 a. By using same sign or symbol two times.

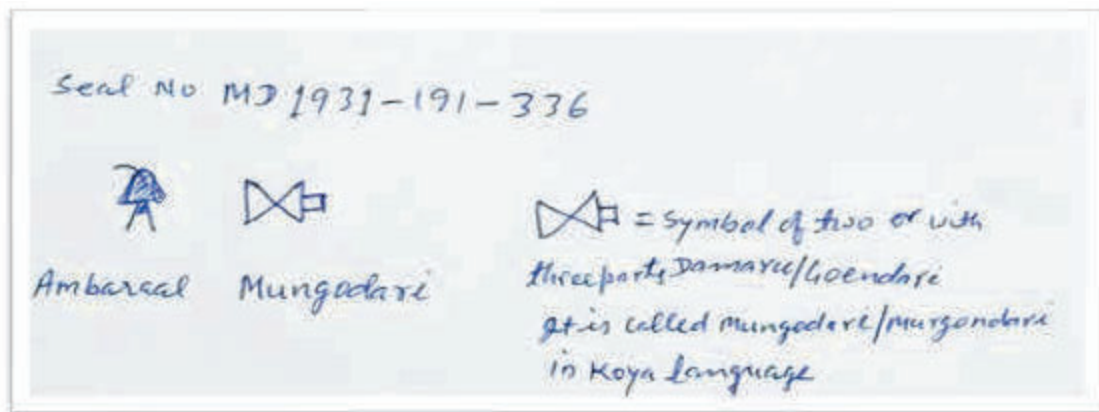

- b. By applying vowel distinct or different sign to root symbols.

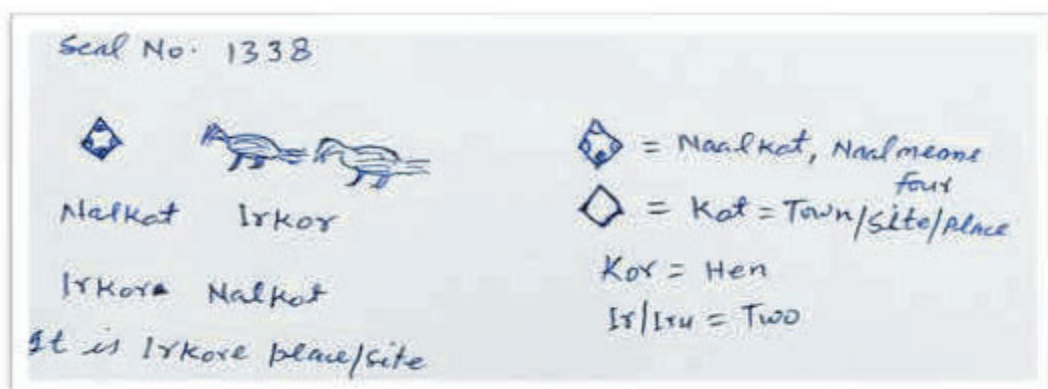

- c. By putting symbols of objects to measuring sign Aala or Aal.

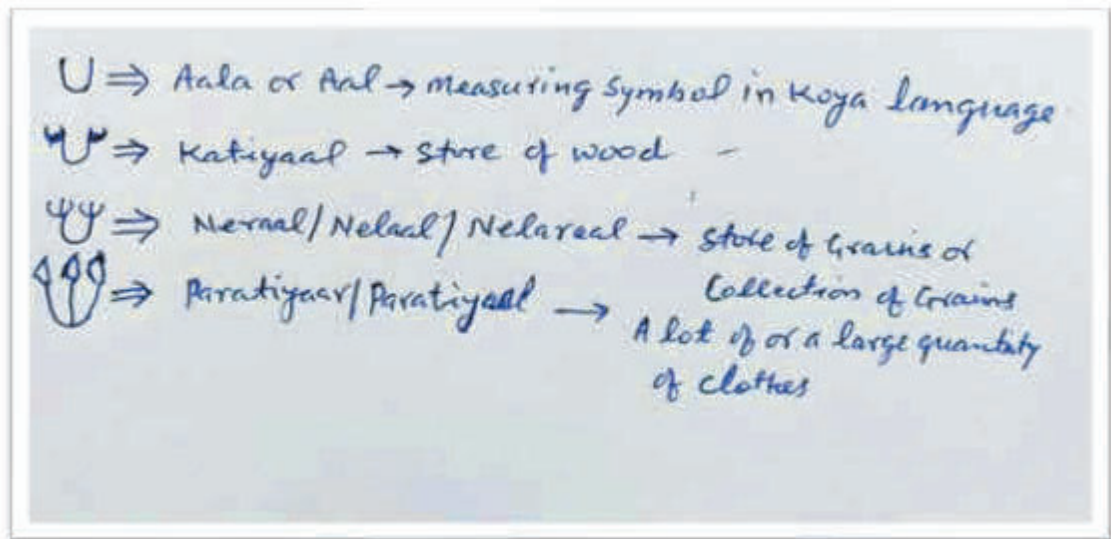

- d. By applying (using) long stroke sign before symbols.

4. Four main case suffixes have been used in Harappan Script.
a. This 'Amb' sign has been used as suffix for subjective case.



- b. Four types of signs have been used for genitive (possessive) case. These are Ta/Na, Tor/Nor, Keera/Kana & Aana/Aand in Koya language.

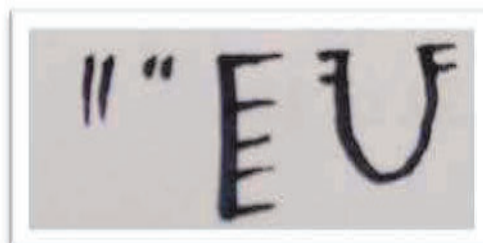

- c. This sign 'Kunsee' has been used as suffix for ablative case.



- d. This sign Saar/Aar/Salla has been used as suffix for locative case in the lessons.



There have been found two genders in Harappan Script.

- i. Masculine gender ii. Feminine gender.

Masculine gender has been used for male nouns and remaining nouns are used as feminine gender in Harappan lessons.

LANGUAGE TRANSLATIONS OF INSCRIBED LESSONS IN HARAPPAN SCRIPT

Following language translations of complex (difficult) Harappan lessons have been done meaningfully in Koya (Gondi) language which firmly represent Harappan lessons.

1. Seal no.: MD 1937-49



Omaal Naal Tor Noor Irbilambaal

Meaning: Irbilambaal a good / reputed person of the village.

2. Seal No. HR 1940-372:



Keerang Aana Guder Kopara Paraatiyaar

Meaning: Signs of storage of ready/finished cotton clothes.

3. Seal no. MD 1937-582:

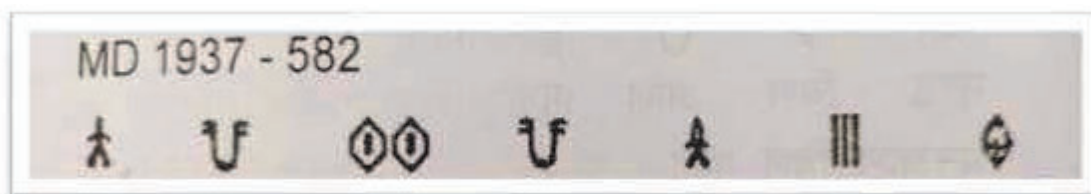

Aal Aana Donganor Aand Muthwapoy Mun Nelpatu
Captain Boats' is Chief preceptor First Western

Meaning: Western first chief preceptor is the captain of boats.

SOME LESSONS ON HARAPPAN & MOHAN JODARO
 SEALS ARE EXPLAINED MEANINGFULLY!

1. SEAL NO 2576:



AAND PARAI BILSHUR KOLA SERAPOY KALTOR GONDOLA
 GONDOLA KALTOR SERAPOY KOLA BILSHUR PARAI AAND

MEANING: COMMUNITY CLAN'S SENIOR MUKHIYA KOLA BILSHUR
 IS GREAT.

NOTE: ACCORDING TO KOITODR/GOND COMMUNITY'S RELIGIOUS/
 PUNEM BELIEF SYSTEM, KOLA BILSHUR IS A HEAD
 GURUMUKHIYA OF CHAR DEV (FOUR DEITIES) SAGA/
 PHRATRY, WHO IS ANALOGOUS TO KOLA BILSHUR.

2. SEAL NO. 1040:



POTUNA MURAPOY TOR NAR MENGATUGGA HELPATU

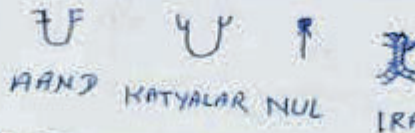

AAND KATYALAR NUL IRA

MEANING: HELPATU MENGATUGGA NAR TOR MURAPOY POTUNA IRA
 NUL KATYALAR AAND.
 IT IS STORE/GODOWN OF GRANS, CLOTHES, FUEL OF HEAD
 CHIEF POTU OF WESTERN MENGATUGGA VILLAGE.

3. SEAL No- 1187

𐤀𐤍𐤃 𐤓𐤓𐤀𐤌𐤀𐤓𐤓𐤓

AAND PARATILAR ORU

MEANING: ORU PARATILAR AAND (IN KOYA)

HE IS OWNER OF COTTON (IN ENGLISH)

4. SEAL No- 1087

𐤀𐤌𐤀𐤓𐤓𐤓

TALAPOY

||

IRU

𐤀𐤌𐤀𐤓𐤓𐤓

OMANOR

𐤀𐤌𐤀𐤓𐤓𐤓

BILAMBAAL

𐤀𐤌𐤀𐤓𐤓𐤓

MANDIYAR

||

IRU

𐤀𐤌𐤀𐤓𐤓𐤓

AANDUR

𐤀𐤌𐤀𐤓𐤓𐤓

PAKAAL

𐤀𐤌𐤀𐤓𐤓𐤓

KOTI

𐤀𐤌𐤀𐤓𐤓𐤓

IRA

𐤀𐤌𐤀𐤓𐤓𐤓

MUTHAWAPOY

MEANING: IRU MANDIYAR BILAMBAAL OMANOR IRU TALAPOY

MUTHAWAPOY IRA KOTI PAKAAL AANDUR

"THIS CHAIRPERSON TOPCHIEF OF BILAMBAALOMAL IRU

MUTHAWAPOY IS GRAINS COLLECTOR AND DISTRIBUTOR"

5. SEAL NO- 2766

𐤀𐤌𐤀𐤓𐤓𐤓

AAND

𐤀𐤌𐤀𐤓𐤓𐤓

KOLVAI

𐤀𐤌𐤀𐤓𐤓𐤓

MUTHAWAPOY

||

TOR

𐤀𐤌𐤀𐤓𐤓𐤓

KEERAAL

|||

SAI

𐤀𐤌𐤀𐤓𐤓𐤓

TAGADI

MEANING: TAGADI SAI KEERAAL TOR MUTHAWAPOY KOLVAI AAND

CHIEF PRECEPTOR OF OFFICIALS OF JURY/PANCHAYAT IS KOLVAI

12-03-2023

A Dravidian Solution to the Indus Script Problem:

Work on Indus Script carried out by Asko Parpola though his work is important in view point of Tamil language but he could not able to explain meaningfully indus symbols and its sense embodied in it.

From R to L, with the help of Koya language, some lessons from his work are being explained here meaningfully:

Page 20, Figure 22 &

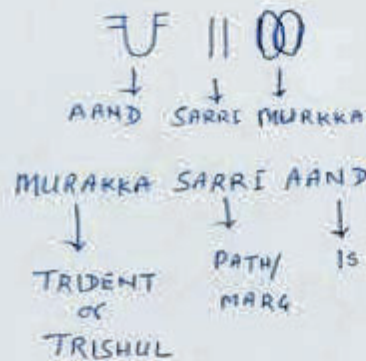

MEANING:
IT IS TRISHULMARG

For living happy and Peaceful life. Balance of Body, mind & Brain is an essential factor, same meaning is embodied in this lesson

Figure 23

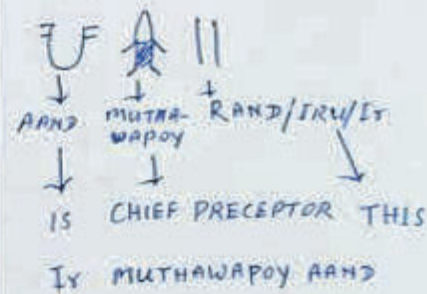

MEANING:
 THIS IS CHIEF PRECEPTOR

There is a muthawapoy in Koya culture who has devised social Saga system and Piri/Clan system, and is/are worshipped by Koyas as Pen/Pareti.

Figure 25 - Page 23: (FROM RIGHT TO LEFT)

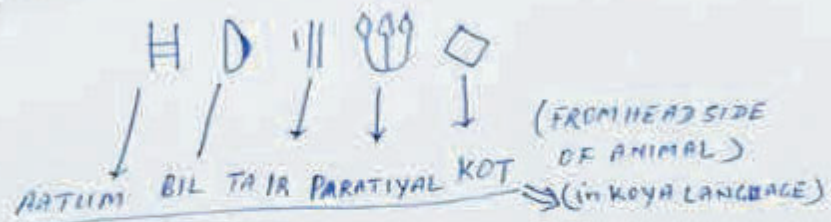

KOT PARATIYAALIRATA BIL RATUM

"SALE MARKET OF VILLAGE COTTON STORAGE/STORE."

Figure 24 - Page 25:



KOT NERAAL MUTHAWAPOY NAR OMAAL

MEANING: EXPLANATION -

- KOT → VILLAGE
 - NERAAL → GRAINS OWNER
 - MUTHAWAPOY - CHIEF PRECEPTOR
 - NAR/NARU } - NINE OF VILLAGE
 - OMAAL } - NAME
- COMBINED TOGETHER → NAROMAHAL

i.e. # "VILLAGE GRAINS OWNER/STORER
 CHIEF PRECEPTOR NAROMAHAL!"

CONCLUSION:

- So far, many scholars and linguists attempted to decipher the symbols and lessons marked on small seals, tablets and other objects but could not succeed to explain meaningfully.
- With the help of root morphemes, words and Koya culture of pre-Dravidian larger Koitoor/Gond, Dr. Kangali attempted and successfully deciphered about 419 basic symbols and lessons, though it has not yet been recognized by the scholarly world. Even no seminar or workshop is conducted by universities/ academia in India or abroad.
- It is a responsibility of dispassionate intellectuals to come forward to take the task of Dr. Kangali and analyze the data and information advanced by him and test its validity and disseminate to all over the World.
- Dr. Kangali has opined while deciphering Indus script in Gondi language that all symbols and lessons of Indus script can be deciphered meaningfully in Gondi language and on the basis of its prevalent culture.

REFERENCES:

- Kangali M.R.; (2012), Saindhvi Lipi Ka Gondi Mein Udvachan (Decipherment of Indus Script in Gondi), 48, Ujjawala Society, Jayatala Road, Nagpur, Maharashtra.
- Parpola, A.; (2016), A Dravidian Solution to the Indus Script Problem, Central Institute of Classical Tamil, 40, IRT Campus, 100 Feet Road, Taramani, Chennai.

ESTIMATING THE TOURISM–INDUCED LOAD CAPACITY CURVE HYPOTHESIS: A CASE OF E7 ECONOMIES

Tunahan HACIİMAMOĞLU

Asst. Prof., Recep Tayyip Erdogan University

ORCID NO: 0000-0003-1474-8506

ABSTRACT

The tourism industry supports the growth in the production of goods and services, employment opportunities, and foreign currency inflows on one hand and it can also cause a reduction in environmental quality as a result of increasing pressure on the environment on the other hand. From this perspective, using the novel Method of Moments Quantile Regression (MMQR) approach introduced by Machado and Silva (2019), the present study aims to test whether the tourism–induced load capacity curve hypothesis is valid for E7 economies in the period 1995–2018. Differing from most of the previous studies, the present study employs the load capacity factor (LCF), which considers both supply and demand aspects of the environment, as an indicator of environmental quality. MMQR estimation results could not confirm the validity of the load capacity curve hypothesis assuming a U–shaped relationship between LCF and economic growth. On the other hand, given the estimation results, it was determined that renewable energy consumption had a positive effect on LCF while international tourist arrivals had a negative effect on LCF. Empirical results revealed that, for sustainable development and tourism, E7 economies should encourage renewable energy consumption and pay more attention to sustainable tourism.

Keywords: International Tourist Arrivals, Economic Growth, Tourism–induced Load Capacity Curve Hypothesis

INTRODUCTION

The tourism industry, which has rapidly grown thanks to the advancement of transportation technologies and the facilitation of population movements and became one of the biggest components of the service industry. Moreover, it became one of the most important industries in economic performance, promotion, and foreign revenues of the countries (Voumik et al., 2023). Within this context, the tourism industry can directly or indirectly be a driving force for different industries of an economy and offer economic opportunities that might be useful for the sustainable growth process (Shaheen et al., 2019). On the other hand, the tourism industry started being discussed more by policymakers and researchers due to its role in climate change and environmental quality (Mikayilov et al., 2019; Gao et al., 2021). Within this context,

although the relationships among economic growth, energy consumption, and environmental quality or pollution indicators have been widely studied in the literature, but the tourism industry that is a critical industry for economic performance and environmental quality has been given a relatively small space in this interaction (De Vita et al., 2015). Thus, especially in the recent period, some researchers focused on the relationship between environment, tourism, and economic growth and investigate the potential connections among environmental quality, economic performance, energy consumption, and economic performance for different countries and country groups by using different econometric approaches (Katırcıoğlu et al, 2020; Kongbuamai et al., 2020; Ghosh et al. 2022; Pata and Balsalobre–Lorente, 2022; Satrovic and Adedoyin, 2023).

In literature, the relationships between environmental quality or pollution indicators such as economic growth (GDP) and CO₂ and ecological footprint (EFP) are widely studied within the scope of the environmental Kuznets curve (EKC) hypothesis (Al–Mulali et al., 2015). EKC hypothesis is based on the Kuznets (1955) curve hypothesis claiming that there is an inverted U–shaped relationship between GDP and income inequality. Following the Kuznets (1955) curve hypothesis, Grossman and Krueger (1991) introduced the EKC hypothesis (Dinda, 2004). Then, Panayotou (1993) named it as EKC for the first time. EKC hypothesis states that there is an inverted U–shaped relationship between GDP and environment (Magnani, 2000). Accordingly, the increases in GDP increase the environmental pressures via the scale effect and, after a turning point, the increases in GDP decrease the environmental pressure through composition and technique effects (Ekins, 1997; Stern, 2017).

In studies examining the EKC hypothesis, EFP measuring the pressure of humans and CO₂ emission, which is considered to be the main source of greenhouse gas, on nature is commonly used as an indicator of environmental pollution. However, CO₂ emission is criticized since it only measures the air pollution and EFP is criticized for considering only the demand aspect of the environment (Güloğlu et al., 2023). For this reason, it is emphasized that using an alternative and more inclusive indicator would be a more accurate approach to represent the environment, which is a multidimensional concept. In this sense, Siche et al. (2010) suggested the load capacity factor (LCF) as an indicator of environmental quality. Differing from CO₂ and EFP, LCF regards both demand and supply aspects of the environment at the same time and provides important hints for environmental sustainability. LCF is calculated by dividing the biological capacity, which represents the supply aspect of the environment, by the ecological footprint, which represents the demand aspect of the environment. For instance, LCF values lower than 1 indicate that environmental demand exceeds environmental supply and, consequently, environmental sustainability is at risk. However, LCF values equal to or higher than 1 show that environmental supply is equal to or higher than environmental demand and the environmental conditions are sustainable. Based on the EKC hypothesis, Pata and Kartal (2023) introduced the load capacity curve (LCC) hypothesis as a new hypothesis by making use of LCF. In the LCC hypothesis, it is assumed that there is a U–shaped relationship between LCF and GDP. Accordingly, it is claimed that LCF, which is an environmental quality indicator,

decreases with increasing GDP up to a turning point and, after that point, it started increasing with increases in GDP (Pata and Ertuğrul, 2023). Figure 1 illustrates the LCC hypothesis.

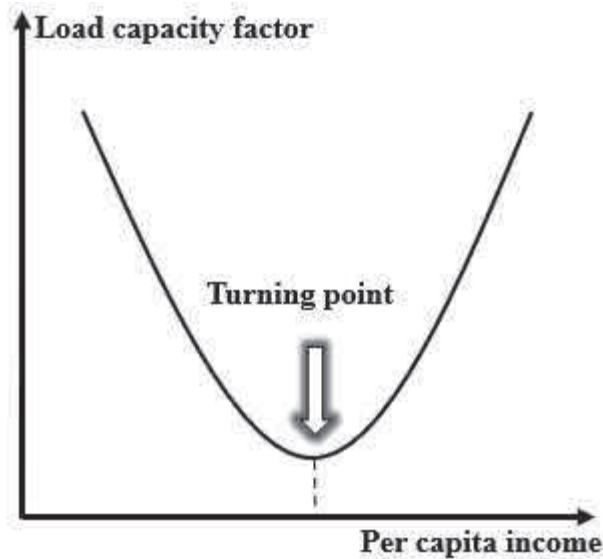

Figure 1 The LCC hypothesis

The present study aims to examine the relationships among economic growth, renewable energy consumption, international tourist arrivals, and environmental quality in E7 economies within the context of the tourism-induced LCC hypothesis. The reason for preferring E7 economies in the study sample is as follows. First of all, E7 economies represent the 7 countries having the highest economic performance among the developing countries. In addition, these countries play an increasing role in the global energy market and environmental pollution in terms of dynamic population structure, energy demand, and CO₂ emissions (Anwar et al., 2022). Finally, in the projections for the year 2050, these countries are expected to create approximately 50% of the global GDP (PWC, 2017).

The contributions of this study to the literature on the relationship among environment, economic growth, and tourism are specified below. First, it employs the LCF, which is an alternative and inclusive indicator, to represent the environmental quality, rather than using CO₂ and EFP that are criticized for being unidimensional or having limited representation capacity. Second, the present study is the first study testing the tourism-induced LCC hypothesis for E7 countries by using LCF. From this aspect, the results achieved might shed light on sustainable environmental and tourism policies of E7 countries. Third, rather than traditional test methods yielding relatively weak and biased results, the present study utilizes the quantile regression approach, which is robust against non-normally distributed data, and the second-generation test methods, which consider the cross-sectional dependence, in empirical analyses. Hence, more reliable and consistent policy implications can be achieved thanks to robust and non-biased empirical results. The remaining sections of the present study are designed as follows. The second section summarizes the relevant literature, the third section introduces the data, model, and methodology, the fourth section presents empirical findings, and the final section includes the conclusions and policy recommendations.

LITERATURE REVIEW

After the pioneering study carried out by Grossman and Krueger (1991, 1995), many researchers examined the validity of the EKC hypothesis by using various environmental indicators (sulfur dioxide emissions, nitrogen oxide emissions, CO₂ emissions, ecological footprint, biocapacity, and load capacity factor, etc.) and involving various macroeconomic and socioeconomic variables that have potential effects on the environment. Within this context, the validity of the EKC hypothesis was tested by expanding the framework with additional variables such as income distribution (Wang et al., 2023), trade openness (Aydın and Turan, 2020), technological advancement (Chien et al., 2021), financial development (Mahmood et al., 2021), energy consumption (Zhang et al., 2017), human capital (Saqib et al., 2022), and political stability (Mrabet et al., 2021). However, during this expansion process, the effect of the tourism industry on the environmental quality was given a relatively low level of emphasis.

In the recent period, several studies focusing on the relationship between tourism and environment within the context of the EKC hypothesis were carried out. These studies are summarized below. Katırcıoğlu (2014) tested the relationship between tourism arrivals and CO₂ emissions in Singapore for the period 1971–2010 within the context of the EKC hypothesis. The results revealed that tourism arrivals negatively affected the CO₂ emissions in both long and short run. Shakouri et al. (2017) investigated the effects of tourism and economic growth on CO₂ emissions in Asia-Pacific countries for the period 1995–2013. Panel GMM results revealed that tourism arrival increased CO₂ emissions. Bella (2018) analyzed the relationships among CO₂ emissions, economic growth, and tourist arrivals in France for the period 1995–2014 within the context of the EKC hypothesis by using the vector error correction model (VECM). The analysis results confirmed the validity of the EKC hypothesis and showed that tourism flows had an effect in reducing the environmental pollution. Shaheen et al. (2019) studied the relationships between international tourism, energy demand, CO₂ emissions, and economic growth in the top 10 tourism countries for the period 1995–2016. The results confirmed the validity of the EKC hypothesis for the panel of 10 countries. Anser et al. (2020) examined the relationships between international tourism receipts, social distribution, and CO₂ emissions in G7 economies for the period between 1995 and 2015. Random Effect model results provided evidence confirming the validity of the EKC hypothesis. Moreover, it was determined that international tourism receipts played a role in increasing the CO₂ emissions. Işık et al. (2020) tested the validity of the EKC hypothesis for G7 countries for the period 1995–2015 by considering renewable energy consumption and international tourism receipt. Augmented Mean Group results showed that the tourism-induced EKC hypothesis was valid only for France. Gao et al. (2021) analyzed the relationships between CO₂ emissions, energy consumption, economic growth, and tourism development in 18 Mediterranean countries for the period 1995–2010. Empirical results showed that the tourism-induced EKC hypothesis was valid for only three countries. Moreover, while tourism reduced the CO₂ emissions in the Southern Mediterranean region, it increased the CO₂ emissions in the northern Mediterranean region. Majumdar and Paris (2022) tested whether the tourism-induced EKC hypothesis was

valid for the United Arab Emirates for the period between 1984 and 2019 by using Autoregressive Distributed Lag (ARDL) model. The long-term estimation results confirmed the validity of the EKC hypothesis. Pata and Balsalobre-Lorente (2022) studied the effects of tourism, economic growth, and energy consumption on LCF in Türkiye for the period 1965–2017 by using the dynamic ARDL approach. The results revealed that tourist arrivals, energy consumption, and economic growth negatively affected the LCF. Rahman et al. (2022) investigated the effects of tourism on CO₂ emissions in the top 19 tourism countries for the period 1972–2021 by using the cross-sectional ARDL (CS-ARDL) test within the frame of the EKC hypothesis. CS-ARDL test results supported the validity of the EKC hypothesis. Moreover, it was also concluded that tourism activities positively affected the environmental quality.

DATA, MODEL, AND METHODOLOGY

Data and Model

The present study investigates the relationships among environmental quality and economic growth, renewable energy consumption, and international tourist arrivals for E7 countries for the period 1995–2018 within the frame of the tourism-induced LCC hypothesis. Environmental quality was represented by the load capacity factor (LCF) considering both supply (biocapacity) and demand (ecological footprint) dimensions of the environment. LCF is calculated by dividing biocapacity per capita by ecological footprint per capita. The data were gathered from the Global Footprint Network website (GFN, 2023). Economic growth (GDP) was represented by the GDP per capita (constant 2015 US\$) and renewable energy consumption (REC) was represented by the share of renewable energy consumption in the total final energy consumption (% of total final energy consumption). Finally, as the main variable, international tourist arrivals (TOUR) was represented by international inbound tourists (overnight visitors) data. GDP, GDP² (the square of GDP), REC, and TOUR data were gathered from the World Development Indicators (WDI, 2023). All the data were used in the analysis by calculating the natural logarithms (Ln).

Following Gao et al. (2021), the estimation model was established as seen in Equation (1).

$$\text{LnLCF}_{it} = \alpha_0 + \beta_1 \text{LnGDP}_{it} + \beta_2 \text{LnGDP}_{it}^2 + \beta_3 \text{LnREC}_{it} + \beta_4 \text{LnTOUR}_{it} + \mu_{it} \quad (1)$$

In Equation 1, the relationships between LCF and GDP within the frame of the load capacity curve hypothesis can be shown as follows.

- $\beta_1 = \beta_2 = 0 \rightarrow$ There is no relationship between LCF and GDP.
- $\beta_1 > 0, \beta_2 = 0 \rightarrow$ There is a positive linear relationship between LCF and GDP.
- $\beta_1 < 0, \beta_2 = 0 \rightarrow$ There is a negative linear relationship between LCF and GDP.
- $\beta_1 > 0, \beta_2 < 0 \rightarrow$ There is an inverted U-shaped relationship between LCF and GDP.
- $\beta_1 < 0, \beta_2 > 0 \rightarrow$ *There is a U-shaped relationship between LCF and GDP.*

Methodology

In this study, the relationships among LCF (dependent variable) and GDP, GDP², REC, and TOUR (explanatory variables) were estimated using the Method of Moments Quantile Regression (MMQR) developed by Machado and Silva (2019). MMQR is particularly robust in cases with non-normally distributed data and offers strong estimation results. Moreover, since this method offers information about various points of the regression distribution, it is superior to classical estimation methods calculating the average relationship between dependent variable and independent variable. MMQR estimation equation is presented in Equation (2).

$$Q_Y(\tau/X_{it}) = (\alpha_i + \delta_i q(\tau)) + X'_{it}\beta + Z'_{it}\gamma q(\tau) \quad (2)$$

where, X_{it} represents the vector of explanatory variables economic growth, the square of GDP, renewable energy consumption, and the international tourist arrivals. $Q_Y(\tau/X_{it})$ refers to the quantile distribution (Y_{it}) of the load capacity factor that is the dependent variable. In addition, for the robustness of MMQR results, the present study employs the Fixed-Effects OLS (FE-OLS) strengthened with Driscoll and Kraay (1988) standard errors as an additional estimator. FE-OLS is a robust and reliable estimator against autocorrelation and cross-sectional dependence.

EMPIRICAL RESULTS

The existence of cross-sectional dependence was tested using four different CSD tests, whereas slope heterogeneity was tested using Delta ($\tilde{\Delta}$) and Adjusted Delta ($\tilde{\Delta}_{adj.}$) tests. Table 1 presents the results of CSD and slope heterogeneity tests.

Table 1 Results of CSD and slope heterogeneity tests

CSD test	LCF	GDP	GDP ²	REC	TOUR
Breusch-Pagan LM	268.850***	426.188***	426.188***	254.833***	237.546***
Pesaran scaled LM	38.244***	62.521***	62.521***	36.081***	33.413***
Bias-corrected scaled LM	38.091***	62.369***	62.369***	35.929***	33.261***
Pesaran CD	15.357***	20.605***	20.605***	12.115***	11.010***
Slope heterogeneity test		$\tilde{\Delta}$ Test		$\tilde{\Delta}_{adj.}$ Test	
LCF= f (GDP, GDP ² , REC, TOUR)		7.025***		8.112***	

Note: *** represents significance at a 1% level

Given the results shown in Table 1, it can be seen that the null hypothesis stating that there is no CSD in any of the variables for all CSD tests was rejected at the significance level of 1% and it was determined that there was CSD. Moreover, according to $\tilde{\Delta}$ and $\tilde{\Delta}_{adj.}$ test results, null hypothesis that assumes slope homogeneity was rejected at 1% significance level and slope heterogeneity was found to exist. Table 2 shows unit root test results.

Table 2 Unit root test results

CIPS test	LCF	GDP	GDP ²	REC	TOUR
Level	-2.319	-1.100	-1.177	-1.807	-1.841
First difference	-5.065***	-2.849***	-2.754***	-4.175***	-3.733***

Decision	I(1)	I(1)	I(1)	I(1)	I(1)
----------	------	------	------	------	------

Note: *** represents significance at a 1% level

Given the unit root results presented in Table 2, the null hypothesis stating that the panel has a unit root at level could not be rejected for all the variables. At the first difference, the null hypothesis was rejected for all the variables at the significance level of 1% and it was determined that there was stationarity. After determining that the variables were stationary at the first difference [I(1)], it was checked whether they were cointegrated. Panel cointegration test results are given in Table 3.

Table 3 Panel cointegration test results

LM test statistic	Asymptotic p-value	Bootstrap p-value
3.123	0.001	0.998

LM test statistic presents two p-values. In this context, the decision is made by considering the bootstrap p-value in the case of CSD and asymptotic p-value in case there is no CSD. Since CSD was found in the present study, the decision regarding the cointegration relationship should be made using the bootstrap p-value. Accordingly, the null hypothesis supposing the presence of cointegration could not be rejected and it was determined that the variables were cointegrated, in other words, they were moving together in the long-term. After determining that the variables were cointegrated, the long-term coefficient parameters were estimated. Table 4 demonstrates panel quantile estimation results.

Table 4 Panel quantile estimation results (MMQR)

Variables	Quantiles								
	q.10	q.20	q.30	q.40	q.50	q.60	q.70	q.80	q.90
GDP	0.634**	0.614***	0.603***	0.593***	0.583***	0.573***	0.558***	0.543**	0.523*
GDP ²	-0.047***	-0.047***	-0.046***	-0.046***	-0.045***	-0.045***	-0.044***	-0.044***	-0.043***
REC	0.355***	0.350***	0.347***	0.345***	0.343***	0.341***	0.337***	0.334***	0.329***
TOUR	-0.073***	-0.070***	-0.068***	-0.066***	-0.064***	-0.062***	-0.059***	-0.057***	-0.053*

Note: ***, ** and * represent significance at 1%, 5% and 10% levels

Given the panel quantile estimation results in Table 4, it was determined for all quantiles that GDP had a positive and significant effect on LCF and GDP² had a negative and significant effect on LCF. In other words, an inverted U-shaped relationship was found between LCF and GDP. These findings could not confirm the validity of the LCC hypothesis assuming a U-shaped relationship between LCF and GDP. On the other hand, REC had a positive and significant effect on LCF for all quantiles, while TOUR had a negative and significant effect. The finding that TOUR decreased LCF is in parallel with the results reported by Shakouri et al. (2017), Anser et al. (2020), and Pata and Balsalobre-Lorente (2022). On the other hand, this finding conflicts with the results reported by Katircioğlu (2014), Bella (2018), and Rahman et al. (2022). Table 5 reports panel FE-OLS estimation results for robustness.

Table 5 Panel FE-OLS estimation results

Variables	Coefficient	Driscoll–Kraay standard errors	p-value
GDP	0.581***	0.181	0.004
GDP ²	-0.045***	0.011	0.001
REC	0.343***	0.049	0.000
TOUR	-0.064***	0.016	0.001
Constant	-1.814***	0.546	0.003

Note: *** represents significance at a 1% level

Given the FE–OLS estimation results in Table 5, GDP had a positive and significant effect on LCF, whereas GDP² had a negative and significant effect on LCF. Therefore, a 1% increase in GDP would increase LCF by 0.581%, whereas a 1% increase in GDP² would decrease LCF by -0.045%. The results achieved revealed that there was an inverted U–shaped relationship between LCF and GDP and that the LCC hypothesis was not verified. It was found that REC had a positive and significant effect on LCF but the effect of TOUR on LCF was negative and significant.

CONCLUSIONS AND POLICY RECOMMENDATIONS

The present study investigated the effects of economic growth, renewable energy consumption, and international tourist arrivals on the environmental quality for the period 1995–2018 within the frame of the tourism–induced LCC hypothesis. In this study, the environmental quality was represented by the load capacity factor considering both supply and demand dimensions of the environment. The empirical relationships between the variables were estimated using the Panel LM cointegration test, MMQR, and FE–OLS estimation tests. LM cointegration test results revealed that GDP, GDP², REC, and TOUR were cointegrated with LCF. MMQR and FE–OLS estimation results revealed an inverted U–shaped relationship between LCF and GDP and the validity of the LCC hypothesis could not be confirmed for E7 economies. On the other hand, it was also concluded that the renewable energy consumption positively affected the LCF, whereas international tourist arrivals affected it negatively. These findings suggest that renewable energy resources protect or improve the environmental quality, whereas tourism activities increase the pressure on the environment and damage the environmental quality.

Given the results achieved, the policy recommendations for sustainable tourism and environment are presented below. The results revealed an inverted U–shaped relationship between LCF and GDP, then it means that GDP would damage the environmental quality after a turning point. In other words, this result proves that environmental sustainability is relegated to the background because of the increase in environmental pressure caused by more growth efforts. Hence, for E7 economies, it is very important to give up the production structure damaging the environment, adopt an environmentally friendly production process, and insist on sustainable policies. Besides that, since it was determined that the renewable energy consumption that is clean and environmentally friendly increased the environmental quality, the practices increasing the share of renewable energy consumption should be prioritized. In this parallel, the share of renewable energy investments in the energy investments should be

increased, renewable energy consumption and production should be encouraged, and the importance of renewable resources should be drawn attention through training and seminar programs. Moreover, renewable energy investments should be facilitated via alternative funding methods such as green bonds. Finally, the finding that international tourism arrivals, which is the driving force of economic growth, reduced the environmental quality showed that the tourism activities were not sustainable. Considering the effects of the tourism industry on the economic growth in E7 economies, tourism industries should be on a stable development path. However, during this development phase, a tourism perspective that is in harmony with the nature should be developed and eco-tourism should be encouraged and popularized. In this parallel, by maintaining the quality of tourism activities, the transportation, accommodation, and entertainment processes should be revised in a way minimizing the pressure on the environment.

In the present study, the relationships of environmental quality with economic growth, renewable energy consumption, and international tourist arrivals were analyzed within the scope of the tourism-induced LCC hypothesis. The limitations of the present study are listed below. First of all, the potential effects of financial and political factors on the environmental quality are ignored. The second limitation is that the relationship between the variables was estimated using linear and quantile-based approaches and the asymmetric relationship was ignored. Considering all these limitations, future studies should investigate the tourism-induced LCC hypothesis together with financial and political variables by using asymmetric test methods.

REFERENCES

- Al-Mulali, U., Weng-Wai, C., Sheau-Ting, L., & Mohammed, A. H. (2015). Investigating the environmental Kuznets curve (EKC) hypothesis by utilizing the ecological footprint as an indicator of environmental degradation. *Ecological Indicators*, 48, 315–323.
- Anser, M. K., Yousaf, Z., Nassani, A. A., Abro, M. M. Q., & Zaman, K. (2020). International tourism, social distribution, and environmental Kuznets curve: Evidence from a panel of G-7 countries. *Environmental Science and Pollution Research*, 27, 2707–2720.
- Anwar, A., Malik, S., & Ahmad, P. (2022). Cogitating the role of technological innovation and institutional quality in formulating the sustainable development goal policies for E7 countries: Evidence from quantile regression. *Global Business Review*, 09721509211072657.
- Aydin, M., & Turan, Y. E. (2020). The influence of financial openness, trade openness, and energy intensity on ecological footprint: revisiting the environmental Kuznets curve hypothesis for BRICS countries. *Environmental Science and Pollution Research*, 27(34), 43233–43245.

- Baltagi, B. H., Feng, Q., & Kao, C. (2012). A Lagrange Multiplier test for cross-sectional dependence in a fixed effects panel data model. *Journal of Econometrics*, 170(1), 164–177.
- Bella, G. (2018). Estimating the tourism induced environmental Kuznets curve in France. *Journal of Sustainable Tourism*, 26(12), 2043–2052.
- Breusch, T. S., & Pagan, A. R. (1980). The Lagrange multiplier test and its applications to model specification in econometrics. *The Review of Economic Studies*, 47(1), 239–253.
- Chien, F., Ajaz, T., Andlib, Z., Chau, K. Y., Ahmad, P., & Sharif, A. (2021). The role of technology innovation, renewable energy and globalization in reducing environmental degradation in Pakistan: A step towards sustainable environment. *Renewable Energy*, 177, 308–317.
- De Vita, G., Katircioglu, S., Altinay, L., Fethi, S., & Mercan, M. (2015). Revisiting the environmental Kuznets curve hypothesis in a tourism development context. *Environmental Science and Pollution Research*, 22, 16652–16663.
- Dinda, S. (2004). Environmental Kuznets curve hypothesis: A survey. *Ecological Economics*, 49(4), 431–455.
- Driscoll, J. C., & Kraay, A. C. (1998). Consistent covariance matrix estimation with spatially dependent panel data. *Review of Economics and Statistics*, 80(4), 549–560.
- Ekins, P. (1997). The Kuznets curve for the environment and economic growth: Examining the evidence. *Environment and Planning a*, 29(5), 805–830.
- Gao, J., Xu, W., & Zhang, L. (2021). Tourism, economic growth, and tourism-induced EKC hypothesis: evidence from the Mediterranean region. *Empirical Economics*, 60, 1507–1529.
- Ghosh, S., Balsalobre-Lorente, D., Doğan, B., Paiano, A., & Talbi, B. (2022). Modelling an empirical framework of the implications of tourism and economic complexity on environmental sustainability in G7 economies. *Journal of Cleaner Production*, 376, 134281.
- Global Footprint Network GFN. (2023) Global footprint network database. <https://data.footprintnetwork.org/#/>. Accessed 18 January 2023
- Grossman, G. M., & Krueger, A. B. (1991). Environmental impacts of a North American free trade agreement.
- Grossman, G. M., & Krueger, A. B. (1995). Economic growth and the environment. *The Quarterly Journal of Economics*, 110(2), 353–377.

- Guloglu, B., Caglar, A. E., & Pata, U. K. (2023). Analyzing the determinants of the Load Capacity Factor in OECD Countries: Evidence from advanced quantile panel data methods. *Gondwana Research*.
- Işik, C., Ahmad, M., Pata, U. K., Ongan, S., Radulescu, M., Adedoyin, F. F., ... & Ongan, A. (2020). An evaluation of the tourism-induced environmental Kuznets curve (T-EKC) hypothesis: Evidence from G7 Countries. *Sustainability*, *12*(21), 9150.
- Katircioğlu, S. T. (2014). Testing the tourism-induced EKC hypothesis: The case of Singapore. *Economic Modelling*, *41*, 383–391.
- Katircioglu, S., Saqib, N., Katircioglu, S., Kilinc, C. C., & Gul, H. (2020). Estimating the effects of tourism growth on emission pollutants: Empirical evidence from a small island, Cyprus. *Air Quality, Atmosphere & Health*, *13*, 391–397.
- Kongbuamai, N., Bui, Q., Yousaf, H. M. A. U., & Liu, Y. (2020). The impact of tourism and natural resources on the ecological footprint: A case study of ASEAN countries. *Environmental Science and Pollution Research*, *27*, 19251–19264.
- Kuznets, S. (1955). Economic growth and income inequality. *The American Economic Review*, *45*(1), 1–28.
- Machado, J. A., & Silva, J. S. (2019). Quantiles via moments. *Journal of Econometrics*, *213*(1), 145–173.
- Magnani, E. (2000). The Environmental Kuznets Curve, environmental protection policy and income distribution. *Ecological Economics*, *32*(3), 431–443.
- Mahmood, H., Maalel, N., & Hassan, M. S. (2021). Probing the energy-environmental Kuznets curve hypothesis in oil and natural gas consumption models considering urbanization and financial development in Middle East countries. *Energies*, *14*(11), 3178.
- Majumdar, S., & Paris, C. M. (2022). Environmental impact of urbanization, bank credits, and energy use in the UAE—A tourism-induced EKC model. *Sustainability*, *14*(13), 7834.
- Mikayilov, J. I., Mukhtarov, S., Mammadov, J., & Azizov, M. (2019). Re-evaluating the environmental impacts of tourism: Does EKC exist?. *Environmental Science and Pollution Research*, *26*(19), 19389–19402.
- Mrabet, Z., Alsamara, M., Mimouni, K., & Mnasri, A. (2021). Can human development and political stability improve environmental quality? New evidence from the MENA region. *Economic Modelling*, *94*, 28–44.
- Panayotou, T. (1993). Empirical tests and policy analysis of environmental degradation at different stages of economic development.

- Pata, U. K., & Balsalobre-Lorente, D. (2022). Exploring the impact of tourism and energy consumption on the load capacity factor in Turkey: A novel dynamic ARDL approach. *Environmental Science and Pollution Research*, 29(9), 13491–13503.
- Pata, U. K., & Ertugrul, H. M. (2023). Do the Kyoto Protocol, geopolitical risks, human capital and natural resources affect the sustainability limit? A new environmental approach based on the LCC hypothesis. *Resources Policy*, 81, 103352.
- Pata, U. K., & Kartal, M. T. (2023). Impact of nuclear and renewable energy sources on environment quality: Testing the EKC and LCC hypotheses for South Korea. *Nuclear Engineering and Technology*, 55(2), 587–594.
- Pesaran, M. H. (2004). General diagnostic tests for cross section dependence in panels.
- Pesaran, M. H. (2007). A simple panel unit root test in the presence of cross-section dependence. *Journal of Applied Econometrics*, 22(2), 265–312.
- Pesaran, M. H., Ullah, A., & Yamagata, T. (2008). A bias-adjusted LM test of error cross-section independence. *The Econometrics Journal*, 11(1), 105–127.
- Pesaran, M. H., & Yamagata, T. (2008). Testing slope homogeneity in large panels. *Journal of Econometrics*, 142(1), 50–93.
- PWC. (2017). The Long View How will the global economic order change by 2050?. <http://www.pwc.com/>. Accessed December 2022.
- Rahman, M. H., Voumik, L. C., Islam, M. J., Halim, M. A., & Esquivias, M. A. (2022). Economic growth, energy mix, and tourism-induced EKC hypothesis: Evidence from top ten tourist destinations. *Sustainability*, 14(24), 16328.
- Saqib, N., Sharif, A., Razzaq, A., & Usman, M. (2022). Integration of renewable energy and technological innovation in realizing environmental sustainability: The role of human capital in EKC framework. *Environmental Science and Pollution Research*, 1–14.
- Satrovic, E., & Adedoyin, F. F. (2023). The role of energy transition and international tourism in mitigating environmental degradation: Evidence from SEE countries. *Energies*, 16(2), 1002.
- Shaheen, K., Zaman, K., Batool, R., Khurshid, M. A., Aamir, A., Shoukry, A. M., ... & Gani, S. (2019). Dynamic linkages between tourism, energy, environment, and economic growth: Evidence from top 10 tourism-induced countries. *Environmental Science and Pollution Research*, 26, 31273–31283.
- Shakouri, B., Khoshnevis Yazdi, S., & Ghorchebigi, E. (2017). Does tourism development promote CO₂ emissions?. *Anatolia*, 28(3), 444–452.

- Siche, R., Pereira, L., Agostinho, F., & Ortega, E. (2010). Convergence of ecological footprint and energy analysis as a sustainability indicator of countries: Peru as case study. *Communications in Nonlinear Science and Numerical Simulation*, 15(10), 3182–3192.
- Stern, D. I. (2017). The environmental Kuznets curve after 25 years. *Journal of Bioeconomics*, 19, 7–28.
- Voumik, L. C., Bekun, F. V., & Haseki, M. I. (2023). Modeling energy, education, trade, and tourism-induced environmental Kuznets curve (EKC) hypothesis: Evidence from the Middle East. *Sustainability*, 15(6), 4919.
- Wang, Q., Yang, T., & Li, R. (2023). Does income inequality reshape the environmental Kuznets curve (EKC) hypothesis? A nonlinear panel data analysis. *Environmental Research*, 216, 114575.
- Westerlund, J., & Edgerton, D. L. (2007). A panel bootstrap cointegration test. *Economics Letters*, 97(3), 185–190.
- World Development Indicators WDI. (2023). World Bank open data. <https://databank.worldbank.org/source/world-development-indicators>. Accessed 25 January 2023.
- Zhang, B., Wang, B., & Wang, Z. (2017). Role of renewable energy and non-renewable energy consumption on EKC: Evidence from Pakistan. *Journal of Cleaner Production*, 156, 855–864.

**SAĞLIK TURİZMİNDE DİJİTAL DÖNÜŞÜM GÜNCEL EĞİLİMLER:
KURAMSAL BİR ÇALIŞMA**
DIGITAL TRANSFORMATION CURRENT TRENDS IN HEALTH TOURISM:
A THEORETICAL STUDY

Funda ODUNCUOĞLU
Doç. Dr., Aydın Adnan Menderes Üniversitesi
ORCID NO: 0000-0003-3273-8651

Gamze KÖSE
Yüksek Lisans Öğrencisi, Aydın Adnan Menderes Üniversitesi
ORCID NO: 0000-0003-1225-5118

Oğuz DOĞAN
Yüksek Lisans Öğrencisi, Aydın Adnan Menderes Üniversitesi
ORCID NO: 0000-0002-7667-9107

Ecem DENİZ
Yüksek Lisans Öğrencisi, Aydın Adnan Menderes Üniversitesi
ORCID NO: 0000-0001-5045-9563

ÖZET

Sağlık turizmi özellikle günümüzde ülkeler arası seyahatin daha mümkün hale gelmesiyle birlikte önemini artıran bir kavram haline gelmiştir. Sağlık hizmetlerine olan ihtiyacın farklı destinasyonlarda giderilebilmesi ve bu ihtiyaçlarla birlikte turizm yaklaşımlarının harmanlanması, sağlık turizmini geleceği oldukça parlak bir araştırma alanı olmasını sağlamaktadır. Ayrıca insanların teknolojik araçlarla bilgiye erişim ve seyahat konusunda daha çok imkânlarla sahip olması, gözleri dijital dönüşümün sağlık turizmi içerisindeki etkisine çevirmektedir. Dijital dönüşüm hayatın her alanını şekillendirmekte ve bunlar arasında sağlık turizmi de yer almaktadır. Bu çalışmanın amacı sağlık turizminde dijital dönüşüm kavramını irdelemek, bu doğrultuda güncel eğilimleri ele alarak aynı zamanda geleceğe yönelik fikirler de ortaya koymaktır. Çalışmada yakın zaman ölçeğinde dijital dönüşümde anahtar rol oynayan konu başlıkları ele alınmış, yine gelecek süreçlerde farklı çalışmalara yol göstermesi adına çeşitli öngörüler açıklanmıştır.

Anahtar Kelimeler: sağlık turizmi, dijital dönüşüm, teknoloji, mobil teknolojiler, sosyal medya, gelecek

ABSTRACT

Health tourism has become a concept that increases its importance with international travel becoming more possible for especially today. The ability to meet the need for health services in different destinations and blending tourism approaches with these needs make the health tourism a research area with very bright future ahead. In addition, because of the fact that people have more opportunities to access information and travel with technological tools, the eyes often turn to the effect of digital transformation in health tourism. Digital transformation shapes every aspect of life, as including also health tourism. Objective of this study is to examine the concept of digital transformation in health tourism, address current trends in this direction, and reveal ideas for the future at the same time. In the study, the topics that play a key role in digital transformation recently were discussed, and various future predictions were explained in order to ensure a reference for different studies in the future.

Keywords: health tourism, digital transformation, technology, mobile technologies, social media, future

1. GİRİŞ

Sağlık turizmi, kişinin ikamet ettiği yerden farklı bir ülkeye iyileşmek için seyahat ederek tedavi ve turizm olanaklarından fayda sağlamasıdır. Günümüze kadar birçok örneği görülmektedir. Geçmişteki en belirgin örneği termal turizmdir. Günümüzde ise dört başlık altında incelenmesi yapılmaktadır. Bunlar; Medikal turizm, termal turizm, engelli turizmi ve üçüncü yaş turizmidir. (Aydın, 2012).

Sağlık turizminde zaman içinde yeni sağlık hizmetlerinin ortaya çıkması rekabeti arttırmıştır. Rekabetin artması ile birlikte teknolojinin beraberinde getirdiği dijital dönüşüm, sağlık alanında da kullanılmaktadır. Özellikle pandemi döneminde dijitalleşmenin insan hayatına entegre olduğu görülmektedir.

Günümüzde turizm alanında dijital dönüşüme örnek olarak gösterilecek çeşitli uygulamalar bulunmaktadır. Bunlar; Çevrimiçi seyahat acenteleri, sosyal medya ve tanıtım, mobil uygulamalar vb'dir. Sağlık turizmi alanında en çok sosyal medya ve tanıtım görülmektedir. Bu sayede sağlık turisti, gideceği ülkedeki hastane hakkında yapılan uygulamalara kolaylıkla erişebilmektedir. Destinasyon alanının coğrafi konumuna kadar inceleyebilmektedir (Çallı, 2021).

Güncel olarak ülkemiz için en iyi dijital dönüşüm örneği; "Heal in Türkiye"dir (Özsarı ve Karatana, 2013). Yeni oluşturulan bu portal sayesinde Türkiye'de tedavi görmek isteyen

hastalar, tek bir portal üzerinden ülkedeki sağlık kuruluşlarını, doktorları ve tedavi yöntemlerini görebilmektedir. Gelecekte ise yapay zekâ sayesinde birçok uygulamaların yapılacağı ön görülmektedir (Çallı, 2021). Sağlık turizminde de bu uygulamaların artışı ile birlikte insanların erişilebilirliğini kolaylaştıracaktır.

Bu çalışma sağlık turizminde dijital dönüşüm uygulamalarının anlatıldığı ve örneklendirildiği bir inceleme çalışmasıdır. Günümüzde dijital dönüşümün sağlık alanında popülerliğinin artması ve gelecekte yapay zekânın farklı süreçlerinin dijital dönüşüme katkısının anlatılması amaçlanmaktadır.

2. GÜNCEL PERSPEKTİFLER

2.1. Çevrimiçi Güncel Seyahat Acentaları

Teknolojinin gelişmesi, internetten kolaylıkla birçok işlemin yapılmasına neden olmuştur. Çoğu sektör işlerini çevrimiçi olarak yürütmeye başlamıştır. Turizm sektörü ise gelişen bu teknoloji ile çevrimiçi uygulamaları çok geçmeden yakalamış ve dünyanın her yerine bu sayede ulaşmıştır. Seyahat acentaları çevrimiçi platformlar oluşturarak müşterilerine satışlarını bu şekilde gerçekleştirmeye başlamıştır. Seyahat acentalarının internet kullanım alanları, konaklama, uçak bileti satışı ve paket turlardan oluşmaktadır (Yalçın ve Bahar, 2019).

Online Travel Agency (OTA), turizm sektörü için çok önemli bir gelişimdir (İnternet Kaynağı: ResClick, 2023). Geleneksel seyahat acentalarına karşı teknolojinin gelişmesi ile birlikte ortaya çıkmıştır. OTA'lar geleneksel acentalar ile benzerlik taşır. Kişilere bilgi aktarımı sağlamakta ve seyahatlerinin ilk aşamaları için yardımcı olmaktadır (Eker, 2022). Çevrimiçi seyahat acentaları OTA kapsamında kişilere birçok hizmet sunabilmektedir. OTA, insanların alışkanlıkları teşvik eden ve seyahat alışkanlıklarına göre yapılandırarak zaman kazandıran sistemdir. Booking, Airbnb, Expedia, Agoda, Hotelbeds, Ets, Jolly gibi web siteleri örnek olarak gösterilmektedir (İnternet Kaynağı: ResClick, 2023).

İnternet teknoloji ticari anlamda büyük bir potansiyel sergilemektedir (Yalçın ve Bahar, 2019). Geleneksel yöntemler devam ediyor olsa da çevrimiçi sistem ile acentalar daha fazla pazara hitap etmektedir. Kurulan web sitelerinden veya uygulamalardan bireyler rahatlıkla acentalara ulaşabilmektedir. Gitmek istedikleri yerleri konum, özellikler, görseller vb. şeklinde inceleyip rezervasyon oluşturabilmektedirler. Ayrıca otel yorumları ve puanları, müşterilerin işletme hakkında fikir edinmesi için yardımcı olmaktadır (Martin-Fuentes, Mellinas ve Parra-Lopes, 2021). Müşterilerin en çok araştırdıkları kısım daha önceden o yerde konaklamış bireylerin yorumlarıdır. Çevrimiçi seyahat acentalarının web sitelerinde yorumları inceleyip ona göre karar verebilmektedirler. Bu yorumlarda müşteriler memnuniyetlerini veya şikâyetlerini dile getirip görseller paylaşabilmektedir. Böylece gelecek olan müşteri yorumları inceleyerek daha

verimli bir seçim yapabilmektedir.

Dijital uygulamaları sağlamak için seyahat acentalarının önemli bir alt yapısı olduğu bilinmesiyle birlikte, dijital pazarlama alanlarının bulunması seyahat etmeyi seven kişilerin güvenini arttırmakta ve tatmin düzeylerini yükselmektedir (Zeylan, ve Öztürk, 2019). Gün geçtikçe geleneksel yöntemlerden tamamen uzaklaşıp, teknolojinin sunduğu sınırsız yenilikler ile kişiler her anlamda kolaylıkla işlemlerini tamamlamaya ve tatillerini çevrimiçi uygulamalar üzerinden planlamaya devam etmektedir.

2.2. Sosyal Medya ve Tanıtım Stratejileri

Sağlık turizminin son zamanlarda oldukça geliştiği görülmektedir. Bu sektörün gelişmesi ile birlikte birçok internet sitelerinde bilgiler verilmektedir. Verilen bu bilgilerin güvenilirliği tartışılmaktadır (Bates vd., 2006; Lunt vd., 2010).

Bir sağlık turistinin Türkiye'yi tercih etmesi, destinasyon alanlarında döviz bırakabilmesi açısından olumlu bir bakış açısının oluşturulabilmesi için bu tanıtımlar önemli hale gelmektedir. Sağlık turizminde fiyatların daha uygun olması Türkiye'ye tercih edilirlilik açısından avantaj sağlamaktadır (Kaptanoğlu vd., 2019).

Teknolojinin gelişmesi ile birlikte internet ve sosyal ağlar önemli tanıtım araçları olarak görülmektedir (Turancı, 2019). En çok kullanılan sosyal medya hesapları sırasıyla facebook, snapchat, instagram ve linkedin olduğu görülmektedir. Yapılan araştırmalar sonucunda verilen bir reklamın o ülkenin kendi dilinde olması daha çok sağlık turisti çektiğini göstermektedir (Dinçer ve Serdaroğlu, 2017).

Facebook paylaşımlarının en çok beğeni alan grup arasında olduğu saptanmıştır. Kullanıcı yorumlarının öneri de bulunmaktan çok teşekkür ettikleri platformlar olduğu tespit edilmiştir (Öksüz ve Altıntaş, 2016).

Instagram üzerinden yapılan tanıtımlar genel olarak videolu çekimleri kapsamaktadır. Rinoplasti ameliyatları, öncesi-sonrası resimleri, kullanıcı yorumları ile geri dönütler alınmaktadır.

Hastane Adı	İçerik
A	<ul style="list-style-type: none">• Arda Turan tedavi haberi (3962 beğeni)• Anne babalar için yaz tatili önerileri (3868 beğeni)• Sağlık durumunuzla ilgili farklı fikir alın (3592 beğeni)
B	<ul style="list-style-type: none">• Cerrahi merkezi haberi (6870 beğeni)• Prostat kanseri ile ilgili merkez haberi (6066 beğeni)• Saç ekim kliniği (3773 beğeni)
C	<ul style="list-style-type: none">• Karaciğer nakli doktorunun videosu (14 beğeni)• Bir hastanın kalp nakli hikâyesi (12 beğeni)• Klinik bilgisi (11 beğeni)
D	<ul style="list-style-type: none">• Saç ekim paketi-hizmetler ve ücreti (3378 beğeni)• Lasik surgery paketi (2252 beğeni)• Implant paketi (1258 beğeni)
E	<ul style="list-style-type: none">• Kurumsal bowling turnuvası (26 beğeni)• Hastaneye ziyaret (25 beğeni)• Bir hastanın meme kanseri hikayesi (17 beğeni)
F	<ul style="list-style-type: none">• Organ nakli merkezi (27 beğeni)• Hastane ödülü haberi (23 beğeni)• Bir hastanın karaciğer nakli hikayesi (22 beğeni)

Tablo 1. Hastanelerin paylaştıkları en fazla beğenilen içerikler (Öksüz ve Altıntaş, 2016).

Sosyal medya üzerinden yapılan tanıtımların daha çok haber niteliği taşıdığı görülmektedir. Facebook, instagram, Twitter gibi araçların kullanımı sayesinde toplanan veriler, dolaylı olarak ilgi alanlarına göre de dağılım göstermektedir. Kullanıcı yorumları sayesinde geri dönütler alınmakta, bilgiye hızlı ulaşım servis edilmektedir (Subramaniam vd., 2019).

Dubai, Riyadh, Kuwait, Doha Road-Show (tanıtım turları) düzenleyip, broşür, CD, taşınabilir gereçler aracılığı ile tanıtımlara devam etmektedir (Tontus, 2018). Sağlık turizminin tanıtılmasında 'bütünleşik pazarlama teknikleri' kullanılmaktadır. Halkla ilişkiler, sponsorluk, bilgilendirme, kongreler, reklam ile birleştirilmesi fikrine dayanmaktadır (Yılmaz, 2006). Bütünleşik pazarlama stratejileri, sosyal medya sayesinde daha esnek ve kişiye özel olmaktadır. Ayrıca teferruatlı insan analizleri yerine, algoritmaların değerlendirme yaptığı otomatik pazarlama çözümleri oluşturulabilmektedir.

2.3. Mobil Uygulamalar

Sağlık turizminde uluslararası çapta güveni sağlamak ve bilgi yayılımı hızlandırmak son derece önemlidir. Bu çerçevede olmak üzere günümüz mobil araçları ilgili hususları sağlamak ve sağlık turistini çekmek için etkin ama alternatiflere göre düşük maliyetli bir aktör konumundadır. Bu durum özellikle son yıllarda son derece elzem bir aşamaya gelmiştir. Çünkü her bir bireyin sağlık turizmi bağlamında bilgi edinmesi adına dijital kaynaklardan ve bağlı iletişim kanallarından mobil ortamda anında faydalanmak zorunlu bir hizmet seviyesine yükselmiştir (Yılmaz ve Yılmaz, 2022). Belirli stratejiler doğrultusunda yürütülen mobil uygulama faaliyetleri, sunulacak sağlık hizmetini tanıtmak / açıklamak, bireylere ulaşmak, onların ihtiyaçlarını tespit etmek ve hizmet sonrası memnuniyeti ölçmek gibi konularda oldukça etkili olmaktadır. Sağlık turizmi merkezleri yürüttükleri mobil uygulama çalışmaları ile

yalnızca bilgi sunmazlar, aynı zamanda turistlere yaşayacakları güzel bir tatil konusunda vaatlerde bulunurlar.

Mobil sağlık uygulamaları mobil cihazlar ile birleştirildiğinde en başta bilgiye erişim ve kullanma daha hızlı hale gelmekte, bununla birlikte tedaviyi sağlama süreci de kısalmaktadır. Bu süreç esnasında sağlığın korunması konusunda sürdürülebilirliği oluşturma yönünde mobil cihazların daha etkin sağlık verisi toplama aşamasında kullanımı da oldukça ön plandadır. Türkiye’de de Sağlık Bakanlığı ve diğer kurumlarca geliştirilen proje ve uygulamalar ile sağlık hizmetleri dijitalleştirilmekte olup dijital uygulamaların kullanımının yaygınlaştırılması hedeflenmektedir. Söz konusu projelerden biri olan e-Nabız sistemi, ulusal çerçevede kişisel sağlık kayıtlarını tutma / oluşturma platformu olup; Sağlık Bakanlığı’nın önderliğinde diğer ülkelere örnek teşkil edebilecek şekilde, başarıyla işletilmektedir. e-Nabız sistemi sağlık hizmeti alan bireylerin, hekimlerin, sağlık çalışanlarının ve ilgili sağlık kuruluşlarının söz konusu sağlık verilerine tek merkezi noktadan internet ve mobil platformlar üzerinden erişmelerini kolaylaştırmaktadır (Altuntaş, 2019). e-Nabız sistemi Türkiye’nin sağlık hizmetleri bağlamında dijitalleşmesinin başarılı bir örneği konumundadır. Ülke vatandaşlarının kritik sağlık verilerine dijital bir platform üzerinden erişebilmeleri, sağlık kuruluşlarınca verilen hizmetlerin bu platforma aktarılması ve dolayısıyla sağlık alanındaki her türlü hizmetin dijital hale gelmesi / dönüşmesi günümüz koşulları itibariyle sağlanması gereken bir durum konumundadır (Yıldırım, 2022).

Sağlık süreçlerinin dijital dönüşmesi açısından Hastane Bilgi Yönetim Sistemleri (HBYS) içerisinde tutulan verilerin, sağlık turizmi hastalarına kişisel sağlık kaydı sistemi gibi mobil uygulamalar aracılığıyla ulaştırılması daha verimli bir çözüm olmaktadır. Kişisel sağlık kaydı sistemleri, sağlık turizmi hastalarının HBYS’de yer alan sağlık verilerine erişebilmelerini sağlamanın yanı sıra mobil cihazlar, takılabilir-taşınabilir-giyilebilir teknolojiler ve sensörler aracılığıyla üretilen verilerin sisteme aktarılması neticesinde söz konusu verilere de erişim sağlayabilmektedir (Yıldırım, 2022).

3. GELECEK ÖNGÖRÜLERİ

Dijital çağda yapay zekâ yaklaşımı, insani duygular ve zekâ ile çalışarak, müşterilere hem çevrimiçi hem de çevrimdışı rahat etkileşim sunmakta, üretkenliğin artmasına ve daha kolay anlaşılmasına yol açmaktadır (Kazak, Chetyrbok ve Oleinikov,2020). Teknolojinin gelişmesi geleneksel acentaları geride bırakarak, çevrimiçi acentalara yönelimi arttırmıştır. Kişiler artık tatil yapmak istedikleri, konaklamak istedikleri yerlerin konumunu içeriğini çevrimiçi acentalar sayesinde daha detaylı inceleyebilir hale gelmiştir. Otel, paket tur, kiralık odalar veya evler, uçak bileti gibi almak istediklerine erişim arttı. 1990’lar itibariyle gelişim göstermeye başlayan çevrimiçi acentalar günümüzün teknolojisi ile daha farklı bir konumda durmaktadır (Eker, 2022).

Gelecekte daha gelişmiş bir teknoloji bizleri beklemektedir. Bu durum çevrimiçi acentalar başta olmak üzere birçok sektörde farklılıklar ortaya çıkarmıştır. Günümüzde yeni teknolojilerin gelişmesi fiziksel ve sanal mekânları içe içe geçirmekle birlikte, çevrimiçi seyahat acentalarının talep edilmeye başlanması, sanal gerçeklik kavramının da ortaya çıkmasına neden olmuştur (Egger ve Neuburger, 2020). İlerleyen zamanlarda çevrimiçi teknolojilerin farklı boyutlarda gelişmeye devam edeceği öngörülmektedir. Seyahat etmek isteyen bir kişi gitmek istediği yeri oturduğu yerden fotoğraflarla ve konum, yer özellikleri ile görebiliyorken ileri teknolojiler kapsamında kişinin kendini tamamen gitmek isteği yerde görebileceği öngörülmektedir (Gursoy vd., 2022). Böylece seyahat etmeyi seven insanlar gidecekleri yeri görmekten ziyade hissederek daha doğru kararlar verebilecektir. Her şeyi bu kadar net görebilmek, hissedebilmek, insanlar için merakı azaltan bir duruma dönebilecektir. Ancak teknolojinin gelişmiş olduğu bir dünyada zaman geçtikçe her şey gibi bu gibi durumlarda normalleşecektir. Bu aşamada geleceğin getirdikleri tek bir çatı altında bütünleştirilerek sektörleri fayda yönünde yönlendirmeye devam ettirmelidir.

Sosyal medya tanıtımları ve stratejileri birleştirilerek daha uzun vadede sağlık turizmi sürdürülebilirliği sağlanabilecektir. Özellikle pazarlama ve tanıtım odağında incelendiğinde sosyal medya araçlarının geçmiş süreçlerden bu yana çok çeşitli başarı hikayelerini mümkün kıldığı bir gerçektir (Köse ve Sert, 2015). 2020’li yıllara gelindiğinde ise sosyal medya ve gelişen fiziksel teknolojiler sayesinde çok daha yenilikçi mekanizmaların ortaya çıkabilecektir. Bu bağlamda, örneğin giyilebilir teknolojiler ile daha hızlı veri akışı içerisinde olunabileceği öngörülmektedir. Kullanılan navigasyon uygulamalarına, veri akışı sayesinde kişiselleştirilmiş sosyal medya stratejileri nüfuz edebilecektir. İşletme sahiplerinin dijitalleşme sayesinde daha hızlı bilgiye erişim, müşteri tatmini ve maliyeti düşük yöntemleri tercih etme fırsatı olacaktır. Aynı zamanda destinasyon alanları içerisinde sağlık turistin ve refakatçisinin kendi başına gezebileceği bir teknoloji ile daha memnuniyet dönütlü sahalalar sağlanacaktır.

Mobil uygulamaların geliştirilip iyileştirilmesiyle; sağlık turizmi kapsamında cerrahi tedavi uygulanan hastalar ameliyat sonrası süreçte ikamet ettikleri bölgelere erken dönebilecek ve takiplerini tele-sağlık, teletıp gibi mobil sağlık hizmetleri yöntemleriyle sağlayabileceklerdir. Hastalar için, tele sağlık ulaşım masraflarını azaltır, işten izin süresini azaltır, çocuk bakımı sorunlarını önler, toplumda hastalığa maruz kalmayı azaltır, hastaların büyük coğrafi mesafeler boyunca uzmanlık ve alt uzmanlık sağlayıcılarına erişmesine izin verir ve hastaların klinisyenlerle etkileşimini geliştirir (Ferrari-Light vd.,2020).

Bir teknolojik yöntem olarak tele-sağlık, sağlık hizmetlerine muhtaç bireylerin hızlı çözümlere ulaşması ve gereksinimlere uyumlu bakım / destek hizmetlerinin elde edilebilmesi bakımından oldukça yenilikçi fırsatlar meydana getirmektedir (Kalb, 2015; Subramaniam vd., 2019). En basitinden ameliyat sonrasında tele-sağlık süreçlerinin işletilmesi, bireylerin hastane başvurusu

ve transferleri gibi süreçlerle uğraşmamasını sağlamakta; yine potansiyel komplikasyonların daha önce tespiti de mümkün hale gelmektedir. Bununla birlikte hastanın ilaçlara erişimi kolaylaşmakta gerek hastaların gerekse ailelerinin konforlu bir süreç tecrübe etmesi sağlanmakta, hatta gerekli olduğu zamanlarda hastaya özgü bakım süreçlerinin organize edilmesi ve uygulanması oldukça kolaylaşmaktadır (Gunter vd., 2016).

Dünya genelinde teletıp, tele-sağlık hizmetleri hala hedeflenen düzeylerde kullanılmamaktadır. Sağlık turizmiyle beraber kişilerin ikamet ettikleri yerin dışında farklı bölgelerde cerrahi tedavi hizmetlerinden faydalanmaları taburculuk sonrası teletıp yöntemiyle takip sistemlerini geliştirerek tele-sağlık kullanım oranlarını artıracaktır. Tele-sağlık sistemi organize etmek çeşitli masrafları da beraberinde getirmektedir. Ancak bireyler ve sağlık çalışanları bakımından düşünüldüğünde, zamandan tasarruf sağladığı için bu çerçevedeki avantaj boyutu daha ağır basmaktadır. Yine bu doğrultuda sağlık hizmeti alan bireylerin ve yakınlarının gerçek yaşama ve sosyal yaşama geri dönüşleri de oldukça pratik hale gelmektedir (Hwa ve Wren, 2013). Ayrıca gereksiz hastane transfer süreçleri de azaltılmakta, potansiyel komplikasyonlara karşı kolay mücadele edilebilmekte ve geniş çerçevede ele alındığında; hasta / birey, sağlık kuruluşu ve ülkeye olan mali yük de düşülebilmektedir (Gunter vd., 2016).

Yapay zekâ uygulamaları, akıllı araçların kullanımı ve sağlık odağında nesnelere interneti (Internet of Medical Things -IoMT) kullanımı her geçen zaman çok daha popüler hale gelmektedir. Her geçen gün mobil sağlık çözümlerinin (mHealth) sayısal bağlamda arttığı (uygulama sayısı bakımından 318.000 aştığı) görülmektedir. Buna göre literatürde birçok farklı mHealth uygulamasının olduğu ifade edilmektedir (Jusoh, 2017). Apple ve IBM tarafından farklı firmalarla yapılan anlaşmalar neticesinde bireylerin genel ve kapsamlı sağlık verilerini toplama; bu veriler sayesinde genel bireysel etkinlikleri izleme ve hatta kişiye özel sağlıklı yaşam biçimi önerileri oluşturma süreçleri geniş yankı uyandırmaktadır. Pw tarafından geliştirilen Bodylogical adlı yapay zekâ sistemi, bireylere dair dijital ikizleri oluşturarak, bireysel boyutta gelecekteki sağlık durumlarına ilişkin önceden tahminler yapabilen, hatta çeşitli simülasyonlar uygulayabilen senaryolar oluşturabilmektedir (Patel vd., 2022). Akıl sağlığı, diyabet ve obezite sorunları için geliştirilen mobil uygulamaların hedeflenen sonuçlara ulaşmada belirgin katkısına yönelik geniş çaplı kapsamlı çalışmaların yapılması önerilmektedir (Bacigalupo vd., 2013; Heron ve Smyth, 2010). Yine bir yapay zeka çözümü olarak bilinen chatbot teknolojisi ise bireylerin karşılarında gerçek bir sağlık çalışanı varmış gibi doğal insan etkileşimlerine yakın bilgiler alıp sohbet etkileşimleri oluşturdukları botlar (yazılım robotları) olarak dikkat çekmektedir. Chatbot hastaların eski kayıtlarını temel alarak ilaç yönetimi ve takibi, tedavi süreçlerinin takibi, randevu takibi, acil durumlarda yapılması gereken girişimlere yönelik konularda sağlık hizmetlerini kolaylaştıracak bir teknoloji olarak karşımıza çıkmaktadır (Xu vd., 2021).

Dünya genelinde sağlık turizmiyle beraber mobil sağlık uygulamalarının yakın gelecekte büyük gelişim göstermesi ön görülmektedir.

4. SONUÇLAR VE ÖNERİLER

Sağlık turizmi artık dijital dönüşüm olmaksızın düşünülebilecek bir kavram değildir. Çünkü sağlık turizminin ülkeler ötesi bireylere ulaşması, ilgili hizmetlerin alınması ve gerek sağlık gerekse turizm süreçlerinin yönetimi ve sürdürülebilirliğinin devasa veriler üzerinden gerçekleştirilmesi dijital araçları gerekli kılmaktadır. Bu çalışma, bir bakıma sağlık turizminde dijitalleşmenin güncel eğilimler ve gelecek perspektifleri eşliğinde genel bir değerlendirmesini sunmuştur. Anlaşılacağı gibi güncel bilişim teknolojileri bağlamında mobil teknolojilerin önemi oldukça büyüktür. Bununla birlikte küresel etkileşimin neticesi olarak çok boyutlu elde edilen verilerin etkin analizi ve kullanımı da veri analitiği ve yapay zekâ gibi önemli teknolojik atılımların varlığına ihtiyaç duymaktadır. Sonuç olarak, küreselleşmenin ve hızlanan teknolojik süreçlerin bir getirisi olarak sağlık turizmi ve dijitalleşme sadece günümüzün değil geleceğin de dikkat çekici bir araştırma konusu olmaktadır.

Ortaya konulan değerlendirmelerle birlikte bu çalışmanın ötesinde sağlık turizmi ve dijitalleşme konulu alternatif çalışmaların gerçekleştirilmesi kritiktir. Çalışmada ele alınan farklı dijitalleşme faktörleri tekil olarak yorumlanabileceği gibi yine dijitalleşmenin sağlık hizmeti alanlar, turizm süreçlerini organize edenler ve farklı ülkeler çapında ilgili taraflar nezdinde araştırma çalışmalarına konu olması da oldukça önemlidir. Bu konuda özellikle özgün verilerin harmanlanması neticesinde ortaya çıkacak sonuçların ivedi şekilde literatüre kazandırılması önerilmektedir.

KAYNAKÇA

- Altuntaş, E. Y. (2019). *Sağlık Hizmetleri Uygulamalarında Dijital Dönüşüm*. Eğitim Yayınevi.
- Aydın, O. (2012). Türkiye'de alternatif bir turizm; sağlık turizmi. *Karamanoğlu Mehmetbey Üniversitesi Sosyal ve Ekonomik Araştırmalar Dergisi*, 2012(2), 91-96.
- Bacigalupo, R., Cudd, P., Littlewood, C., Bissell, P., Hawley, M. S., & Buckley Woods, H. (2013). Interventions employing mobile technology for overweight and obesity: an early systematic review of randomized controlled trials. *Obesity Reviews*, 14(4), 279-291.
- Bates, R. Benjamin ve Romina, Sharon-Rukhsana, Ahmed-Hopson, Danielle (2006). "The Effect of Source Credibility on Consumers' Perceptions of The Quality of Health Information on The Internet", *Journal Medical Informatics and the Internet in Medicine*. Volume 31, 2006 - Issue 1
- Çallı, F. (2021). Turizm endüstrisinin dijital geleceği. *Journal of New Tourism Trends*, 2(1), 97-107.

- Dinçer, Ö., & Serdaroğlu, H. (2017). Sağlık turizminde iletişim stratejileri: Danimarka örneği. *Atatürk İletişim Dergisi*, (14), 297-310.
- Egger, R. ve Neuburger, L. (2020). Turizmde artırılmış, sanal ve karma gerçeklik. e-Turizm El Kitabı , 1-25.
- Eker, Ş. (2022). Geleneksel seyahat acentelerinin çevrim içi seyahat acentelerini tercih nedenleri-İstanbul'da bir uygulama (Master's thesis, İskenderun Teknik Üniversitesi/Lisansüstü Enstitüsü/Turizm İşletmeciliği ve Otelcilik Ana Bilim Dalı).
- Ferrari-Light, D., Geraci, T. C., Chang, S. H., & Cerfolio, R. J. (2020). Novel pre-and postoperative care using telemedicine. *Frontiers in Surgery*, 7, 596970.
- Gunter, R. L., Chouinard, S., Fernandes-Taylor, S., Wiseman, J. T., Clarkson, S., Bennett, K., ... & Kent, K. C. (2016). Current use of telemedicine for post-discharge surgical care: a systematic review. *Journal of the American College of Surgeons*, 222(5), 915.
- Gursoy, D., Malodia, S., & Dhir, A. (2022). The metaverse in the hospitality and tourism industry: An overview of current trends and future research directions. *Journal of Hospitality Marketing & Management*, 31(5), 527-534.
- Heron, K. E., & Smyth, J. M. (2010). Ecological momentary interventions: incorporating mobile technology into psychosocial and health behaviour treatments. *British Journal of Health Psychology*, 15(1), 1-39.
- Hwa, K., & Wren, S.M. (2013). Telehealth follow-up in lieu of postoperative clinic visit for ambulatory surgery: Results of a pilot program. *JAMA Surgery*, 148, 823827.
- Jusoh, S. (2017). A Survey on Trend, Opportunities and Challenges of mHealth Apps. *Int. J. Interact. Mob. Technol.*, 11(6), 73-85.
- Kalb, T. H. (2015). Increasing quality through telemedicine in the intensive care unit. *Critical Care Clinics*, 31(2), 257-273.
- Kaptanoğlu, A. Y., Aydın, O. A., Acar, S., Seçer, İ., & Süheyl, M. (2019). Türkiye'de Sağlık Turizminin Avrupa'daki Yeri. 1. *Ulusal Meslek Yüksekokulları Sempozyumu*, İstanbul/Türkiye.
- Kazak, A. N., Chetyrbok, P. V., & Oleinikov, N. N. (2020). Artificial intelligence in the tourism sphere. In IOP Conference Series: Earth and Environmental Science (Vol. 421, No. 4, p. 042020). IOP Publishing.
- Köse, U., & Sert, S. (2015). Social media environments and their role on success of marketing processes. *Bilgi Ekonomisi ve Yönetimi Dergisi*, 10(2).
- Lunt, N., Hardey, M., & Mannion, R. (2010). Nip, tuck and click: medical tourism and the emergence of web-based health information. *The open medical informatics journal*, 4, 1.

- Martin-Fuentes, E., Mellinas, J. P., & Parra-Lopez, E. (2021). Online travel review rating scales and effects on hotel scoring and competitiveness. *Tourism Review*, 76(3), 654-668.
- Öksüz, B., & Altıntaş, V. (2017). Sağlık turizminde dijital iletişim kanallarının kullanımı. *Seyahat ve otel işletmeciliği dergisi*, 14(1), 59-75.
- Özsarı, S. H., & Karatana, Ö. (2013). Sağlık Turizmi Açısından Türkiye'nin Durumu. *Journal of Kartal Training & Research Hospital/Kartal Eğitim ve Arastırma Hastanesi Tıp Dergisi*, 24(2).
- Subramaniam, R. K., Singhal, A., and Hopkinson, P. (2019). Role of Digital Marketing to Enhance Medical Tourism in Hospitals of Dubai, *In 2nd International Conference on Tourism Research*, 330.
- Patel, A. K., Patel, A., & Patel, K. M. (2022). Digital Twin in Pharmaceutical Industry. *Digital Twin Technology: Fundamentals and Applications*, 173-187.
- Tontus, H. Ö. (2018). Sağlık turizmi tanıtımı ve sağlık hizmetlerinin pazarlanması ilkeleri üzerine değerlendirme. *Disiplinlerarası Akademik Turizm Dergisi*, 3(1), 67-88.
- Topal, Ö. G. B. G. (2020). Turizm Sektöründe Dijital Dönüşüm, Hizmetler ve İstihdam. *Dijital Gelecekte Mesleklerin ve Sektörlerin Dönüşümü*.
- Turancı, E. (2019). The use of Instagram as a public relations tool in health tourism: an analysis on “health tourism Turkey” hashtag. *International Journal of Health Management and Tourism*, 4(1), 44-60.
- Xu, L., Sanders, L., Li, K., & Chow, J. C. (2021). Chatbot for health care and oncology applications using artificial intelligence and machine learning: Systematic review. *JMIR Cancer*, 7(4), e27850.
- Yalçın, M., & Bahar, O. (2019). Seyahat acentelerinin web sitelerinin betimsel analizi ve tüketici değerlendirmesi. *OPUS International Journal of Society Researches*, 11(18), 286-320.
- Yıldırım, B. F. (2022). Dijital Hastane Modelinin Gerçekleşmesi Bağlamında Mobil Cihazların Sağlık Turizmi Alanındaki Rolü. *Sağlık Akademisyenleri Dergisi*, 9(3), 250-257.
- Yılmaz Y. (2006). Pazarlama İletişiminde Bütünleştirici Bir Boyut: Bütünleşik Pazarlama İletişimi, *Elektronik Sosyal Bilimler Dergisi* Güz -2006;5; 18(54-75)
- Yılmaz, H., & Yılmaz, N. (2022). Dünyada ve Türkiye'de Dijital Sağlık Turizmi Uygulamaları. *Sağlık Akademisyenleri Dergisi*, 9(1), 64-72.
- Zeylan, T., & Öztürk, G. (2019). Türkiye'Deki Seyahat Acentelerinin Mobil Pazarlamayı Kullanımı. *Uluslararası Halkla İlişkiler ve Reklam Çalışmaları Dergisi*, 2(2), 73-95.
- İnternet Kaynağı: ResClick, “OTA Nedir?”. Çevrimiçi: <https://resclick.com/blog/tr/online-seyahat-acentasi/> (Erişim 15 Ocak 2023).

TÜRKİYE CUMHURİYETİ'NİN BİRİNCİ NÜFUS SAYIMI

THE FIRST POPULATION CENSUS OF THE REPUBLIC OF TURKEY

Doç. Dr. Merter MERT

Ankara Hacı Bayram Veli Üniversitesi İİBF İktisat Bölümü, Ankara, Türkiye.

ORCID ID: <https://orcid.org/0000-0001-5359-1041>

Özet

Bir ülkenin nüfus yapısı, iktisadi olarak o ülkenin kalkınma ve büyüme sürecinde farklı roller oynar. Örneğin, arz yönünden incelendiğinde çalışabilir çağıdaki kişi sayısı ülkenin işgücü potansiyelini belirlerken, talep yönünden ele alındığında, nüfus, talebin az ya da çok olmasını etkileyen bir unsurdur. Bir başka açıdan ele alındığında, örneğin nüfusun inkısamında gençlerin oranının yüksek veya düşük olmasına bağlı olarak üretkenlik de farklı olabilecektir. Nüfusun eğitim düzeyi, meslek bilgisi v.b unsurlar nüfusun beceri düzeyini ve böylece verimliliği tayin edecektir. Ayrıca, nüfusun, ülkenin yakalama potansiyeli ve bunu gerçeğe dönüştürme faktörleri açısından da rolleri ifade edilebilir. Bu çalışmanın amacı da Türkiye Cumhuriyeti'nin ilk nüfus sayımı olan 1927 sayımının temel göstergelerini sunmak ve bu göstergeleri kullanarak nüfusa ilişkin kimi hesaplamaları yapmaktır. Böylece, çalışmada Türkiye'de Cumhuriyet'in ilanından itibaren gerçekleşen ve 1927 yılı sayımı olarak bilinen ilk nüfus sayımına ilişkin bilgiler verilerek nüfusa dair bazı göstergeler sunulmuştur. Çalışmanın yöntemi betimsel analizdir. Çalışmada; nüfusun erkek ve kadın ayrımı, erkeklerin, kadınların ve toplam nüfusun medeni hali, nüfusun yaşa göre inkısamı, nüfusun tahsil durumuna göre inkısamı, nüfusun mesleklere göre inkısamı, nüfusun maluliyetler itibariyle inkısamı, nüfusun, ana lisan, dinler, tabiiyet, mahalli tevellüt itibariyle inkısamı göstergeleri sunulmuştur. Bu göstergelerin bir kısmı kullanılarak aktif nüfus, aktif olmayan nüfus, nüfus bağımlılık oranı hesaplamaları ve bu hesaplamaların erkek ve kadın olarak tasnifi yapılmıştır.

Anahtar Kelimeler: Türkiye iktisat tarihi, Nüfus sayımı.

Abstract

The demographic structure of a country plays different roles in the economic development and growth process of that country. For example, when examined from the supply side, the number of people in working-age determines the labor potential of the country, while when it is considered from the demand side, the population is a factor that affects the demand conditions. From another perspective, productivity may also differ, for example, depending on whether the proportion of youth in the population is high or low. Elements such as the education level of the population, vocational knowledge, etc. will determine the skill level of the population and thus productivity. The aim of this study is to present the basic indicators of the 1927 population census, the first population census of the Republic of Turkey, and to make some calculations regarding the population using these indicators. Thus, in the study, some indicators about the population are represented by giving information about the first population census of Turkey. The method of the study is descriptive analysis. In the study, the

male and female distinction of the population, the marital status of men, women and the total population, the distribution of the population by age, the distribution of the population according to the level of education, the distribution of the population by vocation, the distribution of the population by disability, the mother tongue, religions, nationality are presented. Using some of these indicators, active population, inactive population, dependency ratio calculations and classification of these calculations as male and female were made.

Keywords: Economic history of Turkey, Population census.

1. GİRİŞ

Bir ülkenin nüfusu iktisadi büyüme ve kalkınma sürecini de etkiler. Mevcut nüfusun işgücüne katılımı üretim faktörünü çoğaltarak büyümeye neden olurken, ilave nüfus arz artışını karşılayacak talep artışını sağlayabilir. Diğer taraftan, eğer hâsıla yeterince artmıyorsa, nüfus artışı kişi başına hâsılayı düşürecektir. Nüfusun yaş dağılımı, bilgi düzeyi, mesleki durumu da ülkenin başlangıç verimlilik düzeyini ve böylece sonrasındaki büyümeyi etkileyecektir.

Nüfusun ülkelerin yakalama süreçleri açısından da rolleri ifade edilebilir. Kalkınma literatüründe yakalama veya yetişme hipotezi olarak bilinen hipoteze göre, bir ülke başlangıç verimlilik düzeyi açısından ne kadar geriye ve toplumsal yetenek açısından ne kadar ileriye yakalamanın potansiyeli de yüksek olur. Buna geç kalmanın avantajı da denir. Ayrıca, eğer söz konusu ülke, bu potansiyelini eğer gerçeğe dönüştürme faktörleri olarak ifade edilen unsurlar varsa kullanabilir. Nüfusun başlangıç durumundaki özellikleri, yakalama hipotezindeki başlangıç durumuna ilişkin bir bilgi verecektir. Ayrıca, nüfusun nicelik olarak değeri de efektif talepteki artış oranı gibi gerçeğe dönüştürme faktörlerinin varlığını mümkün kılar.

Böylece gerek büyümeye ve kalkınmaya ilişkin gerekse yakalamaya ilişkin literatür nüfusun başlangıç koşullarının tespit edilmesini gerekli kılmaktadır. Bu doğrultuda mevcut çalışmada Türkiye'nin ilk nüfus sayımı olan 1927 sayımının sonuçları çeşitli boyutlarıyla ele alınmış ve saptamalar yapılmıştır.

1927 nüfus sayımının hazırlıkları 1926 yılında çıkartılan kararname ve kanun ile yapılmış, sayımın yapılmasının ardından 1928 yılında hem Osmanlıca hem de günümüz Türkçesi ile Türkiye Cumhuriyeti Baş Vekâlet Merkezi İstatistik Müdüriyeti Umumiyesi tarafından "Türkiye nüfusu: 28/Teşrinievvel/1927 Umumi nüfus tahriri vilayet, kaza, şehir ve köyler itibariyle" adıyla yayımlanmıştır. Daha sonra Türkiye Cumhuriyeti Başvekâlet İstatistik Umum Müdürlüğü tarafından 1930 yılında yayımlanan İstatistik Yıllığı'nda da veriler sunulmuştur.

İzleyen bölümde yöntem ve veri sunulmuş, ardından bulgulara yer verilmiştir. Sonuç bölümüyle çalışma tamamlanmıştır.

2. YÖNTEM VE VERİ

Çalışmanın yöntemi betimsel analizdir. Kullanılan veriler; nüfusun sayısı, erkek ve kadın ayrımı, erkeklerin, kadınların ve toplam nüfusun medeni hali, nüfusun yaşa göre inkısamı, nüfusun tahsil durumuna göre inkısamı, nüfusun mesleklere göre inkısamı, nüfusun maluliyetler itibariyle inkısamı, nüfusun, ana lisan, dinler, tabiiyet, mahalli tevellüt itibariyle inkısamıdır. Ayrıca, bunların bir kısmı kullanılarak aktif nüfus, aktif olmayan nüfus, nüfus bağımlılık oranı hesaplamaları ve bu hesaplamaların erkek ve kadın olarak tasnifi yapılmıştır.

İzleyen bölüm altı başlıktan oluşmaktadır. İlk başlıkta önce nüfusa ilişkin tanımlayıcı göstergelere yer verilmiştir. Bu başlık altında nüfusun sayısı, erkek ile kadın sayısı, medeni hali bilgileri sunulmuştur.

Ardından gelen ikinci başlıkta, nüfusun yaşa göre inkısamı bilgisi gösterilmiştir. Nüfusun yaşa göre inkısamında yer alan bilgiler, üçüncü başlıkta aktif nüfus, aktif olmayan nüfus ve nüfus bağımlılık oranı hesaplamalarında kullanılmıştır.

Bağımlı nüfus veya aktif olmayan nüfus çalışma çağına olmayan nüfustur. Bağımlı nüfus aktif nüfusa oranlandığında nüfus bağımlılık oranı elde edilir. Nüfus bağımlılık oranı, çalışabilir çağda olmayan yani aktif olmayan nüfusun, çalışabilir çağdaki nüfusa yani aktif nüfusa oranıdır. Eğer nüfus bağımlılık oranı yüksekse, ekonominin tasarruf yapma kapasitesi de düşük olacaktır.

Dördüncü başlıkta, nüfusun becerisi açıklanmıştır. Bu bağlamda nüfusun tahsil durumuna göre inkısamı, nüfusun mesleklere göre inkısamı ve nüfusun maluliyetler itibariyle inkısamı verileri sunulmuştur.

Beşinci başlıkta başlangıç koşullarında ülkenin değer ve norm yapısına ilişkin bilgi verecek şekilde nüfusun din ve lisan yapısı gösterilmiştir. Nüfusun dini yapısı toplumu oluşturan insanların değerleri açısından bir bilgi verecektir. Örneğin, bir dinin baskın olduğu bir toplumda o dinin değerleri ve böylece normları toplumsal ilişkilerde belirli bir ağırlığa sahip olacaktır. Bu da ülkenin kurumsal yapısını belirleyecektir. Büyüme literatürüne göre, kurumlar verimlilik artışını, verimlilik artışı da büyümeyi belirleyen birer unsurdur. Kurum kavramının toplumsal yaşamı düzenleyen kurallar ve normlar olarak tanımlandığı hatırlanacak olursa, kurumsal yapının anlaşılmasının önemi ortaya çıkacaktır.

Altıncı ve son başlıkta nüfusun tabiiyeti ve mahalli tevellütüne ilişkin veriler sunulmuştur. Nüfusun tabiiyeti ve mahalli tevellütü toplumun milli bir piyasa oluşturabilme kapasitesine işaret edecektir. Büyük ölçüde aynı tabiiyetten meydana gelen bir toplumda, kurumsal yapının toplumu oluşturan kişiler arasında bir uyumu içerdiğini savunmak mümkündür.

Veri kaynağı, Türkiye Cumhuriyeti Başvekâlet İstatistik Umum Müdürlüğü tarafından 1930 yılında yayımlanan İstatistik Yıllığı'dır. Belirtmek gerekir ki ilgili veri kaynağında yukarıdaki veriler iller itibariyle de sunulmuştur. Mevcut çalışmada iller itibariyle bir inceleme yapılmamıştır.

3. BULGULAR

3.1. NÜFUSA İLİŞKİN TANIMLAYICI GÖSTERGELER

1927 nüfus sayımına göre Türkiye’de 13.648.270 kişi vardır. Bunların 6.563.879’u erkek ve 7.084.391’i kadındır. Bir başka deyişle, kadınların toplam nüfus içindeki payı % 52 erkeklerin ise % 48’dir. Bekâr erkek sayısı 3.642.733 kişi bekâr kadın sayısı ise 2.978.006 kişidir. Bir başka deyişle, erkeklerin % 55,57’si kadınları ise % 42,09’u bekârdır. Böylece toplam nüfusun % 48,58’i bekârdır (bkz. Tablo 1). Bu arada, vurgulamak gerekir ki girişte ifade edilen kaynaklardan Türkiye Cumhuriyeti Baş Vekâlet Merkezi İstatistik Müdüriyeti Umumiyesi tarafından “Türkiye nüfusu: 28/Teşrinievvel/1927 Umumi nüfus tahriri vilayet, kaza, şehir ve köyler itibariyle” adıyla yayımlanan kaynakta Türkiye nüfusu 13.660.275 kişi olarak bildirilmiştir. Türkiye Cumhuriyeti Başvekâlet İstatistik Umum Müdürlüğü tarafından 1930 yılında yayımlanan İstatistik Yıllığı’nda ise 13.646.270 kişi olarak ifade edilen kişi sayısı doğru-yanlış cetvelinde 13.648.270 kişi olarak düzeltilmiştir. 1935 yılındaki ikinci nüfus sayımına ilişkin kaynakta da (Başvekâlet İstatistik Genel Direktörlüğü, 1935) 1927 sayımına atıf verilmiş ve 1927 sayımı Türkiye nüfusunun 13.648.270 kişi olduğu tekrarlanmıştır.

Tablo 1 1927 sayımına göre nüfusun medeni hali (kişi sayısı)

Bekâr Erkek	Bekâr Kadın	Evli Erkek	Evli Kadın	Dul Erkek	Dul Kadın
3.642.733	2.978.006	2.792.069	2.969.160	100.096	1.062.916
55,57	42,09	42,60	41,97	1,53	15,02
Toplam nüfusun 48,58’i		Toplam nüfusun 42,27’si		Toplam nüfusun 8,53’ü	
Boşanmış Erkek	Boşanmış Kadın	Medeni Hali Meçhul Erkek	Medeni hali meçhul Kadın		
16.475	61.922	3.251	2.860		
0,26	0,88	0,04	0,04		
Toplam nüfusun 0,58’i		Toplam nüfusun 0,04’ü			

Kaynak: Türkiye Cumhuriyeti Başvekâlet İstatistik Umum Müdürlüğü (1930).

3.2. NÜFUSUN YAŞA GÖRE İNKISAMI

Şekil 1’deki veriler incelendiğinde, 1927 sayımına göre erkek nüfusun (1.063.120+2.151.604+595.886) 3.810.610’u 13-60 yaş arasındadır. Şekil 2’deki veriler incelendiğinde ise kadınlarda (1.013.255+2.797.916+794.825) kadın nüfusun 4.605.996’sı 13-60 yaş arasındadır. Bu değerler erkeklerin %58,1’ine kadınların ise % 65’ine karşılık gelmektedir.

Şekil 1 1927 sayımına göre erkeklerde nüfusun yaşa göre dağılımı (kişi sayısı)

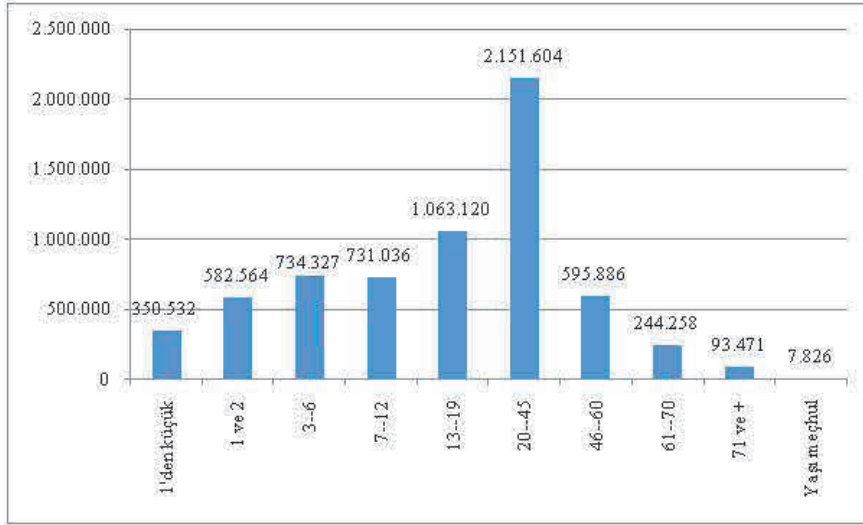

Kaynak: Türkiye Cumhuriyeti Başvekâlet İstatistik Umum Müdürlüğü (1930).

Şekil 2 1927 sayımına göre kadınlarda nüfusun yaşa göre dağılımı (kişi sayısı)

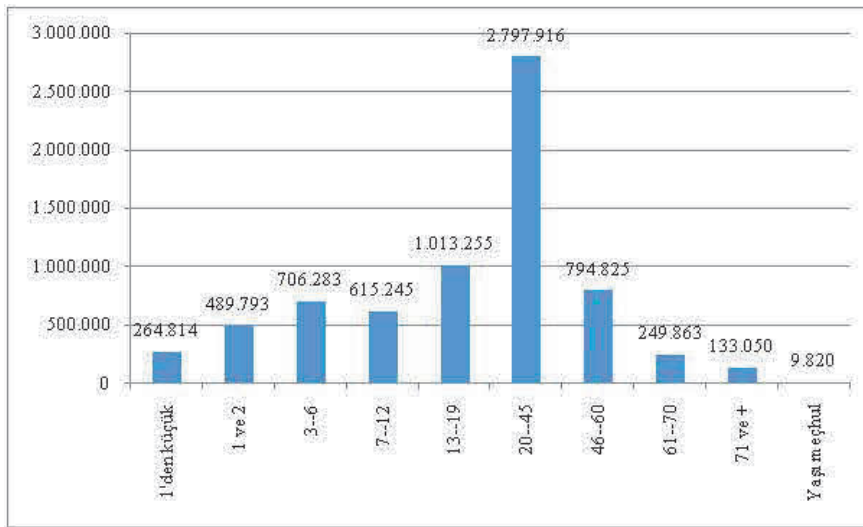

Kaynak: Türkiye Cumhuriyeti Başvekâlet İstatistik Umum Müdürlüğü (1930).

Şekil 3, Şekil 4 ve Şekil 5'e göre, yaş aralıkları bir başka açıdan ele alındığında 1927 sayımındaki toplam nüfusun % 46,52'si 20-60 yaş aralığında yer alırken % 48,06'sı 20 yaşından küçüktür. Erkek nüfusun % 41,92'si, kadın nüfusun ise % 50,78'i 20-60 yaş aralığındadır.

Şekil 3 1927 sayımına göre toplam nüfusun yaşa göre dağılımı (yüzde)

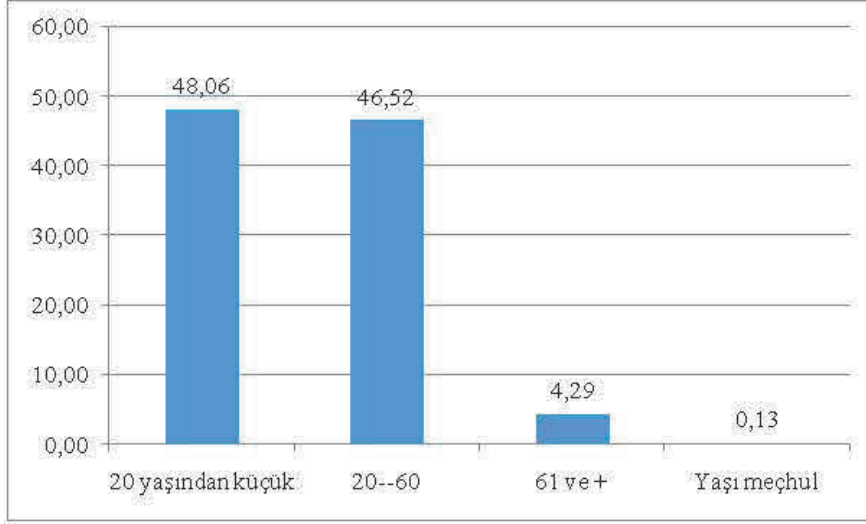

Kaynak: Türkiye Cumhuriyeti Başvekâlet İstatistik Umum Müdürlüğü (1930).

Şekil 4 1927 sayımına göre erkek nüfusunun yaşa göre dağılımı (yüzde)

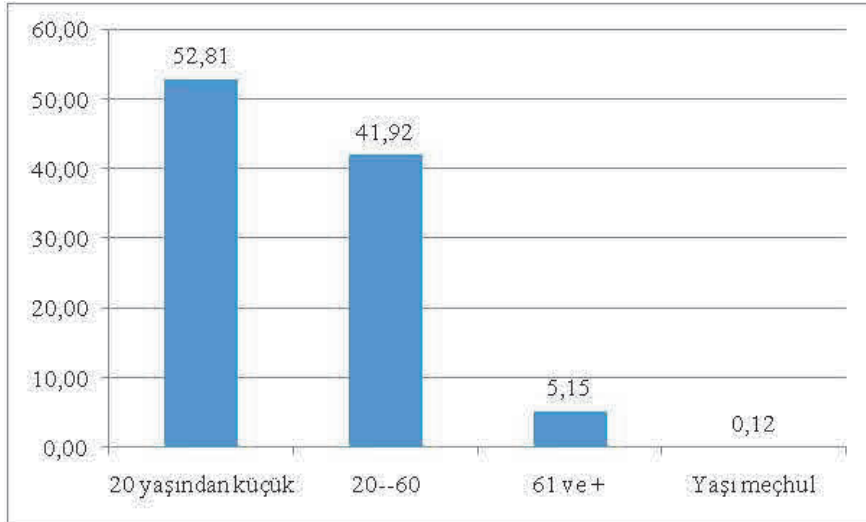

Kaynak: Türkiye Cumhuriyeti Başvekâlet İstatistik Umum Müdürlüğü (1930).

Şekil 5 1927 sayımına göre kadın nüfusunun yaşa göre dağılımı (yüzde)

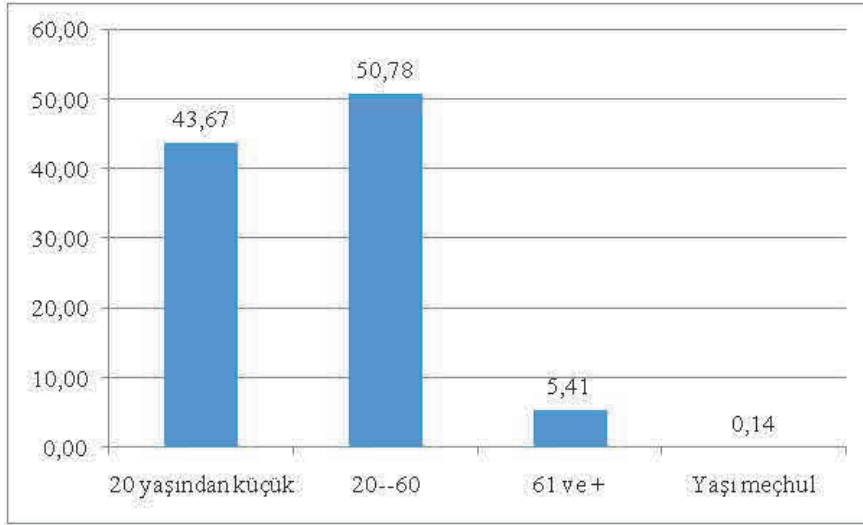

Kaynak: Türkiye Cumhuriyeti Başvekâlet İstatistik Umum Müdürlüğü (1930).

3.3. AKTİF NÜFUS, AKTİF OLMAYAN NÜFUS, NÜFUS BAĞIMLILIK ORANI

Bağımlı nüfus, çalışma çağına olmayan nüfustur. Bağımlı nüfus aktif nüfusa oranlandığında nüfus bağımlılık oranı elde edilir. Nüfus bağımlılık oranı, çalışılabilir çağına olmayan yani aktif olmayan nüfusun, çalışılabilir çağındaki nüfusa yani aktif nüfusa oranıdır.

Yukarıdaki verilere göre aktif nüfusu hesaplayabilmek için iki farklı varsayım yapılabilir. Birincisi, aktif nüfusun yaş aralığı 13-60'tır. İkincisine göre ise 20-60'tır.

Aktif nüfusun yaş aralığı 13-60 kabul edildiğinde ve Şekil 1 ve Şekil 2 incelendiğinde aktif nüfus erkeklerde 3.810.610, kadınlarda ise 4.605.996 kişidir. Aktif nüfusun yaş aralığı 20-60 kabul edildiğinde erkek nüfusunun % 41,92'si ve kadın nüfusunun %50,78'i aktif nüfus kapsamındadır.

Aktif nüfusun yaş aralığı 13-60 kabul edildiğinde ve Şekil 1 ve Şekil 2 incelendiğinde aktif olmayan genç nüfus erkeklerde 2.398.459 kadınlarda ise 2.076.135 kişidir. Aktif nüfusun yaş aralığı 20-60 kabul edildiğinde erkek nüfusunun % 52,81'i ve kadın nüfusunun %43,67'si aktif olmayan genç nüfus kapsamındadır.

Aktif nüfusun yaş aralığı 13-60 kabul edildiğinde ve Şekil 1 ve Şekil 2 incelendiğinde aktif olmayan yaşlı nüfus erkeklerde 345.555 kadınlarda ise 392.733 kişidir. Aktif nüfusun yaş aralığı 20-60 kabul edildiğinde erkek nüfusunun % 5,15'i ve kadın nüfusunun % 5,41'si aktif olmayan yaşlı nüfus kapsamındadır.

Böylece aşağıdaki hesaplamalar yapılır:

Aktif nüfusun yaş aralığı 13-60 kabul edildiğinde;

Erkeklerde genç nüfus bağımlılık oranı = $(2.398.459 / 3.810.610) \times 100 = 62,94$

Kadınlarda genç nüfus bağımlılık oranı = $(2.076.135 / 4.605.996) \times 100 = 45,08$

Erkeklerde yaşlı nüfus bağımlılık oranı = $(345.555 / 3.810.610) \times 100 = 9,07$

Kadınlarda yaşlı nüfus bağımlılık oranı = $(392.733 / 4.605.996) \times 100 = 8,53$

Aktif nüfusun yaş aralığı 20-60 kabul edildiğinde;

Erkeklerde genç nüfus bağımlılık oranı = $(52,81 / 41,92) \times 100 = 125,98$

Kadınlarda genç nüfus bağımlılık oranı = $(43,67 / 50,78) \times 100 = 86$

Erkeklerde yaşlı nüfus bağımlılık oranı = $(5,15 / 41,92) \times 100 = 12,29$

Kadınlarda yaşlı nüfus bağımlılık oranı = $(5,41 / 50,78) \times 100 = 10,65$

3.4. NÜFUSUN BECERİSİ

Nüfusun becerisine ilişkin mevcut veri kaynağı içinden kullanılabilir göstergeler nüfusun okuma bilip bilmemesi, nüfusun meslekli olup olmaması ve mesleklere göre inkısamı, nüfusun maluliyet durumudur.

Şekil 6 ve Şekil 7'ye göre, toplam nüfusun % 92'si, erkeklerin % 87'si yani 5.703.097 kişi, kadınların ise % 96'sı yani 6.814.894 kişi okuma bilmemektedir. Okuma bilen erkeklerin sayısı 851.527 kişi iken okuma bilen kadınların sayısı 259.969 kişidir.

Şekil 6 1927 sayımına göre toplam nüfusunun okuma bilip bilmemeye göre dağılımı (yüzde)

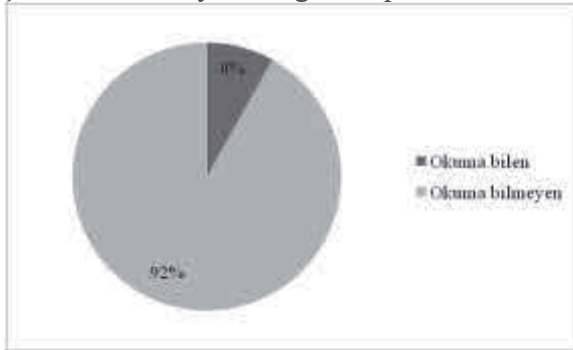

Kaynak: Türkiye Cumhuriyeti Başvekâlet İstatistik Umum Müdürlüğü (1930).

Şekil 7 1927 sayımına göre erkek (solda) ve kadın (sağda) nüfusunun okuma bilip bilmemeye göre dağılımı (yüzde)

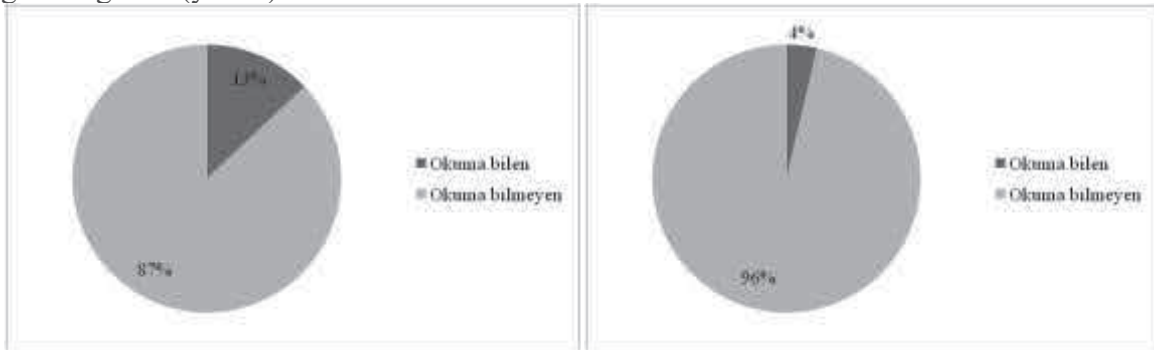

Kaynak: Türkiye Cumhuriyeti Başvekâlet İstatistik Umum Müdürlüğü (1930).

Meslekli nüfus toplam nüfusun % 39'una karşılık gelmektedir. Meslekli nüfus yekûnu 5.351.215 kişi, mesleksiz ve mesleği gayri meçhul nüfus yekûnu ise 8.278.273 kişidir (bkz. Şekil 8 ve Tablo 2). Şekil 9 ve Şekil 10'da nüfusun mesleklere göre inkısamı verilmiştir. Buna göre, meslekli nüfusun çoğunluğu ziraat mesleğine sahiptir. Toplam nüfusun % 32,05'i yani 4.368.061 kişi ziraat ile ilgilenmektedir. Sınai mesleklere sahip 299.369 kişi toplam nüfusun % 2,20'sini oluşturmaktadır.

Şekil 8 1927 sayımına göre nüfusun meslekli olup olmaması (yüzde dağılımı)

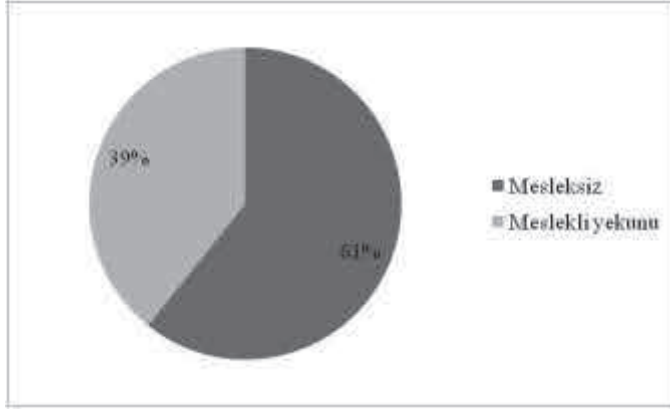

Kaynak: Türkiye Cumhuriyeti Başvekâlet İstatistik Umum Müdürlüğü (1930).Değerler, yuvarlanmış değerlerdir.

Şekil 9 1927 sayımına göre nüfusun mesleklere göre inkısamı (yüzde dağılımı)

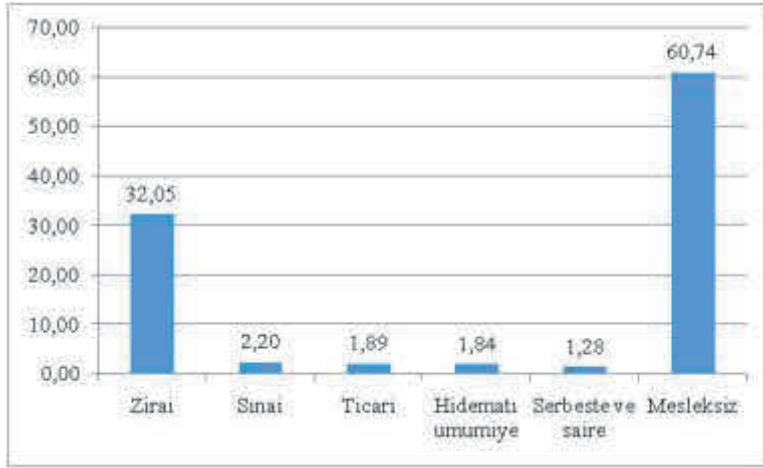

Kaynak: Türkiye Cumhuriyeti Başvekâlet İstatistik Umum Müdürlüğü (1930).

Tablo 2 1927 sayımına göre nüfusun mesleklere göre inkısamı (kişi sayısı)

Zirai	Sınai	Ticari	Serbest	Memur	Hâkimler
4.368.061	299.369	257.355	52.663	64.434	9.999
Ordu	P.T.T.	Muhtelif	Meslekler yekûnu	Mesleksiz veya mesleği meçhul	
162.235	14.818	122.281	5.351.215	8.278.273	

Kaynak: Türkiye Cumhuriyeti Başvekâlet İstatistik Umum Müdürlüğü (1930).

Şekil 10 1927 sayımına göre nüfusun mesleklere göre inkısamı (kişi sayısı)

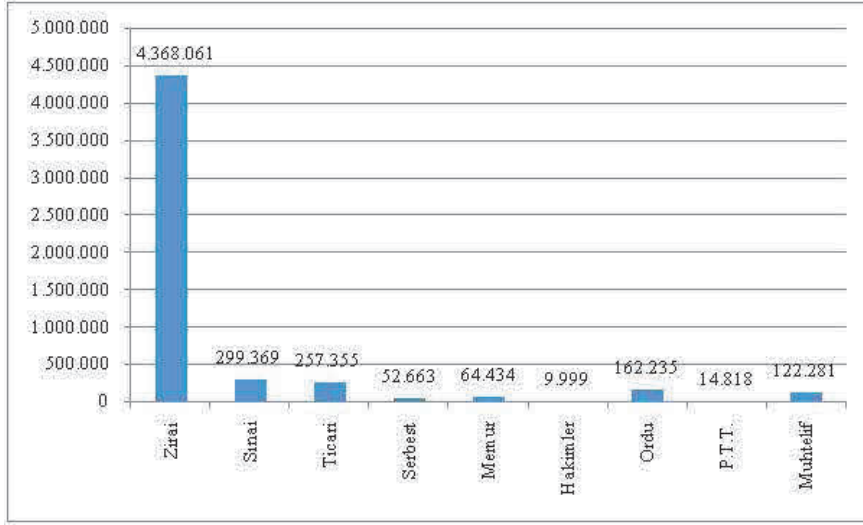

Kaynak: Türkiye Cumhuriyeti Başvekâlet İstatistik Umum Müdürlüğü (1930).

Nüfusun becerisine ilişkin son gösterge Şekil 11 ve Şekil 12’de yer alan nüfusun maluliyet durumudur. Buna göre, nüfusun %1’lik kesimi malul iken % 99’u gayri malul olarak tespit edilmiştir. Bu sonuçlara göre, aktif nüfusun hesaplandığı önceki başlıklardaki hesaplamalarda % 1 civarında düzeltme yapmak gerekir.

Şekil 11 1927 sayımına göre nüfusun maluliyet durumu (yüzde dağılım)

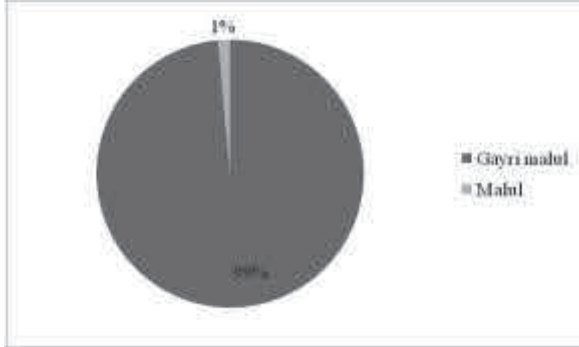

Kaynak: Türkiye Cumhuriyeti Başvekâlet İstatistik Umum Müdürlüğü (1930).

Şekil 12 1927 sayımına göre nüfusun maluliyet durumu (kişi sayısı)

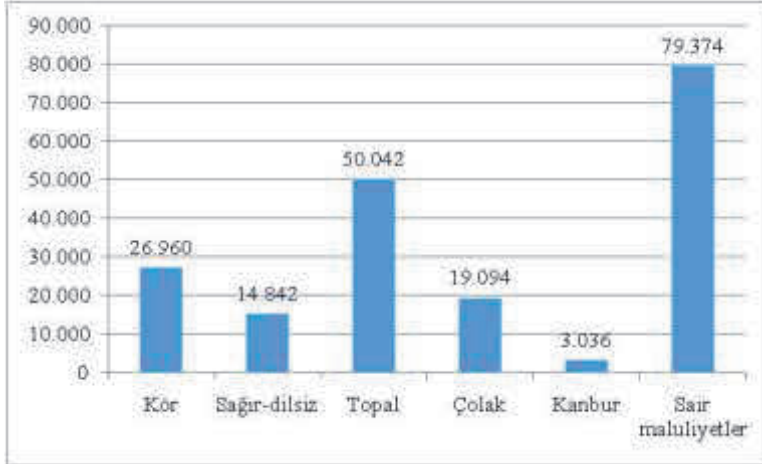

Kaynak: Türkiye Cumhuriyeti Başvekâlet İstatistik Umum Müdürlüğü (1930).

3.5. NÜFUSUN DİNİ VE LİSAN YAPISI

Şekil 13'ten görüleceği üzere, toplam nüfusun % 97'si İslam dinine tabidir. Kalan % 3'lük kesim ise gayrimüslimdir. Tablo 3'e ve Şekil 14'e göre gayrimüslimlerin çoğunluğu Ortodoks'tur. Ardından Museviler gelmektedir.

Şekil 13 1927 sayımına göre nüfusun dini yapısı (yüzde dağılım)

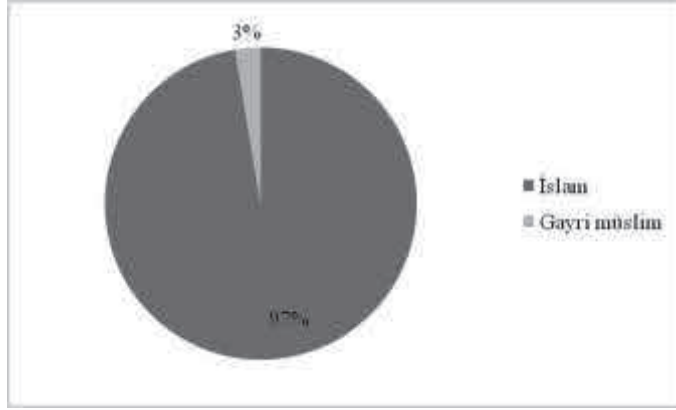

Kaynak: Türkiye Cumhuriyeti Başvekâlet İstatistik Umum Müdürlüğü (1930).

Tablo 3 1927 sayımına göre nüfusun dini yapısı (kişi sayısı)

İslam	Katolik	Protistan	Ortodoks	Ermeni	Hıristiyan	Musevi	Sair dinler	Dinsiz veya dini meçhul
13.269.606	39.511	6.658	109.905	77.433	24.307	81.872	17.494	2.702

Kaynak: Türkiye Cumhuriyeti Başvekâlet İstatistik Umum Müdürlüğü (1930).

Şekil 14 1927 sayımına göre nüfusun İslam hariç dini yapısı (kişi sayısı)

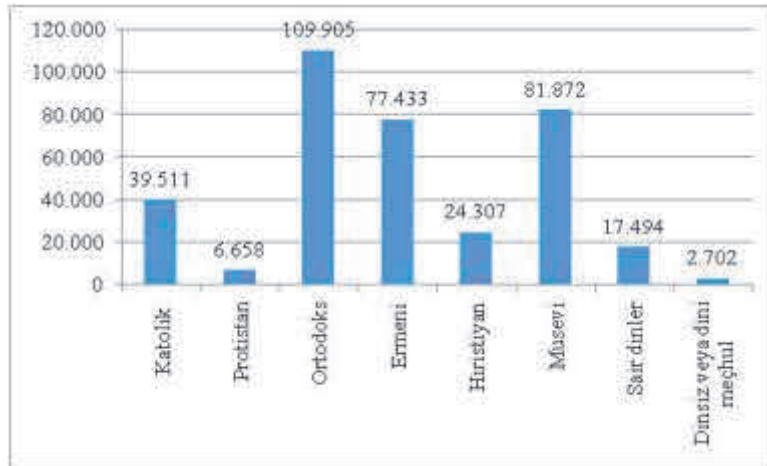

Kaynak: Türkiye Cumhuriyeti Başvekâlet İstatistik Umum Müdürlüğü (1930).

Ana lisanlar itibariyle dağılımı gösteren Tablo 4 ve Şekil 15'e göre, nüfusun çoğunluğunun, % 86,42'sinin ana lisanı Türkçedir.

Tablo 4 1927 sayımına göre nüfusun ana lisanlar itibariyle dağılımı

Türkçe	Rumca	Ermenice	Fransızca	İtalyanca	İngilizce	Arapça	Acemce
11.777.810	119.822	64.745	8.456	7.248	1.938	134.273	1.687
Yahudice	Çerkesçe	Kürtçe	Tatarca	Arnavutca	Bulgarca	Sair ve meçhul lisanlar	Yahudice
68.900	95.901	1.184.446	11.465	21.774	20.554	110.469	68.900

Kaynak: Türkiye Cumhuriyeti Başvekâlet İstatistik Umum Müdürlüğü (1930).

Şekil 15 1927 sayımına göre nüfusun ana lisanlar itibariyle dağılımı (yüzde)

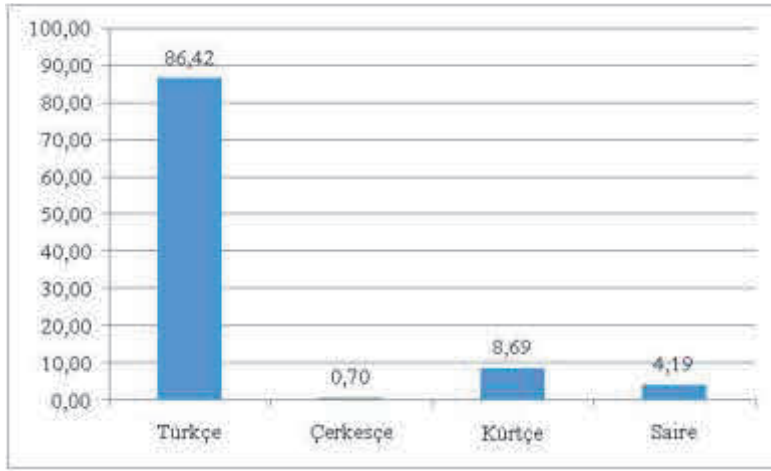

Kaynak: Türkiye Cumhuriyeti Başvekâlet İstatistik Umum Müdürlüğü (1930).

Şekil 16 1927 sayımına göre nüfusun Türkçe ve Kürtçe hariç ana lisanlar itibariyle dağılımı (kişi sayısı)

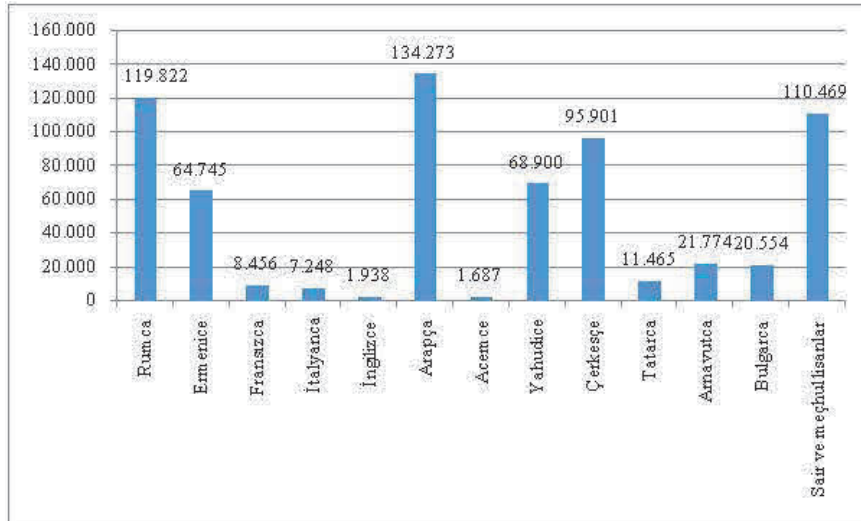

Kaynak: Türkiye Cumhuriyeti Başvekâlet İstatistik Umum Müdürlüğü (1930).

3.6. NÜFUSUN TABİİYETİ VE MAHALLİ TEVELLÜTÜ

Şekil 17’de ve Şekil 18’de nüfusun tabiiyet itibariyle dağılımı verilmiştir. Şekil 18’e göre, nüfusun % 99,36’sının tabiiyeti Türkiye’dir. Şekil 17’ye göre, tabiiyeti Türkiye olmayan nüfus içinde en yüksek kişi sayısı tabiiyeti Yunanistan olanlardır. Yunanistan’ı İtalya ve Bulgaristan izlemiştir.

Şekil 17 1927 sayımına göre nüfusun tabiiyet itibariyle dağılımı

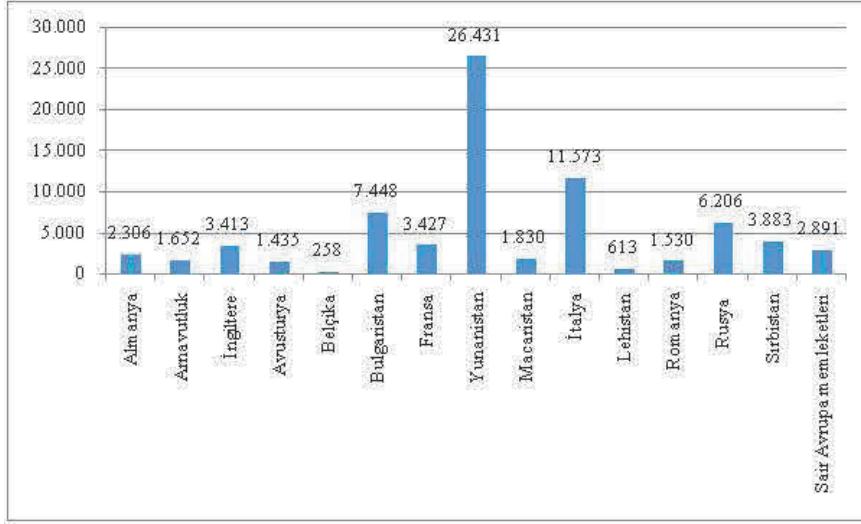

Kaynak: Türkiye Cumhuriyeti Başvekâlet İstatistik Umum Müdürlüğü (1930).

Şekil 18 1927 sayımına göre nüfusun tabiiyet itibariyle dağılımı

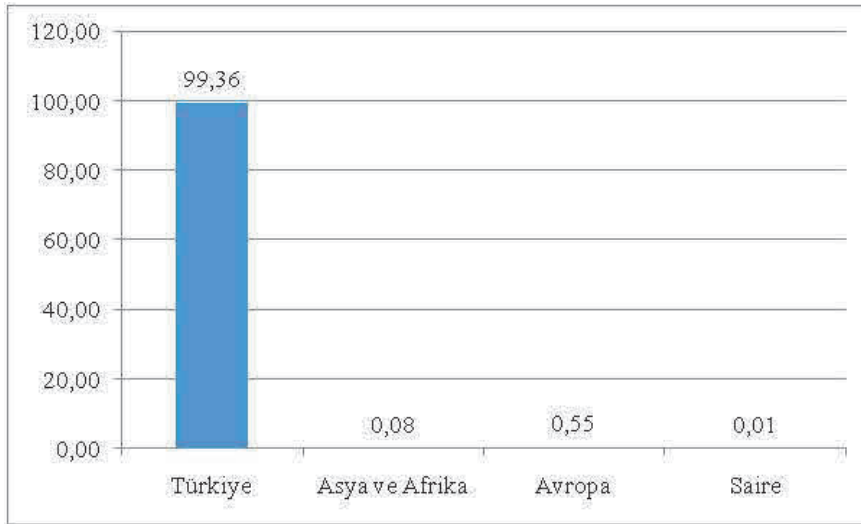

Kaynak: Türkiye Cumhuriyeti Başvekâlet İstatistik Umum Müdürlüğü (1930).

Şekil 19’da ve Şekil 20’de nüfusun mahalli tevellüt itibariyle dağılımı yer almaktadır. Şekil 20’ye göre, nüfusun % 96,77’sinin mahalli tevellütü Türkiye’dir. Şekil 19’a göre, mahalli tevellütü Türkiye olmayan nüfus içinde en yüksek kişi sayısı mahalli tevellütü Rusya olanlardır. Rusya’yı Bulgaristan ve Yunanistan izlemiştir.

Şekil 19 1927 sayımına göre nüfusun mahalli tevellüt itibariyle dağılımı

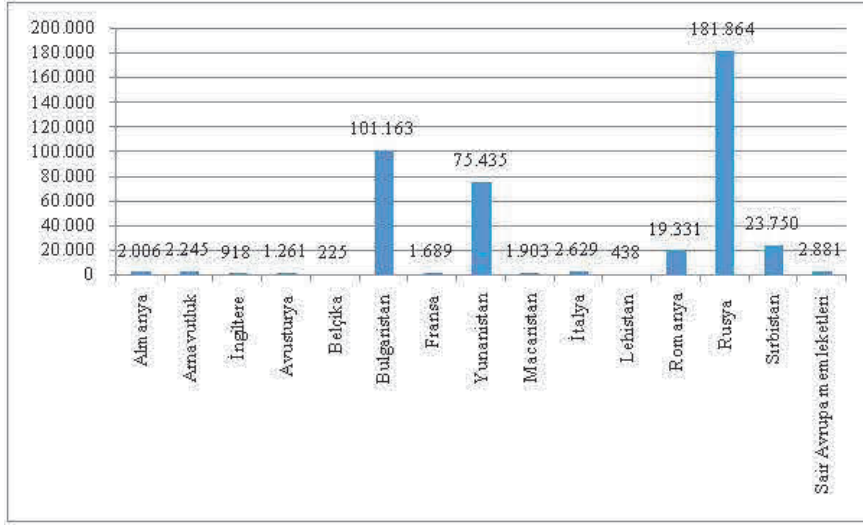

Kaynak: Türkiye Cumhuriyeti Başvekâlet İstatistik Umum Müdürlüğü (1930).

Şekil 20 1927 sayımına göre nüfusun mahalli tevellüt itibariyle dağılımı

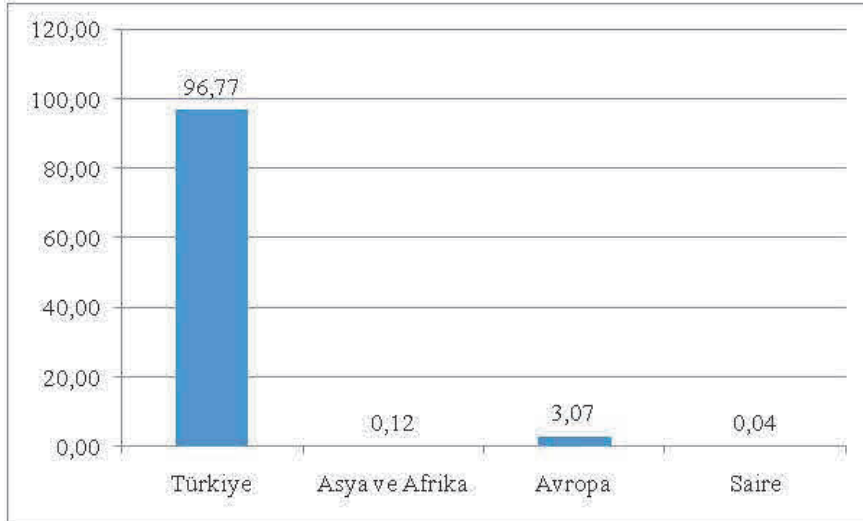

Kaynak: Türkiye Cumhuriyeti Başvekâlet İstatistik Umum Müdürlüğü (1930).

SONUÇ

Bu çalışmada Türkiye'nin ilk nüfus sayımı olan 1927 yılı sayımı sonuçları incelenmiştir. 1927 yılı sayımı sonuçlarına göre, aktif nüfus 20-60 yaş aralığı olarak kabul edildiğinde 13.648.270 kişinin % 46,52'si aktif nüfusu oluşturmaktadır. Aktif nüfus 13-60 yaş aralığı olarak kabul edildiğinde ise aktif nüfus % 60'ı aşmaktadır. Diğer taraftan, nüfusun % 1'lik kesiminin malul olduğu düşünüldüğünde aktif nüfus hesaplamasında az da olsa bir sapma olacağı da hesaba katılmalıdır. Ayrıca, kadınlar ile erkekler kıyaslandığında aktif nüfus hesaplamasına göre, kadınların aktif nüfus oranı erkeklerden belirgin bir şekilde yüksektir. Nüfus bağımlılık oranı hesaplama sonuçlarına göre, özellikle aktif nüfus yaş aralığı 13-60 olarak kabul edildiğinde, erkeklerdeki genç nüfus bağımlılık oranı kadınlardakine kıyasla önemli oranda büyüktür. Bu durum bir yandan genç yaş açısından değerlendirildiğinde ülkenin işgücü potansiyeline işaret

ederken, diğer yandan ülkenin tasarruf kapasitesini düşüren bir olgu olarak da yorumlanabilir. Nüfusun becerisine ilişkin bulgulara göre nüfusun büyük bir bölümü okuma bilmemektedir. Yakalama hipotezine göre bu durum geç kalmanın avantajı olarak ifade edilebilir mi? Geç kalmanın avantajına ilişkin orijinal açıklamaya göre, söz konusu avantaj sermaye faktörünün verimliliği ile ilgilidir. Emek faktörünün bu açıdan ele alınması ilave varsayımlar gerektirir. Söz konusu açıklamaların izahı bir başka çalışmanın konusudur. Bu açıklamalar bir kenara bırakılarak nüfusun büyük bir bölümünün okuma bilmemesi yakalama hipotezi bağlamında ele alındığında, bu durum Türkiye'nin yakalama potansiyelinin yüksek olduğu bilgisini verir. Diğer taraftan, yakalama potansiyelini belirleyen bir diğer unsur toplumsal yetenektir. Toplumsal yetenek toplumun yeni teknolojilere uyum sağlama kabiliyetidir. Dolayısıyla, nüfusa ilişkin toplumsal yeteneği tespit edebilen çalışmalara gerek vardır. Yakalama hipotezine ilişkin benzer tespitler nüfusun % 61'inin mesleksiz olmasına dayanılarak da yapılabilir. Nüfusun büyük bir bölümünün aynı dine, İslam dinine bağlı olması ve ana lisanın Türkçe olması kurumsal yapıyı daha homojen kılmaktadır. Son olarak, nüfusun büyük bir bölümünün tabiiyetinin ve mahalli tevellütünün Türkiye olması, toplumun milli bir piyasa oluşturabilme kapasitesinin de yüksek olduğuna işaret ettiği savunulabilir. İlerideki çalışmada, bu sonuçların sonraki sayım sonuçları ile ilişkilendirilerek ve ilgili literatür eşliğinde incelenmesi hedeflenmektedir.

KAYNAKÇA

Başvekâlet İstatistik Genel Direktörlüğü (1935). *Türkiye Nüfusu: 1935 20 İlkteşrin Genel Nüfus Sayımı, Vilayet, Kaza, Şehir ve Köyler İtibarile*. Ankara: Ulus Basımevi.

Türkiye Cumhuriyeti Baş Vekâlet Merkezi İstatistik Müdüriyeti Umumiyesi (1928). *Türkiye Nüfusu: 28/Teşrinievvel/1927 Umumi Nüfus Tahriri Vilayet, Kaza, Şehir ve Köyler İtibariyle*. Türk Ocakları Merkez Hey'etî Matbaası.

Türkiye Cumhuriyeti Başvekâlet İstatistik Umum Müdürlüğü (1930). *İstatistik Yıllığı*. Üçüncü Cilt, İstanbul: Ahmet İhsan Matbaası Limited.

TÜRKİYE'DE 1923-1938 DÖNEMİNDE İTHALATIN VE İHRACATIN YAPISI STRUCTURE OF IMPORT AND EXPORT IN TURKEY IN THE PERIOD 1923-1938

Doç. Dr. Merter MERT

Ankara Hacı Bayram Veli Üniversitesi İİBF İktisat Bölümü, Ankara, Türkiye.

¹ORCID ID: <https://orcid.org/0000-0001-5359-1041>

ÖZET

Bir ülkenin dış ticaretinin, yani ihracat ve ithalatının kalkınma ve büyüme süreci açısından farklı rolleri vardır. Örneğin, net ihracat, bir başka deyişle ihracat ile ithalat farkı, ülkenin mallarına yönelik net dış talebi belirler. İç talep ve böylece iç piyasa kendi sınırlarına ulaştığında, büyüme sürecinin devamlılığını dış talep sağlar. Dış ticaret açığı bir ülkenin döviz ihtiyacı olduğunu gösterirken, dış ticaret fazlası o ülkenin döviz fazlasına işaret eder. Bir ülke ile yapılan dış ticarete fazla verilmesi, karşı ülkeden o ülkeye bir kaynak transferi olarak yorumlanabilir. Ters bir durumda da karşı ülkeye kaynak transferi olacaktır. Bir başka açıdan ele alındığında, dış ticaret hacmi, yani ihracat ile ithalatın toplamı, ülkenin dışa açıklığını belirler. Reel olarak ihracat ile ithalat toplamı reel mili gelire oranlandığında dışa açıklık oranı elde edilir. Kimi iktisatçılara göre dışa açıklık oranı ile büyüme arasında pozitif bir ilişki vardır. Diğer taraftan, bir başka bakış açısına göre, serbest dış ticaret yoluyla bağımlılık ilişkileri ve böylece kaynak transfer mekanizmaları da oluşturulmuş olabilir. Böylece, bir ülkenin dış ticaret yapısının tarihsel olarak bilinmesi, o tarihsel kesitin anlaşılabilmesi açısından gereklidir. Bu çalışmanın amacı da Türkiye'de 1923-1938 döneminde ithalatın ve ihracatın yapısını incelemektir. Çalışmada önce 1923-1938 dönemi yıllık verileri kullanılarak ithalatın ve ihracatın kıymeti gösterilmiştir. Ardından, 1924-1938 döneminin aylık verileri kullanılarak ithalatın ve ihracatın kıymeti sunulmuştur. Daha sonra, 1923-1938 dönemi için Türkiye'nin başlıca memleketlerle dış ticaret bilançosuna yer verilmiştir. Son olarak, bu memleketlerin Türkiye'nin dış ticaretindeki payına ilişkin bilgiler gösterilmiştir.

Anahtar Kelimeler: Türkiye iktisat tarihi, İthalat, İhracat.

ABSTRACT

A country's foreign trade, that is, exports and imports, have different roles in the development and growth process. For example, net exports, in other words the difference between exports and imports, determines the net foreign demand for a country's goods. When domestic demand, and thus the domestic market, reaches its limits, external demand ensures the continuity of the growth process. Foreign trade deficit indicates that a country needs foreign exchange, while foreign trade surplus points out a country's foreign exchange surplus. A surplus in foreign trade with a country can be interpreted as a resource transfer from the other country to that country. In the opposite case, there will be a transfer of resources to the other country. From another point of view, the volume of foreign trade, that is, the sum of exports and imports, determines the openness of the country. The openness ratio is obtained when the sum of exports and imports is proportional to the real national income. According to some economists, there is a positive relationship between openness and growth. On the other hand, from another point of view, dependency relations and thus resource transfer mechanisms may have been established through free foreign trade. Thus, knowing the foreign trade structure of a country historically is necessary in order to understand that historical cross-section. The aim of this study is to examine the structure of imports and exports in Turkey in the period 1923-1938. In the study,

firstly, the value of imports and exports was shown by using the annual data of the 1923-1938 period. Then, using the monthly data of the 1924-1938 period, the value of imports and exports is presented. Then, the foreign trade balance of Turkey with the main countries for the period 1923-1938 is given. Finally, information on the share of these countries in Turkey's foreign trade is shown.

Keywords: Economic history of Turkey, Imports, Exports.

1. GİRİŞ

Türkiye’de ihracatın ve ithalatın değeri Cumhuriyet’in ilk yıllarında ne idi? Söz konusu değerler bu dönemde aylık olarak nasıl bir seyir izlemiştir? Türkiye’nin 1923-1938 döneminde dış ticaret yaptığı ülkeler hangileri idi? Bu ülkelerin ihracattaki ve ithalattaki ağırlığı neydi? Söz konusu ülkelerle yapılan dış ticaret sonucunda açık mı yoksa fazla mı verilmişti? Bu çalışmada, bu soruların cevabı aranmıştır.

Bu soruların cevabını aramanın Türkiye iktisat tarihinin verilerle incelenmesine dönük çalışmalar bakımından önemli olduğu açıktır. Çalışma sonucunda elde edilen bulguların, 1923-1938 dönemindeki dış ticaret yapısının incelenmesi için kısmi bir çerçeve çizmesi beklenmektedir. Ayrıca, farklı ekonometrik çalışmaların yapılması için bir temel oluşturulmaktadır.

İzleyen bölümde yöntem sunulmuş, ardından bulgulara yer verilmiştir. Sonuç bölümüyle çalışma tamamlanmıştır.

2. YÖNTEM VE VERİ

Çalışmada basit istatistiksel hesaplamalar yoluyla betimsel analiz yapılmıştır.

Kullanılan veriler; aylık frekanstaki ihracat ve ithalat, yıllık frekanstaki dış ticaret yapılan ilgili ülkenin toplam ihracat içindeki payı, yıllık frekanstaki dış ticaret yapılan ilgili ülkenin toplam ithalat içindeki payı, her bir ülke ile gerçekleşen dış ticaret dengesidir. Yıllık veriler 1923-1938 dönemini kapsamaktadır. Aylık veriler ise 1924 yılından başladığı için aylık frekanstaki ihracat ve ithalat verileri 1924-1938 dönemini kapsamaktadır.

1924-1938 dönemindeki aylık veriler kullanılarak ihracatın ve ithalat eğilim çizgileri oluşturulmuş ve eğilim çizgilerinin nasıl bir seyir izlediği gözlemlenmiştir. Benzer şekilde, diğer göstergeler de grafikler yoluyla incelenmiştir. Ham veriler kullanılarak aylık frekanstaki net ihracat ve ihracatın karşılama oranı aşağıdaki gibi hesaplanmıştır.

X: İhracat kıymeti

M: İthalat kıymeti

X-M: Net ihracat

$(X/M) \times 100$: İhracatın ithalatı karşılama oranı

3. BULGULAR

Bulgular üç ayrı başlık altında sunulmuştur. Birincisinde ihracat ve ithalatın aylık değerleri yer alırken, ikinci başlıkta farklı memleketlerin toplam ihracat ve toplam ithalat içindeki payları gösterilmiştir. Üçüncü başlıkta ise farklı memleketlerle yapılan dış ticaretin bilançosu sunulmuştur.

3.1. İHRACAT VE İTHALATIN AYLIK DEĞERLERİ VE İLGİLİ HESAPLAMALAR

Şekil 1’de 1924-1938 döneminde aylık ihracatın lira cinsinden değeri verilmiştir. Şekildeki eğri polinom olarak eğilim çizgisidir. Eğilim çizgisine göre, 1923-1938 dönemi bir bütün olarak değerlendirildiğinde önce bir azalış ardından artış eğilimi vardır.

Şekil 1 1924-1938 Döneminde Aylık İhracatın Lira Cinsinden Değeri (Lira)

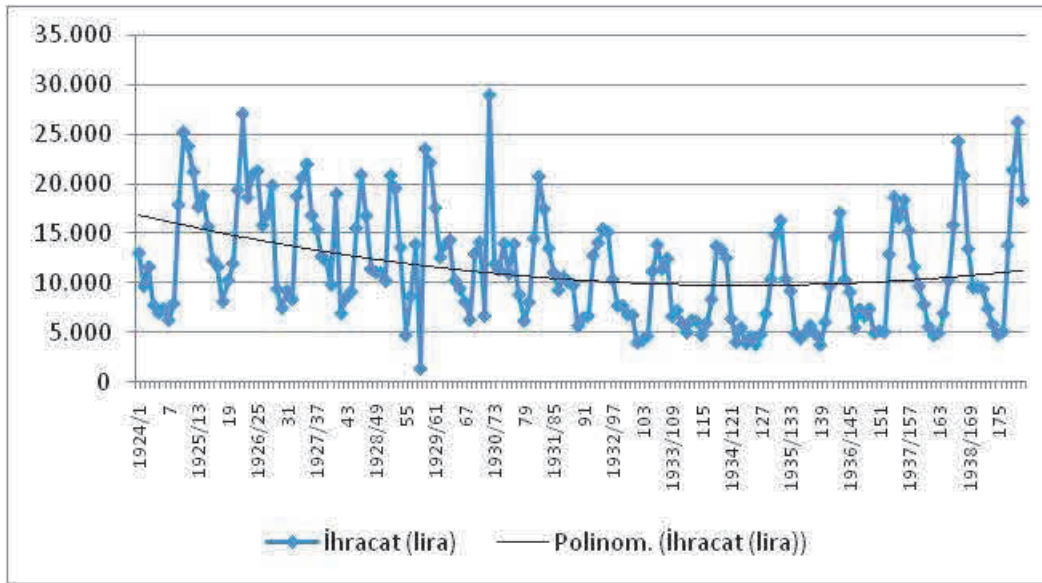

Kaynak: Başbakanlık İstatistik Umum Müdürlüğü.

Not 1: Yatay ekseninde 1924 yılı Ocak ayından başlayarak aylar yer almaktadır. Hem yıl hem de ay olarak verilen değerler o yıla karşılık gelen ay anlamına gelmektedir. Örneğin 1930/73 ifadesinin anlamı 1930 yılının Ocak ayı yani serideki 73. aydır. Şekilde toplam 180 ayın verisi yer almaktadır. Şekilde, 175 ifadesinin ardından beş ay daha verilmiştir. Yatay ekseninde bunun gözükmemesinin nedeni ay aralıklarının değeridir.

Şekil 2’de 1924-1938 döneminde aylık ithalatın lira cinsinden değeri verilmiştir. Şekildeki eğri polinom olarak eğilim çizgisini göstermektedir. Eğilim çizgisine göre, dönem boyunca azalma eğilimi vardır. Diğer taraftan, eğer bu şekil sadece 1933 sonrası çizilseydi, 1933 sonrası için ithalatta artış eğilimi olduğu görülebilir. Bunun yanı sıra, 1920’lerin sonu ile 1930’ların başı kıyaslandığında ithalatta meydana gelen azalma belirgindir.

Şekil 2 1924-1938 Döneminde Aylık İthalatın Lira Cinsinden Değeri

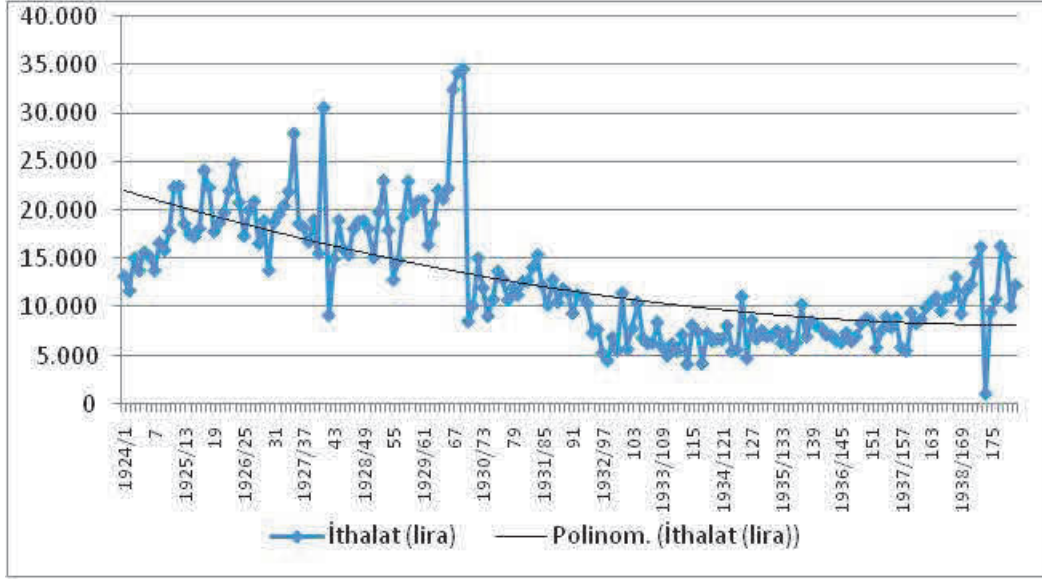

Kaynak: Başbakanlık İstatistik Umum Müdürlüğü.

Not: Şekil 1'in altındaki Not 1 burada da geçerlidir.

Şekil 3'te 1924-1938 döneminde ihracat ile ithalat farkı yani net ihracat değerleri verilmiştir. Buna göre dönem bütün olarak ele alındığında net ihracatta belirgin bir artış eğilimi vardır. Ayrıca, net ihracat negatif değerlerden pozitif değerlere yönelme eğilimindedir.

Şekil 3 1924-1938 Döneminde Aylık Olarak Net İhracatın Lira Cinsinden Değeri

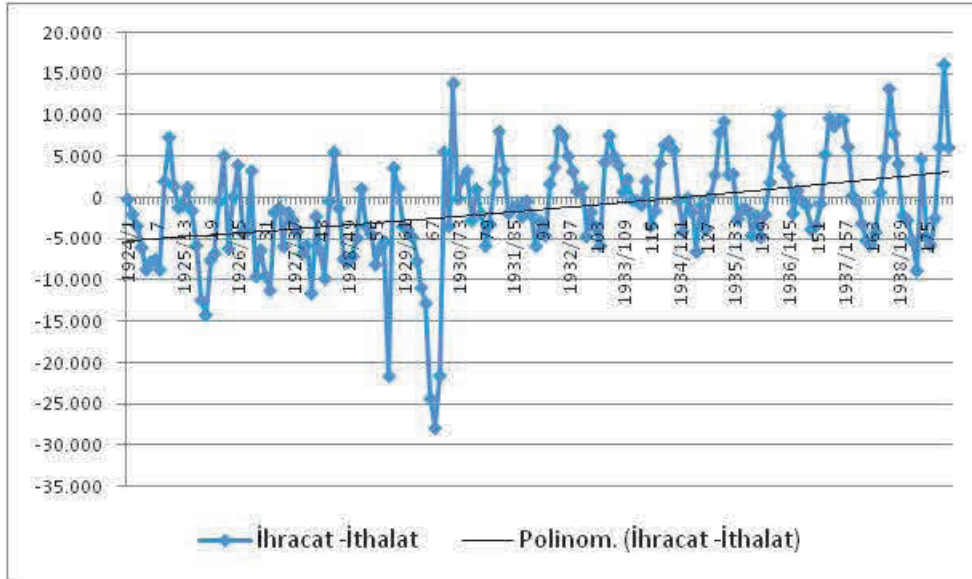

Kaynak: Başbakanlık İstatistik Umum Müdürlüğü.

Not: Şekil 1'in altındaki Not 1 burada da geçerlidir.

Son olarak, Şekil 4'te ihracat ile ithalatın oranı yüz ile çarpılmış olarak yer almaktadır. Şekil 4'e göre, söz konusu büyüklük artma ve yüzün üstüne çıkma eğilimindedir. Bunun anlamı ihracat gelirlerinin ithalatı karşılayabilme eğiliminde olmasıdır.

Şekil 4 1924-1938 Döneminde Aylık Olarak İhracatın İthalatı Karşılama Oranı

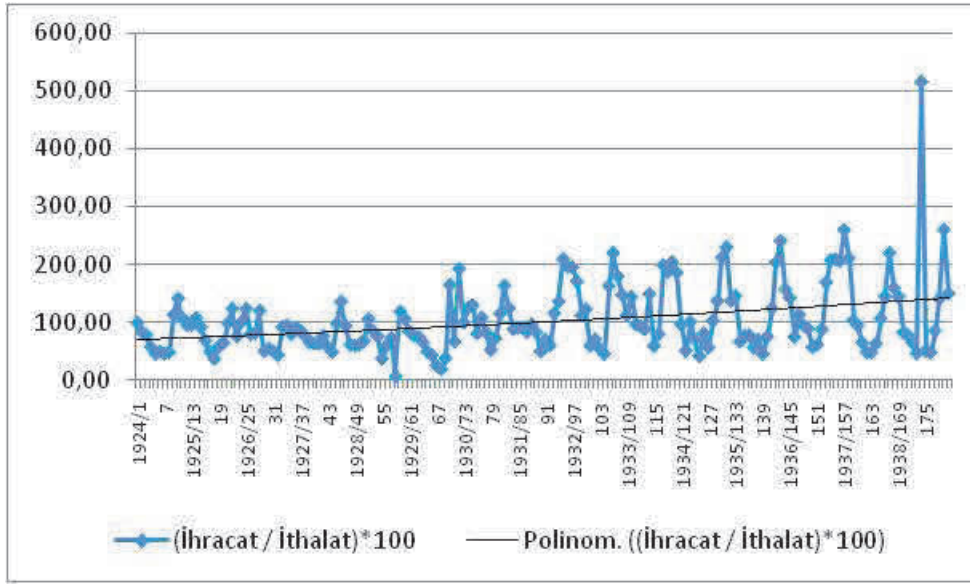

Kaynak: Başbakanlık İstatistik Umum Müdürlüğü.

Not: Şekil 1'in altındaki Not 1 burada da geçerlidir.

3.2. FARKLI MEMLEKETLERİN DIŞ TİCARETTEKİ PAYI

Şekil 5, Şekil 6, Şekil 7, Şekil 8, Şekil 9, Şekil 10'da Türkiye'nin 1923-1938 dönemi ithalatı içinde ülkelerin payı verilmiştir. Her bir yıl için ülkelerin payı toplandığında yüzde yüz değerini yaklaşık olarak vermektedir; sadece yuvarlamalardan kaynaklanan küçük sapmalar olabilir. Şekil 5 incelendiğinde Türkiye'nin ithalatında payı giderek artan ve yüzde ellilere dayanan ülke Almanya olmuştur. Aynı şekilde ve devam eden beş şekle göre 1938 yılına gelindiğinde Türkiye'nin ithalatında en fazla paya sahip üç ülke Almanya, İngiltere ve Amerika olmuştur.

Şekil 5 1923-1938 Toplam İthalat İçinde Ülkelerin Yüzde Payı - I

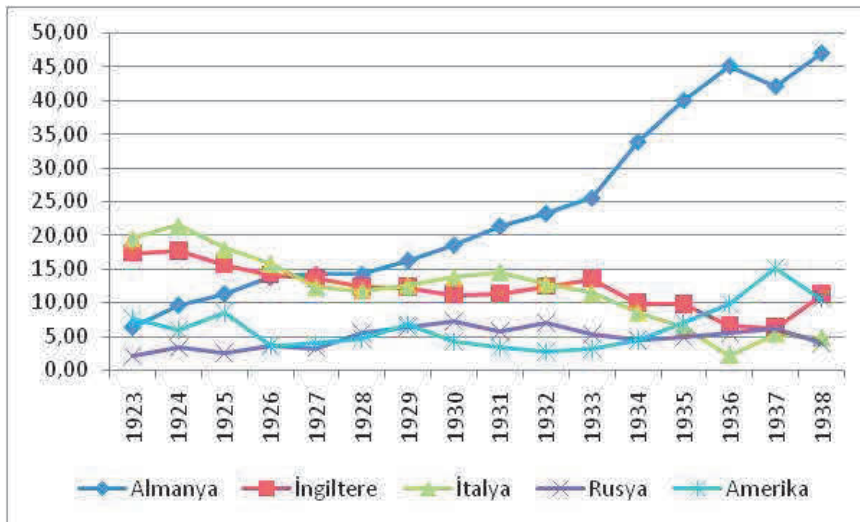

Kaynak: Başbakanlık İstatistik Umum Müdürlüğü.

Şekil 6 ile Şekil 10 arasında yer alan ülkelerin ithalat içindeki payları görece daha düşüktür. Şekil 6'ya göre, 1933 yılından itibaren Belçika'nın ithalat içindeki payı hızla düşmeye başlamıştır. Şekil 7'ye göre 1920'lerde Fransa'nın ithalat içindeki payı görece yüksek iken 1920'lerin sonundan itibaren ve 1930'larda belirgin bir şekilde düşme eğiliminde olmuştur.

Şekil 6 1923-1938 Toplam İthalat İçinde Ülkelerin Yüzde Payı - II

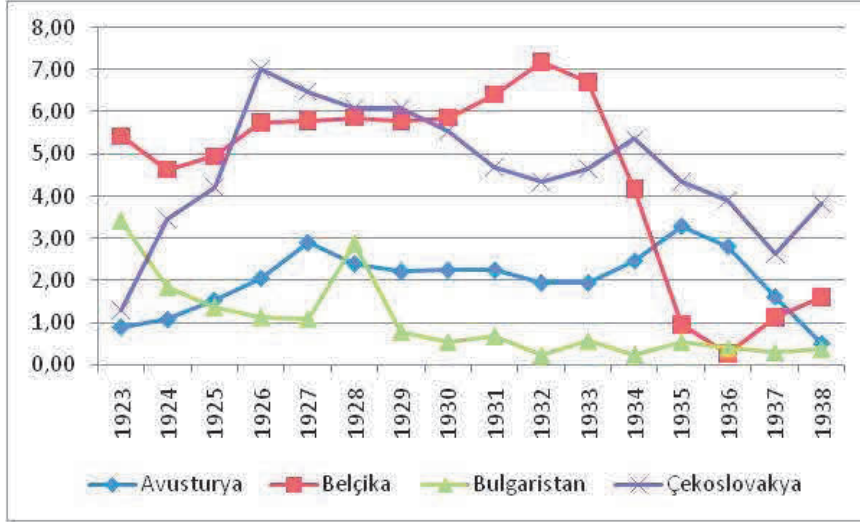

Kaynak: Başbakanlık İstatistik Umum Müdürlüğü.

Şekil 7 1923-1938 Toplam İthalat İçinde Ülkelerin Yüzde Payı - III

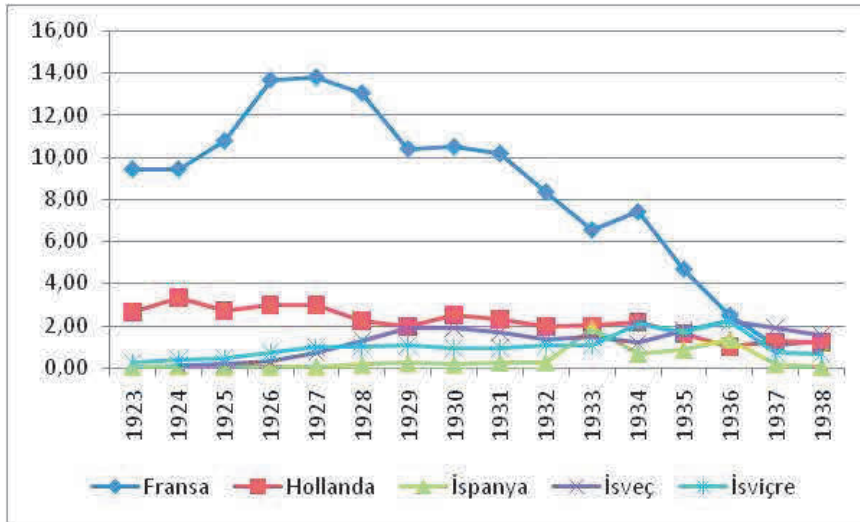

Kaynak: Başbakanlık İstatistik Umum Müdürlüğü.

Şekil 8 1923-1938 Toplam İthalat İçinde Ülkelerin Yüzde Payı - IV

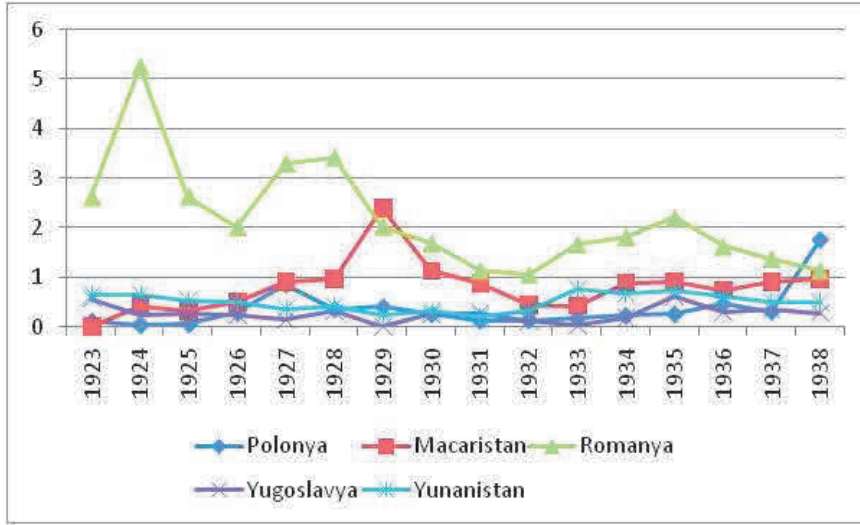

Kaynak: Başbakanlık İstatistik Umum Müdürlüğü.

Şekil 9 1923-1938 Toplam İthalat İçinde Ülkelerin Yüzde Payı - V

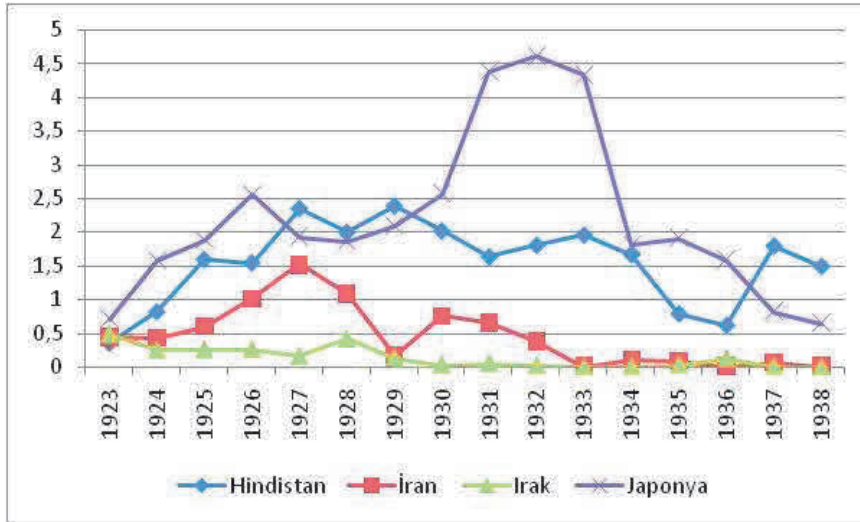

Kaynak: Başbakanlık İstatistik Umum Müdürlüğü.

Şekil 10 1923-1938 Toplam İthalat İçinde Ülkelerin Yüzde Payı - VI

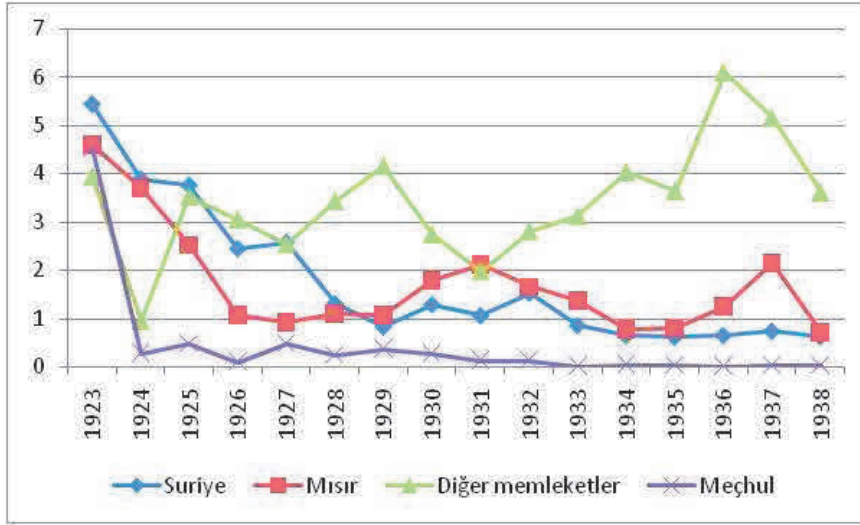

Kaynak: Başbakanlık İstatistik Umum Müdürlüğü.

Şekil 11, Şekil 12, Şekil 13, Şekil 14, Şekil 15, Şekil 16'da Türkiye'nin 1923-1938 dönemi ihracatı içinde ülkelerin payı verilmiştir. İthalatta olduğu gibi burada da her bir yıl için ülkelerin payı toplandığında yüzde yüz değerini yaklaşık olarak vermektedir; yalnızca yuvarlamalardan kaynaklanan küçük sapmalar olabilir. Şekil 11 incelendiğinde Türkiye'nin ihracatında payı giderek artan ve yüzde elliyi aşan ülke Almanya olmuştur. Aynı şekilde göre 1938 yılına gelindiğinde Türkiye'nin ihracatında en fazla paya sahip üç ülke Almanya, Amerika ve İtalya olmuştur.

Şekil 11 1923-1938 Toplam İhracat İçinde Ülkelerin Yüzde Payı - I

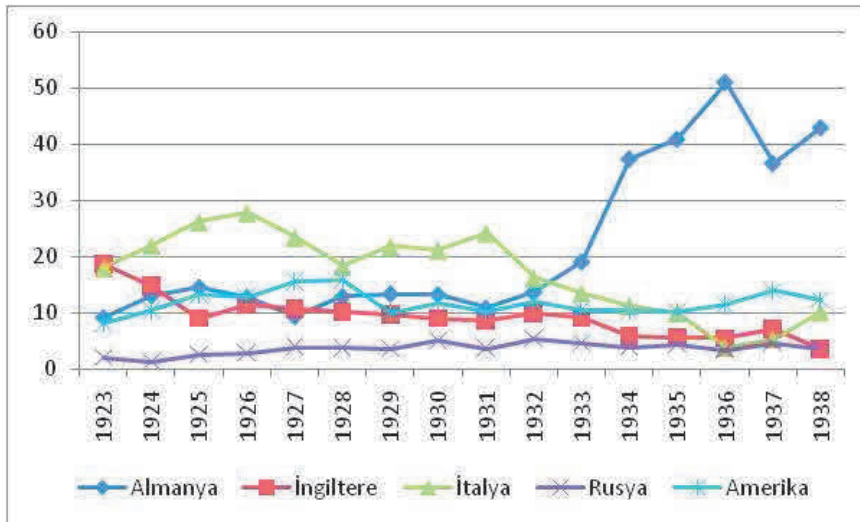

Kaynak: Başbakanlık İstatistik Umum Müdürlüğü.

Şekil 12 ile Şekil 16 arasında yer alan ülkelerin ihracat içindeki payları görece daha düşüktür. Şekil 13'e göre 1920'lerde Fransa'nın ihracat içindeki payı payı görece yüksek iken 1920'lerin sonundan itibaren ve 1930'larda belirgin bir şekilde azalma eğiliminde olmuştur.

Şekil 12 1923-1938 Toplam İhracat İçinde Ülkelerin Yüzde Payı - II

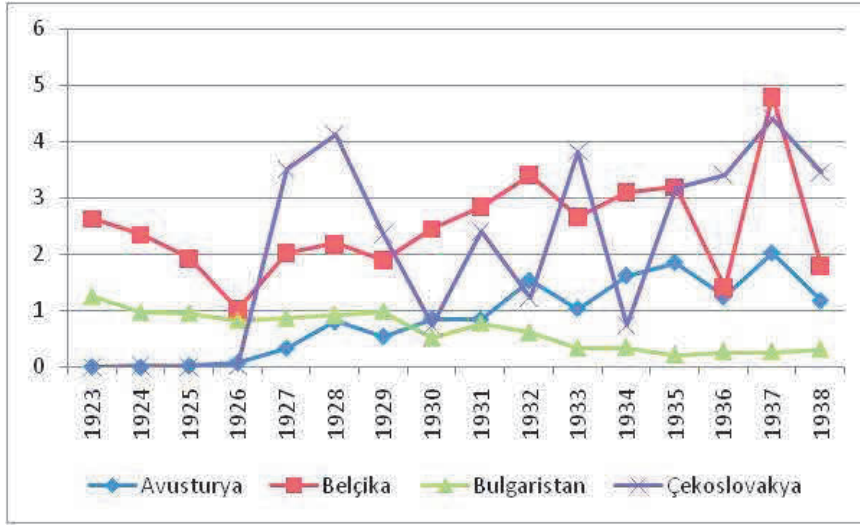

Kaynak: Başbakanlık İstatistik Umum Müdürlüğü.

Şekil 13 1923-1938 Toplam İhracat İçinde Ülkelerin Yüzde Payı - III

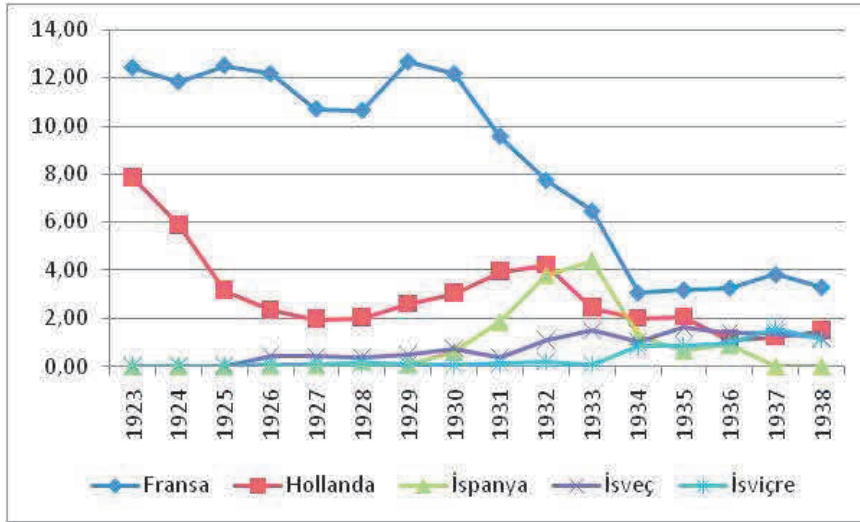

Kaynak: Başbakanlık İstatistik Umum Müdürlüğü.

Şekil 14 1923-1938 Toplam İhracat İçinde Ülkelerin Yüzde Payı - IV

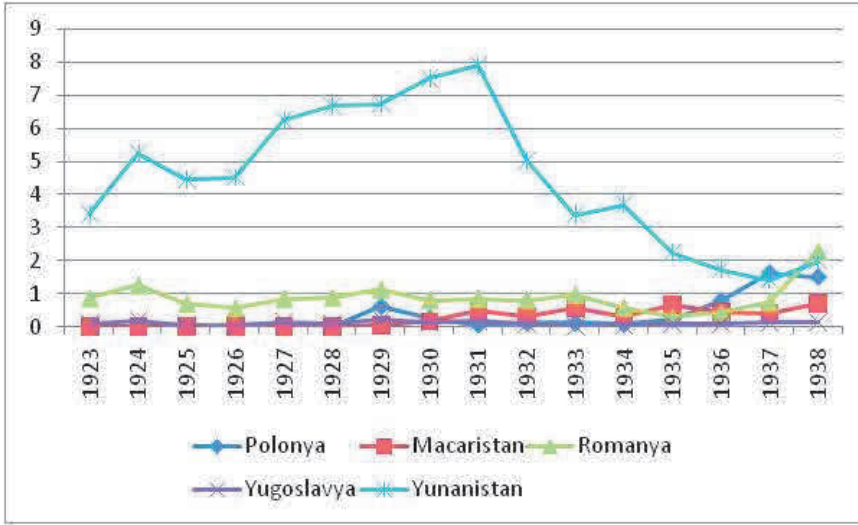

Kaynak: Başbakanlık İstatistik Umum Müdürlüğü.

Şekil 15 1923-1938 Toplam İhracat İçinde Ülkelerin Yüzde Payı - V

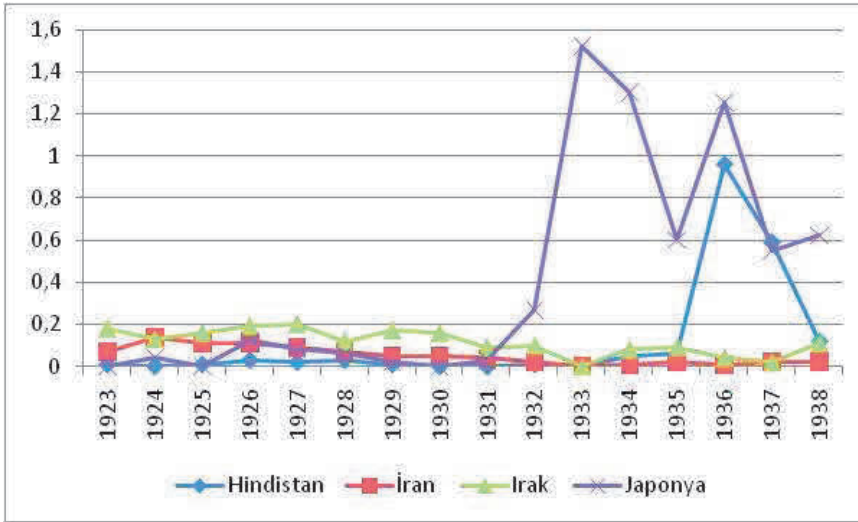

Kaynak: Başbakanlık İstatistik Umum Müdürlüğü.

Şekil 16 1923-1938 Toplam İhracat İçinde Ülkelerin Yüzde Payı - VI

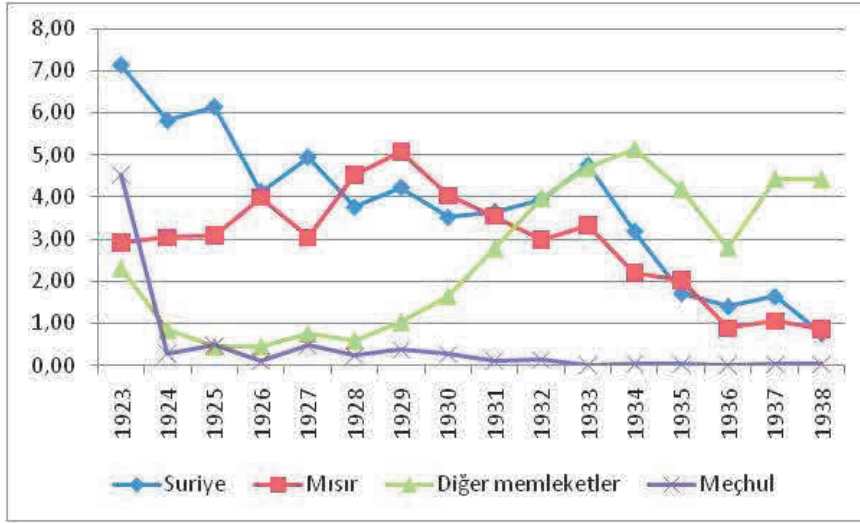

Kaynak: Başbakanlık İstatistik Umum Müdürlüğü.

3.3. FARKLI MEMLEKETLERİN TÜRKİYE İLE YAPTIĞI DIŞ TİCARETİN BİLANÇOSU

Bu başlık altında Türkiye'nin 1923-1938 döneminde farklı memleketlerle yaptığı dış ticaretin sonuçları yer almaktadır. Pozitif değerler o ülke ile yapılan dış ticarete fazla verildiğini, negatif değerler ise o ülke ile yapılan dış ticarete açık verildiğini göstermektedir.

Önceki başlıkta 1923-1938 döneminde Türkiye'nin önemli dış ticaret ortaklarından Almanya, Amerika, İtalya, İngiltere başta olmak üzere ülkelerin toplam ihracat ve ithalat içindeki payı yer almaktaydı. Aşağıdaki şekillerde de önce Almanya, Amerika, İtalya ve İngiltere'den başlanmıştır.

Şekil 17'ye göre, Türkiye'nin Almanya ile dış ticaretinde 1924, 1925 yıllarında ve 1934-1937 döneminde dış ticaret fazlası vardır. Bir başka deyişle, bu yıllarda Almanya'dan Türkiye'ye doğru bir kaynak transferi söz konusudur. Diğer yıllarda ise tersine bir durum geçerlidir.

Şekil 18'de Amerika ile yapılan dış ticaretin bilançosu sunulmuştur. Amerika ile yapılan dış ticaret büyük ölçüde fazla ile sonuçlanmıştır. Şekil 19'da yer alan İtalya için de durum benzerdir. İngiltere için ise tersi bir durum dikkat çekmektedir. Şekil 20'de gösterilen bilgilere göre, söz konusu ülke ile yapılan dış ticarete 1936 ve 1937 yılları haricinde açık verilmiştir. Şekil 21'den başlayarak Şekil 48'e kadarki şekillerde tüm ülkelere ilişkin dış ticaret bilançoları yer almıştır.

Şekil 17 1923-1938 Dış Ticaret Dengesi (Almanya)

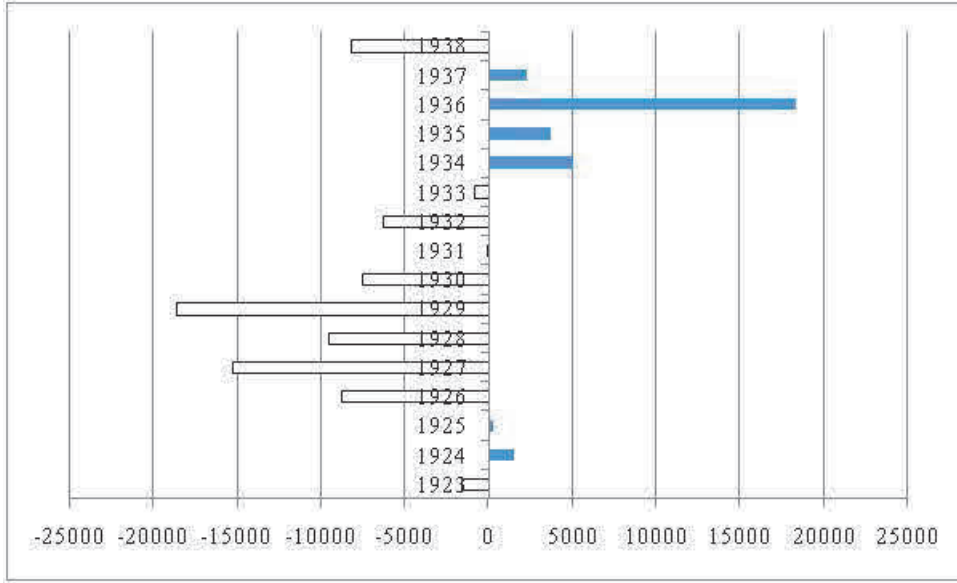

Kaynak: Başbakanlık İstatistik Umum Müdürlüğü.

Şekil 18 1923-1938 Dış Ticaret Dengesi (Amerika)

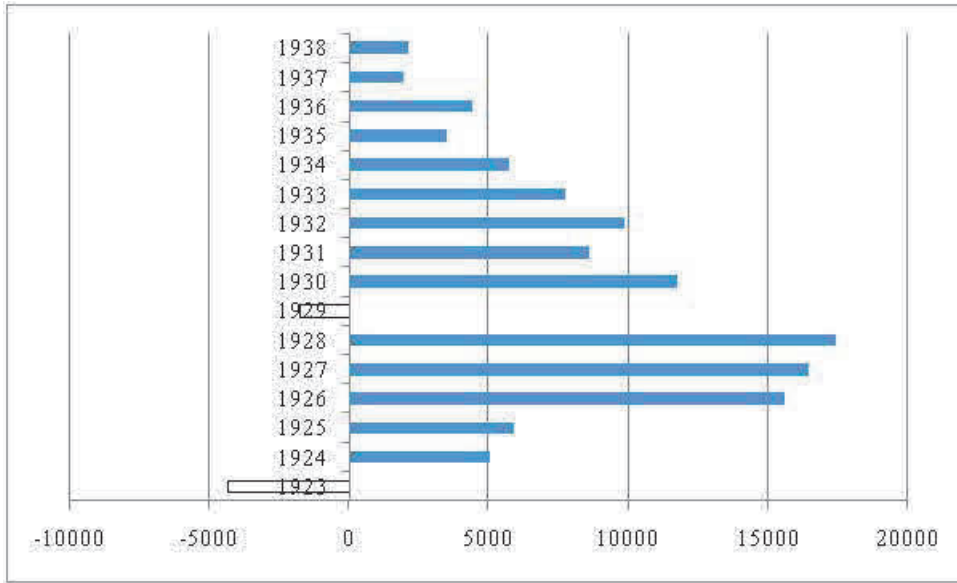

Kaynak: Başbakanlık İstatistik Umum Müdürlüğü.

Şekil 19 1923-1938 Dış Ticaret Dengesi (İtalya)

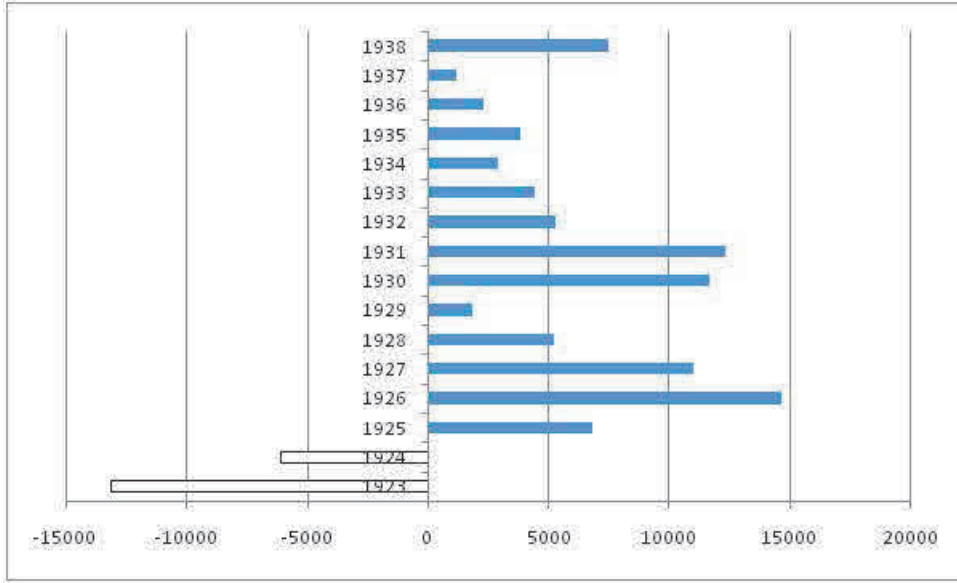

Kaynak: Başbakanlık İstatistik Umum Müdürlüğü.

Şekil 20 1923-1938 Dış Ticaret Dengesi (İngiltere)

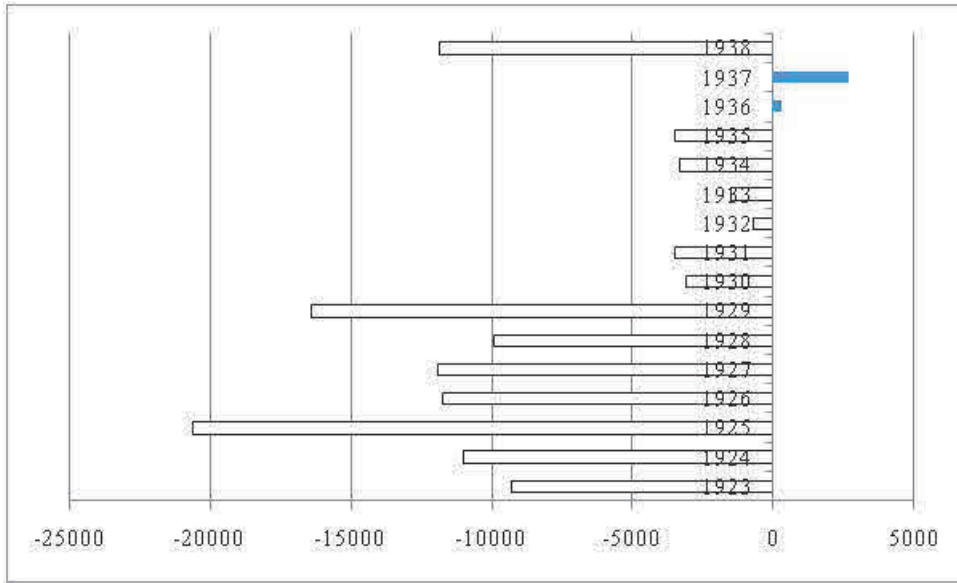

Kaynak: Başbakanlık İstatistik Umum Müdürlüğü.

Şekil 21 1923-1938 Dış Ticaret Dengesi (Çekoslovakya)

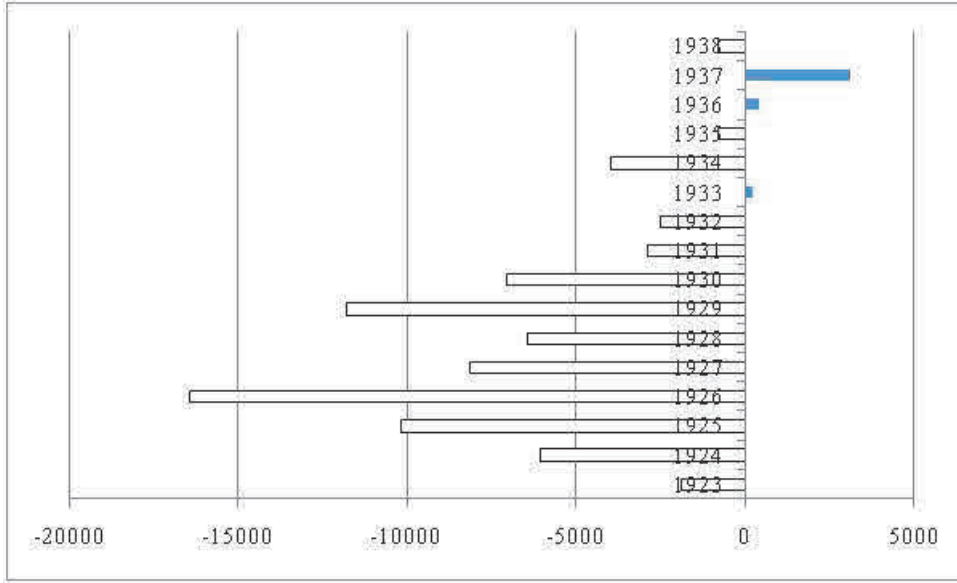

Kaynak: Başbakanlık İstatistik Umum Müdürlüğü.

Şekil 22 1923-1938 Dış Ticaret Dengesi (Danimarka)

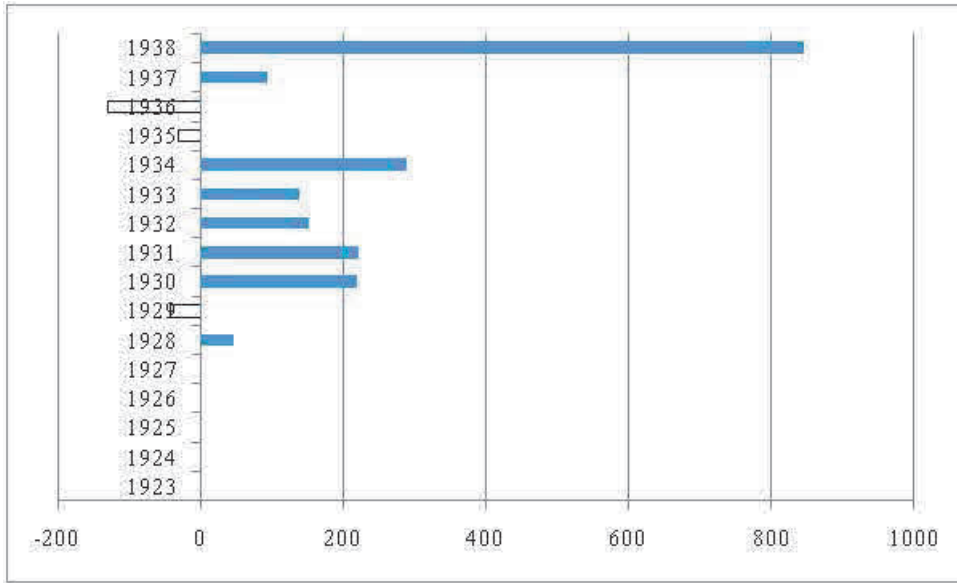

Kaynak: Başbakanlık İstatistik Umum Müdürlüğü.

Şekil 23 1923-1938 Dış Ticaret Dengesi (Fransa)

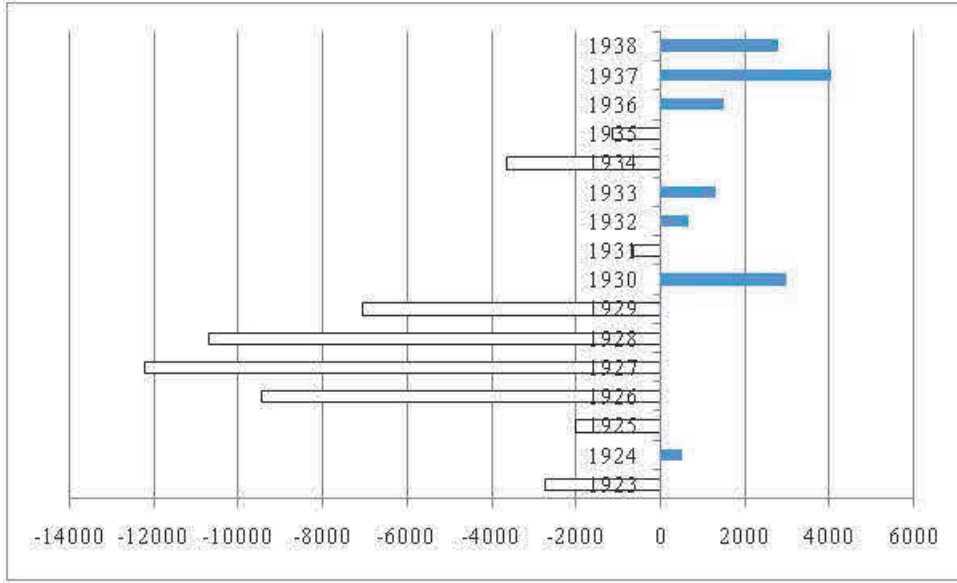

Kaynak: Başbakanlık İstatistik Umum Müdürlüğü.

Şekil 24 1923-1938 Dış Ticaret Dengesi (Hollanda)

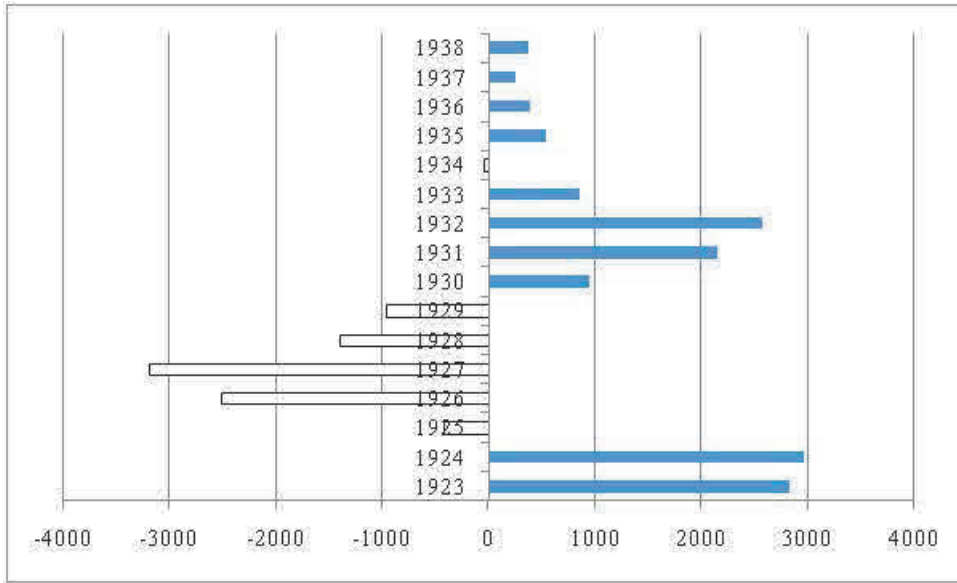

Kaynak: Başbakanlık İstatistik Umum Müdürlüğü.

Şekil 25 1923-1938 Dış Ticaret Dengesi (Bulgaristan)

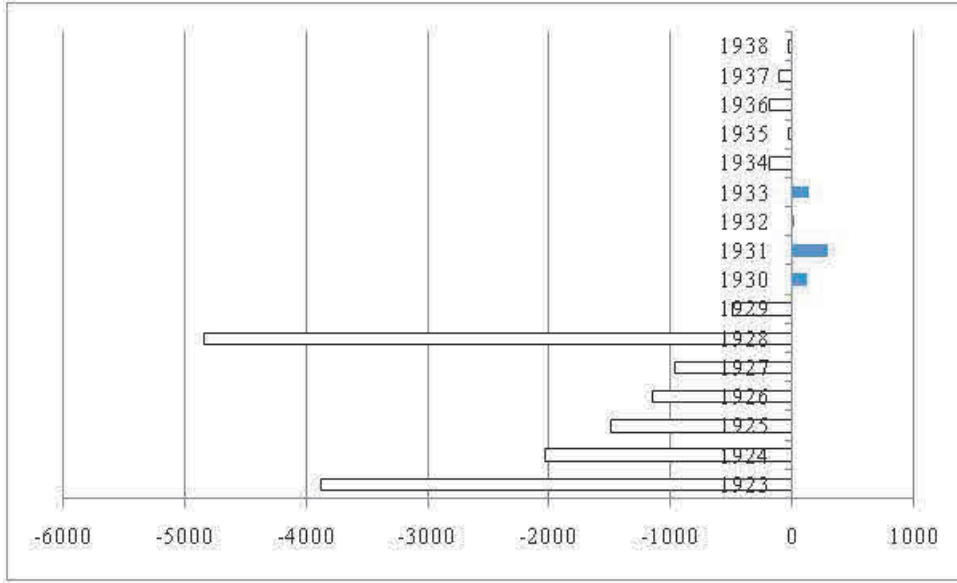

Kaynak: Başbakanlık İstatistik Umum Müdürlüğü.

Şekil 26 1923-1938 Dış Ticaret Dengesi (İspanya)

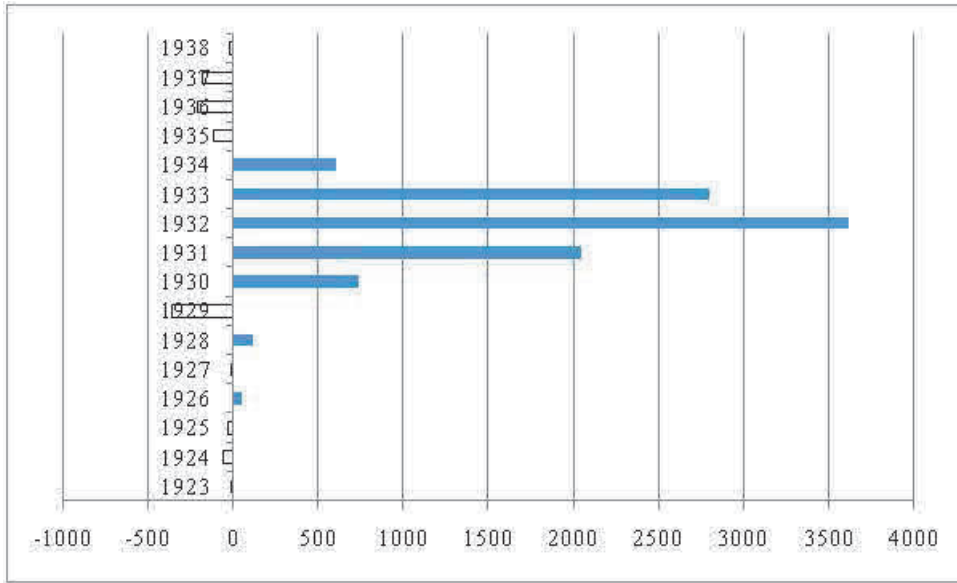

Kaynak: Başbakanlık İstatistik Umum Müdürlüğü.

Şekil 27 1923-1938 Dış Ticaret Dengesi (İsveç)

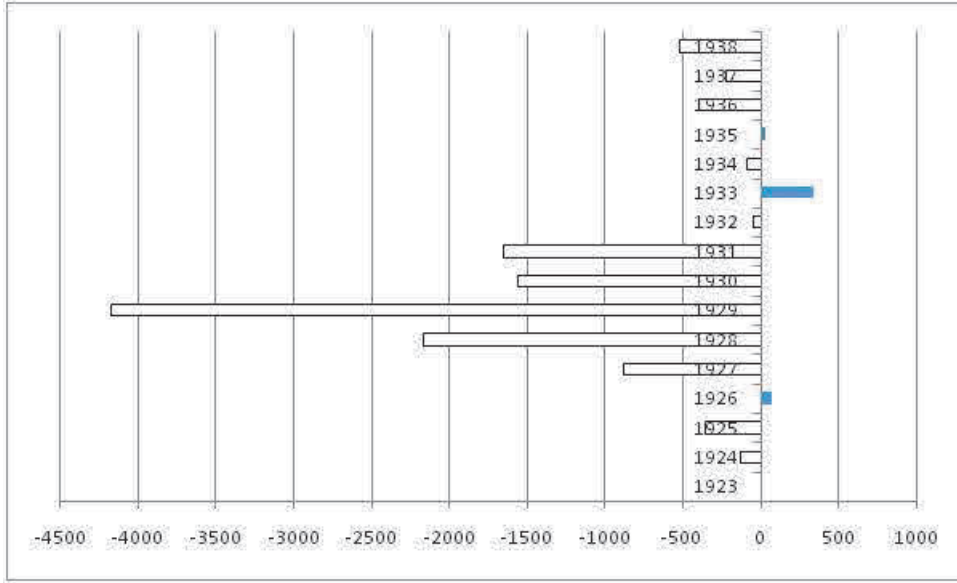

Kaynak: Başbakanlık İstatistik Umum Müdürlüğü.

Şekil 28 1923-1938 Dış Ticaret Dengesi (İsviçre)

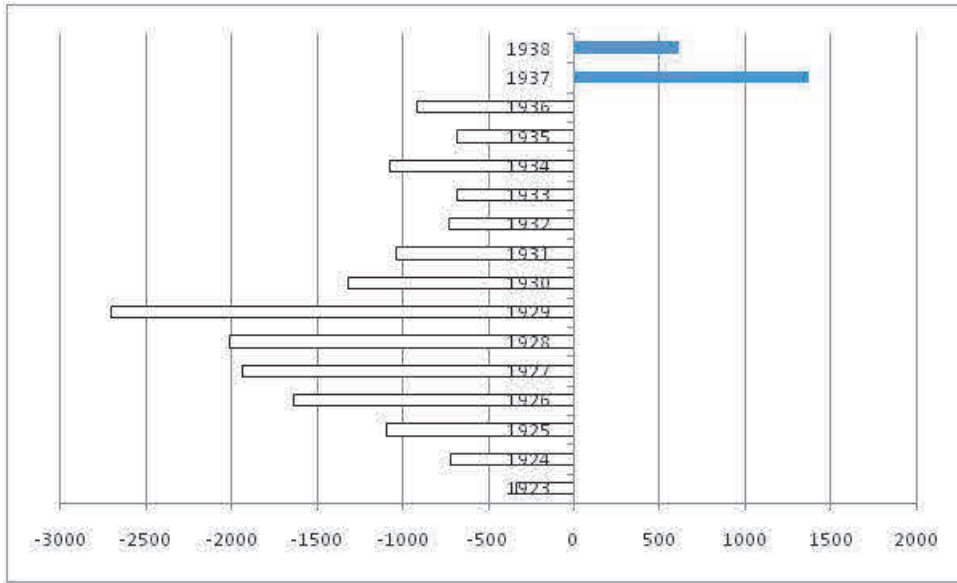

Kaynak: Başbakanlık İstatistik Umum Müdürlüğü.

Şekil 29 1923-1938 Dış Ticaret Dengesi (Belçika)

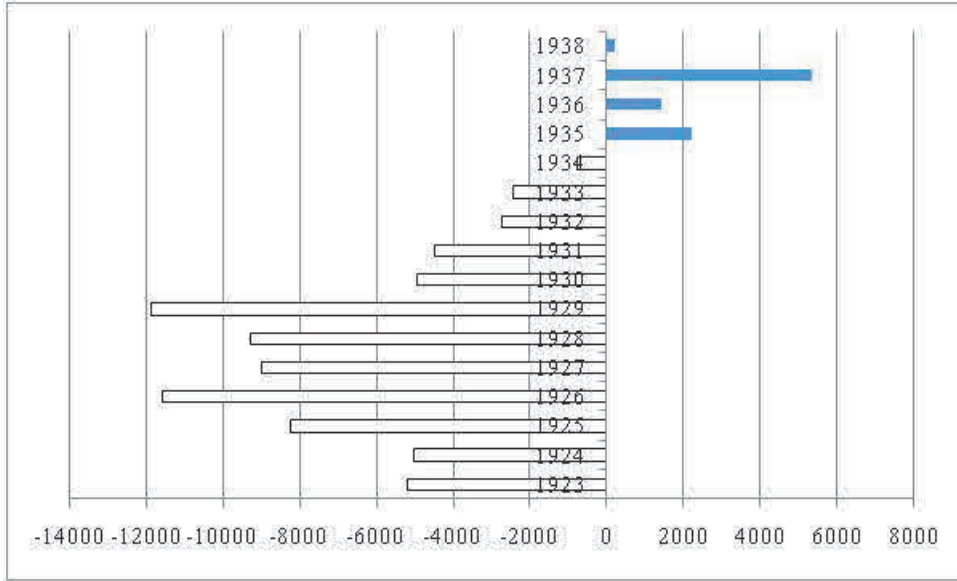

Kaynak: Başbakanlık İstatistik Umum Müdürlüğü.

Şekil 30 1923-1938 Dış Ticaret Dengesi (Polonya)

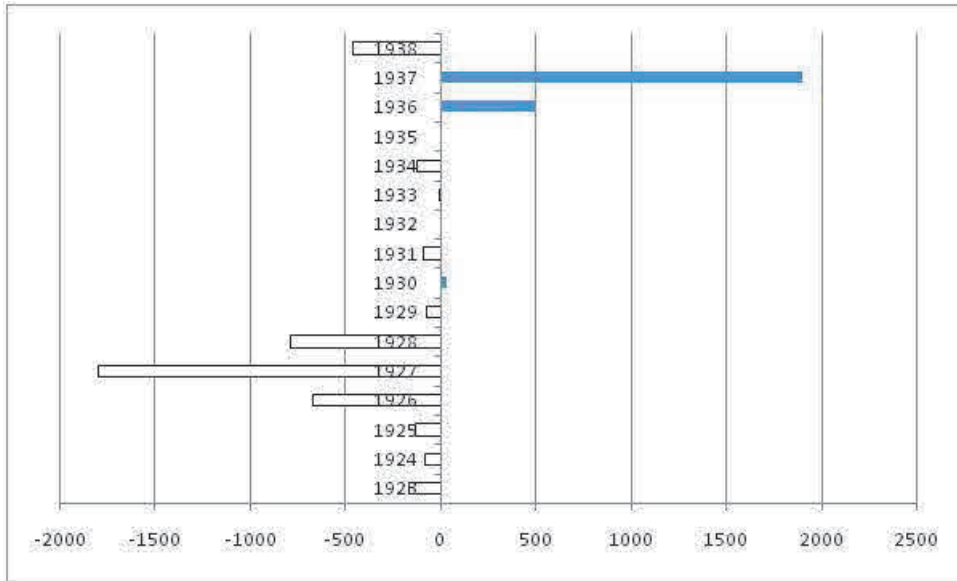

Kaynak: Başbakanlık İstatistik Umum Müdürlüğü.

Şekil 31 1923-1938 Dış Ticaret Dengesi (Macaristan)

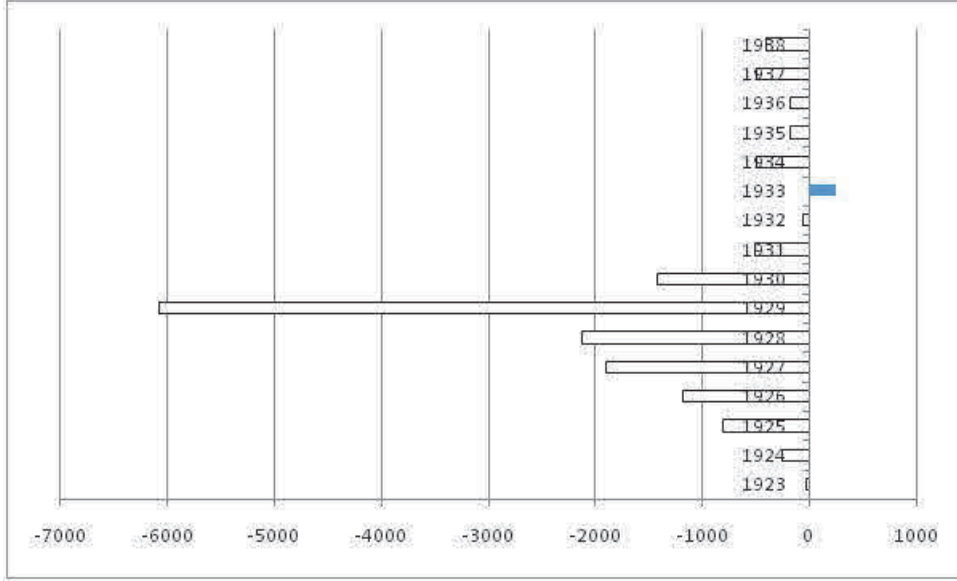

Kaynak: Başbakanlık İstatistik Umum Müdürlüğü.

Şekil 32 1923-1938 Dış Ticaret Dengesi (Norveç)

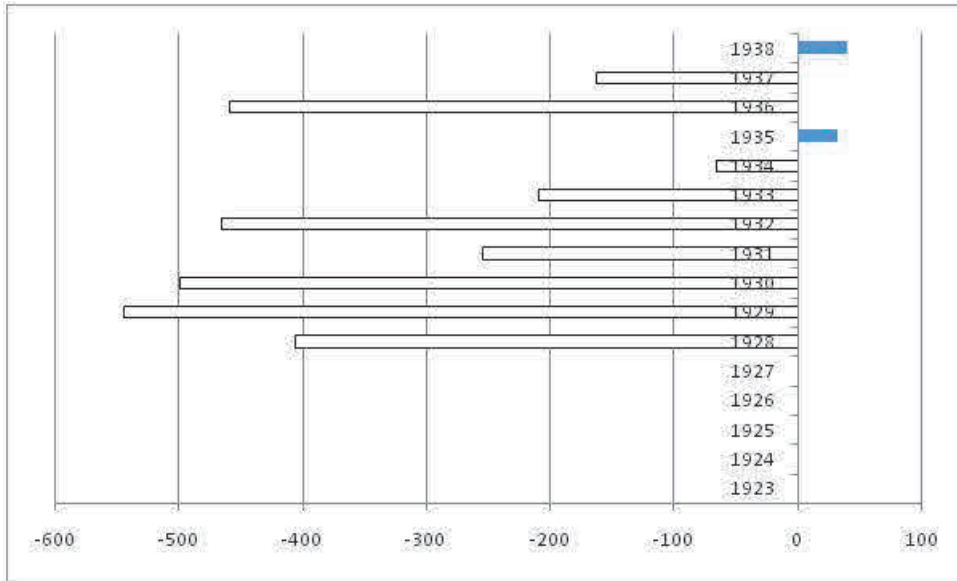

Kaynak: Başbakanlık İstatistik Umum Müdürlüğü.

Şekil 33 1923-1938 Dış Ticaret Dengesi (Romanya)

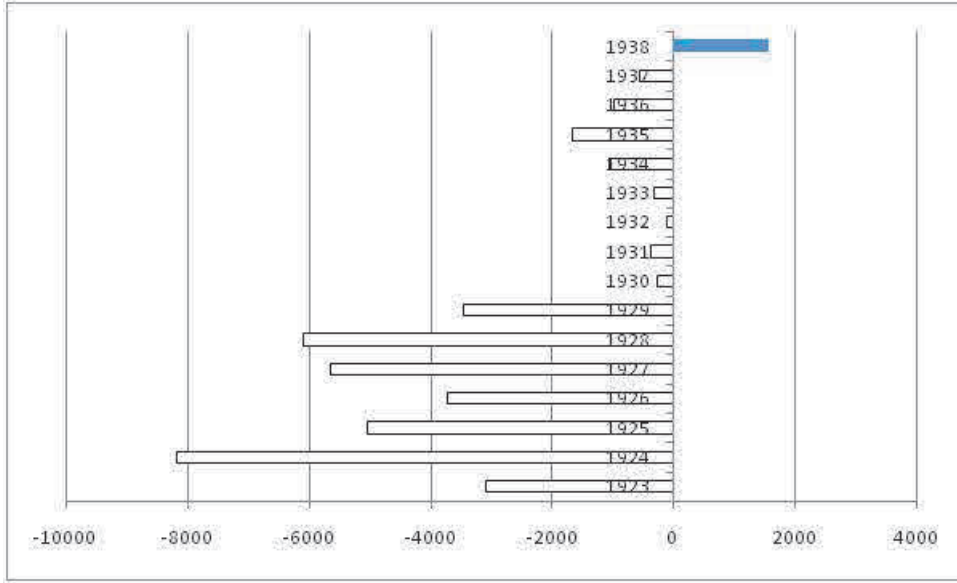

Kaynak: Başbakanlık İstatistik Umum Müdürlüğü.

Şekil 34 1923-1938 Dış Ticaret Dengesi (Rusya)

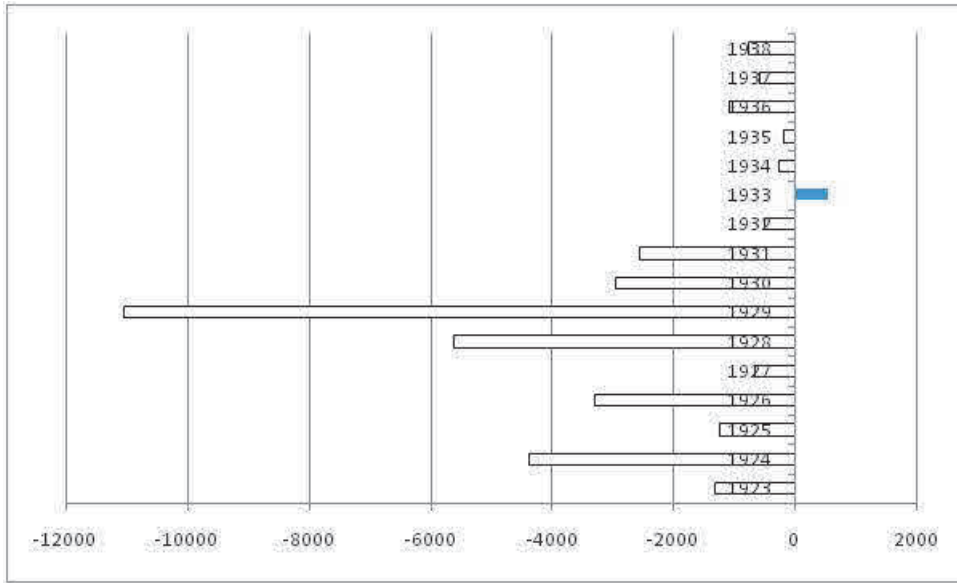

Kaynak: Başbakanlık İstatistik Umum Müdürlüğü.

Şekil 35 1923-1938 Dış Ticaret Dengesi (Yugoslavya)

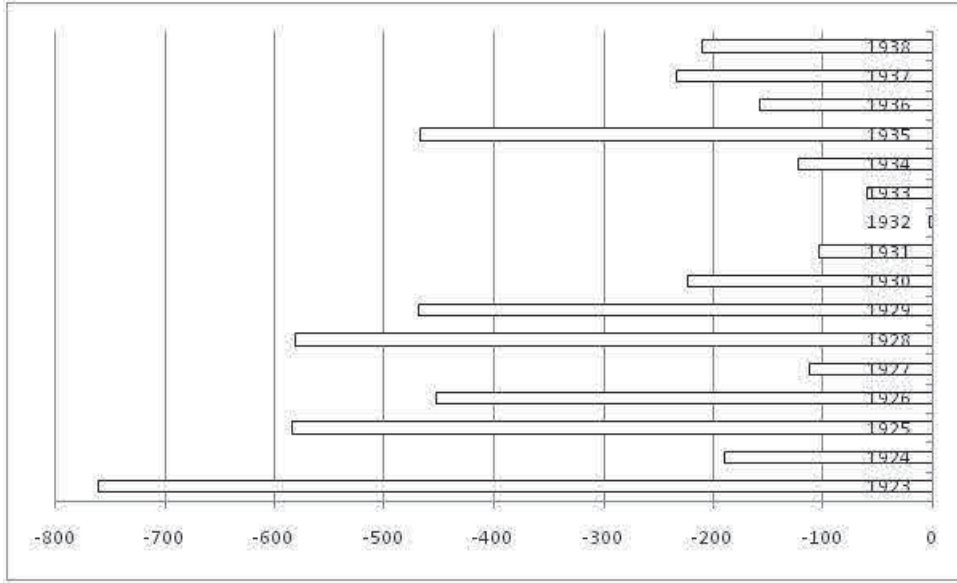

Kaynak: Başbakanlık İstatistik Umum Müdürlüğü.

Şekil 36 1923-1938 Dış Ticaret Dengesi (Yunanistan)

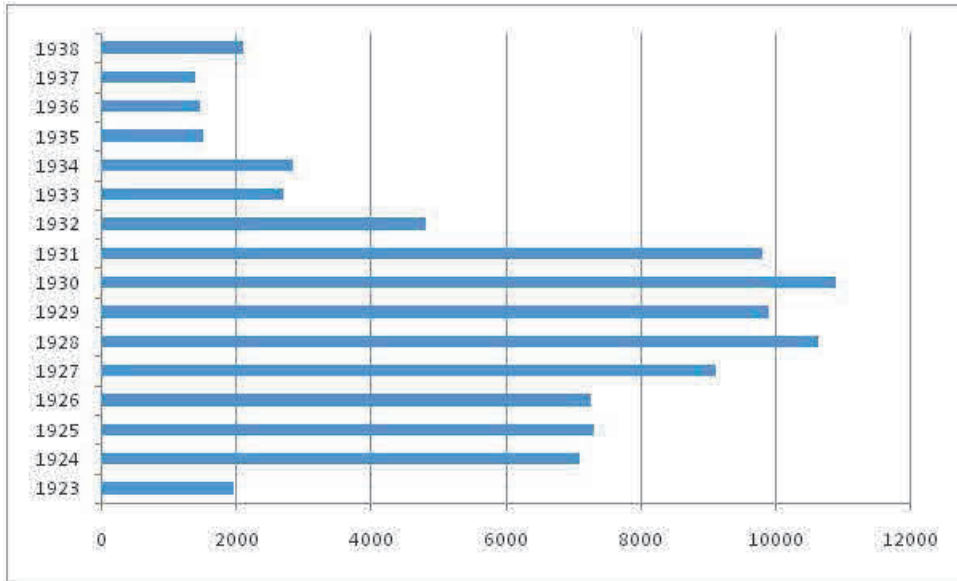

Kaynak: Başbakanlık İstatistik Umum Müdürlüğü.

Şekil 37 1923-1938 Dış Ticaret Dengesi (Çin)

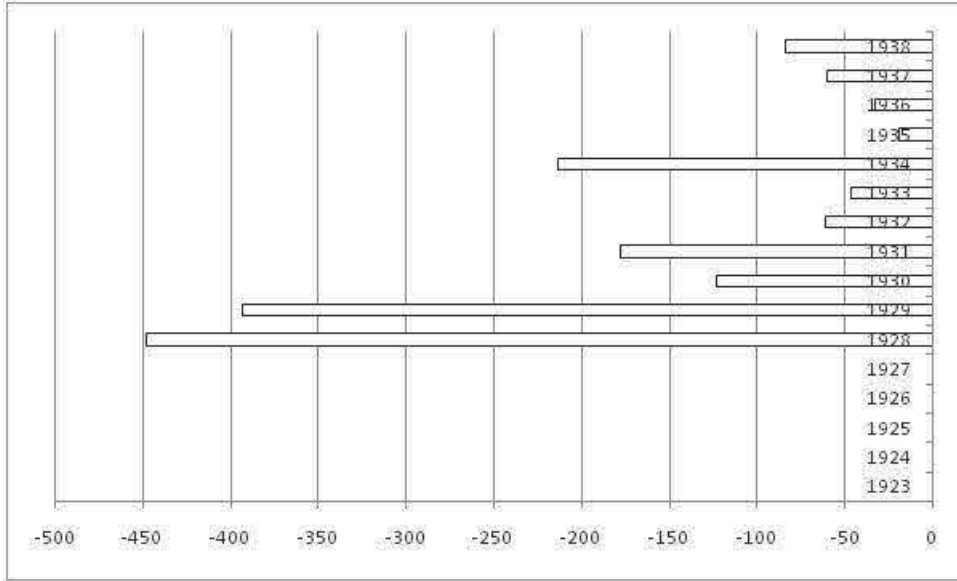

Kaynak: Başbakanlık İstatistik Umum Müdürlüğü.

Şekil 38 1923-1938 Dış Ticaret Dengesi (Hindistan)

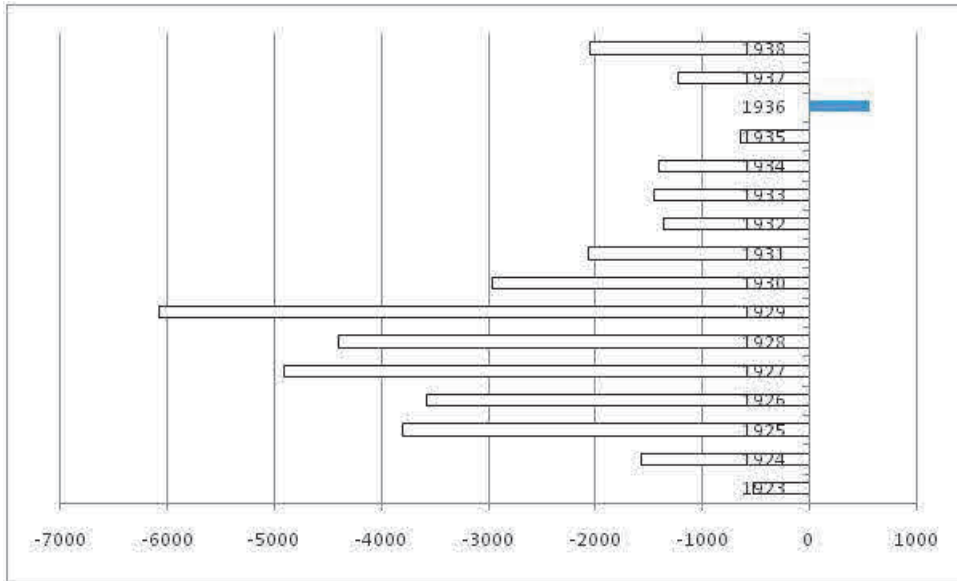

Kaynak: Başbakanlık İstatistik Umum Müdürlüğü.

Şekil 39 1923-1938 Dış Ticaret Dengesi (İran)

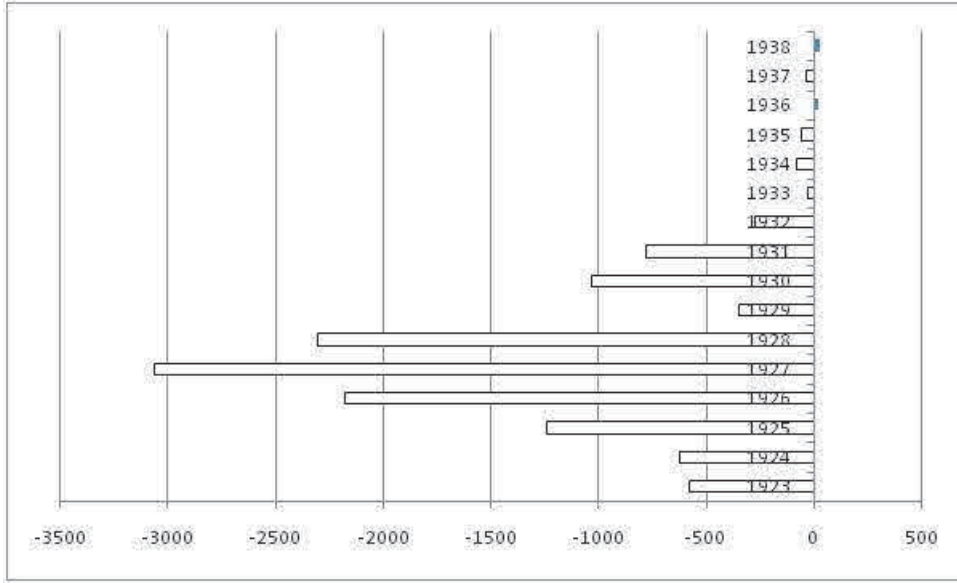

Kaynak: Başbakanlık İstatistik Umum Müdürlüğü.

Şekil 40 1923-1938 Dış Ticaret Dengesi (Irak)

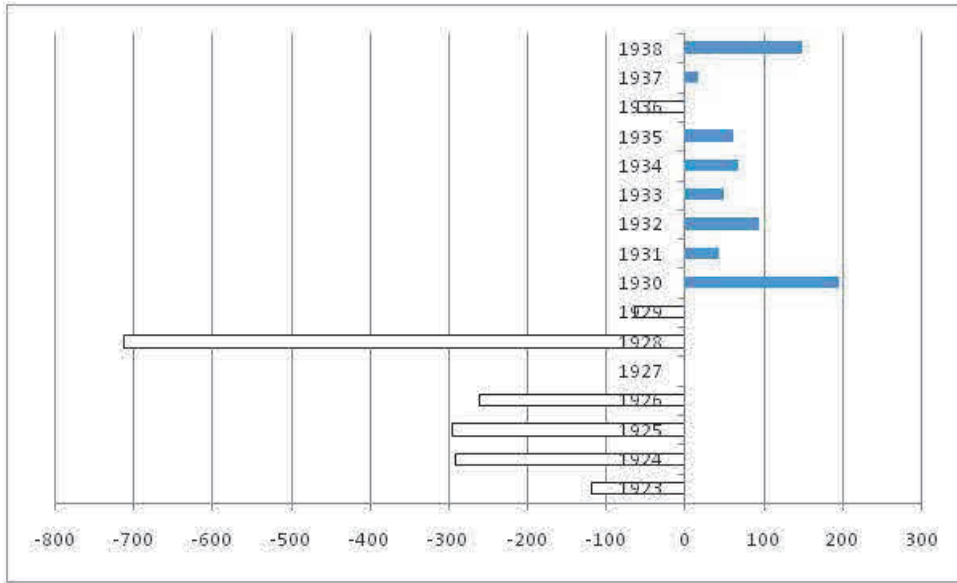

Kaynak: Başbakanlık İstatistik Umum Müdürlüğü.

Şekil 41 1923-1938 Dış Ticaret Dengesi (Japonya)

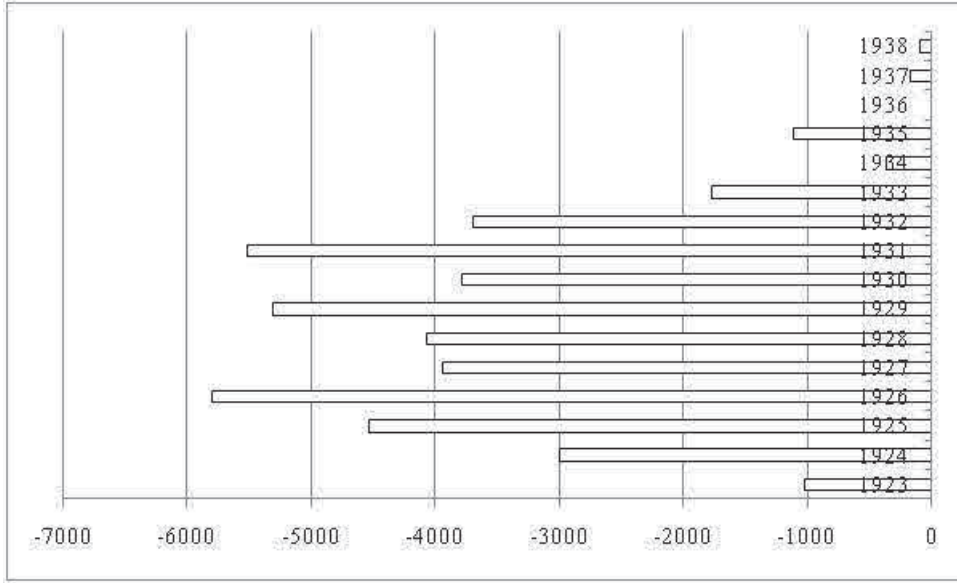

Kaynak: Başbakanlık İstatistik Umum Müdürlüğü.

Şekil 42 1923-1938 Dış Ticaret Dengesi (Suriye)

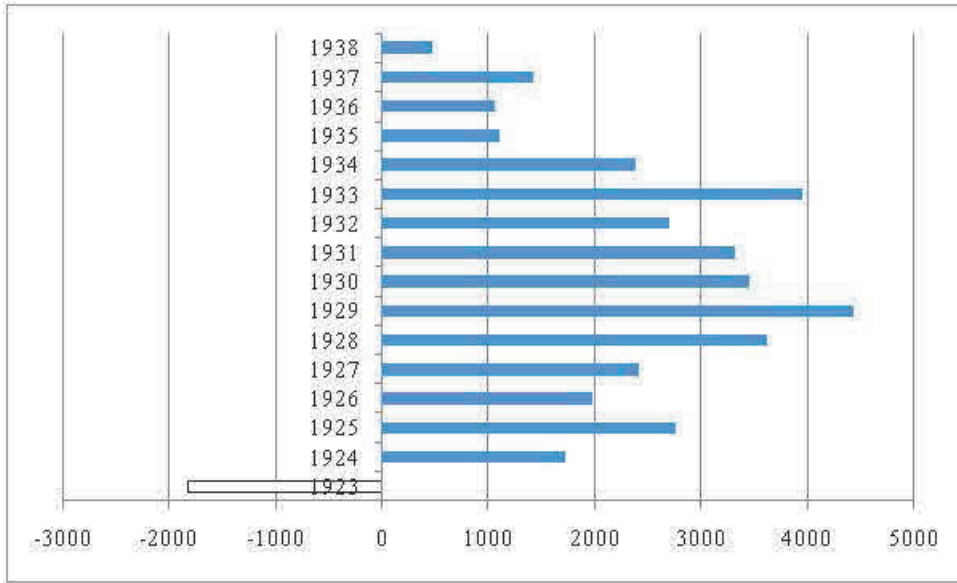

Kaynak: Başbakanlık İstatistik Umum Müdürlüğü.

Şekil 43 1923-1938 Dış Ticaret Dengesi (Mısır)

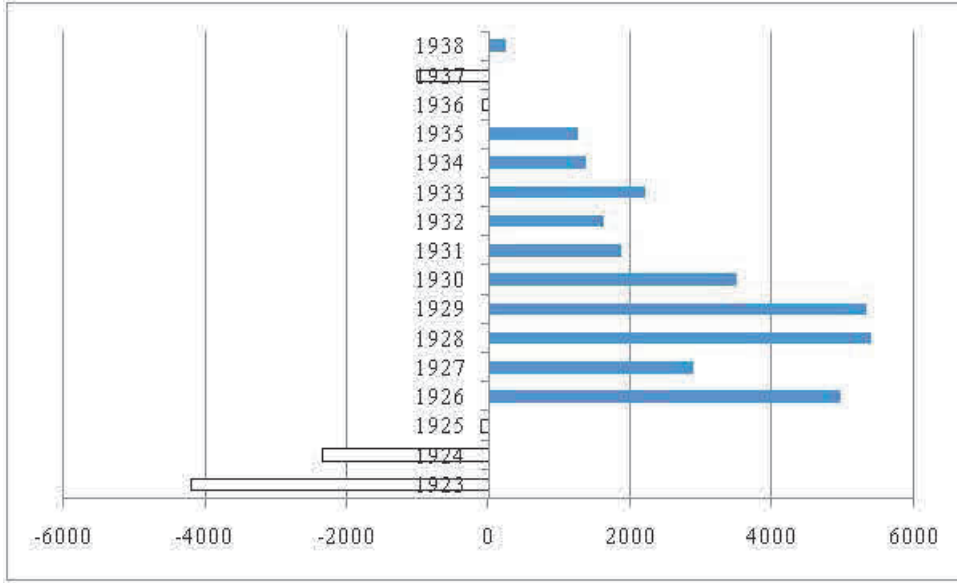

Kaynak: Başbakanlık İstatistik Umum Müdürlüğü.

Şekil 44 1923-1938 Dış Ticaret Dengesi (Avusturya)

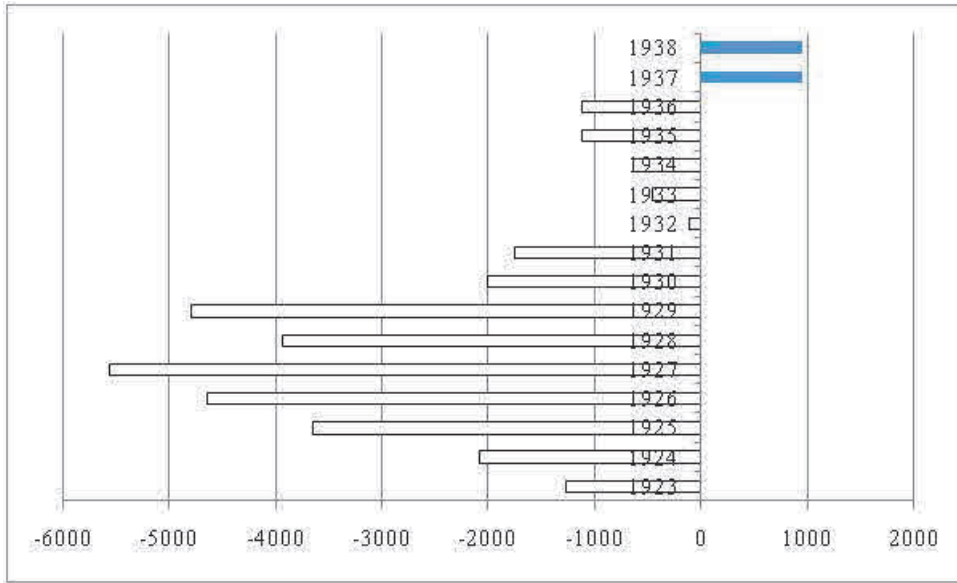

Kaynak: Başbakanlık İstatistik Umum Müdürlüğü.

Şekil 45 1923-1938 Dış Ticaret Dengesi (Arjantin)

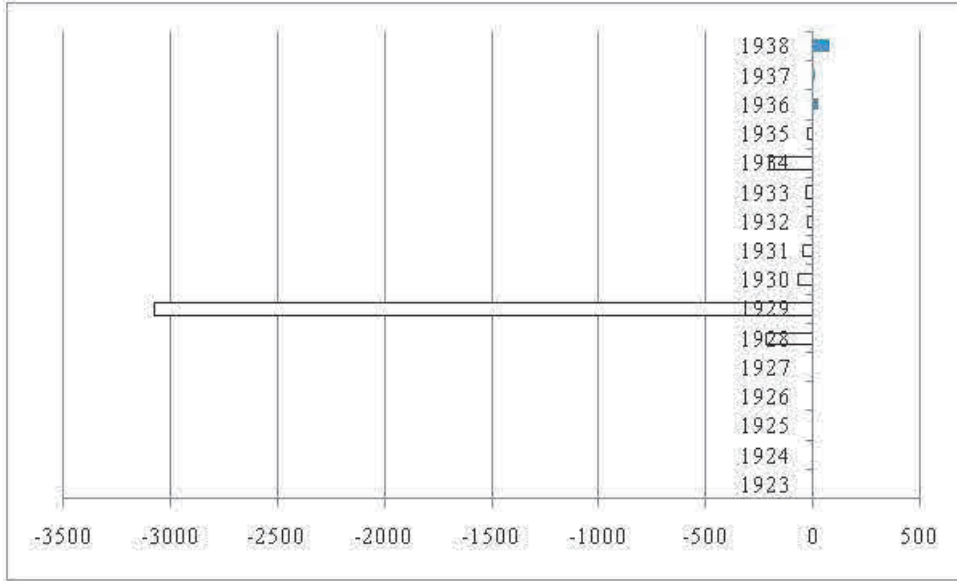

Kaynak: Başbakanlık İstatistik Umum Müdürlüğü.

Şekil 46 1923-1938 Dış Ticaret Dengesi (Brezilya)

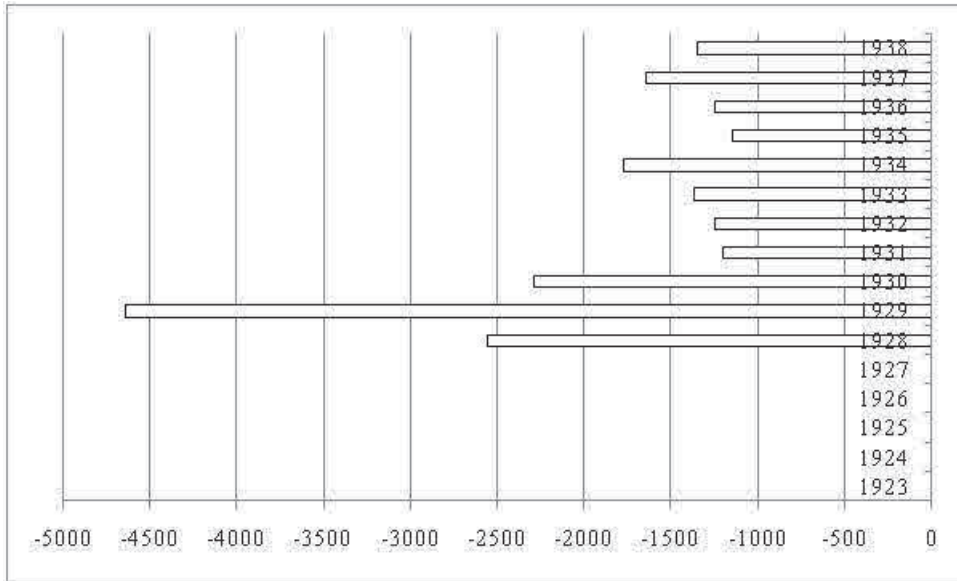

Kaynak: Başbakanlık İstatistik Umum Müdürlüğü.

Şekil 47 1923-1938 Dış Ticaret Dengesi (Saire)

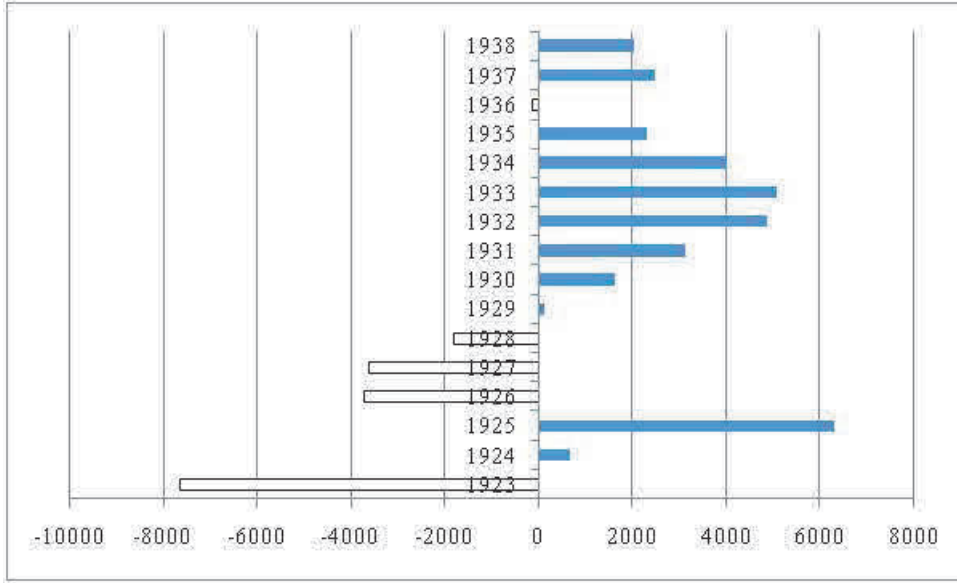

Kaynak: Başbakanlık İstatistik Umum Müdürlüğü.

Son olarak, Şekil 48'den de görüleceği gibi, veriler yıllık olarak incelendiğinde 1923-1929 döneminde Türkiye dış ticaret açığı vermiş, fakat 1930-1938 döneminde 1938 yılı hariç olmak üzere dış ticaret fazlası vermiştir. Diğer taraftan, aylık veriler ile inceleme yapıldığındaki sonuçlar önceden Şekil 3'te gösterilmişti.

Şekil 48 1923-1938 Dış Ticaret Dengesi (Toplam Fark)

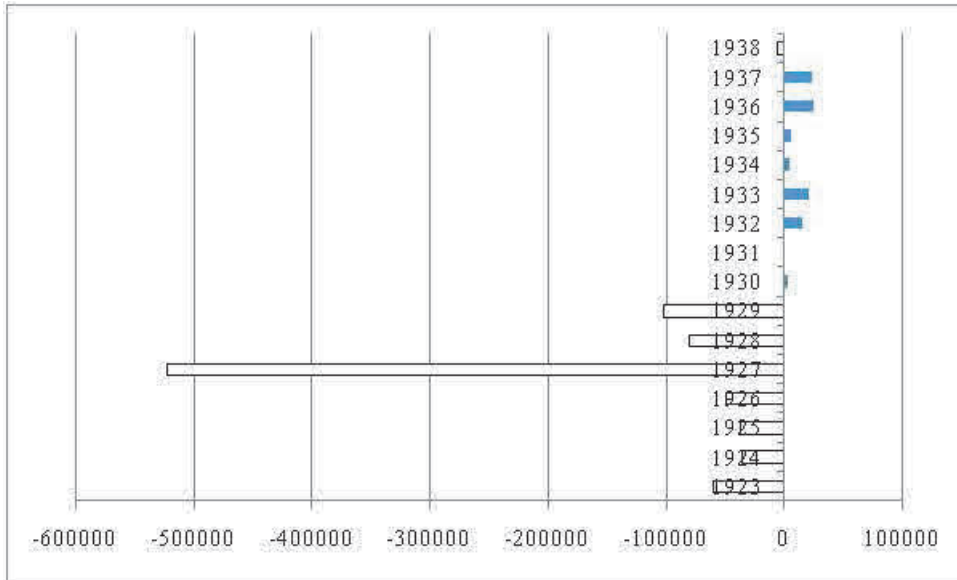

Kaynak: Başbakanlık İstatistik Umum Müdürlüğü.

4. SONUÇ

Bu çalışmada Türkiye'de Cumhuriyet'in ilk yıllarında ihracatın ve ithalatın değeri grafiklerle gösterilmiş ve bu dönemde Türkiye'de net ihracatın ve ihracatın ithalatı karşılama oranının artış eğiliminde olduğu saptanmıştır. Bu bulgu Türkiye'nin kalkınma sürecinin ilk aşamalarındaki kalkınmanın finansmanı sorununda dış ticaretten elde edilen kazançların rolünü göstermektedir.

Türkiye'nin 1923-1938 döneminde dış ticaret yaptığı başlıca memleketler incelendiğinde Türkiye'nin ithalatında ve ihracatında payı genel olarak artan ve yüzde ellilere dayanan ülke Almanya olmuştur. 1938 yılına gelindiğinde Türkiye'nin ithalatında en fazla paya sahip üç ülke Almanya, İngiltere ve Amerika iken Türkiye'nin ihracatında en fazla paya sahip üç ülke Almanya, Amerika ve İtalya olmuştur. 1938 yılında Türkiye ihracatının yaklaşık % 65'i Almanya, Amerika ve İtalya'ya gerçekleşmiştir. Bu bulgular, 1923-1938 döneminde Türkiye'nin özellikle söz konusu ülkelerle iktisadi ilişkilerinin ayrıca incelenmesi gerekliliğe işaret etmektedir.

Yukarıda ifade edilen ülkelerin Türkiye ile dış ticaretinin bilançosu incelendiğinde Türkiye'nin Almanya ile dış ticaretinde 1924, 1925 yıllarında ve 1934-1937 döneminde dış ticaret fazlası verilmişken diğer yıllarda dış ticaret açığı verilmiştir. Diğer iki ülke Amerika ve İtalya ile yapılan dış ticaret büyük ölçüde fazla ile sonuçlanmıştır. İngiltere ile yapılan dış ticarete ise 1936 ve 1937 yılları haricinde açık verilmiştir. Sonraki çalışmalarda farklı veriler kullanılarak bu ülkelerle yapılan dış ticarete ilişkin analizin derinleştirilmesi amaçlanmaktadır. Ayrıca, ilerideki çalışmada diğer veriler eklenerek ekonometrik bir analiz yapılması hedeflenmektedir.

KAYNAKÇA

Başbakanlık İstatistik Umum Müdürlüğü. (1941). *İstatistik Yıllığı*. Cilt 11. İstanbul: Hüsnütabiat Basımevi.

SINIF ÖĞRETMENİ ADAYLARININ PROBLEM KURMA DURUMLARI PROBLEM POSING SITUATIONS OF CLASS TEACHER CANDIDATES

Volkan SAYIN

Dr., Amasya Ölçme Değerlendirme Merkezi
ORCID NO: 0000-0002-7365-0050

Keziban ORBAY

Prof. Dr., Amasya Üniversitesi
ORCID NO: 0000-0002-7642-4139

ÖZET

Bu araştırmanın amacı, problem kurma öğretiminin sınıf öğretmeni adaylarının dördüncü sınıf matematik dersi ölçme öğrenme alanına ilişkin problem kurma durumlarına etkisini incelemektir. 2021-2022 akademik yılı güz döneminde bir devlet üniversitesinin sınıf öğretmenliği programında öğrenim gören 4. sınıf öğrencileri ile gerçekleştirilen bu çalışmada nicel araştırma yöntemlerinden yarı deneysel desen kullanılmıştır. Gruplara ön test uygulandıktan sonra deney grubuna bağımsız değişken olarak problem kurma öğretimi uygulanmıştır. Araştırmanın uygulama süreci 25'er kişilik deney ve kontrol gruplarıyla 10 haftada gerçekleştirilmiştir. Veri toplama aracı olarak Problem Kurma Testi kullanılmıştır. Problem Kurma Testi yapılandırılmış, yarı yapılandırılmış ve serbest problem kurma durumları olmak üzere toplam 12 problem kurma durumundan oluşturulmuştur. Problem Kurma Testinin değerlendirilmesi için oluşturulan rubrik ile nicel veriler elde edilmiştir. Nicel verilerin analizinde t-testi, Mann Whitney-U testi ve Wilcoxon İşaretleli Sıralar testi kullanılmıştır. Kontrol ve deney grubundaki sınıf öğretmeni adaylarının Problem Kurma Testi ön test başarı ortalama puanları arasında anlamlı bir fark bulunmamıştır ($t_{48}=-.04$, $p>.05$). Problem kurma öğretimi sonrasında ise kontrol ve deney grubundaki sınıf öğretmeni adaylarının Problem Kurma Testi son test sıra ortalaması puanları arasında deney grubu lehinde anlamlı bir fark elde edilmiştir ($U=-25.50$, $z=-5.57$, $p<.05$, $r=.78$). Problem kurma öğretimi öğretmen adaylarının kurdukları problemlerde matematiksellik, dil ve anlatım, yönerge ve veri niteliği, kazanıma uygunluk, çözülebilirlik ve bağlamsallık niteliklerini geliştirmiştir. Ayrıca deney grubunun matematiksel kavram, sembol ve ifadeleri daha doğru kullandığı, anlaşılır problemler kurduğu ve kurulan problemlerin genel olarak günlük hayata, yönerge ve veri niteliğine, istenen düzeydeki kazanıma uygun ve çözülebilir olduğu sonuçlarına ulaşılmıştır.

Anahtar Kelimeler: Sınıf Öğretmeni Adayı, Problem Kurma, Ölçme.

ABSTRACT

The aim of this study is to examine the effect of problem posing instruction on the problem posing of prospective classroom teachers regarding the fourth grade mathematics lesson assessment learning domain. Quasi-experimental design, one of the quantitative research methods, was used in this study, which was carried out with 4th grade students studying in the classroom teaching program of a state university in the fall semester of the 2021-2022 academic year. After the pre-test was applied to the groups, problem posing teaching was applied to the experimental group as an independent variable. The implementation process of the research was carried out in 10 weeks with 25 experimental and control groups. The Problem Posing Test was used as a data collection tool. The Problem Posing Test consists of a total of 12 problem posing situations, including structured, semi-structured and free problem posing situations. Quantitative data were obtained with the rubric created for the assessment of the Problem Posing Test. The t-test, Mann Whitney-U test and Wilcoxon Signed Ranks test were used in the analysis of quantitative data. There was no significant difference between the problem posing test pre-test success average scores of the primary school teacher candidates in the control and experimental groups ($t_{48}=-.04$, $p>.05$). After the problem posing instruction, a significant difference was found in favor of the experimental group between the Problem Posing Test post-test rank average scores of the primary school teacher candidates in the control and experimental groups ($U=-25.50$, $z=-5.57$, $p<.05$, $r=.78$). Problem posing instruction improved the qualities of mathematics, language and expression, instruction and data quality, relevance for learning outcomes, solvability and contextuality in the problems posed by pre-service teachers. In addition, it was concluded that the experimental group used mathematical concepts, symbols and expressions more accurately, posed comprehensible problems, and that the problems established were generally suitable for daily life, instruction and data quality, and the desired level of attainment and solvable.

Keywords: Classroom Teacher Candidate, Problem Posing, Measurement.

**SINIF ÖĞRETMENİ ADAYLARININ MATEMATİKSEL SÜREÇ BECERİLERİ
AÇISINDAN PROBLEM KURMA DURUMLARININ İNCELENMESİ**
INVESTIGATION OF PROBLEM POSITIONING CASE OF CLASS TEACHER
CANDIDATES IN TERMS OF THE MATH PROCESS SKILLS

Volkan SAYIN

Dr., Amasya Ölçme Değerlendirme Merkezi

ORCID NO: 0000-0002-7365-0050

Keziban ORBAY

Prof. Dr., Amasya Üniversitesi

ORCID NO: 0000-0002-7642-4139

ÖZET

Bu çalışmada sınıf öğretmeni adaylarının ilkokul 4.sınıf matematik ölçme öğrenme alanında kurdukları serbest problemlerin matematiksel süreç becerileri açısından incelenmesi amaçlanmıştır. 2021-2022 akademik yılı güz döneminde bir devlet üniversitesinin sınıf öğretmenliği programında öğrenim gören 4. sınıf öğrencilerinden deney ve kontrol grubu oluşturulmuştur. Gruplara ön test uygulandıktan sonra deney grubuna bağımsız değişken olarak problem kurma öğretimi uygulanmıştır. Araştırmanın uygulama süreci 25'er kişilik deney ve kontrol gruplarıyla 10 haftada gerçekleştirilmiştir. Veri toplama araçları olarak serbest problem kurma durumlarından oluşan Problem Kurma Testi ve yazılı görüşme formu kullanılmıştır. Problem Kurma Testinde yer alan serbest problem kurma durumlarından elde edilen verilerin nitel analizinde literatürden faydalanarak hazırlanan kavramsal çerçeve kullanılmıştır. Sınıf öğretmeni adaylarının kurdukları serbest problemler iletişim, ilişkilendirme ve akıl yürütme becerileri açısından incelenmiştir. Sınıf öğretmeni adaylarının uygulama öncesinde kurdukları serbest problemlerde matematiksel iletişim becerilerinin yeterli düzeyde olmadığı, ilişkilendirme düzeylerinin düşük olduğu ve çoğunlukla benzetmeye dayalı akıl yürütme kullandıkları görülmüştür. Problem kurma öğretimi sonrasında serbest problemlerde deney grubunda matematiksel iletişim açısından sözel gösterimin yanında tablo ve görsel/şekil temsilini kullanmada önemli artış olmuştur. Matematiksel ilişkilendirmeler açısından genel olarak ilerleme sağlanmıştır. Ancak kavramın farklı gösterimleri ile farklı disiplinler ile ilişkilendirmede artış sağlansa da yeterli düzeyde olmamıştır. Gruplar, kurdukları serbest problemlerde günlük hayat bağlamı kullanmakta sorun yaşamamaktadır. Matematiksel akıl yürütme açısından deney grubu yaratıcılığa dayalı akıl yürütme gerektiren problem kurmada ilerleme göstermiştir. Genel olarak problem kurma öğretiminin, sınıf öğretmeni adaylarının matematiksel süreç becerileri açısından problem kurma durumlarını olumlu şekilde etkilediği sonucuna ulaşılmıştır.

Anahtar Kelimeler: Sınıf Öğretmeni Adayı, Problem Kurma, Matematiksel Süreç Becerileri.

ABSTRACT

In this study, it is aimed to examine the free problems posed by the primary school teacher candidates in the field of mathematics measurement learning in the 4th grade in terms of mathematical process skills. An experimental and control group was formed from 4th grade students studying in the classroom teaching program of a state university in the fall semester of the 2021-2022 academic year. After the pre-test was applied to the groups, problem posing teaching was applied to the experimental group as an independent variable. The implementation process of the research was carried out in 10 weeks with 25 experimental and control groups. The Problem Posing Test consisting of free problem posing situations and a written interview form were used as data collection tools. In the qualitative analysis of the data obtained from the free problem posing situations in the Problem Posing Test, a conceptual framework prepared by making use of the literature was used. The free problems posed by the primary school teacher candidates were examined in terms of communication, association and reasoning skills. It was observed that the pre-service classroom teachers did not have sufficient mathematical communication skills in the free problems they set before the application, their level of association was low, and they mostly used reasoning based on analogy. After the problem posing teaching, there was a significant increase in the use of table and visual/figure representation in addition to verbal representation in terms of mathematical communication in the experimental group in free problems. Progress has been made in general in terms of mathematical associations. However, although there has been an increase in associating with different disciplines with different representations of the concept, it has not been sufficient. The groups have no problem using the context of daily life in their free problems. In terms of mathematical reasoning, the experimental group showed progress in problem posing requiring creative reasoning. In general, it was concluded that the teaching of problem posing positively affects the problem posing status of prospective classroom teachers in terms of mathematical process skills.

Keywords: Classroom Teacher Candidate, Problem Posing, Mathematical Process Skills.

YAŞLILIK VE YAŞLI SORUNLARI

OLD AGE AND ELDERLY PROBLEMS

Ayşe Mücella SOYDAN

Öğretim Görevlisi, İstanbul Gelişim Üniversitesi

ORCID NO: <https://orcid.org/0000-0002-2755-8456>

(Sorumlu Yazar)

Mahruk RASHIDI

Dr. Öğr. Üyesi, İstanbul Gelişim Üniversitesi

ORCID NO: <https://orcid.org/0000-0002-6645-2427>

Neşe KISKAÇ

Dr. Öğr. Üyesi, İstanbul Gelişim Üniversitesi

ORCID NO: <https://orcid.org/0000-0003-3058-6201>

Funda KARAMAN

Dr. Öğr. Üyesi, İstanbul Gelişim Üniversitesi

ORCID NO: <https://orcid.org/0000-0002-4177-9247>

ÖZET

Yaşlanma, kişiden kişiye anlamı değişen, her canlıda ve insanda farklı hızda seyreden, tüm sistemleri etkileyen, normal ve kaçınılmaz fizyolojik bir süreçtir. Tıptaki bilimsel ve teknolojik gelişmeler, koruyucu sağlık hizmetlerinin gelişmesi, doğurganlık hızı ve bebek ölümlerinin azalması gibi nedenlerle ortalama yaşam süresi uzamakta ve ölüm yaşı yükselmektedir. Yaşlanma sürecinde; bireyin genetiği, sosyal çevresi, yaşam biçimi, yaptığı iş, beslenme alışkanlıkları, geçirilen hastalıklar, kişilik özellikleri ve yaşama bakış açısı gibi faktörlerin etkili olduğu bilinmektedir.

Birleşmiş Milletler (BM) kaynaklarında yaşlılık başlangıcı 60 yaş olarak gösterilirken, DSÖ bu dönemin başlangıcını 65 yaş olarak göstermektedir. Yaşlılık dönemi; 65- 74 yaş arası genç yaşlılık (young old), 75- 84 yaş arası orta yaşlılık (middle old), 85 ve üzeri dönem ileri yaşlılık (old old) olarak sınıflandırılmaktadır. Yaşlanma ile birlikte ortaya çıkan görme, işitme, iskelet

sistemi, beyin ve prostatta olan deęişimler, menopoz ve andropoz dönemleri fizyolojik olarak kabul edilir. Kalp damar sistemi ve solunum sistemi ile ilgili olan fizyolojik deęişiklikler en dikkat çekici olanlardır ve yaşam kalitesi üzerinde etkilidir.

Yaşlanma sosyal yaşamda da deęişikliklere neden olur. Emeklilik, çocukların evden ayrılması, eşin kaybedilmesi, arkadaş kayıpları sosyal statü gerilemesine ve sosyal aktiviteden vazgeçme eğilimine neden olabilir. Yatağa bağımlılık durumları ise yaşam kalitesi ve bağımsızlık üzerine etkileri nedeniyle sosyal yaşamı etkiler.

Anahtar Kelimeler: Yaşlanma, Yaşlı, Yaşlılık

ABSTRACT

Aging is a normal and inevitable physiological process, the meaning of which varies from person to person, progresses at different rates in every living thing and person, and affects all systems. Due to the scientific and technological developments in medicine, the development of preventive health services, the decrease in fertility rate and infant mortality, the average life expectancy is prolonged and the age at death rises. In the aging process; It is known that factors such as genetics, social environment, lifestyle, work, eating habits, past diseases, personality traits and perspective on life are effective.

While the onset of old age is shown as 60 years in the United Nations (UN) sources, WHO shows the beginning of this period as 65 years. Old age; It is classified as young old (young old) between 65-74 years old, middle-aged between 75-84 years old, and old-aged between 85 and over. Changes in vision, hearing, skeletal system, brain and prostate that occur with aging, menopause and andropause periods are considered physiological. Physiological changes related to the cardiovascular system and respiratory system are the most striking and have an impact on the quality of life.

Aging also causes changes in social life. Retirement, children leaving home, loss of spouse, loss of friends can lead to social status decline and a tendency to give up social activity. Bed dependency affects social life because of its effects on quality of life and independence.

Keywords: Aging, Elderly, Senile

IFRS IMPLEMENTATION IN INDIA - OPPORTUNITIES AND CHALLENGES – A STUDY

Nirmakumari¹

Hindustan Institute of Technology and Science (Deemed to be University),
Bachelor of Commerce(B.Com) Student, Department of Commerce, Chennai, India.

Mr. Jayashankar.J²

Hindustan Institute of Technology and Science (Deemed to be University),
Assistant Professor, Department of Commerce, Chennai, India.

ABSTRACT

IFRS stands for International Financial Reporting Standards, it is a set of accounting standards that govern how particular types of transactions and events should be reported in financial statements. They were developed and maintained by the International Accounting Standards Board (IASB). In this world of globalization in which Indian economy has also flourished, adopting IFRS would not only make Indian companies at par with other global companies but shall also increase India's marketability globally in terms of foreign investments. India being one of the key global players, migration to IFRS will enable Indian entities to have access to international capital markets without having to go through the cumbersome conversion and filing process. In this paper we are going to study about the main objectives of IFRS, its trends and techniques, main advantages, and disadvantages and about the accounting principles of IFRS. In addition, this paper will analyze the different opportunities and challenges in implementing the IFRS in India.

Keywords: IFRS, Capital Markets, Convergence, IASB, GAAP, Globalization

AN OVERVIEW OF INTERNATIONAL ACCOUNTING STANDARDS AND INDIAN ACCOUNTING STANDARDS

Palak Devnath¹

Hindustan Institute of Technology and Science (Deemed to be University),
Bachelor of Commerce(B.Com) Student, Department of Commerce, Chennai, India.

Mr. Jayashankar.J²

Hindustan Institute of Technology and Science (Deemed to be University),
Assistant Professor, Department of Commerce, Chennai, India.

ORCID : <https://orcid.org/0000-0001-6274-9672>

ABSTRACT

International Accounting Standards means a set of principles and procedures relating to the way companies present their financial statements. The world bank is making its loans conditional on companies adhering to international accounting standards. It helps in the process of accounting harmonization. Indian Accounting Standards were developed to harmonize standards related to international accounting and reporting. Accounting standards standardize the whole accounting procedure of the economy. All companies after adopting these accounting standards follow the same manner of recording transactions. It is an attempt to help everyone in the business sector to easily understand the whole accounting system. In India, Institute of Chartered Accountants formulate & issue accounting standards. These standards are followed by accountants of all the companies registered in India. This paper analyses how International Accounting Standards and Indian Accounting Standards had influenced the accounting system in India. In addition, this paper will make you aware of the important International accounting standards as well as Indian Accounting Standards

KEYWORDS: Indian Accounting Standards, International Accounting Standards, GAAP, Cash Flow Statement, Inventories, Accounting Policies

İDARENİN BÜTÜNLÜĞÜNÜ SAĞLAMANNIN BİR ARACI OLARAK İDARİ VESAYET DENETİMİ: TÜRKİYE ÖRNEĞİ

ADMINISTRATIVE TUTORIAL AUDIT AS A TOOL TO ENSURE THE INTEGRITY OF
THE ADMINISTRATIVE: THE CASE OF TURKEY

Gülseren ERGÜN

Doktorant, Süleyman Demirel Üniversitesi

ORCID: 0000-0003-0860-8961

Hakan CANDAN

Doç. Dr., Karamanoğlu Mehmet Bey Üniversitesi,

ORCID: 0000-0001-9496-9784

ÖZET

Son yıllarda bütün dünyada olduğu gibi Türkiye’de de yerleşme rüzgarlarının estiği bir süreç yaşanmaktadır. Bu bağlamda yerel yönetimler yetki ve imkanlar açısından güçlendirilirken bir yandan da merkezi yönetimden idari ve mali özerkliği olan kurumlar olarak dizayn edilmektedir. Bu noktada merkezi yönetim yanı sıra güçlü yerel yönetimlerin birlikte var oluşu, her iki yönetim yapısının birbirleriyle uyumlu, birbirini tamamlayan tarzda faaliyetlerini sürdürmelerini zorunlu kılmaktadır. Nitekim 1982 Anayasası söz konusu ikili yönetim yapısına vurgu yaparken aynı zamanda idarenin bir bütün olduğunu da düzenlemiştir. Böylece kamusal hizmetlerin daha etkin ve verimli şekilde sunulmasını sağlama amacı gözetilmekte ve aynı zamanda da idarenin yapı ve faaliyet itibarı ile bütünlüğü de dikkate alınmaktadır. İdarenin bütünlüğünü sağlamanın yolları olarak da Anayasa idari vesayet denetimini öngörmüştür.

Bu çalışmada idarenin yerel yönetimler ve merkezi yönetim olarak bütünlüğünü sağlayan hukuki araçlardan birisi olan idari vesayet denetimi ele alınmıştır. Temel özellikleri yanı sıra Türkiye’deki uygulamalarına ilişkin değerlendirmeler de yapılmıştır. Ulaşılan sonuçlara göre; Türkiye’nin idari vesayet denetimi uygulamalarında 2000’li yıllardan itibaren özellikle Avrupa Birliği aday ülke sıfatının kazanılmasıyla birlikte oldukça cesur adımlar attığını, yerel yönetimlerin özerkliğini güçlendirici düzenlemeler benimsediğini, idari vesayet denetimi noktasında büyük oranda hukukilik denetimi anlayışını benimsediğini ortaya koymaktadır. Ancak zamanla bu yaklaşımdan özellikle bölücü terör örgütü tarafından yerel yönetimlerin özerkliğinin istismar edilmesinden dolayı geri adımlar atıldığı ve merkezi yönetimin vesayet denetimini artıran politikalara nispeten dönüldüğü bulgularına da ulaşılmıştır.

Anahtar Kelimeler: Yerel yönetimler, Merkezi yönetim, İdarenin bütünlüğü, İdari vesayet Denetimi, Türkiye

ABSTRACT

In recent years, there has been a process in which the winds of localization are blowing in Turkey as well as in the whole world. In this context, while local governments are strengthened in terms of powers and opportunities, they are also designed as institutions with administrative and financial autonomy from the central government. At this point, the coexistence of strong local governments as well as the central government necessitates that both administrative structures continue their activities in harmony and complement each other. As a matter of fact, while the 1982 Constitution emphasized the dual administration structure, it also regulated that the administration is a whole. Thus, the aim of providing public services in a more effective and efficient way is taken into consideration, and at the same time, the integrity of the administration in terms of structure and activity is also taken into consideration. The Constitution envisages administrative tutelage control as ways to ensure the integrity of the administration.

In this study, administrative tutelage control, which is one of the legal instruments that ensure the integrity of the administration as local governments and central government, is discussed. In addition to its basic features, evaluations regarding its applications in Turkey were also made. According to the obtained results; It reveals that Turkey has taken very bold steps in administrative tutelage control practices, especially with the gaining of the European Union candidate country title since the 2000s, that it has adopted regulations that strengthen the autonomy of local governments, and that it has largely adopted the understanding of legality control in terms of administrative tutelage control. However, over time, it has been found that this approach has been taken backwards, especially due to the abuse of the autonomy of local governments by the separatist terrorist organization, and that the policies that increase the tutelage control of the central government have been relatively turned away.

Keywords: Local Governments, Central Government, Administrative Integrity, Administrative Tutelage Control, Turkey

GİRİŞ

Türkiye yerinden yönetim ve merkezi yönetim olarak ikili bir yapıyı benimsemiştir. Ancak bu ikili yapı 1982 Anayasası'nın 123. Maddesine istinaden “*İdare kuruluş ve görevleri ile bir bütündür*” ilkesi gereğince birbirinin tamamlayıcısı durumundaki bütünün parçaları olarak kabul edilmektedir. Yani idarenin bütünlüğü ilkesi; halka en yakın idari faaliyetlerin gerçekleştirildiği yerinden yönetim kuruluşlarının, merkezi yönetimden ayrı tüzel kişiliğe sahip özerk kuruluşlar olarak tanımlansalar da bir bütünün parçaları olduklarını ifade etmektedir. Devletin bu organlarının bir bütün olarak koordinasyon ve uyum içinde çalışması, etkili bir denetim mekanizmasının varlığını gerekli kılmaktadır. Bu denetim aynı tüzel kişilik içerisinde gerçekleşiyor ise “hiyerarşik denetim”, iki farklı tüzel kişilik arasında ise “idari vesayet denetimi” olarak adlandırılmaktadır.

Yerel yönetimler kamu hizmetlerini vatandaşa en yakın ve en hızlı şekilde ulaştıran kuruluşlar olarak işlevsellikleriyle ön plana çıksalar da bir yandan da yöneten-yönetilen ilişkileri açısından sağladığı avantajlar nedeniyle demokrasinin ulusal satıhta yaygınlaşması ve benimsenmesini kolaylaştıran bir okuldur. Gelişen ve teknolojik devrimler yaşayan dünyada yerel yönetimlerin önemi her geçen gün daha da artmaktadır. Toplumsal gelişmenin demokratik, şeffaf, dengeli ve güvenli bir şekilde yol alabilmesi için yerel yönetimlerin idare anlayışında da reformlar gerçekleşmekte, etkin ve güçlü hale getirilmeye çalışılmaktadır. Yerel yönetimlerin gelişimi desteklenir iken devletin birliği ve bütünlüğü de korunarak, sistemin denetlenmesi, başıboşluğun önüne geçilmesi elzem bir konudur. Bu anlamda özerk kuruluşlar olan yerel yönetimlerin faaliyetleri ve hizmetleri kısıtlanmadan, yasalar ve kanunlar çerçevesinde denetlenmektedir.

İdari vesayet denetimi idarenin bütünlüğü ilkesinin bir gereği olarak anayasa ve yasaların sınırları içerisinde, yerel yönetimlerin merkezi idare tarafından denetlenmesidir. Literatür taraması yönteminin benimsendiği çalışmanın ilk bölümünde; merkezi yönetim ile yerel yönetimler arasındaki ilişkinin düzenleyicisi olan idarenin bütünlüğü ilkesi, ikinci bölümde idari vesayet denetimi kavramsal çerçevede incelenmiştir. Sonuç bölümünde ise yerel yönetimlerin özerkliği ve idari vesayet denetimi arasındaki hassas denge, Türkiye uygulama örnekleri ışığında tartışılarak bazı önerilere de yer verilmiştir.

1.İDARENİN BÜTÜNLÜĞÜ İLKESİ

İbn-i Haldun devleti “İnsanlar toplu olarak ve sosyal bir şekilde yaşamak zorundadır. Bu sosyal organizasyon gerçekleştirildiği takdirde insanları birbirinin haklarına tecavüz etmekten koruyacak bir üst otorite mutlak mecburidir. Böyle olmalıdır ki bir kişi bir diğerine zarar vermesin. İşte bu üstün otorite devlettir” diyerek tanımlamıştır (İbni Haldun, 2011: 214-215). Machiavelli ise devleti egemenlik sınırları içerisinde yaşayan tüm birey ve kurumların üzerindeki otorite olarak tanımlamıştır. Daha yakın tarihte George Jellinek “Egemenlik gücü ile donatılmış, belirli bir toprak parçası üzerinde yaşayan halk birliği” olarak tanımlamıştır (Gözler, 2007: 4).

Yukarıdaki devlet tanımlamalarında da anlaşılacağı üzere devlet toprak parçasında egemenlik kuran otoritedir. Bu otorite günümüzde yapıları gereği bileşik ve üniter devlet olarak sınıflandırılmaktadır. Bileşik devlet günümüzde örneği olmayan konfederasyon ve günümüzde birçok örneği bulunan federal devletler olmak üzere ikiye ayrılmaktadır. Federal devlet yapılarında egemenliğin tekliği ve bölünmezlik ilkesi bulunmamaktadır. Siyasal yerinden yönetim ilkesi bulunmaktadır (Kozanoğlu, 2012: 21). Üniter devletler ise tek egemenlik ilkesini benimsemiş, siyasi otorite devlete ait tüm yetkileri tek bir merkezde toplamıştır. Merkezi yönetimin olduğu bu devlet yapılanmalarında tek merkezden tüm işlerin yürütülmesi neredeyse

imkânsız olduğu için idari yapılanmaya gidilmiştir. Bu idari teşkilatlanma bir üst otoritenin kontrolü altında birbirine sıkıca bağlı bir şekilde kamu hizmetlerini yürütmektedir. İdari teşkilatlanma anayasa ve kanunlar çerçevesinde işlerini bir bütün halinde yerine getirmektedir. Bu yapılanmaya idarede bütünlük ilkesi adı verilmektedir (Parlak, 2014: 32-36).

Türkiye de üniter yapıya sahip merkezîyetçiliğin en fazla olduğu ülkelerdendir. 1961 ve 1982 Anayasalarında idarenin bütünlüğü ilkesi yer almaktadır. 1982 anayasası 3. Maddesinin 1. Fıkrası Türkiye Cumhuriyeti Devleti'nin ülkesiyle ve milletiyle bölünmez bir bütün olduğunu; 123. Maddesi ise “*idare kuruluş ve görevleri ile bir bütündür*” diyerek bütünlük ilkesini vurgulamıştır (Candan ve Kaya, 2016: 434). Türkiye'nin idari yapısının başında devlet tüzel kişiliği bulunmaktadır. Kamu hizmetlerini yürüten merkez ve taşra örgütlerinin yanında yerel yönetimler ve hizmet yerinden yerel yönetim kuruluşları olarak adlandırılan kuruluşlar yer almaktadır. Bu kuruluşların bazıları tüzel kişiliği bulunan kuruluşlardır. Bunların tüzel kişiliğinin bulunması (Bağımsız idari otoriteler, üniversiteler, belediyeler vb) Anayasanın 123. Maddesi uyarınca mümkündür. Bu idarenin bütünlük ilkesini zedelemeyiz (Giritli vd., 2012: 240). Kanun koyucu anayasal çerçevede kalmak koşulu ile idari kuruluşları farklı ve değişik yapıda düzenleme yetkisine sahiptir.

Merkezi yönetim Anayasanın 127. Maddesi uyarınca yerel yönetimler üzerinde yerel hizmetlerin idarenin bütünlüğü ilkesine sadık kalarak, kamu görevlerinde birliğin sağlanması, yerel ihtiyaçların olması gerektiği şekilde çözüme ulaştırılması, toplum yararının korunması amacı ile kanunla belirtilen esas ve usuller çerçevesinde idari vesayet yetkisine sahiptir. 1982 Anayasası bu madde ile üniter devlet yapısını benimsemiş ve merkezi yönetim ile yerel yönetimlerin uyum içerisinde çalışmasını, ilişkilerinin ise bir bütünlük içerisinde idari vesayet ilkesine göre olacağını belirtmiştir. Kamu yönetiminin uyum içerisinde çalışmasını gerekli kılan bu madde bir idari denetim mekanizması oluşturmuştur. Yani yerel yönetimlerin kendi dışındaki bir organdan denetlenmesidir (Ulusoy ve Akdemir, 2004: 24).

Yerel yönetimlerin kendilerine atfedilen görevlerini yerine getirirken kamu yararını gözetmesi, mahalli ihtiyaçların gerektiği gibi karşılanması, birliğin sağlanması için merkezi yönetimin icrai kararlarını, idari fiil ve hareketlerini izlemek ya da kısıtlamak yetkisine sahip olması idari vesayet olarak adlandırılmaktadır. İdari vesayet bütünlüğü sağlamakla beraber tek araç da değildir. İdarenin bütünlüğünü sağlayan bir diğer araç hiyerarşidir. Hiyerarşi iki farklı kurum arasında değil aynı kurum içerisinde ast-üst ilişkisidir (Giritli vd., 2012: 246). Ancak idari ve mali özerkliği olan, devlet tüzel kişiliğinin dışında ayrı kamu tüzel kişileri olan yerel

yönetimlerin merkezi yönetimle ilişkileri doğal olarak hiyerarşik değil, idari vesayet biçiminde sağlanmaktadır.

2.İDARİ VESAYET DENETİMİ

İdari vesayet, merkezi yönetim ile yerel yönetimler arasındaki ilişkiyi sağlayan hukuksal bir araçtır. Yerel yönetimlerin idarenin bütünlüğü ilkesinin doğal bir sonucu olarak merkezi yönetim tarafından yasaların öngördüğü çerçevede denetlenmesidir (Eryılmaz, 2000: 309). Başka bir ifade ile yerel yönetimlerin organlarının, kararlarının, faaliyet ve işlemlerinin merkezi yönetim tarafından denetlenme yetkisine sahip olmasıdır. Burada yerel yönetimlerin işlemlerinin, kararlarının ve faaliyetlerinin yargı yoluna gidilmeksizin idari yetki ve usullerle yapılan denetim söz konusudur.

Türkiye’de idare merkezi yönetim ve yerinden yönetim olarak teşkilatlanmıştır. Yerel yönetimlerin sakıncaları arasında bulunan devletin bütünlüğünün bozulması, kamu hizmetlerinin gerçekleştirilmesinde merkezin politikalarının dışına çıkılması bulunmaktadır. Bu sakıncaların önüne geçilmesi için yerel yönetimler merkez tarafından denetlenmelidir. 1961 ve 1982 anayasalarında yer alan vesayet denetimi devlet dışında kamu tüzel kişiliği bulunan kurum ve kuruluşların merkezi yönetim ile uyum ve ahenk içerisinde çalışmasını sağlayan bir araçtır (Eryılmaz, 2000: 312). Devlet gelenekleri, devletin rejimi, siyasi sistemi, yönetimi ve denetimlerindeki farklılıklar var olsa da her ülke yerel yönetimlerin işleyişlerini ve faaliyetlerini kendi uygulamaları dahilinde denetlemektedir.

1982 Anayasası merkezi yönetim ile yerel yönetimler arasında bir denge unsuru olan idari vesayeti koyarak iki yönetim arasında yetki çatışmasını da önlemiştir. Anayasa koyucu yerel yönetimlere özerklik tanımış ancak bu özerkliğin amacı dışında kullanılmasını engellemek için üst otorite olan merkezi hükümete de yasa ile yetki vermiştir. Anayasa idari vesayetin hangi amaçlarla kullanılacağını, kısıtlılıklarını, ilke ve yöntemlerinin yasa ile belirlenmesini koşula bağlamıştır. Başka bir ifade ile merkezi hükümete tüzel kişiliği bulunan yerinden yönetim kuruluşlarının işleyişlerini kamu yararını korumak amacı ile üst otoriteye verilen yetkiyi ifade etmektedir (Parlak, 2014: 24). Elbette bu yetki yerel yönetimlerin çalışmasını kısıtlayacak ya da engelleyecek anlamı taşımamaktadır. Demokrasinin okulları olarak görülen yerel yönetimlerin merkezi yönetimlerin idari vesayeti altında kıpırdayamadığına dair yoğun eleştiriler bulunmaktadır. Ancak İngiltere’de yerel yönetimlerin bazı kararları için bakanlık onayına ihtiyaç vardır (Arıbaş, 2015: 8). Fransa da ise yerindenlik denetimi değil hukuki denetim öngörülmüştür (Arıbaş, 2015: 11). Dünya örneklerinde de görüldüğü üzere Türkiye’de

de denetim anayasasının sağladığı yetkiye dayanılarak hukuki ve yerindenlik şeklinde yapılmaktadır. Avrupa Yerel Yönetimler Özerklik Şartı'nın 8. Maddesinde de idari denetimi düzenlediği görülmektedir. Bu maddeninde kapsamı idari denetimin ancak anayasa ve kanunlarla gerçekleşmesini öngörmektedir. Ve Türkiye de bu maddeyi onaylayan ülkeler arasındadır.

Anayasasının 127. Maddesi uyarınca yerel yönetimler özerk kuruluşlardır ve idarenin bütünlüğü gereği idari vesayet denetimine tabiidirler. Bu denetim toplumun yararı, kamu kaynaklarının kullanımında israfa ya da devletin bölünmez bütünlüğüne zarar verecek şekilde kullanılmasının önüne geçilmesi, kamu görevlerinde birlik gibi birçok amaç için gerçekleştirilmektedir. Türkiye Avrupa Yerel Yönetimler Özerklik Şartını çekince koyduğu maddeler ile kabul ettikten sonra halka yakınlık, temsil, katılım gibi demokratikleşme ve yerelleşme ilkelerini benimsemiş ağır vesayet denetimlerini zaman içerisinde azaltmıştır. Reform hareketleri hız kazanmış, yerel yönetim kurum ve kuruluşları üzerindeki vesayet yasalarla hafifletilmeye çalışılmıştır.

SONUÇ VE TARTIŞMA

Dünya ülkelerine bakıldığı zaman ülkelerdeki demokrasi anlayışı ile yerel yönetimlerdeki özerkliğin doğru orantılı olduğu görülmektedir. Özerklik yasal bir düzenin içerisinde herhangi bir topluluk, kurum ya da kuruluşun kendi kendini yönetme hakkı olarak tanımlanmaktadır (Önsal, 2017: 379). Demokrasi kavramı ile yakın ilişki içerisinde olan özerklik sadece yerel yönetimleri ilgilendiren bir kavram olmamakla birlikte yerel yönetimlerin ana ilkesidir. Federal devletler için siyasi bir anlam taşıyan özerklik Türkiye gibi üniter devletler için mali ve idari bir anlam ihtiva etmektedir.

Anayasasının 3. Maddesi “*Türkiye Devleti ülkesi ve milleti ile bölünmez bir bütündür*”, 123. Maddesi “*İdare kuruluş ve görevleri ile bir bütündür*”, 127. Madde “*mahalli hizmetlerin idarenin bütünlüğü ilkesiyle yürütülmesi*” ifadeleri ile düzenlenerek üniter yapıya vurgu yapılmıştır. Bu ilkelere istinaden yerel yönetimler bağımsız değil özerk kuruluşlardır. 127. Madde kanunda belirtilen esas ve usuller dahilinde merkezi yönetim yerel yönetimler üzerinde vesayet yetkisine sahiptir. Ancak idari vesayet kavramı bir denetim biçimi olarak ele alındığında yerel yönetimlerin hareketlerini kısıtlayan bir özelliğe de sahiptir. Vesayet ve özerklik arasında ters bir ilişkinin oluşmasına neden olan bu durumun çözümü için demokrasinin beşiği olan yerel yönetimlerin özerkliği gözetilerek özerklik-vesayet ilişkisinin dengeli bir yapıda kurgulanması gerekmektedir.

Merkezi yönetimin sakıncalarının bertaraf edilebilmesi için tanınan yerel özerkliğin elbette kendi yönetimini belirleyip kendi kararlarını almada bağımsızlık ifade etmesi beklenemez. Türkiye'nin Avrupa Yerel Yönetimler Özerklik Şartı'nın bazı maddelerine çekinceler koymasının arka planında, özellikle bölücü ve ayrılıkçı terör faaliyetleri ile bu yapıların siyasal uzantılarının yerel yönetimlerin idari ve mali özerkliklerini istismar ederek ülke bütünlüğüne zarar verici eylemleri önleme motivasyonu bulunmaktadır. Söz konusu Şart'ın da benimsediği bir hukusal araç olan idari vesayet denetiminin amacı kamu hizmetlerinin birlik ve bütünlük içerisinde gerçekleşmesini sağlamaktır. Ne var ki özellikle Türkiye'nin kendine has koşulları gereğince daha özenli bir uygulama rejimine tabi tuttuğu idari vesayet, yerel yönetimlerin özerkliğini ortadan kaldıracak nitelikte ağır bir hale de dönüştürülmemelidir. Genel kabul gördüğü üzere idari vesayet denetiminin hukukilik denetimi biçiminde uygulanması, yerindelik denetimi türünün bir zorunluluk olması halinde de istisnai bir durum oluşturması beklenmektedir. Nitekim Türkiye 2000'li yıllardan itibaren yerelleşme politikalarında önemli reformlara imza atarak büyük oranda idari vesayet denetiminde hukukilik denetimini temel almıştır. Ancak ilk düzenlemelerden sonra ortaya çıkan bazı riskler (yerel yönetimlerin teröre bulaşmaları vs.) nedeniyle geri adım sayılabilecek değişikliklere gidilerek yerindelik denetimi uygulamalarına da yer verilir hale gelmiştir.

İdari vesayet denetiminin, küresel dünyada demokrasinin vazgeçilmezi olan yerel yönetimleri otoritenin keyfi ve ülke çıkarlarına zarar verebilecek uygulamalardan korumak için hukuka uygun şekilde gerçekleştirilmesi gerekmektedir. bu denetim şekli hem yerel yönetimlerin haklarını koruyan, hem de kamu hizmetlerinin aksamadan halka sunulmasını sağlayan bir şekilde işletilmelidir.

KAYNAKÇA

- Arıbaş, N. N. (2015). İngiltere ve Fransa'da Merkez- Yerel İlişkilerini Yerellik (Subsidiarity) İlkesi Üzerinden Karşılaştırmak, *Akademik Yaklaşımlar Dergisi*, 6(1), 1-17.
- Candan, H. ve Kaya, T.P. (2016). *6360 Sayılı Kanun'un Öncesi ve Sonrası İle İdari Vesayet Yetkisinin Değerlendirilmesi*. 4. Uluslararası KOP Bölgesel Kalkınma Sempozyumu 21-23 Ekim, Karaman, 434-441.
- Eryılmaz, B. (2000). *Kamu Yönetimi*, 8. Baskı, İstanbul: Der Yayınları.
- Giritli, İ., Bilgen, P., Akgüner, T., Berk, K. (2012). *İdare Hukuku*, İstanbul: Der Yayınevi, 5. Baskı.

Gözler, K. (2007). *Devletin Genel Teorisi*. Bursa: Ekin Kitabevi Yayınları.

İbn-i Haldun (2011). *Mukaddime*. Çev: Süleyman Uludağ. İstanbul: Dergâh Yayınları.

Kozanoğlu, G. (2012). *Üniter Devlet Modelinde Mahalli İdarelerin Özerkliği İlkesi*. Gazi Üniversitesi Sosyal Bilimler Enstitüsü Kamu Hukuku Anabilim Dalı, Yayınlanmamış Yüksek Lisans Tezi, Ankara.

Önsal, N. (2017). *Endüstri İlişkileri Sözlüğü*, Türk Metal Sendikası Araştırma ve Eğitim Merkezi, TAEM Yayınları-12, Ankara

Parlak, B. (2014). Avrupa Birliği Perspektifinden Merkezi Yönetim- Yerel Yönetim İlişkileri. *Tesam Akademi Dergisi*, 7-40.

Ulusoy, A., Akdemir, T. (2004). *Mahalli İdareler (Teori – Uygulama – Maliye)*, Ankara: Seçkin Yayınevi, 5. Baskı.

CUMHURBAŞKANLIĞI OFİSLERİNİN İDARENİN BÜTÜNLÜĞÜ İLKESİ AÇISINDAN İNCELENMESİ

EXAMINATION OF THE PRESIDENTIAL OFFICES IN TERMS OF THE INTEGRITY
OF ADMINISTRATION

Doktorant Gülseren ERGÜN

Süleyman Demirel Üniversitesi

ORCID: 0000-0003-0860-8961

Prof. Dr. Hakan CANDAN

Karamanoğlu Mehmet Bey Üniversitesi

ORCID: 0000-0001-9496-9784

ÖZET

16 Nisan 2017 tarihinde yapılan halkoylaması sonucunda gerçekleştirilen anayasa değişikliği ile Türkiye başkanlık sistemini benimsemiştir. 18 Haziran 2018 tarihinde yapılan seçimlerle de fiilen başkanlık sistemine geçilmiştir. Anayasada cumhurbaşkanlığı hükümet sistemi olarak ifade edilse de yeni sistem bir başkanlık rejimi olmuştur. Bu yeni sistem ile birlikte yürütme organı yeniden yapılandırılmış ve cumhurbaşkanı yürütmenin tek sorumlu kanadı haline gelmiştir. Bu sistemde Türkiye geçmiş dönemde tanışık olmadığı iki yeni yapı ile de tanışmış oluyordu: Cumhurbaşkanlığı politika kurulları, cumhurbaşkanlığı ofisleri.

Ne var ki bu yapılardan birisi olan cumhurbaşkanlığı ofislerinin devlet tüzel kişiliği dışında ayrı bir kamu tüzel kişiliğine ve idari-mali özerkliğe sahip olması nedeniyle Türk yönetim geleneğinde geçmişte karşılaşılmayan bir yeni durum daha ortaya çıkmıştır. Hem merkezi yönetim bünyesinde yer alan hem de idari-mali özerkliğe sahip ayrı bir kamu tüzel kişisi olan bu ofisler cumhurbaşkanına doğrudan bağlı birimler olarak yapılandırılmıştır. Ayrı tüzel kişiliğinin bulunması ve idari ve mali özerkliğinin bulunması, bu ofislerin cumhurbaşkanı ile idari vesayet biçimindeki bir ilişkiyi gerekli kılmaktadır. Öte yandan bu ofislerin doğrudan cumhurbaşkanına bağlı olması ve merkezi yönetim bünyesinde yer almaları ise hiyerarşik bir ilişkinin uygun olacağı bir duruma işaret etmektedir. Bu çelişkili durum da cumhurbaşkanlığı ofislerinin idarenin bütünlüğü ilkesi bağlamındaki tartışmalara konu olmasına zemin oluşturmuştur. Bu çalışmada söz konusu tartışmalı duruma yönelik literatür incelemesi yöntemi kullanılarak bir değerlendirme yapılmıştır. Vurgulanan tartışmalı durumun cumhurbaşkanlığı ofislerinde bazı değişiklikleri zorunlu kıldığı sonucuna ulaşılmıştır. Bu bağlamda öneriler de sunulmuştur.

Anahtar Kelimeler: Cumhurbaşkanlığı Ofisleri, İdari Vesayet Denetimi, İdarenin Bütünlüğü İlkesi

ABSTRACT

With the constitutional amendment made as a result of the referendum held on April 16, 2017, Turkey adopted the presidential system. With the elections held on 18 June 2018, a de facto presidential system was introduced. Although it is expressed as presidential government system in the constitution, the new system has become a presidential regime. With this new system, the executive branch was restructured and the president became the only responsible wing of the executive. In this system, Turkey was acquainted with two new structures that it was not acquainted with in the past: Presidential policy boards and presidential offices.

However, because the presidential offices, which are one of these structures, have a separate public legal entity and administrative-financial autonomy apart from the state legal entity, a new situation has emerged that has not been encountered in the Turkish administrative tradition in the past. These offices, which are both part of the central government and a separate public legal entity with administrative-financial autonomy, are structured as units directly subordinate to the president. Having separate legal personality and administrative and financial autonomy necessitates a relationship in the form of administrative tutelage with the president of these offices. On the other hand, the fact that these offices are directly subordinate to the president and take place within the central government indicates a situation in which a hierarchical relationship would be appropriate. This contradictory situation created the basis for the presidential offices to be the subject of discussions in the context of the principle of the integrity of the administration. In this study, an evaluation was made using the literature review method for the controversial situation. It has been concluded that the highlighted controversial situation necessitates some changes in the presidential offices. In this context, suggestions are also presented.

Keywords: Presidential Offices, Administrative Administrative Tutelage Audit, The Principle of Integrity of Administration

GİRİŞ

24 Haziran 2018 tarihinde yapılan seçimler sonrasında cumhurbaşkanlığı hükümet sistemine geçiş sağlanarak hemen arkasından yayınlanan 1 nolu Cumhurbaşkanlığı Kararnamesi ile Cumhurbaşkanlığı teşkilatı yeniden düzenlenmiş ve yeni kurum ve ofisler oluşturulmuştur. Oluşturulan kuruluşlardan birisi de Cumhurbaşkanlığı ofisleridir. Dört adet olan bu ofisler Cumhurbaşkanına yardımcı bir kurum olarak tüzel kişiliği bulunan mali ve idari özerkliğe sahip merkezi yönetimin başkent teşkilatı içinde yer alan kuruluşlardır.

1982 Anayasası 123/1 maddesi “*idare kuruluş ve görevleri ile bir bütündür*” şeklinde düzenlenmiştir. İdarenin bütünlüğünün sağlanabilmesi için hiyerarşik denetim ve idari vesayet olmak üzere iki adet hukuki araç bulunmaktadır. Merkezi yönetim, tek bir tüzel kişilik olan devlet tüzel kişiliği altında tek ve bütün halinde ast-üst ilişkisi ile hiyerarşik denetimi ifade eder. Hiyerarşi ilişkisi bu anlamda aynı tüzel kişilik içinde mümkündür. Merkezi yönetim ile tüzel kişiliği bulunan kurumlar arasındaki ilişkiyi ise idari vesayet denetimi sağlamaktadır. Bir diğer

ifade ile merkezi yönetimin yerel yönetimleri denetleyebilme biçimidir. O halde idari vesayet, merkezi hükümet dışındaki iki ayrı kurum arasında mümkün olmayan bir ilişkidir. Cumhurbaşkanlığı ofislerinin yapısal sorunları da burada kendini göstermektedir.

Cumhurbaşkanlığı ofislerinin kendilerine haiz tüzel kişiliklerinin bulunması ancak bununla birlikte Cumhurbaşkanına yardımcı bir kurum olarak merkezi hükümetin başkent teşkilatı içerisinde yer alması yapısal bir sorunun ortaya çıkmasına neden olmuştur. Bu çalışma Cumhurbaşkanlığı ofislerinin yapısı ve özelliklerini irdeleyerek idari teşkilat içerisindeki yerlerini incelemiştir. Bu kapsamda Cumhurbaşkanlığı ofislerine yönelik idarenin bütünlüğü ilkesi çerçevesinde uygulanacak denetim türünün ne olduğunu sorgulamış, idari ve mali özerkliği bulunan bu kurumların yapısından kaynaklanan sorunların çözümü için öneriler getirilmiştir.

1.CUMHURBAŞKANLIĞI HÜKÜMET SİSTEMİNDE OFİSLER

Türk kamu yönetimi 2017 yılında gerçekleşen referandum ile yeni olarak ifade edilebilecek köklü değişikliklere adım atmıştır. Gerçekleşen anayasa değişikliği referandumu ile hükümet sisteminde Cumhurbaşkanlığı Hükümet Sistemine geçilmesine karar verilmiş 9 Temmuz 2018 tarihinde yeni seçilen cumhurbaşkanının yemin etmesi ile yürürlüğe girmiştir. 10 Temmuz 2018 tarihinde 1 Nolu Cumhurbaşkanlığı Kararnamesi Yayınlanmış ve bununla birlikte Cumhurbaşkanlığı teşkilatı yeniden düzenlenmiştir (Nacak, 2021: 1024). Yeni hükümet sistemi ile on altı bakanlık¹, dokuz politika kurulu, on bir başkanlık ve çalışmanın konusunu oluşturan dört ofis doğrudan cumhurbaşkanına bağlanmıştır.

1 Nolu Cumhurbaşkanlığı Kararnamesi ile Politika kurulları ve Cumhurbaşkanlığı ofisleri Türk Kamu Yönetimi teşkilatına ilk kez eklenmiştir. Her iki birimde Cumhurbaşkanına görevlerinde yardımcı olmak amacı ile oluşturulmuştur. Politika kurullarından Cumhurbaşkanlığının öncelikleri doğrultusunda projeler geliştirilmesi, Ofislerin ise uygulama aşamasında devreye girmesi beklenmektedir (Avaner ve Fedai, 2021: 202). Bu iki kurumun önemli farklılığı da bu noktada ortaya çıkmaktadır. Politika kurullarına kamu tüzel kişiliği, mali ve idari özerklik verilmezken Cumhurbaşkanlığı Ofislerine tüzel kişilik, mali ve idari özerklik verilmiştir.

Ofisler ABD'dekine benzer bir şekilde kurulmuş ve tıpkı ABD'de olduğu gibi Cumhurbaşkanına yardımcı olma görevi üstlenmiştir. Bir diğer görevleri ise kamu politikalarının nasıl ve ne amaçla oluşturulacağına yönelik bilgi üretmeyi hedeflemişlerdir (Miş

¹ 21.04.2021 tarihli 31461 sayılı resmî gazete ile "Aile, Çalışma ve Sosyal Hizmetler Bakanlığı, Aile ve Sosyal Hizmetler Bakanlığı ile Çalışma ve Sosyal Güvenlik Bakanlığı" şeklinde ikiye ayrılmıştır. Bu değişiklik sonrasında on altı olan bakanlık sayısı on yediye yükselmiştir.

vd., 2016: 45-46). Ofislerin bürokrasinin kırtasiyecilik gibi birçok nedenden oluşan hantal yapısını azaltmak ve doğrudan harekete geçebilmeleri amacı ile cumhurbaşkanlığının önceliklerine göre yatırımların yapılmasına yönelik politikalarda görev alacaklardır. Bunlar Dijital Dönüşüm Ofisi, İnsan Kaynakları Ofisi, Finans Ofisi Ve Yatırım Ofisleridir. Kamu tüzel kişiliğine haiz, idari ve mali özerkliği bulunan bu dört ofis doğrudan cumhurbaşkanlığına bağlıdır. 1 nolu Cumhurbaşkanlığı Kararnamesinin 528. Maddesinde sorumluluk ve koordinasyon gibi hükümlere yer verilmiştir. Buna göre her ofisin başkanı yönetim ve temsilinden Cumhurbaşkanına karşı sorumludur. Cumhurbaşkanı tarafından belirlenmiş amaç, politika ve stratejilere uygun olarak ofisleri yönetmekle yükümlüdürler (1 Nolu CBK, 528. Madde). Tüzel kişilik; kendi bütçelerinde, kendi personelini atama ve diğer kurumlarla hiyerarşik bir bağı olmadan özerk olarak çalışmasını ifade etmektedir (Avaner ve Fedai, 2021: 204).

Cumhurbaşkanı ve Cumhurbaşkanlığı Ofislerinin ayrı tüzel kişilikte olması aralarında hiyerarşik bir yapının idare hukukuna göre mümkün olmadığını göstermektedir. Dolayısıyla cumhurbaşkanının emir, yönlendirme ve doğrudan yetki vermesinin de idare hukuku öğretisine göre söz edilemez. Ancak tüzel kişiliğinden kaynaklanan özerklikler neticesinde serbest hareket edebilme yeteneği bulunmaktadır. Kanunlar çerçevesinde Cumhurbaşkanına ya da merkezi yönetime danışmadan hem idari hem de mali karar alıp bunları yürütme yetkisi bulunmaktadır (Nacak, 2021: 1024). Teorik olarak idari vesayet denetimine tabii olması gerekirken uygulamada hiyerarşi ilişkisinin olduğu görülmektedir (Üstün, 2019: 33). Bu durumu 1 Nolu kararnamede 533. Maddesinde cumhurbaşkanı ve ofisler arasındaki ilişki *“Ofiste görev yapan her kademedeki yöneticiler yapmakla yükümlü buldukları hizmet veya görevleri, Cumhurbaşkanı tarafından verilecek emir ve direktifler ile sıralı yöneticiler tarafından verilecek emir ve talimatları yönünde mevzuata uygun olarak düzenlemek ve yürütmekten bir üst kademeye karşı sorumludur”* şeklinde düzenlenmesinden anlaşılmaktadır (1 Nolu CBK, 533. Madde).

Yukarıda ofislerin kuruluş gerekçesi ve 1 nolu Cumhurbaşkanlığı Kararnamesinde de açıkça ifade edildiği şekilde ofislerin cumhurbaşkanına yardımcı kuruluşlar olarak kurulduğu görülmektedir. Bu nedenle Cumhurbaşkanı ile kurmay- yardımcı şeklinde çalışacakları da muhakkaktır. Bu amaçla kurulan bir kuruluşun Cumhurbaşkanından yetki, emir ve talimat alması da mümkün görünmekle birlikte ofislerin idari hukuku öğretisine göre ters düştüğü görünmekte ve tartışma konusu olmaktadır.

2.İDARENİN BÜTÜNLÜĞÜ İLKESİNE GÖRE CUMHURBAŞKANLIĞI OFİSLERİNİN DENETİMİ

İdarenin bütünlüğünün sağlanması için anayasanın 123. Maddesinin belirlemiş olduğu iki tür denetim şekli bulunmaktadır. Hiyerarşi denetimi aynı tüzel kişilik içerisinde bulunan kurumlar ya da kamu görevlileri arasında ast- üst ilişkisini ifade etmektedir (Giritli vd., 2012: 246). İdari vesayet ise aynı tüzel kişilik içerisinde bulunmayan özerk kuruluşların denetimini ifade etmektedir. Başka bir ifade ile idari vesayet denetimi; aralarında hiyerarşi ilişkisi bulunmayan devlet tüzel kişisinin yani merkezi yönetimin bir diğer kamu tüzel kişiliği bulunan yerel yönetimleri² idarenin bütünlüğü ilkesine uygun şekilde denetim şeklidir. Genel bir ifade ile bir kurumun nasıl denetleneceğinin belirlenmesi o kurum ya da kuruluşun kamu tüzel kişiliğinin olup olmaması ile ilgilidir (Önen ve Eken, 2016: 218).

İdari hukuk öğretisinde Cumhurbaşkanı merkezi hükümetin başkent teşkilatında yer almaktadır. Devlet tüzel kişiliğinin en üst amiri ve devletin temsilcisidir. Merkezi yönetim içerisinde yer alan tüm kurum ve kuruluşlarla ast- üst yani hiyerarşi ilişkisi bulunmaktadır. Başka bir ifade ile cumhurbaşkanı devlet tüzel kişiliğine sahip tüm kurumlara emir ve direktif vermekte geniş yetkilere sahiptir (Nacak, 2021: 1036).

1 nolu Cumhurbaşkanlığı Kararnamesi ile kurulan Cumhurbaşkanlığı Ofislerinin Cumhurbaşkanına yardımcı kuruluşlar olarak kurulduğu belirtilmiştir. Ofisleri kamu tüzel kişiliği bulunan yerel yönetimlerden ayıran farklılıkların ilki; cumhurbaşkanlığı ofisleri anayasa düzenlemesi ile değil Cumhurbaşkanlığı Kararnamesi ile düzenlendiği görülmektedir. Dolayısıyla anayasanın 127. Maddesine göre düzenlenmiş yerel yönetim kuruluşu değildir. Dahası Ofisler belirli bir coğrafi alanda değil tüm ülkede hizmet veren kuruluşlardır. Bir diğer farklılık ise organları seçim usulü ile değil atama usulü ile göreve gelmeleridir. Merkez teşkilatı içerisinde kurulmuş olması da hiyerarşik bir yapıyı göstermektedir (Nacak, 2021: 1035-1037). Cumhurbaşkanına yardımcı olan bu kuruluşlara devlet tüzel kişiliğinin dışında kamu tüzel kişiliği verilmiştir. Daha açık bir ifade ile merkezde bir üst kuruluşa bağlı olsa da kanun ile kendisine verilen hizmetleri ve sorumlulukları yerine getirme noktasında ve bu hizmetler için gerekli mali düzenlemeleri gerçekleştirme noktasında özerk bir kuruluştur. Tüm bu değerlendirmeler neticesinde Cumhurbaşkanlığı Ofislerinin coğrafi yerinden yönetim

² Ancak idari vesayet yetkisinin kanun koyucunun takdirinde bulunan bir konu olduğu ve bu maksatla vesayet yetkisini yerindelik denetimi şeklinde genişletmesinin hukuksal anlamda mümkün olduğu ve son olarak konuya ilişkin Anayasa Mahkemesinin 2010 tarihli bir kararı (AYM, 04.02.2010, E. 2008/28, K. 2010/30) söz konusu olduğu belirtilmelidir (Gündüz, 2015: 74).

kuruluşlarından uzak ancak kuruluşu, işleyişi ve yapısı itibarı ile fonksiyonel yerinden yönetim kurumları ile örtüşen taraflarının olduğu görülmektedir.

Tartışmaya konu olan ve Cumhurbaşkanlığı Hükümet sistemine geçiş ile kurulan Ofisler teoride farklı uygulamada farklı görünmektedirler. Cumhurbaşkanlığı Ofislerinin cumhurbaşkanı ile arasında hiyerarşik bir ilişki bulunmaktadır. 1 nolu Cumhurbaşkanlığı Kararnamesinin 533. Maddesiyle hiyerarşik bir ilişkide oluşmuştur. Buna istinaden idare hukuku öğretisine ve ofislerin kuruluş yapılarına göre olması gereken de budur. Şuan uygulamanın teoriyle aynı olmasını sağlamak yani ofislerin devlet tüzel kişiliği içerisine alınması bir alternatif olarak düşünülebilir (Nacak, 2021: 1035-1038).

Ancak idari vesayet yetkisinin kanun koyucunun taktirinde olan bir konu olduğu ve yerinden denetim konusunda kendisine bu alanı genişletme yetkisinin hukuksal olarak bir engel teşkil etmediği dahası konuya ilişkin olarak Anayasa Mahkemesinin 2010 yılında gerçekleşen bir kararı (AYM, 04.02.2010, E. 2008/28, K. 2010/30) bulunduğu belirtilmelidir (Gündüz, 2015: 74).

SONUÇ

2018 yılında gerçekleştirilen seçimler ile Türkiye iki başlı yürütme sistemi olan parlamenter sistemden tek başlı Cumhurbaşkanlığı Hükümet Sistemine geçiş yapmıştır. Kamu politikası oluşturmada Cumhurbaşkanına yardımcı politika kurulları ve Cumhurbaşkanlığı Ofisleri yeni sistemin yeni aktörleri olmuştur. Ofisler tıpkı politika kurulları gibi araştırma, inceleme ve kendi alanları ile ilgili politika üretme konusunda Cumhurbaşkanına karşı sorumludur. Politika kurulları 1. Nolu Cumhurbaşkanlığı kararnamesinin 34. Maddesine göre kamu tüzel kişiliği bulunmazken Ofisler idari ve mali özerkliğe sahip kamu tüzel kişiliğine haizdir.

Tartışmalara yol açan konuda ofislerin özerk kuruluşlar olmasıdır. Cumhurbaşkanlığı ofislerinin özerk bir kuruluş olarak Cumhurbaşkanlığı teşkilatı içerisinde yer alması, denetimin nasıl olacağı tartışmalarını ortaya çıkarmaktadır. Ofislerin özerk kurum olarak yerel yönetimler birimi içerisinde yer alması, böyle bir durumda hiyerarşi denetiminin değil vesayet denetimin uygulanmasının doğru olacağı ancak bu durumda da cumhurbaşkanı ile ilişkisinin nasıl olacağı sorun teşkil etmektedir. Tam tersi ofislerin tüzel kişiliğinin olmaması, hiyerarşi denetimine haiz olması ve cumhurbaşkanı ile kurmay- yardımcı şeklinde çalışması; ancak bu şekilde de kuruluş düşünce ve amacı ile örtüşmeyeceği ortaya çıkmaktadır.

Cumhurbaşkanlığı ofisleri politika oluşturulmasında ve uygulamasında önemli kuruluşlardır. Ofislerin bürokrasinin hantal yapısına takılmadan cumhurbaşkanının öncelikleri doğrultusunda projeler oluşturulması, yönetilmesi ve gerçekleştirilmesi amaçlanmıştır. Cumhurbaşkanının talep ettiği her çeşit bilgi, belge, rapor, analiz ya da çalışma ofisler tarafından temin edilecektir. Dahası bakanlıkların işlerinin takibi de bu kurumlar tarafından gerçekleştirilecektir. Dünya örneklerinde de olduğu gibi ofislerin cumhurbaşkanına en yakın ve en hızlı kuruluşlar olması politika oluşumu aşamasında elzem bir konudur. Bu nedenle ofislerin idari ve mali yönden özerk kamu tüzel kişiliğine haiz kuruluşlar olması çalışma ve uygulama aşamasında, hız ve süreçlerini olumlu yönde etkileyecek, parlamenter sistemde yaşanan tıkanıklara benzer sorunların yaşanmasının önüne geçecektir.

KAYNAKÇA

- Cumhurbaşkanlığı Teşkilatı Hakkında Cumhurbaşkanlığı Kararnamesi, Cumhurbaşkanlığı Kararnamesinin Sayısı: 1, Yayımlandığı Resmî Gazetenin Tarihi- Sayısı: 10/7/2018 – 30474.
- Giritli, İ., Bilgen, P., Akgüner, T., Berk, K. (2012). *İdare Hukuku*, İstanbul: Der Yayınevi, 5. Baskı.
- Gündüz, E. (2015). Anayasa Mahkemesi Kararlarına Göre İdari Vesayet. *Dicle Üniversitesi Hukuk Fakültesi Dergisi*, 20 (33), 63-89.
- Miş, N., Aslan, A., Duran, H., Ayvaz, M. E. (2016). *Dünyada Başkanlık Sistemi Uygulamaları Abd, Brezilya, Arjantin, Meksika, Güney Kore, Şili*, 2. Baskı, Ankara, SETA.
- Nacak, O. (2021). Cumhurbaşkanlığı Ofislerinin Yapısına İlişkin Değerlendirme, *Afyon Kocatepe Üniversitesi Sosyal Bilimler Dergisi*, 3 (23), Eylül, 1023-1041.
- Önen, S. M. ve Eken, İ. (2016). Yerel Yönetimler Üzerinde Uygulanan İdari Vesayet Yetkisinin Denetlenmesi, *Elektronik Sosyal Bilimler Dergisi*, 15 (56), 216-234.
- Üstün, G. (2019). Cumhurbaşkanlığı ofislerinin idari teşkilattaki yeri. *Cumhurbaşkanlığı Sisteminde Yürütme Sempozyum Bildiri Kitabı içinde (29-34)*. İstanbul: Marmara Üniversitesi Yayınevi.

SINIF ÖĞRETMENLERİ 21.YÜZYIL YETKİNLİKLERİ AÇISINDAN KENDİLERİNİ NASIL GÖRÜYÖRLAR?

HOW DO CLASSROOM TEACHERS SEE THEIRSELF IN TERMS OF 21ST CENTURY
COMPETENCIES?

Doç.Dr. Emine Gül ÖZENÇ

Doç.Dr. Öğr. Üyesi, Niğde Ömer Halisdemir Üniversitesi

ORCID NO: 0000-0003-3161-4252

Sevinç ULUCAN

Yüksek Lisans Öğrencisi, Niğde Ömer Halisdemir Üniversitesi

ORCID NO:0000-0001-7169-4108

ÖZET

Eğitim programlarında son yıllarda yapılan köklü değişikliklerle öğretmen merkezli anlayış ortadan kalkmıştır. Öğrenciyi merkeze alan ve öğretmeni rehber konumuna getiren bir sistem ortaya çıkmıştır. Bu sistemin beraberinde getirdiği doğal süreçlerden biri de öğrenciyi bir birey olarak kabul edip onun bilişsel, duyuşsal ve psikomotor olarak çağın gerektirdiği becerileri kazanmasını sağlamaktır. Bu noktada devreye giren sınıf öğretmenleri 21. Yüzyıl yetkinliklerine sahip olmalıdır. Bu çalışmanın amacı sınıf öğretmenlerinin 21. Yüzyıl yetkinlikleri açısından kendilerini nasıl gördüklerini ortaya koymaya çalışmaktır. Çalışma nitel araştırma desenlerinden olgubilim (fenomoloji) yöntemiyle yürütülmüştür. Araştırmanın çalışma grubunu 2022-2023 Eğitim Öğretim yılında Niğde İlinde görev yapmakta olan 8'i kadın (%53.34) ve 7'si erkek (%46.66) olmak üzere toplam 15 sınıf öğretmeni oluşturmaktadır. Görüşme yapılan sınıf öğretmenlerinin yaşları 27 ile 56 arasındadır. Çalışma grubunun belirlenmesinde amaçlı örnekleme yöntemlerinden kartopu örnekleme tekniği kullanılmıştır. Veriler yarı yapılandırılmış 3 açık uçlu sorudan oluşan görüşme formu aracılığıyla elde edilmiştir. Görüşmeler her öğretmenin görev yaptığı okuldaki sınıfında ses kaydı alınarak gerçekleştirilmiştir. Araştırma sonucunda sınıf öğretmenleri 21. Yüzyıl yetkinliklerini teknoloji ile bağdaştırmışlardır. İçinde bulunduğumuz çağda bilgiye erişimin çok kolay olduğunu öğrencilerin dijital ortamda çok fazla bilgi kirliliği ile karşılaştığını ve bu bilgi kirliliği içinde güvenilir ve geçerli bilgiye ulaşılması için öğrencilere eleştirel düşünme becerisi kazandırmayı 21. Yüzyıl yetkinliklerinin temel taşı olarak görmekteyiz. Görev yaptıkları okullarda sınıfların fiziki koşullarının 21. Yüzyıl yetkinliklerini kazandırmaya uygun olmadığını ve aldıkları lisans eğitiminin sınıf öğretmenlerini 21. Yüzyıl yetkinliklerine hazırlamada yetersiz olduğunu düşünmektedirler. Sınıf ortamında öğrenciye her açıdan hitap edebilmek için yaşam boyu öğrenmenin önemini vurgulamışlardır.

Anahtar Kelimeler: Sınıf Öğretmenleri, 21. Yüzyıl Yetkinlikleri, Teknoloji

ABSTRACT

With the radical changes made in education programs in recent years, the teacher-centered approach has disappeared. A system has emerged that puts the student in the center and makes the teacher a guide. One of the natural processes brought about by this system is to accept the student as an individual and enable him/her to acquire the skills required by the age as cognitive, affective and psychomotor. Classroom teachers who step in at this point should have 21st century competencies. The aim of this study is to try to reveal how classroom teachers see themselves in terms of 21st century competencies. The study was carried out with the phenomenology method, one of the qualitative research designs. The study group of the research consists of a total of 15 classroom teachers, 8 female (53.34%) and 7 male (46.66%), working in the province of Niğde in the 2022-2023 academic year. The ages of the classroom teachers interviewed were between 27 and 56. Snowball sampling technique, one of the purposeful sampling methods, was used to determine the study group. The data were obtained through an interview form consisting of 3 semi-structured open-ended questions. The interviews were conducted by recording audio in the classroom of each teacher's school. As a result of the research, classroom teachers associated their 21st century competencies with technology. They see that it is very easy to access information in the age we live in, that students encounter a lot of information pollution in the digital environment, and that it is the cornerstone of 21st century competencies to provide students with critical thinking skills in order to reach reliable and valid information in this information pollution. They think that the physical conditions of the classrooms in the schools they work in are not suitable for gaining 21st century competencies and that the undergraduate education they receive is insufficient to prepare classroom teachers for 21st century competencies. They emphasized the importance of lifelong learning in order to appeal to the student in every aspect in the classroom environment.

Keywords: Classroom Teachers, 21st Century Competencies, Technology

**VELİLERİN ÇOCUKLARINA EĞİTİM VERECEK ÖĞRETMENİN
BAYAN ÖĞRETMEN OLMASI BEKLENTİSİ VE ERKEK ÖĞRETMENLER
THE EXPECTATION OF THE TEACHER TO GIVE EDUCATION TO
PARENTSCHILDREN TO BE A LADY TEACHER AND MALE TEACHERS**

Özdemir KARABAY

Dr. Öğr. Üyesi, Amasya Üniversitesi

ORCID NO: 0000-0002-2184-5729

ÖZET

Günümüz modern yaşamın bir gereği olarak artık bayanların da erkekler gibi çalışmak zorunda oldukları ve bir erkeğe bağlı kalmadan hayatlarını idame ettirebilecekleri, yaşadığımız toplumun hemen hemen bütün kesimleri tarafından kabullenilmiştir. Söz konusu Türk Toplumunu içerisinde kadınların daha çok öğretmenlik ve hemşirelik mesleğini tercih ettikleri yadsınamaz bir gerçektir. Bayanların, özellikle okul öncesinde ve sınıf öğretmenliği ile diğer branş öğretmenliklerinde başarılı oldukları istatistiksel olarak da ispatlanmış durumdadır. Ancak bu durum, özellikle okul öncesi erkek öğretmenleri için aynı sonucu doğurmamaktadır. Erkek öğretmenlerin de bayan öğretmenlerde olduğu gibi sınıf öğretmenliği ve diğer branş öğretmenliklerinde başarılı oldukları kabul edilse bile, aynı başarıyı okul öncesinde yakalamak, erkek öğretmenleri açısından pek de mümkün görülmemektedir. Bununla birlikte okul öncesine kayıt için giden velilerin, çocuklarına eğitim verecek öğretmenin bayan öğretmen olması beklentisi de, erkek öğretmenlerin bu alanda başarılı olmasını engellemektedir. Her iki tarafın da (hem veli hem de erkek öğretmenin) söz konusu kaygılardan uzak ve öğretmenin başarılı olabilmesi için; okulöncesi eğitimde görev yapan öğretmenlerin erkeklerden ziyade bayanlardan oluşması için çaba gösterilmesi amaçlanırken araştırma çalışması için okul öncesi lisans öğrencileri, okul öncesi öğretmenleri, veliler ve minik öğrenciler olmak üzere toplam 369 katılımcı belirlenmiş olup bu katılımcıların eylem ve davranışları yakından takip edilerek gözlem yapılmış, onlarla görüşmeler yapılarak veriler toplanmıştır. Bu araştırma çalışmasında, nitel araştırma yöntemlerinden olgubilim deseni kullanılmıştır.

Anahtar Kelimeler: Erkek Öğretmen, Bayan Öğretmen, Okul Öncesi Eğitim, Ön Yargı

ABSTRACT

As a requirement of today's modern life, it has been accepted by almost all segments of the society that women have to work like men and that they can continue their lives without being dependent on a man. It is an undeniable fact that in the Turkish society in question, women mostly prefer teaching and nursing professions. It has been statistically proven that women are successful especially in preschool and classroom teaching and in teaching other branches. However, this situation does not have the same result especially for pre-school male teachers. Even if it is accepted that male teachers are successful in primary school teaching and other branch teachers as they are in female teachers, it does not seem possible for male teachers to achieve the same success in pre-school. On the other hand, the expectation of parents who go to preschool for enrollment that the teacher who will teach their children must be a female teacher prevents male teachers from being successful in this field. In order for both parties (both parents and male teachers) to be away from these concerns and the teacher to be successful; While it was aimed to make an effort to make teachers working in preschool education composed of women rather than men, a total of 369 participants, including pre-school undergraduate students, preschool teachers, parents and little students, were determined for the research study, and the actions and behaviors of these participants were closely monitored and observed and interviewed. data were collected. In this research study, phenomenological design, one of the qualitative research methods, was used.

Key Words: Male Teacher, Female Teacher, Preschool Education, Prejudice

İŞİTME KAYIPLI YAPI RESSAMLIĞI ÖĞRENCİLERİ İLE GERÇEKLEŞTİRİLEN DİL DESTEK DERSLERİ ETKİNLİKLERİNİN İNCELENMESİ

EXAMINATION OF LANGUAGE SUPPORT COURSES ACTIVITIES WITH HEARING-
IMPAIRED ARCHITECTURAL DRAFTING STUDENTS

Çiğdem İSTEL

Öğr. Gör. Dr., Anadolu Üniversitesi

ORCID NO: 0000-0000-1234-5678

ÖZET

İşitme kaybı; bireylerin gecikmeli dil gelişimine, sınırlı sözcük dağarcığı ve şema bilgisine sahip olmasına dolayısıyla okuma anlama, yazma becerilerinde ve akademik başarılarında da düşük performans göstermelerine yol açmaktadır. Bireyin eğitim performansını, sosyal etkileşimini, iletişim imkanlarını da sınırlamaktadır. İşitme kayıplı bireylerin karşılaşacağı bu sorunları en aza indirmek ve onların dil gelişimlerini desteklemek amacıyla işitme engellerin eğitimlerinin her aşamasında dil desteğinin verilmesi önem ve gereklilik taşımaktadır. İşitme kayıplı bireylerin eğitim süreçlerinde sağlanan dil destek derslerinde çeşitli etkinlik, strateji ve teknikler kullanılmaktadır. İşitme kayıplı bireylerin dil düzeylerine ve ihtiyaçlarına uygun olarak planlanmış ders programları, ders planları ve materyalleri ile gerçekleştirilmiş eğitimlerden yarar sağladıkları görülmektedir.

Bu çalışmada, Anadolu Üniversitesi Engelliler Entegre Yüksekokulu'nda eğitimlerine devam eden işitme kayıplı üniversite öğrencileri ile gerçekleştirilen araştırmanın, bir bölümüne yönelik veriler paylaşılacaktır. Mimarlık ve Şehir Planlama Bölümü Yapı Ressamlığı 1. Sınıf öğrencilerinin genel ve mesleki dil gelişimini desteklemek amacıyla Yazılı ve Sözlü Anlatım I dersi kapsamında gerçekleştirilen etkinlik örnekleri sunulacaktır. Bu etkinliklerle Yapı Ressamlığı meslek alanındaki terminolojinin yanı sıra; okuma anlama, yazılı anlatım, günlük dile yönelik sözcük dağarcığı gelişimi ile birlikte iletişim becerilerinin geliştirilmesi amaçlanmaktadır. İşiten ve işitme kayıplı bireylerin eğitimlerinde yaygın olarak kullanılan Dengeli Okuma Yazma Yaklaşımı ile gerçekleştirilen dil destek derslerinde bir öğretim dönemi sürecinde kullanılan etkinlikler, etkinliklerin planlanması ve gerçekleştirme süreçleri aktarılacak, ayrıca yapılacak uygulamalara yönelik önerilerde bulunulacaktır.

Bu çalışmanın orta ve yüksek öğretime devam eden işitme kayıplı üniversite öğrencilerinin mesleki eğitim sürecinde sağlanması gereken dil destek derslerinin planlanması, etkinliklerin etkili bir şekilde gerçekleştirilmesinde; orta öğretim öğretmen ve yöneticilerine, akademisyenlere katkı sağlayacağı düşünülmektedir.

Anahtar Kelimeler: İşitme Kayıplı Bireyler, Mesleki Eğitim, Dil Destek Dersleri, Dil Dersi Etkinlikleri

ABSTRACT

Hearing loss causes individuals to have delayed language development, limited vocabulary, and limited schema knowledge, and thus show low performance in reading comprehension, writing skills, and academic achievement. Hearing loss also limits the individual's educational performance, social interaction, and opportunities for communication. Language support is important and necessary at every stage of the education of hearing-impaired individuals to minimize these problems that individuals with hearing loss will encounter and therefore support their language development. Various activities, strategies, and techniques are used in language support courses provided in the education process of individuals with hearing loss. It is seen that these previously mentioned individuals benefit from the pieces of training carried out with curriculum, lesson plans, and materials planned in accordance with their language levels and needs.

In this study, data from a part of the research conducted with university students with hearing loss who continue their education at Anadolu University School for the Handicapped will be shared. Examples of activities performed in the “Written and Oral Expression I” course will be presented to support the general and professional language development of 1st-year Architecture and Urban Planning Department students. It aims to develop communication skills together with the development of reading comprehension, written expression, and vocabulary related to daily language besides the terminology in the Architectural Drafting profession field with these activities. The activities used in a teaching period, the planning of these activities, and the realization processes of the activities will be explained in the language support courses held with the Balanced Literacy Approach, which is widely used in the education of hearing and hearing-impaired individuals; in addition, suggestions will be made for the applications to be made.

It is thought that this study will contribute to secondary education teachers and administrators and academicians, in the planning of language support courses that should be provided in the vocational education process of students with hearing loss who continue to secondary and higher education, and in the effective realization of activities.

Keywords: Individuals with Hearing Loss, Vocational Training, Language Support Lessons, Language Lesson Activities, Hearing-Impaired Individuals

**REGARDING THE ENVIRONMENTAL PROBLEMS OF SECONDARY SCHOOL
8 TH GRADE STUDENTS DETERMINING PERCEPTIONS**

ORTAOKUL 8. SINIF ÖĞRENCİLERİNİN ÇEVRE SORUNLARINA İLİŞKİN

ALGILARININ BELİRLENMESİ

ESRA TOPAL

Aksaray University

ORCID NO: 0000-0001-6043-0393

SUMMARY

The aim of this study is to determine the perceptions of 8th grade secondary school students about environmental problems and to identify solutions for environmental problems. The study group of the research consists of 8th grade (5 Boys; 6 Girls) students studying at a public secondary school in Aksaray in the spring semester of 2021-2022 academic year. Phenomenology design, one of the qualitative research methods, was used in the study. In order to collect data, 9 cartoons and semi-structured interview forms related to environmental problems were used. Content analysis method was used in the analysis of the collected data. As a result of the findings of the research, students; It has been determined that they have knowledge on air pollution, water pollution, environmental pollution, soil pollution, light pollution, noise pollution, forest destruction and fire. Although the majority of the students participating in the research were able to clearly express the causes and consequences of environmental problems, it was determined that they were insufficient in presenting the necessary solution suggestions for the elimination of these problems. In the light of the findings obtained in the research, it is recommended to provide learning environments in which students can develop creative ideas about the solution of environmental problems that will be encountered today and in the future.

Keywords: Environmental Issues, cartoon, middle school students

ÖZET

Bu çalışmanın amacı, ortaokul 8. Sınıf öğrencilerinin çevre sorunlarına ilişkin algılarını belirlemek ve çevre sorunlarına yönelik çözüm önerilerini tespit etmektir. Araştırmanın çalışma gurubunu, 2021-2022 eğitim öğretim yılı bahar döneminde Aksaray ilinde bir devlet ortaokulunda öğrenim gören 8. Sınıf (5 Erkek; 6 Kız) öğrencileri oluşturmaktadır. Çalışmada nitel araştırma yöntemlerinden olgubilim deseni kullanılmıştır. Veri toplamak amacıyla çevre sorunları ile ilgili 9 adet karikatür ve yarı yapılandırılmış görüşme formu kullanılmıştır. Elde edilen veri toplanması aşamasında, çözümlenmesinde içerik analizi yöntemi kullanılmıştır. Araştırma elde edilen bulgular sonucunda, öğrencilerin; hava kirliliği, su kirliliği, çevre kirliliği, toprak kirliliği, ışık kirliliği, gürültü kirliliği, orman tahribi ve yangını konularında bilgi sahibi oldukları belirlenmiştir. Araştırmaya katılan öğrencilerin büyük çoğunluğunun oluşan çevre sorunlarının sebep ve sonuçlarını net olarak ifade edebilmelerine rağmen bu problemlerin yok edilmesi için gerekli çözüm önerilerini sunmada yetersiz kaldıkları tespit edilmiştir. Araştırmada elde edilen bulgular ışığında günümüzde ve gelecekte karşılaşılabilecek çevre sorunlarının çözümü konusunda okullarda öğrencilerin yaratıcı fikirler geliştirebilecekleri öğrenme ortamlarının sağlanması önerilmektedir.

Anahtar Kelimeler: Çevre Sorunları, karikatür, ortaokul öğrencileri

ÇOK PARTİLİ HAYATA GEÇİŞ VE DEMOKRAT PARTİ MULTI-PARTY TRANSITION AND THE DEMOCRATIC PARTY

Selim GÜLHAN

Uzman Öğretmen, Milli Eğitim Bakanlığı

ORCID NO: 0009-0003-2362-7818

ÖZET

19. Yüzyıldan itibaren batıda ortaya çıkan demokrasi hareketleri artık doğuyu da etkilemeye başlamıştı. Ülkemizde ise Cumhuriyet'in ilanından kısa süre sonra Atatürk döneminde çok partili hayata geçiş denemeleri yaşansa da bu denemeler olumlu sonuçlar vermemiş ve ülkemiz uzun yıllar tek parti rejimi ile yönetilmiştir.

İlerleyen yıllarda tek parti rejiminin getirdiği iç rahatsızlıklar ve dünya konjonktüründe yaşanan olaylar artık tek parti rejiminden duyulan rahatsızlıkların yüksek sesle dillendirilmeye başlamasına sebep olmuştur. İçeride ve dışarıda yaşanan olaylar haliyle Türk Demokrasisini ve siyasi hayatını derinden etkilemiş ve çok partili hayata geçiş kaçınılmaz hale gelmiştir. Özellikle Batılı demokratik ülkelerin tek parti yönetimleriyle de ilişki içerisine girmeyeceklerinin göstergesi olmuştur. Nihayetinde bu durum Türkiye'de tek parti rejiminin sarsılmasında da etkili olmuştur. Türk devlet adamları da değişen dünya şartları içerisinde tek partili rejimin Batılı demokrasiler içinde yaşama şansının olmadığına inanmışlardır. Türkiye başta dış etkenler olmak üzere, var olan siyasal, sosyal, kültürel ve ekonomik zorunlulukların bir gereği olarak çok partili hayata yeniden geçmiştir.

Bu çalışmamızda Türk Demokrasi tarihindeki çok partili hayata geçişin en önemli figürü olan Demokrat Parti ve bu partinin muhalefet sürecinden iktidar sürecine uzanan süreç ortaya konmuştur. Türk siyasi tarihine belli müddet damga vuran Demokrat Parti, yaptıkları ile iktidar sürecinde ülkenin çehresini değiştirmesine rağmen çeşitli sebeplerle bir şekilde bertaraf edilmiştir.

Anahtar Sözcükler: Demokrasi, Çok Partili Hayat, Demokrat Parti, Cumhuriyet Halk Partisi, 27 Mayıs Askeri Darbe

ABSTRACT

Since 19th century, the democratic movements that emerged in the west had also begun to affect the east. In our country, although there were attempts to transition to multi-party system during the Atatürk period shortly after the proclamation of the republic, these attempts did not bring to a successful conclusion and our country was ruled by single party regime.

In the following years, the internal disturbances were brought by the single party regime and the events in the world conjuncture caused it to start to be protested by the disturbances of the single party regime. Internal and external problems have deeply affected Turkish Democracy and political life and transition to multi-party system was inevitable. It has been an indication that especially Western democratic countries will not enter into relations with single-party governments. Eventually, this situation was also effective in the collapse of the single party regime in Türkiye. Turkish statesmen also believed that the one-party regime did not have a chance to survive in Western democracies in the changing world conditions. Türkiye, as a requirement of existing political, social, cultural and economic necessities, especially external factors, has re-entered the multi-party system.

In this study, the Democrat Party, which is the most important figure of the transition to multi-party life in the history of Turkish Democracy, and the process from the opposition process to the ruling process of this party are revealed. The Democratic Party which marked Turkish political history for a while, was somehow eliminated for various reasons, despite changing the face of the country during the ruling process with what it did.

Keywords: Democracy, multi-party system, Democrat Party, Republican People's Party, May 27 Military Coup.

TARİH VE TRAGEDYA: HERODOTOS'UN TARİHYAZIMINDA TRAJİK UNSURLAR

HISTORY AND TRAGEDY: TRAGIC ELEMENTS IN HERODOTUS' WORK

Ass. Prof. Dr. Oğuz YARLIĞAŞ

Istanbul Medeniyet University, Faculty of Letters, Department of History, Istanbul/TÜRKİYE

ORCID NO: 0000-0003-4379-7577

ÖZET

Tarih ve tragedya aynı anadamlardan beslenen iki farklı edebiyat türüdür. Destan geleneğinden doğan bu iki tür zamanla birbirinden ayrılmıştır, fakat MÖ 5. yüzyılın ortalarında tüm Eski Yunan dünyasını etkisi altına almış tragedya akımı, antikçağda tarihin kurucusu olarak görülen Herodotos'u da, Herodotos'un izini takip eden diğer tarihçileri de kuşkusuz etkilemiştir. Herodotos belki tarih ilminin kurucusu değildi ama tarihyazımı geleneğini yeniden şekillendiren ve derinden etkileyen bir figürdü. Tarihyazımı geleneği açısından Herodotos öncesi ile Herodotos sonrası arasında önemli yaklaşım farkları bulunur. Bu farkları doğuran bir etken de Herodotos'un tarihi olayları trajik bir olay örgüsüyle anlatması, hikâyelerde yer verdiği tarihi veya mitolojik karakterleri de trajik kahraman haline getirerek betimlemesidir. Bu bildiride de Herodotos'un eserinde yer verdiği hikâye ve karakterlerden birkaçı mercek altına alınarak yazarın bu yönü incelenmeye çalışılacaktır.

Anahtar Kelimeler: Eski Yunan Tarihyazımı, Herodotos, Tarih ve tragedya

ABSTRACT

The literary genres of history and tragedy, both of which originate from the epic tradition, have undergone a divergent evolution over time. The impact of the tragedy movement that swept across the ancient Greek world in the mid-5th century BC had a profound influence on the works of Herodotus, who is widely regarded as the preeminent historian of antiquity, as well as on the subsequent historians who followed in his footsteps. Although Herodotus may not have been the founder of the discipline of history, his writings played a pivotal role in reshaping and advancing the tradition of historical writing. It is noteworthy that there are significant differences in the approach to historical writing between the pre-Herodotus and post-Herodotus eras. One salient factor that accounts for these differences is Herodotus's adept use of a tragic plot to narrate historical events, along with his portrayal of historical or mythological characters as tragic heroes. The present paper seeks to scrutinize this aspect of Herodotus's writing by undertaking a focused examination of select stories and characters featured in his work. By doing so, this study endeavors to shed light on the enduring significance of Herodotus's contribution to the development of the historical genre.

Keywords: Greek Historiography, Herodotus, History and tragedy

ÇORUM DENİZ KÖY ÖRNEĞİNDE TÜRK KÜLTÜRÜNDE TAŞ VE KAYA KÜLTÜ STONE AND ROCK CULT IN TURKISH CULTURE IN THE EXAMPLE OF ÇORUM DENİZ VILLAGE

İbrahim KARACA

Dr. Araştırma Görevlisi, Erciyes Üniversitesi

ORCID NO: 0000-0003-1563-7584

ÖZET

Türk kültürü benzeri çok az görülen bir yayılım göstermiştir. Doğuda Çin denizinden batıda Avrupa içlerine kadar yayılım göstermiştir. Türkler İslam'a geçişleri Talas savaşı ile başlamış ve 11. yy da ise İslamlaşmaları hızlanmıştır. Türklerin İslam'a girmeleri kesin ve net bir şekilde olmamıştır. Bu geçiş sürecinde eski inandıkları geleneksel Türk dini veya orta Asya Şamanizm'inde bir takım uygulama ve pratikleri de İslam içerisine yerleştirip inanmaya devam etmişlerdir. Geleneksel Türk dini içerisinde yer alan taş kaya kültü Anadolu'da çok sayıda ziyaret bölgesinde varlığını sürdürmektedir. Bu çalışmanın konusunu Çorum'a bağlı Deniz Köy de yer alan öksürük ve çocuk kayası oluşturmaktadır. Ayrıca köyde bulunan bilinen ismi Aşıroğlu veya Üçkardeşler (Sofu, İsmail, Battalgazi) türbesinde bulunan siyah taşın ağrılarını iyileştirdiğine inanılmaktadır. Çorum Deniz Köy Sünni-Türkmenlerden oluşmakla beraber Barak Türkmen'i olduğunu söyleyen sülalede bulunmaktadır. Köyde geleneksel yapısını sürdüren inanışlarda bulunmaktadır. Bu çalışma Türk kültürü bağlamında Deniz Köy öksürük kayası ve çocuk kayası örneğinde Türklerde taş kaya kültürünü açıklamayı amaçlamaktadır. Bu amaçla 2022 yılında Çorum Deniz köy de alan araştırması yapılmıştır. Çalışmanın yöntemi etnografik alan araştırması oluşturmaktadır. Köy içerisinde etnografik alan çalışması katılımlı gözlem ile yapılmıştır. Sahadan elde edilen veriler ile Türklerin İslam'a girmeden önce inandıkları Orta Asya Şamanizmi veya geleneksel Türk Dini ile kıyaslama yapılmıştır. Ayrıca Anadolu'da çok sayıda bulunan örneklerle beraber değerlendirilmiştir.

Anahtar Kelimeler: Türk Kültür Tarihi, İslam Öncesi Türk Tarihi, Şamanizm, Türk Halkları ve Toplulukları Tarihi.

ABSTRACT

It has shown a very rare spread like Turkish culture. It has spread from the China Sea in the east to the interior of Europe in the west. The Turks' conversion to Islam started with the Battle of Talas and their Islamization accelerated in the 11th century. The conversion of the Turks to Islam was not definite and clear. In this transition period, they continued to believe in Islam by placing some practices and practices in the traditional Turkish religion or Central Asian Shamanism, which they believed in the old. The stone rock cult, which is included in the traditional Turkish religion, continues to exist in many visiting regions in Anatolia. The subject of this study is the cough and children's rock in Denizköy, which is connected to Çorum. In addition, it is believed that the black stone found in the tomb of Aşiroğlu or Üçkardeşler (Sofu, İsmail, Battalgazi) in the village heals the pain. Although Çorum Deniz Village consists of Sunni-Turkmen, it is in the family that says it is Barak Turkmen. There are beliefs that maintain the traditional structure of the village. This study aims to explain the stone rock cult in Turks in the example of Denizköy cough rock and child rock in the context of Turkish culture. For this purpose, a field study was conducted in Çorum Denizköy in 2022. The method of the study is ethnographic field research. Ethnographic fieldwork in the village was carried out with participatory observation. With the data obtained from the field, a comparison was made with the Central Asian Shamanism or traditional Turkish Religion that the Turks believed before they converted to Islam. In addition, it has been evaluated together with many examples found in Anatolia.

Keywords: Turkish Cultural History, Pre-Islamic Turkish History, Shamanism, History of Turkic Peoples and Communities.

İMPARATORLUK KİLİSESİ SİSTEMİNDE PİSKOPOSLARIN ROLÜ THE ROLE OF BISHOPS IN THE IMPERIAL CHURCH SYSTEM

Banu ÇETİN ÜNAL
Dr., Kuruma Bağlı Değil
ORCID NO: 0000-0003-2651-6286

ÖZET

Otto Hanedanı döneminde özellikle Kutsal Roma İmparatoru I. Otto döneminde dukler sıklıkla isyan çıkarıyor ve imparatorluğu zora sokuyorlardı. Ayrıca Dükalık unvanı ve gücü, kalıtsal hale gelmişti ve her duk, kendi düklüğü içinde egemenlik yetkisini kullanıyordu. Kralın seçilmesi, duklerin rızasına ve pratik desteklerine bağlıydı. Öyle ki bir kral adayını seçilebilmek için bu duklere rüşvet vermek zorunda dahi kalıyordu. Bu sebeple I. Otto onların gücüne karşı koymak için sırtını kiliseye dayamıştır. Böylece “İmparatorluk Kilisesi” denen istem ortaya çıkmıştır. Aslında I. Otto, imparatorluğun pratik yönetiminde neredeyse tamamen kiliseye bağlanmıştır. Böylece piskoposlar hükümetin temel araçları olmuşlardır. Piskoposları imparatorluk kilisesi sistemine uygun olarak imparatorluğun yönetimi için kullanmış ve onlara ayrıcalıklar tanımıştır. I. Otto döneminde piskopos, kilisedeki kutsal işlevini kaybetmeden, imparatorluğun en önemli işlevlerini yöneten bir imparatorluk yöneticisi haline gelmiştir. “İmparatorluk Kilisesi sistemi” diğer Otto Hanedanı yöneticileri döneminde ve Salian hanedanı döneminde de devam etmiştir. İmparatorluk yönetiminde çok önemli bir değere sahip olan piskoposlar, aristokrat kökenli olmaları nedeniyle üstlendikleri yükümlülüklerin bilincindeydiler. Bunun yanında Ottolar ve Salianlar, piskoposluklara ve kraliyet manastırlarına yapılan atamaları sıkı bir şekilde denetlemişlerdir. Önemli görevlere güvendikleri adamlarını yerleştirmişlerdir. Özetle Alman İmparatorluğu'nun piskoposları ve başrahipleri, yöneticileriyle ayrılmaz bir ilişki içinde yaşamışlardır.

Anahtar Kelimeler: Otto Hanedanı, İmparatorluk, Kilise, Piskopos.

ABSTRACT

During the period of the Ottonian dynasty, especially in the reign of Holy Roman Emperor Otto I, dukes frequently rebelled and caused difficulties for the empire. Furthermore, the title and power of the duchy had become hereditary, and each duke exercised sovereignty authority within their own duchy. The election of the king was dependent on the consent and practical support of the dukes. So much so that, A candidate for king even had to bribe these dukes in order to be elected. For this reason, Otto I leaned against the church to resist their power. Thus, the concept of the “Imperial Church” emerged. In fact, Otto I had almost completely tied the practical administration of the empire to the church. Thus, bishops became the essential tools of the government. He used the bishops in accordance with the imperial church system and granted them privileges to govern the empire. During the reign of Otto I, bishops became imperial administrators who managed the most important functions of the empire, while retaining their sacred function within the church. The “Imperial Church system” continued under other Otto dynasty rulers and under the Salian dynasty. The bishops, who were of aristocratic origin and had a very important value in the imperial administration, were aware of the responsibilities they undertook. Additionally, the Ottonians and the Salians closely inspected appointments to bishoprics and royal monasteries. They placed their trusted men in important positions. In summary, the bishops and high priests of the German Empire lived in an inseparable relationship with their rulers.

Key Words: Ottonian Dynasty, Empire, Church, Bishop.

KİLİM DOKUMALARIN DESEN VE KOMPOZİSYON ÖZELLİKLERİ PATTERN AND COMPOSITION FEATURES OF KILIM WEAVES

Mustafa BÜYÜKTÜRKMEN

Öğr.Gör. Ankara Hacı Bayram Veli Üniversitesi

ORCID NO: 0000-0003-4103-3821

ÖZET

Düz dokuma kilimler, Türklerin Orta Asya'dan günümüze eşsiz ve zarif eserlerini sergilemesi için oldukça önemli bir alan oluşturmuştur. Selçuklu, Osmanlı ve Cumhuriyet dönemlerinde üretilen bu eserler hem günlük hayatta sıklıkla kullanılmakta hemde müzelerde kültürel bir nesne olarak sergilenmektedir. Düz dokumalar kilim, cicim (cecim), sumak ve zili (sili) olarak gruplandırılmaktadır. Bu dokumalardan en yaygın şekilde kullanılan dokuma türü kilim olup, bazı yörelerde diğer düz dokumalar da kilim olarak adlandırılabilir.

Anadolu'nun hemen hemen tüm yörelerinde özgün olarak karşımıza çıkan kilim dokumalar, motiflerin belirli bir düzlemde işlendiği en nadide eserlerden biri olmuştur. Motifler neşeyi, üzüntüyü, acıyı, hasreti, gücü, olayları ve eylemleri tasvir etmektedir. Dokumacılar, geleneklerini en güzel haliyle sadeleştirmek, onları geometrik şekillere dönüştürmek ve çevrelerinde gördükleri doğal boyalarla renklendirmek için çaba sarfetmişlerdir. Dokuma tekniğine göre sadeleştirilen her motif, dokumacının inançlarından, çevresindeki olay ve olgulardan esinlenerek sembolik anlamlarda da kullanılmıştır. Bildiride; kilim dokumalarda kullanılan motiflerin desen ve kompozisyon özellikleri incelenmiş olup, ayrıca kilimlerin kullanım amacına bağlı olarak değişiklik gösterdiği alanlar ortaya konulmuştur.

Anahtar Kelimeler: Kilim, Motif, Desen, Kompozisyon.

ABSTRACT

Plain woven kilims have created a very important area for the Turks to exhibit their unique and elegant works from Central Asia to the present. These artifacts produced in the Seljuk, Ottoman and Republican periods are both frequently used in daily life and exhibited as a cultural object in museums. Plain weaves are grouped as kilim, cicim (cecim), sumac and zili (sili). The most commonly used type of weaving among these weavings is kilim, and in some regions, other plain weavings can also be called kilims.

Kilim weaving, which is uniquely encountered in almost all regions of Anatolia, has been one of the rarest works in which motifs are processed on a certain plane. Motifs depict joy, sadness, pain, longing, power, events and actions. Weavers have made an effort to simplify their traditions in their most beautiful form, to transform them into geometric shapes and to color them with the natural dyes they see around them. Each motif, simplified according to the weaving technique, was also used in symbolic meanings, inspired by the weaver's beliefs and the events and phenomena around it. In this paper; The pattern and composition features of the motifs used in kilim weavings have been examined, and the areas where the kilims vary depending on the purpose of use have been revealed.

Keywords: Rug, Motif, Pattern, Composition.

İŞ SAĞLIĞI VE GÜVENLİĞİ ÇATISINDA ARAZİ ÇALIŞMALARI LAND WORKS ON OCCUPATIONAL HEALTH AND SAFETY ROOF

Filiz ARICAK

Trakya Üniversitesi, Edirne Teknik Bilimler Meslek Yüksekokulu, Mülkiyet Koruma ve Güvenlik Bölümü, İş sağlığı ve güvenliği Programı, Edirne, Türkiye

ORCID: 0000-0002-0356-2602

ÖZET

Arazi araştırması veya çalışması dahilindeki faaliyetler kimi zaman günlerce sürmesi aynı zamanda bu çalışmaların yapıldığı sahanın kırsal alanlarda olması bir takım tehlike ve risklerin öngörülmesi önceliğini doğurur. Arazi çalışmalarında birçok tehlike vardır. Hava koşulları, çalışılan alandaki zehirli, alerjik bitkiler, hayvanlar, arazi şartları, kapalı alanlar, kazı alanları, çalışanların tekrarlayan hareketleri, biyolojik tehlikeler, uzun çalışma saatleri, kişisel koruyucuların olmaması, zararlı kimyasallar, ilkyardım setinin olmaması, güvensiz yapılar gibi faktörler bunlardan bazılarıdır. Araştırmanın sağlıklı koşullar altında yürütülmesi ve tamamlanması için yapılan işe uygun bir organizasyona öncelik verilmelidir. Arazi çalışmalarındaki potansiyel tehlikelerin tanımlanması ve risklerin azaltılmasına yönelik tüm çalışmalarla hazırlıklı olmak bu tür dinamik işlerde yer alan herkes için sağlık ve güvenli koşullarda işlerin tamamlanmasına izin verir. Bu çalışmada arazi koşullarında yapılan çalışmalarda tehlike ve riskler öngörülerek 5x5 risk analizi yapılmıştır.

Anahtar Kelimeler: Arazi çalışmaları, iş sağlığı ve güvenliği, tehlike ve riskler, risk analizi

ABSTRACT

The fact that the activities within the field research or study sometimes last for days and that the field where these studies are carried out is in rural areas creates the priority of foreseeing some dangers and risks. There are many dangers in field work. Factors such as weather conditions, toxic and allergic plants in the working area, animals, land conditions, closed areas, excavation areas, repetitive movements of employees, biological hazards, long working hours, lack of personal protective equipment, harmful chemicals, lack of first aid kit, unsafe structures are some of them. In order to conduct and complete the research under healthy conditions, priority should be given to an organization suitable for the work being done. Being prepared with all the work to identify potential hazards and mitigate risks in fieldwork allows work to be completed in conditions that are healthy and safe for everyone involved in such dynamic work. In this study, a 5x5 risk analysis was carried out by predicting the hazards and risks in field conditions.

Keywords: Field studies, occupational health and safety, hazards and risks, risk analysis

SPORTİF EĞİTİM GÖREN ÖĞRENCİLERİN UZAKTAN EĞİTİME YÖNELİK TUTUMLARININ İNCELENMESİ

INVESTIGATION OF ATTITUDES OF SPORTS EDUCATION STUDENTS TOWARDS
ONLINE EDUCATION

Yunus BERK

Van Yüzüncü Yıl Üniversitesi

Orcid No: 0000-0002-6904-6555

ÖZET

Ülkemizde farklı sebeplerle belirli dönemlerde yüz yüze eğitime ara verilip uzaktan eğitim modeline geçilmektedir. Uzaktan eğitim sürecinde derslerin verimliliği, öğrenci gelişimine katkı ve online eğitimin sosyal yaşam içerisindeki rolü merak konusu olmaktadır. Uzaktan eğitim öğretim sürecine yönelik eğitimcilerin ve öğrencilerin düşünceleri de bir başka irdelenmesi gereken husustur. Bu doğrultuda gerçekleştirdiğimiz çalışmanın amacı online olarak, uzaktan eğitim gören öğrencilerin eğitim öğretim faaliyetlerine yönelik tutumlarını incelemektir.

Bu çalışma tarama modellerinden genel tarama modeliyle gerçekleştirilmiştir. Tarama modelleri geçmişte ya da halen var olan bir durumu, var olduğu şekliyle betimlemeyi amaçlayan araştırma yaklaşımlarıdır, tarama modelinde araştırmaya konu olan birey ya da nesne, kendi koşulları içinde ve olduğu gibi tanımlanmaya çalışılır. Araştırmada verilerin elde edilmesi için araştırmacı tarafından oluşturulan demografik bilgi formu kullanılmıştır. Demografik bilgi formuna ek olarak Yıldırım ve ark. (2014) tarafından geliştirilen, “Uzaktan Eğitim Öğrencilerinin Uzaktan Eğitime Yönelik Görüşleri” ölçeği kullanılmıştır. Ölçek dört alt boyuttan oluşmaktadır (Kişisel Uygunluk, Etkililik, Öğreticilik, Yatkınlık). Çalışmaya Van Yüzüncü Yıl Üniversitesi BESYO’da okuyan 183 öğrenci (beden eğitimi ve spor öğretmenliği 79, antrenörlük 74, spor yöneticiliği 30) gönüllü olarak katılmıştır. Elde edilen veriler SPSS 22 istatistik programında analiz edilip değerlendirilmiştir. Çalışmada kullanılan ölçek maddelerinin basıklık (kurtosis) çarpıklık (skewness) değerleri -2 ile +2 arasında olduğu tespit edilmiştir. Basıklık ve çarpıklık değerlerinin +2 ile -2 arasında bir değere sahip olması

verilerin normal dağılıma uygun olduğunu ve parametrik istatistiksel testlerin uygulanmasının doğru olacağını göstermektedir.

Sportif eğitim gören öğrencilerin uzaktan eğitime yönelik tutumlarını incelemek amacıyla gerçekleştirilen çalışma sonucunda elde edilen verilere göre 82 (% 44,8) öğrencinin online eğitimi desteklediği, 101 (% 55,2) öğrencinin ise desteklemediği tespit edilmiştir. Uzaktan eğitim süresince 98 öğrencinin düzenli egzersiz programına devam ettiği, 85 öğrencinin ise egzersiz yapmayı bıraktığı görülmüştür. Ölçek faktörlerine baktığımızda en yüksek skorun kişisel uygunluk alt boyutuna (13,27), en düşük skorun ise yatkınlık alt boyutuna (4,00) ait olduğu tespit edilmiştir. Etkililik faktörü 9,86, öğreticilik faktörü 12,43 ortalama puana sahiptir. Uzaktan eğitimi destekleyen ve desteklemeyen bireylerin ölçek ve faktör skorları karşılaştırılmasında kişisel uygunluk, etkililik, öğreticilik ve toplam ölçek puanı açısından istatistiksel olarak farklılık bulunmuşken, yatkınlık alt boyutunda anlamlı farklılığın olmadığı görülmüştür.

Çalışmada elde edilen verilerin analizi sonucunda düzenli egzersiz yapan bireylerin yarısına yakınının online eğitim sürecinde egzersiz yapmayı bıraktığı görülmüştür. Bu durum sportif eğitim gören bireylerin fiziksel ve fizyolojik açıdan devamlılıklarının sekteye uğradığını göstermektedir. Çalışmaya katılan bireylerin yarısından fazlasının uzaktan eğitimi desteklemediği görülmüş olup ölçek alt boyutlarından elde edilen skora göre kişisel uygunluk, etkililik ve öğreticilik konularında istatistiksel olarak anlamlı derecede farklılık olduğu bulunmuştur. Kişisel uygunluk, etkililik ve öğreticilik hususlarında uzaktan eğitimi destekleyenlerin ortalama puanları daha yüksektir. Elde edilen sonuçlar uzaktan eğitimi destekleyen bireylerin eğitim öğretim sürecinin olumsuz etkilenmeyeceğini, uzaktan eğitimi desteklemeyen bireylerin ise özellikle kişisel uygunluk, etkililik ve öğreticilik konularının sürecin olumsuz etkileneneğini savunduğunu bildirmektedir.

Sonuç olarak sportif eğitim gören bireylerin uzaktan eğitim öğretim sürecinin gelişime etkileri konusunda ağır basan bir görüşe sahip olmadığı ancak bu süreçte düzenli egzersiz yapan bireylerin bu alışkanlıklarından vazgeçtiği görülmüştür. Bu durumun teorik bilgi açısından herhangi bir kayba yol açmayacağı ancak uygulama alanında özellikle kondisyonel faktörler açısından olumsuzluklar yaşanabileceğini göstermektedir.

Anahtar Kelimeler: Egzersiz, Öğrenci, Uzaktan Eğitim

ABSTRACT

In our country, for different reasons, face-to-face education is suspended in certain periods and the online education model is started. In the online education process, the efficiency of the lessons, contribution to student development and the role of online education in social life are a matter of curiosity. The opinions of educators and students regarding the online education teaching process is another issue that needs to be examined. The aim of the study we carried out in this direction is to examine the attitudes of students who receive online education online, towards educational activities.

This study was carried out with the general scanning model, which is one of the scanning models. Survey models are research approaches that aim to describe a past or present situation as it exists. In the survey model, the individual or object that is the subject of the research is tried to be defined in its own conditions and as it is. Demographic information form created by the researcher was used to obtain data in the study. In addition to the demographic information form, Yıldırım et al. (2014) "Views of Online Education Students on Online Education" scale was used. The scale consists of four sub-dimensions (Personal Appropriateness, Effectiveness, Instructiveness, Appropriateness). 183 students (79 physical education and sports teacher, 74 coaching, 30 sports manager) studying at Van Yüzüncü Yıl University BESYO voluntarily participated in the study. The obtained data were analyzed and evaluated in SPSS 22 statistical program. It was determined that the kurtosis and skewness values of the scale items used in the study were between -2 and +2. The fact that the kurtosis and skewness values have values between +2 and -2 shows that the data are in accordance with the normal distribution and the application of parametric statistical tests will be correct.

According to the data obtained as a result of the study carried out to examine the attitudes of students receiving sports education towards online education, it was determined that 82 (44.8%) students supported online education, while 101 (55.2%) students did not. It was observed that 98 students continued their regular exercise program and 85 students stopped exercising during online education. When we look at the scale factors, it was determined that the highest score belonged to the personal suitability sub-dimension (13.27), and the lowest score belonged to the susceptibility sub-dimension (4.00). The effectiveness factor has an average score of 9.86, and the instructional factor has an average score of 12.43. In the comparison of scale and factor scores of individuals who support and do not support online education, there was a statistical difference in terms of personal suitability, effectiveness,

instructional and total scale scores, while there was no significant difference in the predisposition sub-dimension.

As a result of the analysis of the data obtained in the study, it was seen that almost half of the individuals who exercise regularly stopped exercising during the online education process. This situation shows that the physical and physiological continuity of the individuals who receive sports training is interrupted. It was seen that more than half of the individuals participating in the study did not support online education, and it was found that there was a statistically significant difference in terms of personal suitability, effectiveness and teaching according to the score obtained from the sub-dimensions of the scale. Those who support online education have higher average scores on personal relevance, effectiveness and teaching. The results show that individuals who support online education argue that the educational process will not be adversely affected, while individuals who do not support online education argue that the process will be adversely affected, especially in terms of personal suitability, effectiveness and teaching.

As a result, it has been seen that individuals who receive sports training do not have a dominant view on the effects of online education teaching process on development, but individuals who exercise regularly in this process give up these habits. It shows that this situation will not cause any loss in terms of theoretical knowledge, but in the field of application, there may be negative effects especially in terms of conditional factors.

Keywords: Exercise, Student, Online Education

A STUDY OF MARKETING STRATEGIES IMPLEMENTED FOR TWO-WHEELER BIKES WITH SPECIAL REFERENCE TO BAJAJ RAMBHA AUTO SERVICES, VITA.

Authors:

1 Dr. Mrs. Seema S. Desai

Asso Prof, Department of Management Studies
Rajarambapu Institute of Technology,
Affiliated to Shivaji University, Kolhapur, India.
Orcid Number: <https://orcid.org/0000-0003-3386-1248>

2 Ms. Komal Sunil Bhosale

Student, PRN No. 2140008
Department of Management Studies
Rajarambapu Institute of Technolog, sangli, India.

Abstract,

This study is regarding the Marketing Strategies implemented for Two-Wheeler Bikes with special reference to Bajaj Rambha Auto Services, Vita. This study is done in the two wheeler market of Vita city. This study focuses on the environmental factors affecting Bajaj Rambha and also the analysis done for the two wheeler. The analysis of consumer behaviour is also undertaken in this study like the purchase behaviour, decision making and buying roles. The study also focusses on competitor analysis of Bajaj Rambha.

INTRODUCTION

With the help of marketing strategy companies grown speedy way and more cost effectively. Marketing communication programs distinctive compelling and cost effective solution are always institutional goal in India, a two - wheeler is used as personal / family vehicle or a goods carrier. whereas it is confined to sport / racing analysis survey conducted in order to excess the marketing strategies of two wheeler segment of Bajaj and Hero Honda.

The study has been conducted in a systematic manner right from investigation the objective and breaking it down to the various components of the study to arriving at final conclusion on possible parameter to study the customer satisfaction level of the customer towards dealer services depending on the profile, i.e. Custer income, demographics such as age, gender, occupation etc., the questionnaire was designed on the basis of an exploratory research. The actual data collection was through personal surveys of convenient sample of unit. Based on analysis and what was found. I have tried to develop that the players will have to complete on Various on various fronts viz. pricing, technology, product, design, productivity, after sale services, marketing and distribution. In short term, market shares of individual manufacturers, are going to be sensitive to capacity, pricing and competitive pressures from other manufacturers.

According to the study, all the three segments ' Motorcycle, Scooters and Mopeds have witnessed capacity additions in the upcoming period on this period, only the motorcycles segment is expected witness higher demand vis - a - vis supply, while the scooter and mopeds, Supply will outstrip demand. As income - grow and people feel the needs to own a private means of transport, sales of two wheelers will rise.

STATEMENT OF RESEARCH PROBLEM

“A study of Marketing Strategy with special Reference to Bajaj Rambha Auto in Vita City.”

OBJECTIVE OF THE STUDY

1. To study the Marketing Strategy of Bajaj Rambha Auto.
2. To know the Customer Satisfaction Level for Bajaj Rambha Auto.
3. To study the challenges faced by Bajaj Rambha Auto.

HYPOTHESIS

Null Hypothesis:
www.atlasconference.org

H0: There is no significant difference of marketing strategies on brand awareness

Alternate Hypothesis:

H1: There is significant difference on marketing strategies on brand awareness

SCOPE OF THE STUDY

- **Geographical scope:**
The geographical scope is limited to the Bajaj Rambha Auto Vita.
- **Conceptual scope:**
Conceptual scope is limited to the concept of marketing strategy and loyalty.
- **Analytical scope:**
Analytical scope is related to the use of table, graph, percentage, interpretation.
- **Periodic scope:**
The periodic scope of this study is limited only 26 days

IMPORTANCE TO STUDY

- The study would be helpful to the organization for formulating of profitability strategy and also to the organization to overcome from there weakness and difficulties.
- The study helps to explore future requirement of consumers.
- The study is useful for knowing the sales of the organization

RESEARCH METHODOLOGY

DATA COLLECTION-

PRIMARY DATA:

Primary Data is first-hand information and which is not published. The primary data sources are –Questionnaire, Schedule, Observation and Interview.

For present study questionnaire method is used to collect the data.

SECONDARY DATA:

Secondary data is data which is available in printed form and used already. Secondary sources are internet, books, magazines, website govt. publications, journals etc. Secondary data has been collected through company record, annual report, etc.

SAMPLING

For present study, 100 customers are selected from the Bajaj Rambha Auto. For the study researcher has used non-probability convenient sampling Technique.

DATA ANALYSIS

Data has been analysed by using statistical tools like tabulation, graph and percentage.

LIMITATIONS OF STUDY

- The study limited to the one organization.
- The study is limited to marketing strategy.
- Study time period is of 26 days only.

LITERATURE REVIEW

INTRODUCTION

A literature review is a type of academic writing that provides an overview of existing knowledge in a specific field of research.

A good literature review summarizes, analyse, examine and synthesizes the relevant literature in a specific field of research. It illuminates how knowledge has evolved within the field highlighting what has already been done, what is generally accepted and what emerging and current state of thinking on particular topic. Additionally, literature review evaluates the gap in current knowledge i.e. not investigated or under researched areas.

REVIEW

1. **Haralayya, B. (2021)** This temporary role record is the result of research done purely using the ace of business enterprises. In each of the four semesters focusing on the "M/S SIDET BAJAR BIDAR" capacity of the association as a major component for any affiliation to accomplish goals and makes a specialty of, every understudy should almost truly educate as a learner inside the association to get halfway information and present a comparable report to

acquire these necessities. This necessitates planning at all levels to ensure that the document is understood well and that BAJAJ AUTOMOBILES functions in relation to various walls. In India, Bajaj Auto Ltd is likely the leading manufacturer of 3 Wheelers. The company is excellent for construction.

2. **Nayagam, T. P., Gurusamy, G., & Sangeetha, V. (2015).** This survey looks at how satisfied customers are with using Bajaj bikes. Its goal is to gauge client happiness. The information was gathered from 50 respondents and applied to Nagercoil Town's urban regions. To get a conclusion, percentage analysis and the likert scale approach are both applied. According to the study's findings, the majority of respondents are pleased with the popularity of the brand. The study's conclusion is that they will continue to effectively market their services.
3. **RAJAN, A. (2014)** Many businesses have entered the car industry in India, and they advertise their services under a variety of programmers. In turn, bike users—regardless of age, sex, or income—are constantly on the rise. However, in reality, buyers rarely stick with a single brand of bike; instead, they switch between bikes of different brands or models based on convenience and performance. For this reason, a study on customer satisfaction with the use of Bajaj bikes is currently being conducted, with a focus on Tirunelveli Town.
4. **Tiwari, D., & Bali, S. (2022).** The foundation for creating a particular business plan is customer happiness. Consumer engagement is the most crucial aspect that needs to be focused on in the two-wheeler sector to enable the necessary planning's growth. Hero and Bajaj, two well-known businesses, both place an emphasis on the structural development of business planning as a means of guaranteeing business development objectives.
5. **Raj, S. D., & Kannan, N. (2022).** India is the world's largest two-wheeler manufacturer. More than 80% of India's total automotive manufacturing is in the two-wheeler sector. Two-wheelers are the most popular mode of transportation since they are perceived to be more user-friendly in terms of time, fuel consumption, parking, and other factors. Since consumer perception of two-wheelers plays a significant role in their sales, a study was conducted with the primary goal of determining how consumers feel about the industry as it relates to various brands produced by Hero Motor Corp., Honda motorcycles and scooters, TVS, Bajaj Auto, Royal Enfield, Yamaha, and Suzuki.
6. **RK, A., Rajee, J. M., & Cherian, M. E. (2021).** Maintaining and improving products, services, and brand perception are all part of brand management. Unfortunately, 2020 didn't get off to the best start possible. COVID-19, a personal tragedy with long-term economic repercussions, has had a significant impact on consumers and brands during the past few months. In order to properly express the brand's message during this time, marketing will need to be very creative and tactful. As a result, businesses are now working together to support their key customers during this unprecedented period. The second study's main focus is on how businesses were able to preserve their brand value and what contributions they made to hasten their growth during the epidemic.
7. **Yadav, M. S. V., & Shirke, H. P. (2021).** A motorcycle is essentially a two-wheeled vehicle with an engine that is mostly used for transportation. There are numerous internal and external stimuli, such as psychological, sociological, economic, and demographic aspects, in addition to the customer themselves. This study's objective is to examine the two-wheeler consumers' purchasing decisions and demographic characteristics. customer demographics were examined, as were factors affecting consumer purchasing decisions.

DATA ANALYSIS AND INTERPRETATION

INTRODUCTION

The data after collection has to be processed and analysed in accordance with the outline laid down at the time of development the researcher has all relevant data for making contemplated comparison and analysis.

DATA ANALYSIS AND INTERPRETATION

Table 1: Classification of data respondents on the basis of Model.

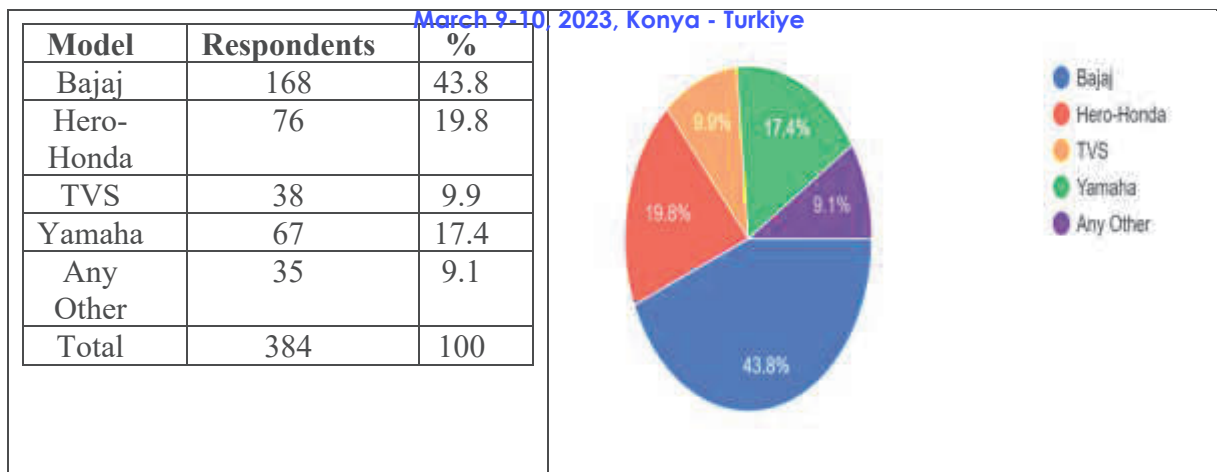

The above table shows that the 43.8% people using the Bajaj Vehicle and 19.8% people using the Hero vehicle. 9.9% people using the TVS vehicle 17.4% people using Yamaha and 9.1% people using Honda vehicle.

Table 2: Classification of data respondents on the basis of Preference of Bajaj Bikes.

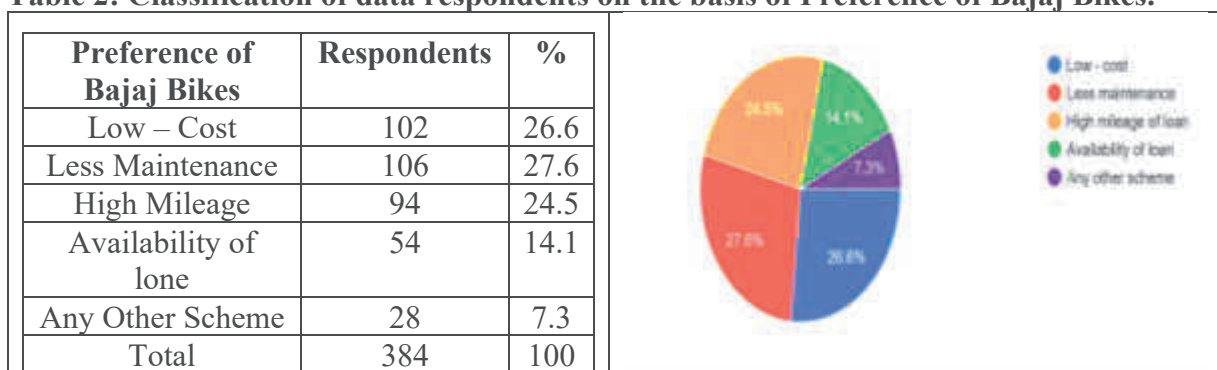

The above table shows that the 26.6% customers choose Bajaj Vehicle due to low cost, 27.6% customers choose Bajaj Vehicle due to less maintenance, 24.5% customers choose Bajaj Vehicle due to high mileage, 14.1% customer choose Bajaj Vehicle due to availability of loan and 7.3% customers choose Bajaj Vehicle due to any other scheme.

Table 3: Classification of data respondents on the basis of Budget.

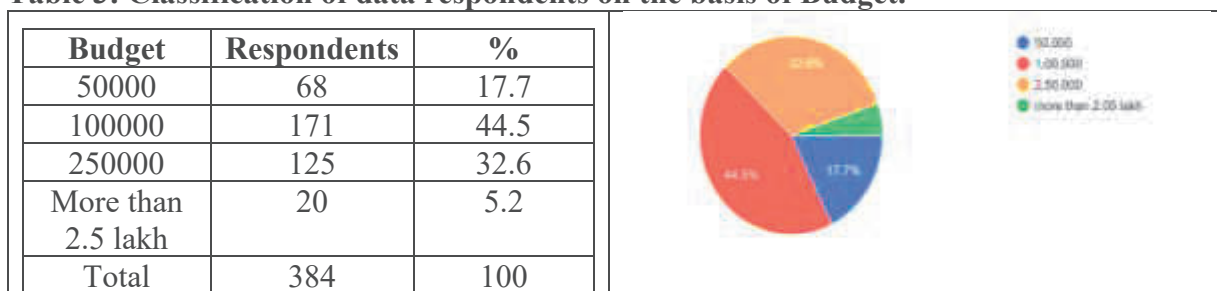

The above table shows that 17.7% customers budget is 50,000 for choose the bike. 44.4% customers budget is 1,00,000, 32.6% customers budget is 2,50,000 and 5.2% customers budget is more than 2.5 lakh.

Table 4: Classification of data on the basis of from where customer get information about Bajaj auto.

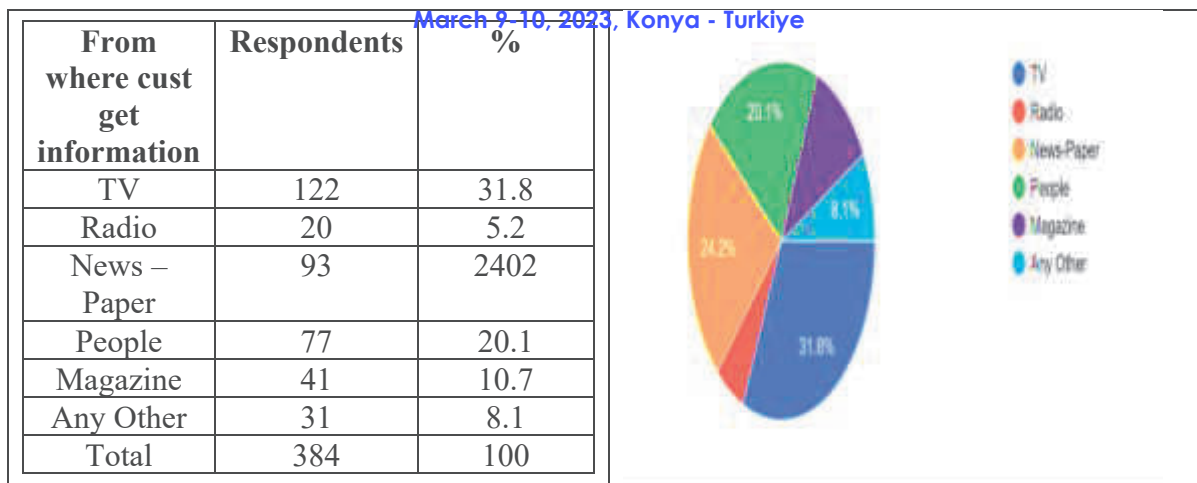

The above table shows that the 31.8% customers have got information about bajaj auto from the source of TV, 5.2% customers have got information about bajaj auto from the source of Radio, 24.2% customers have got the information about bajaj auto from the source of newspaper, 20.1% customers have got the information about bajaj auto from People, 10.7 customers have got information about bajaj auto from the source magazine and 8.1% customer have got the information about bajaj auto from the any other source.

Table 5: Classification of data respondents on the basis of purchasing bikes from bajaj auto.

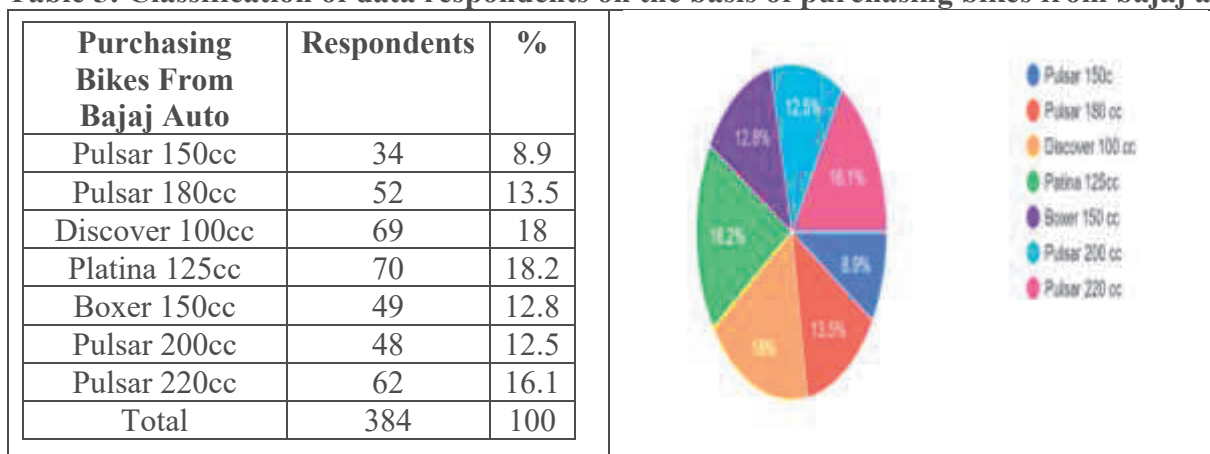

The above table shows that the 8.9% customers have preferred to choose Pulsar 105 cc Bike from Bajaj auto, 13.5% customers like to choose pulsar 180 cc, 18% of the customers like to customer to choose Discover 100 cc, 18.2% of the customers likes to prefer platina 125 cc, 12.8% of the customers like to choose Boxer 150 cc and 12.5% of the customer like to choose pulsar 200 cc and remaining 16.1% customers like to choose Pulsar 220 cc from Bajaj auto.

Table 6: Classification of data respondents on the basis of way purchasing vehicle.

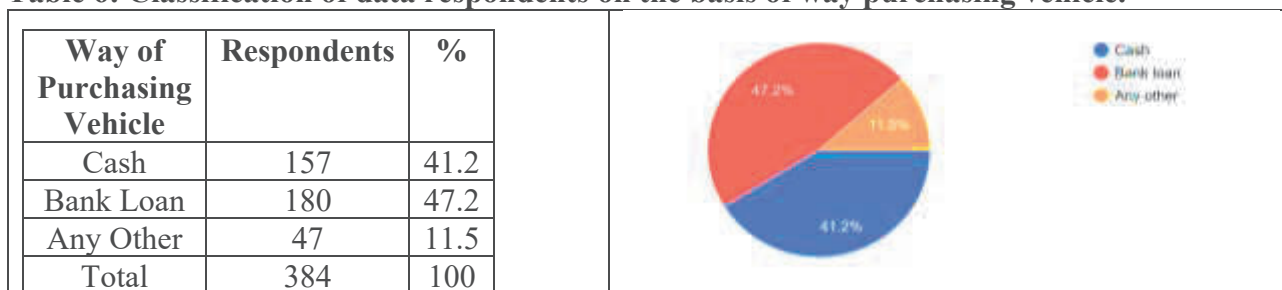

The above table shows that the 41.2% customers like to purchase the vehicle by cash, 47.2% customer like to purchase the vehicle with the help of bank loan and remaining 11.5% of the customers like to buy the vehicles by the other way.

Table 7: Classification of data respondents on the basis of types of promotional schemes.

Types of promotional schemes	Respondents	%
Advertisement	55	14.3
Auto - Exhibition	45	11.7
Coupons	70	18.2
Cash Discount	115	29.9
Contests	18	4.7
Availability of loan	53	13.8
Any Other	28	7.3
Total	384	100

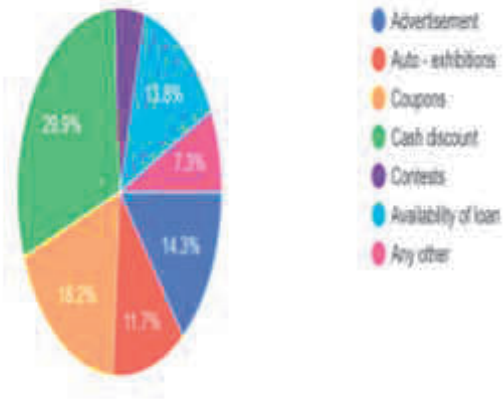

The above table shows that the 14.3% customers prefer advertisement schemes, 11.7% of the customers prefer Auto Exhibition, 18.2% customers prefer coupon allocation, 4.7% of the customers prefer contests, 29.9% of the customers prefer cash discounts, and 13.8% like to choose availability of loan remaining 7.3% like to prefer other schemes.

Table 8: Classification of data on the basis of dealer promote their vehicles through sales force.

How dealer Promote their vehicle	Respondents	%
Yes	255	66.8
No	129	33.2
Total	384	100



The above table shows that 66.8% customers say that their vehicles are promoted from dealer through sales force and remaining 33.2% of the customers do no agree.

Table 9: Classification of data respondents on the basis of their times of call.

Their times of call	Respondents	%
Calls every often	74	18.8
Once in week	116	30.4
Twice in week	70	18.3
Once in Month	124	32.5
Total	384	100

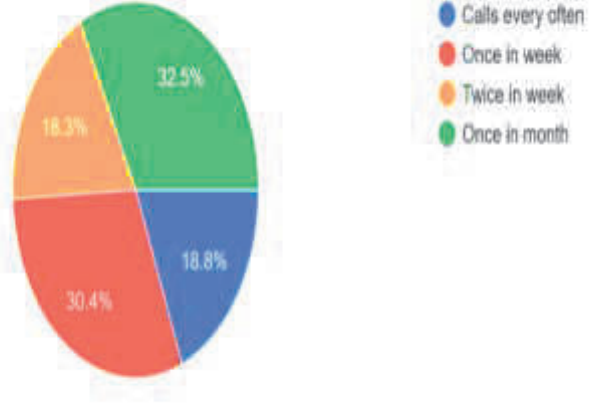

The above table shows that 18.8% of the customers say that organization calls them every often, 30.4% of the customers say that the bajaj auto calls them once in week, 18.3% of the customers says that the organization calls them twice in week, and remaining 32.5% of the customers says that organization calls them once in month.

Table 10: Classification of data respondents on the basis of is showroom far from residence.

Is showroom far from your residence	Respondents	%
Yes	313	81.9
No	71	18.1
Total	384	100



The above table shows that 81.9% customers says that showroom is far from their residence and remaining 18.1% customer says that showroom is not far from their residence

Table 11: Classification of data on the basis of promotional efforts taken by dealer.

Promotional efforts taken by dealer	Respondents	%
Free petrol coupons	61	15.9
Extra two services	107	27.9
Free extended warranty up to 2-3 years	74	19.3
Discount on spare parts	73	18.8
Any other	69	18
Total	384	100

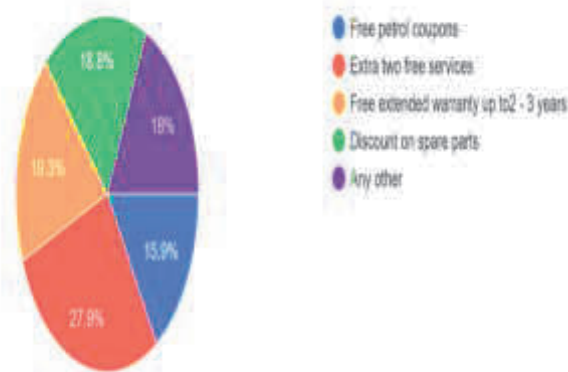

The above table shows that 15.9% of the customers say that promotional efforts like free petrol coupons should be allocated by the dealer, 27.9% of the customers says that promotional efforts like extra 2 free services should be provided by the dealer, 19.3% of the customers says that free extended warranty up to 2-3 years should be provided by the dealer, 18.8% of customers says that dealer provide any other promotional efforts.

Table 12: Classification of data respondents on the basis of satisfaction of pre and post services.

Satisfaction of pre & post services	Respondents	%
Fully Satisfied	246	64.1
Nor fully satisfied	79	20.6
Less satisfied	48	12.5
Unsatisfied	11	2.9
Total	384	100

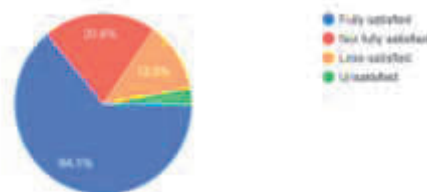

The above table shows that 64.1% of the customers are fully satisfied by the pre and post services provided of Bajaj auto, 20.6% of the customers are not fully satisfied, 12.5% of the customers are less satisfied and remaining 2.9% of the customers are unsatisfied.

Table 13: Classification of data respondents on the basis of overall performance of Bajaj auto.

Overall performance of bajaj auto	Respondent	%
Excellent	169	44.1
Good	164	42.8
Average	42	11
Poor	9	2.1
Total	384	100

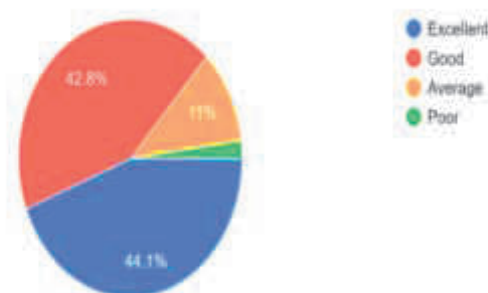

The above table shows that 44.1% customers give excellent rate for overall performance of bajaj auto, 42.8% customers give good rate for overall performance of bajaj auto, 11% customers give average rate for overall performance of bajaj auto and 2.1% customers give poor rate for overall performance of bajaj auto.

Table 14: Classification of data on the basis of how they provide after sales service.

How they provide after sales service	Respondents	%
Tele – Calling	215	56.1
After sales and service at the customer	104	26.9
Workshop	65	17
Total	384	100

The above table shows that 56.1% customers says that bajaj auto provide after sales services by Tele-Calling, 26.9% customer say that bajaj auto provide after sales service at door and remaining 17% customers says bajaj auto provide after sales services by workshop.

Table 15: Classification of data respondents on the basis of accessories which you like to add.

Accessories which you like to add	Respondents	%
Horn	111	29
Mirrors	135	35.2
Seat Cover	92	24
Break Light	46	11.7
Total	384	100

Above table shows that 29% customers like to add Horn, 35.5% customers like to add Mirror, 24% customers like to add seat cover and remaining 11.7% customers like to add break light.

Table 16: Classification of data respondents on the basis of favourite bike type.

Favourite Bike Type	Respondents	%
Regular	265	69.6
Sport	119	30.4
Total	384	100

The above tables show that, 69.6% customers like regular bikes and remaining customers like sports bikes.

Table 17: Classification of data on the basis of you want electric bike of bajaj or not.

You want electric bike of bajaj or not.	Respondents	%
Yes	334	87.7
No	50	12.3
Total	384	100

The above table shows that, 87.7% customers want electric bike of baja and remaining 12.3% customers not want electric bike of bajaj.

Table 18: Classification of data respondents on the basis of bajaj bikes are comfortable or not.

Bajaj bikes are comfortable or not.	Respondents	%
Yes	343	89.8
No	41	10.2
Total	384	100

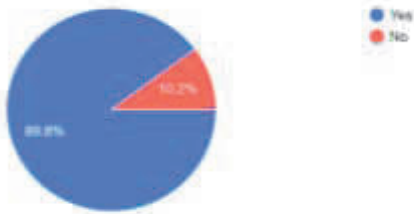

The above table shows that, 89.8% customer says that bajaj bikes are comfortable for daily use and remaining 10.2% customers says that bajaj bikes are not comfortable for daily use.

Table 19: Classification of data respondents on the basis of satisfy about bajaj auto service.

Satisfy about bajaj auto service.	Respondents	%
Good	185	48.3
Very Good	125	32.6
Excellent	65	17
Bad	9	2.1
Total	384	100

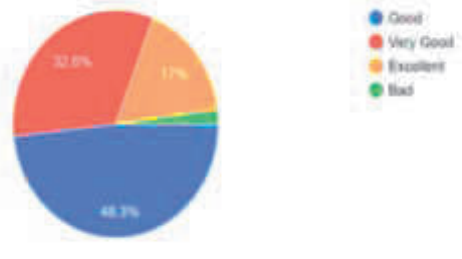

The above table shows that, 48.3% customers says bajaj auto services are good, 32.6% customer says bajaj auto services are very good, 17% customer says bajaj auto service are excellent and remaining 2.1 customer says bajaj auto services are bad.

FINDINGS

Researcher has arranged the data by using various methods and made interpretation from the analysis interpretation of the researcher has delivered some findings and observation researcher had suggestions for improving the performance of the organization.

1. It is observed that 43.8% customers are using Bajaj Bikes.
2. It is observed that 27.6% customers preferred to choose Bajaj bikes due to Less Maintenance.
3. It is observed that 44.5% customers budget is 1 lakh.
4. It is observed that 31.8% customers have got information from the sauce to TV.
5. It is observed that 18.2% customers preferred to choose Platina 125 CC of Bajaj auto.
6. It is observed that 47.2% customers like to purchase the vehicle by bank loan.
7. It is observed that 29.9% customer prefer cash discount promotional scheme;
8. It is observed that 66.8% customers have opinion that dealers use their workforce for sales promotion.
9. It is observed that 32.5% customers say that organization calls them every often.
10. It is observed that 81.9% customer say that showroom is far from their residence.
11. It is observed that 27.9% customers say that promotional efforts like extra two services should be allocated by dealer.
12. It is observed that 64.1% customers are satisfied with pre & post service provided by dealer.
13. It is observed that 44.1% customers give excellent rating for overall performance of Bajaj Auto.
14. It is observed that 56.1% customers say dealer provide after sales service by Tele- Calling.
15. It is observed that 35.2% customers like to add mirror to their bike.
16. It is observed that 69.6% customers like regular Bajaj bikes.
17. It is observed that 87.7% customers want the electric bikes of Bajaj.
18. It is observed that 89.8% customers say that Bajaj bikes are comfortable for daily use.
19. It is observed that 48.3% customer gives good rating for Bajaj auto services.

SUGGESTIONS:

1. The organisation should provide sufficient information about loans and should take agent between bank and customers.
2. The organisation should provide proper service on time to each and every customer.

3. The organisation should increase their sales by using various promotional activities like digital marketing etc.

CONCLUSION:

Marketing strategies have made it much easier to promote products and services. They also limit the strategy to target audience ensuring the proper advancement of the business.

BIBLIOGRAPHY

- A, R. (2014). A study on analysis of the customer satisfaction level towards the use of bajaj bikes with special reference to Tirunelveli town, Tamilnadu. *Indian Journal of Research*, 22-24.
- Ashalakshmi R K, J. M. (2021). Strategic for Brand Management and Growth during covid-19 an analysis. *Journal of Science, Technology and Management*, 17-23.
- Diwakar Raj S, N. K. (2022). A study of consumer pecetion towards two wheeler industry among different brand with special reference to chennai city. *International Journal of Health Science*, 2529-2537.
- Dr. M. Manohar, D. N. (2019). A study with reference to Market Potential of Bajaj Auto Ltd. *Kamaraj Journal of Academic Research*, 42-52.
- Haralayya, B. (2021). Consumer buying behaviour with reference to Bajaj Auto Ltd. *Iconic Research and Engineering Journal in Management*, 131-140.
- Mr. S. Muruganatham, M. S. (2021). A study on customer satisfaction towards KTM bikes. *International Journal of Multidisciplinary Research*, 133-135.
- R, H. (2015). A study on customer satisfaction towards Bajaj Vehicals. Bangalore: NHCE.
- Sachin Vilas Yadav, D. H. (2021). A study of factors affecting on consumer buying behaviour of two wheeler industry. *International Multidisciplinary Research Journal*, 001-011.
- Thiru. P. Nayagam, Dr. g. Gurusami, Dr. V. Sangeetha. (2015). Astudy on the customer satisfaction level towards the use of the Bajaj Bikes eith special reference to Naharcoil town. *IJMSS*, 32-37.
- Tiwari, D. &. (2022). To analysis of the customer satisfaction level towards Hero and Bajaj two wheelers performance. *London Journal of Research in Management and Business*, 52-68.

A STUDY ON FINANCIAL STATEMENT ANALYSIS WITH SPECIAL REFERENCE TO SAHYADRI STARCH & INDUSTRIES PVT. LTD. (MIDC, MIRAJ)**1 Dr. Mrs. Seema S. Desai**

Asso Prof, Department of Management Studies
Rajarambapu Institute of Technology,
Affiliated to Shivaji University, Kolhapur, India.
Orcid Number: <https://orcid.org/0000-0003-3386-1248>

2 Ms. Rutuja Chandrakant Koli

Student, PRN No. 2140004
Department of Management Studies
Rajarambapu Institute of Technology, Sangli, India.

Abstract

This study is about the four aspects of financial management of a firm. The case study is related to Financial Statement Analysis with special reference to Sahyadri Starch & Industries Pvt. Ltd. (MIDC, Miraj). Even though a number of conventions and assumptions have been propounded in accountancy, their use is affected by the personal judgment of accounts. The financial statements are affected by the personal judgment of accountants and such as they are subjective documents. With the assistance of a Financial Statement, the researcher has studied the financial health of the company. Hence this paper is to know the financial position of Sahayadri Starch & Industries Pvt. Ltd.

Keywords:- Financial Management, Accountancy, Sahayadri Starch & Industries.

Introduction

The manufacturing industry as the name suggests deals with the manufacturing of finished new products from raw materials or essential parts. This process of remodelling unfinished goods into finished products can involve physical, chemical, or mechanical transformations.

The present and future economy of the country rely on two pillars: one is the agricultural industry and also other is the manufacturing industry. Both are addicted to one another to some extent and once they together run smoothly they will develop the country as a full.

Many companies can fail thanks to the incorrect management of finance. Thus, each and each company has to do Financial Statement Analysis.

Financial analysis is the process of examining a company's performance. For this purpose, financial reports are one of the foremost important sources of data available to an analyst. A financial analyst must have a robust understanding of the data provided in a very company's financial reports, notes, and supplementary information.

It is a study of the link among various financial facts and figures as given during a set of monetary statements. It identifies the financial strengths and weaknesses of the firm.

To understand financial analysis, we first have to understand the difference between the roles of monetary or financial reporting and a financial statement or budget analysis.

The role of financial reporting is to supply information on a few companies' performances, financial position (balance sheet), and changes in a very financial position.

The financial statements mentioned below are covered in exceeding detail. Financial statements analysis evaluates a company's performance and value through the company's balance sheet or record. Financial statements describe the financial health of the corporate. It helps in the evaluation of a company's prospects and risks to form business decisions. Financial statements analysis helps to assess the present profitability and operational efficiency of the firm. The analysis also provides many government actions relating to licensing, fixing of costs, tax, subsidies, etc.

The capital structure of the corporate represents the mix of liabilities and equity want to finance its assets. Both financial position and capital structure are useful in credit analysis.

Statement of Research Problem

A study of financial statement analysis with special reference to Sahyadri Starch & Industries Pvt. Ltd.

Objective of the study

Primary Objective: To study the financial health and performance of Sahyadri Starch & Industries Pvt. Ltd. with the help of financial statement analysis.

Secondary Objective:

To know the financial growth of the company for the last four financial years.

To know about the liquidity and profitability position of the company.

To suggest measures to boost the performance of the company

Hypothesis

Null Hypothesis (H₀)

There is no impact of financial statement analysis on the performance of the company.

Alternative Hypothesis (H₁)

There is an impact of financial statement analysis on the performance of the company.

Importance of the study

We all know that the analysis of financial performance helps the analyst to grasp the financial information from the financial data contained within the financial statement and to assess the financial health (i.e., strengths and weaknesses) of the company. It also helps to form a forecast for the future which helps to arrange budgets and estimates. In short, analysis of financial performance helps us to require various decisions at various places in the firm.

It helps to investigate the performance of their firm and is helpful to the stakeholders, and other researchers. It gives clear information to boost the next year's performance.

- A. It helps us know the explanations for relative changes in profitability or the financial position as a whole.
- B. It helps us know the reasons for relative changes in profitability or the financial position as a whole.
- C. It also helps to know the short-term liquidity position as well as working capital position; as also the long-term liquidity and solvency position of a firm.
- D. It also highlights the operating efficiency and the present profit-earning capacity of the firm as a whole.
- E. Financial Performance Analysis shows the relation between profit growth from business activities.
- F. Various financial journals, newspapers, etc. also require financial statements for analysing and scrutinizing the financial position of a firm the readers.

Scope of the study

This study is related to Sahyadri Starch & Industries Pvt. Ltd. only. The research scope is limited to the calculation of various methods of financial statement analysis and for this, the comparative analysis is done based on balance sheets, Profit and loss statements.

Geographical Scope

The geographical scope of the study is limited to Sahyadri Starch & Industries Pvt. Ltd.

Conceptual Scope

It helps to assess profitability, liquidity, financial position, solvency, etc

Analytical Scope

It includes tables, charts, graphs, etc. it helps to analyze the financial situation.

Research Methodology

Data Collection Methods

Research methodology pertains to how the data required for the study is collected, i.e., either from primary sources or secondary sources. It explains the methods utilized and the instruments used in data collection.

Sources of data

Secondary data

Secondary data is information, which is collected by other; it can be collected by the way of office records files, organizations, annual reports, etc.

To study the financial performance analysis of the company, the information is collected through secondary data sources.

1. Balance sheets for the last Four years.
2. Profit and loss account for the last Four years.
3. Reference books.
4. Research articles on the topic of financial performance analysis.

Limitations of the study:

1. The study was limited to 50 days hence it was difficult to collect all the data within a short period.
2. As certain documents were very confidential, it was not possible to collect all the information necessary for the deep study.
3. Accuracy of historical data cannot be assured.

REVIEW OF LITERATURE

Introduction: A literature review could be a survey of articles, books, and others relevant to a specific issue, area of research, or theory and by so doing provides a descriptive, summary, and significant evaluation of current work or study carried out by the researcher. A review of literature is meant to provide an overview or summary of sources. It helps to find what is already known about the research problem and what more need to be done.

2.2 Review:

(Anthony, 2015) Accounting means collecting, summarizing, analysing, and reporting in monetary terms, information about the business. This straightforward definition highlights the importance of accounting and financial information in the business enterprise. There is a relation to the subsequent accounting principles and therefore scope of the sphere of accounting and finance. The principles are Objectivity, going concerned, Realisation, Matching, constant rupee measurement, Consistency, Verifiability, Conservatism, and Disclosure.

(Myer, 2016) A renowned authority on Financial Statements Analysis has referred that within the initial years of the 20th century, bankers and securities exchange authorities were extensively counting on the financial statements of businesses for analysis, monitoring, and control of the activities and performance of businesses.

(Gangadhar, 2016) In “Financial Analysis of Companies in Criteria: A profitability and efficiency focus” one of the study’s objectives is to investigate the liquidity position of the businesses and to means out the factors to blame for such an edge.

(Muller, 2017) “The analysis and interpretation of financial statements are an effort to work out the importance and meaning of financial statements data so that the forecast is all product of prospects for future earnings, ability to pay interest, and debt matures (both current and long term) and profitability and sound dividend policy.”

(Ward, 2017) emphasizes that financial analysis using ratios between key values helps investors address a large number of company financial statements. As an example, they can compute the percentage of net profit a company is generating on the funds it has deployed. All other things remain identical, a company that earns a higher percentage of profit compared to other companies could be a better investment option.

(Amitava, 2017) Their study concluded that the measurement of financial performance used in the analysis was returned on equity, return on assets, and assets turnover ratio of Indian Banks

(Paul, 2018) In his study “Financial Performance Evaluation - Different kinds of statistical tools” stated that tools like variance, mean, correlation, etc. are used extensively.

(Monahan, 2018) Discuss research on financial statement analysis and earning forecasting. The research used analytical and empirical evidence that shows earnings, and investor forecasts for estimated values.

(Georgiadis, 2018) Financial Statement analysis through financial ratio and demand uncertainty through scenario analysis. It could be used as an effective and convenient strategic decision.

(Jain, 2019) Financial statements provide a summarized view of the financial position and operations of a firm. Therefore, much is learned from a few firms from a careful examination of their financial statements as invaluable documents/performance reports. The analysis of financial statements is, thus, a very important aid financial analysis.

DATA ANALYSIS & INTERPRETATION

Introduction: Data analysis is defined as a process of cleaning, transforming, and modelling data to discover useful information for business decision-making. The purpose of Data Analysis is to extract useful information from data and taking a decision based on the data analysis. The Data Analysis Process is nothing but gathering information by using a proper application or tool which allows you to explore the data and find a pattern in it. Based on that information and data, you can make decisions, or you can get ultimate conclusions. A comparative study of the following financial statements of Sahyadri Starch & Industries Pvt. Ltd. has been made.

1. Balance Sheet Statement.
 2. Profit & Loss Statement.
 3. Ratios
- 1. Table 1 Statement showing the balance sheet for the year 2018-19.**

PARTICULARS	31.03.2018	31.03.2019	Difference (In Rs)	Change in Percentage
LIABILITIES				
Share capital	1,78,75,000	1,78,75,000	0	0
Reserve and surplus	22,12,37,062	26,66,28,819	4,53,91,757	20.51
Borrowings (short-term & long-term)	52,10,12,753	51,16,01,700	(94,11,053)	(1.80)
Deferred tax liability	5,08,85,700	5,39,24,087	30,38,387	5.97
Trade Payable	27,42,71,783	10,90,46,411	(16,52,25,372)	(60.24)
Other current liabilities	11,49,69,534	13,50,32,070	2,00,62,536	17.45
Total Liabilities	120,02,51,832	109,41,08,087	(10,61,43,745)	(8.84)
ASSETS				
Fixed Assets	52,65,02,280	63,18,13,398	10,53,11,118	20.00
Loans & Advances (short-term & long-term)	4,05,60,797	5,55,51,602	1,49,90,805	36.95
Inventories	31,91,49,746	14,78,30,225	(17,13,19,521)	(53.67)
Cash in Hand	1,55,96,076	97,92,516	(58,03,560)	(37.21)
Trade Receivables	29,84,42,933	24,91,20,346	(4,93,22,587)	(16.53)
Total	120,02,51,832	109,41,08,087	(10,61,43,745)	(8.84)

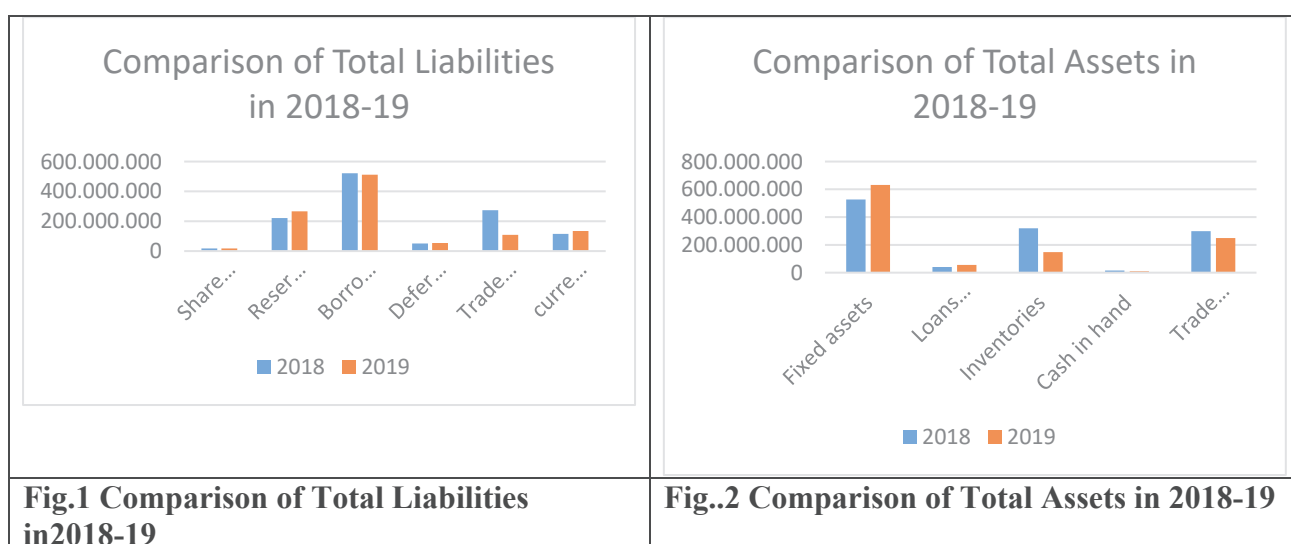

The reserve and surplus is lightly increase in 2019. The borrowings are more in both years. Trade payables is very much high in 2018 as compare to 2019. Current liabilities are slightly increase in years 2019. The fixed assets are more in 2019 as compare in 2018. The level of inventories is high in 2018 and very less in 2019 so, there is stock in hand. Large amount of trade receivable is up to 30,00,000.

2: Table 2 Statement showing the balance sheet for the year 2019-20.

PARTICULARS	March 9-10, 2023, Konya - Türkiye 31.03.2019	31.03.2020	Difference (In Rs)	Change in Percentage
LIABILITIES				
Share capital	1,78,75,000	1,78,75,000	0	0
Reserve and surplus	26,66,28,819	27,04,35,220	38,06,401	1.43
Borrowings (short-term & long-term)	51,16,01,700	46,32,10,915	(4,83,90,785)	(9.46)
Deferred tax liability	5,39,24,087	4,56,78,300	(82,45,787)	(15.29)
Trade Payable	10,90,46,411	30,13,84,217	19,23,37,806	176.38
Other current liabilities	13,50,32,070	15,04,22,426	1,53,90,356	11.40
Total Liabilities	109,41,08,087	124,90,06,079	15,48,97,992	14.16
ASSETS				
Fixed Assets	63,18,13,398	60,74,69,975	(2,43,43,423)	(3.85)
Loans and Advances (short-term and long-term)	5,55,51,602	3,57,51,327	(1,98,00275)	(35.64)
Inventories	14,78,30,225	29,09,96,329	14,31,66,104	96.84
Cash in Hand	97,92,516	1,02,83,918	4,91,402	5.02
Trade Receivables	24,91,20,346	30,45,04,530	5,53,84,184	22.23
Total	109,41,08,087	124,90,06,079	15,48,97,992	14.16

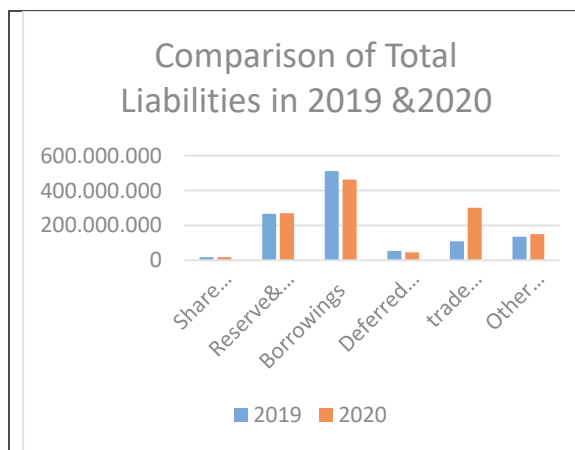

Fig. 3 Comparison of Total Liabilities in 2019 & 2020

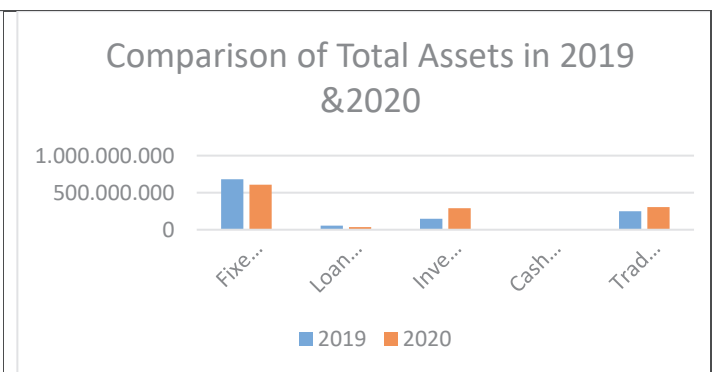

Fig. 4 Comparison of Total Assets in 2019 & 2020

The Reserve & surplus of the company increased by 38,06,401 in 2019-20. There are slight changes in borrowings, that is decreased by 4,83,90,785. There is a change in deferred tax by 15.29 %, a difference of Rs.82,45,787. There is a high increase in Trade payables by 176.38% and in Rs. 19,23,37,806. The other current liabilities also increased by 37.56%. The other liabilities go 13,50,32,070 to 15,04,22,426 there is light gap.

Fixed assets decreased by 2,43,43,423 and in percentage is 3.85. Loans and advances also decreased from 5,55,51,602 to 3,57,51,327. It is good for the company that loans are decreased. Inventories are increasing by double as compared to last year. Inventories are increased by 14,31,66,104 in Rs. And 96.84 in percentage. The cash in hand is 5.02 % only. The trade receivables are 24,91,20,346 in 2020 and 30,45,04,530 in 2019.

3: Table 5.2.3 Statement showing the balance sheet for the ars 2020-21.

PARTICULARS	31.03.2019	31.03.2020	Difference (In Rs)	Change in Percentage
LIABILITIES				
Share capital	1,78,75,000	1,78,75,000	0	0
Reserve and surplus	26,66,28,819	27,04,35,220	38,06,401	1.43
Borrowings (short-term & long-term)	51,16,01,700	46,32,10,915	(4,83,90,785)	(9.46)
Deferred tax liability	5,39,24,087	4,56,78,300	(82,45,787)	(15.29)
Trade Payable	10,90,46,411	30,13,84,217	19,23,37,806	176.38
Other current liabilities	13,50,32,070	15,04,22,426	1,53,90,356	11.40
Total Liabilities	109,41,08,087	124,90,06,079	15,48,97,992	14.16
ASSETS				
Fixed Assets	63,18,13,398	60,74,69,975	(2,43,43,423)	(3.85)
Loans and Advances (short-term and long-term)	5,55,51,602	3,57,51,327	(1,98,00275)	(35.64)
Inventories	14,78,30,225	29,09,96,329	14,31,66,104	96.84
Cash in Hand	97,92,516	1,02,83,918	4,91,402	5.02
Trade Receivables	24,91,20,346	30,45,04,530	5,53,84,184	22.23
Total	109,41,08,087	124,90,06,079	15,48,97,992	14.16

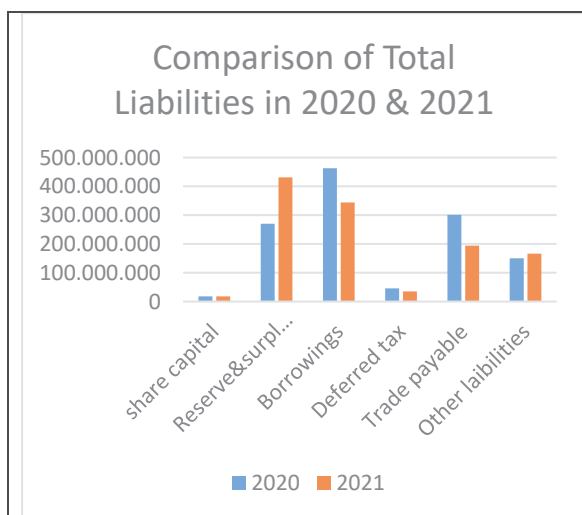

Fig. 5 Comparison of Total Liabilities in 2020 & 2021

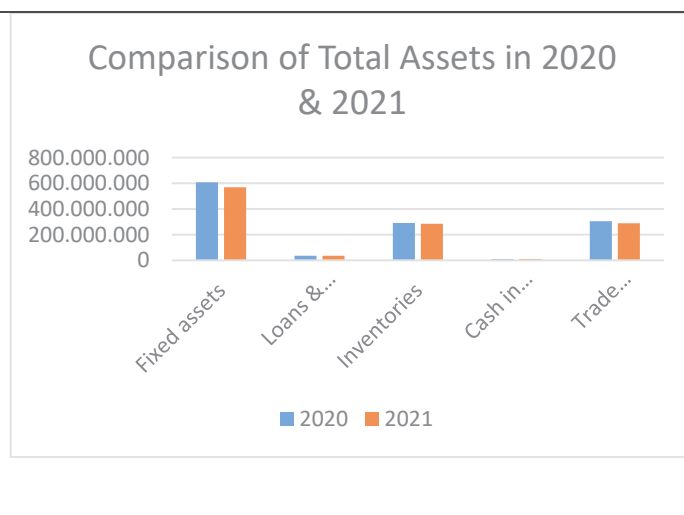

Fig. 6 Comparison of Total Assets in 2020 & 2021

Reserve and surplus increased by 59.41 in percentage and 16,06,54,548 in Rs. It helps in future uncertainty. Borrowing decreased by 11,92,88,073. Deferred tax goes from 4,56,78,300 to 3,52,86,815. The trade payables also go down that is by 10,74,32,509. The company pays all payments on time. And the other current liabilities increased by 1,58,01,852. The fixed assets decreased by 3,91,80,037 as compared to last year. Loans and advances slightly increased.

PARTICULARS	31.03.2020	31.03.2021	Difference (In Rs.)	Change in Percentage
LIABILITIES				
Share capital	1,78,75,000	1,78,75,000	0	0
Reserve and surplus	27,04,35,220	43,10,89,768	16,06,54,548	59.41
Borrowings (short-term & long-term)	46,32,10,915	34,39,22,842	(11,92,88,073)	(25.75)
Deferred tax liability	4,56,78,300	3,52,86,815	(1,03,91,485)	(22.75)
Trade Payable	30,13,84,217	19,39,51,708	(10,74,32,509)	(35.65)
Other current liabilities	15,04,22,426	16,62,24,278	1,58,01,852	10.50
Total Liabilities	124,90,06,079	118,83,50,411	(6,06,55,668)	(4.86)
ASSETS				
Fixed Assets	60,74,69,975	56,82,89,938	(3,91,80,037)	(6.45)
Loans and Advances (short-term and long-term)	3,57,51,327	3,58,78,596	1,27,269	0.36
Inventories	29,09,96,329	28,45,94,908	(64,01,421)	(2.20)
Cash in Hand	1,02,83,918	1,14,89,613	12,05,695	11.72
Trade Receivables	30,45,04,530	28,80,97,356	(1,64,07,174)	(5.39)
Total	124,90,06,079	118,83,50,411	(6,06,55,668)	(4.86)

Inventories are decreased by 64,01,621. There is a slight increase in the amount of cash in hand which is 12,05,695.

Ratio Analysis:

1. Current Ratio

$$\text{Current Ratio} = \frac{\text{Current Assets}}{\text{Current Liabilities}}$$

Table No. 4

Year	Current Asset	Current Liabilities	Current Ratio
2019	46,22,94,687	80,96,04,268	0.571013157
2020	64,15,36,104	96,06,95,858	0.667782731
2021	62,00,60,473	73,93,85,643	0.838615787

(Source: Secondary Data)

Table 4 current ratio

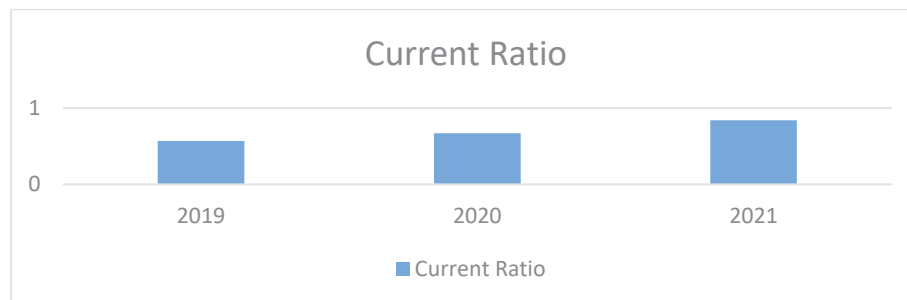

Fig 7 Current Ratio

Initially, in the financial year 2018-19, the current ratio was 0.57:1, in 2019-20 the current ratio is ratio 0.67:1, and in 2020-21, the current ratio is 0.84:1.

$$2. \text{Debt-Equity Ratio} = \frac{\text{Total Debt}}{\text{Total Equity}}$$

Table No. 5

(Source: Secondary Data)

Years	Total Debt	Total Equity	Debt-Equity Ratio
2019	70,05,57,857	28,45,03,819	2.46
2020	65,93,11,641	28,83,10,220	2.29
2021	54,54,33,935	44,89,64,768	1.21

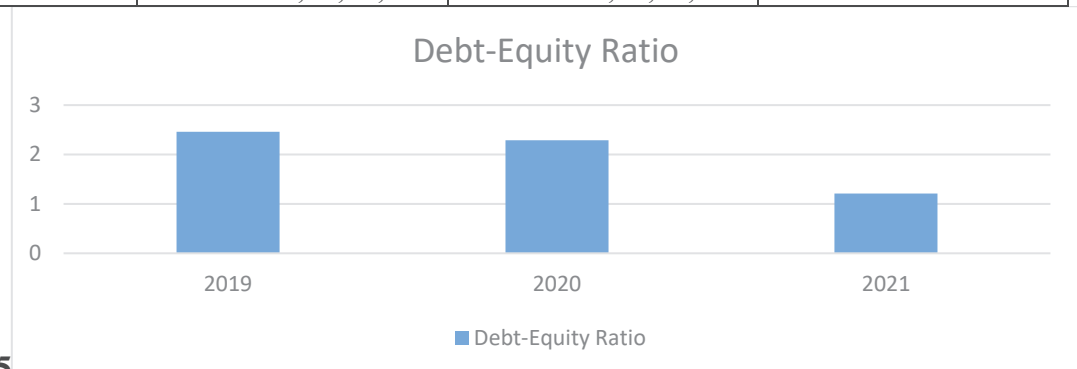

Table No. 5

Fig 8 Debt-equity Ratio

Debt to equity ideal ratio is 2:1. The ratio reflects the relative contribution of creditors and owners of business in its financing. From the above table, it is clear that the equity is more than that of external debts representing the long-term financial position of the company is sound.

$$3. \text{Quick Ratio} = \frac{\text{Quick Asset}}{\text{Quick Liabilities}}$$

Table No. 6

Years	Current Asset	Current Liabilities	Quick Asset Ratio
2018	28352499.64	15584146.94	1.81
2019	35116315.33	36188383.41	0.97
2020	38371996.22	37052902.33	1.03

Table No. 6 Quick Ratio

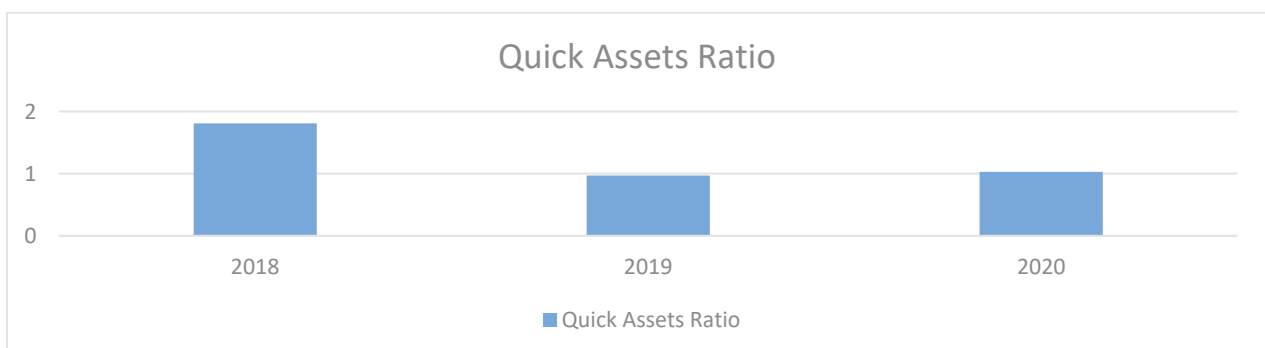

Fig 9 Quick Assets Ratio

The ideal quick asset ratio is 1:1, which means the company cannot meet its immediate current liabilities, which may lead to technical solvency. The above table shows that the company's quick asset ratio in 2018 is 1.81, in 2019 is 0.97, and in 2020 is 1.03.

4.Cash Ratio:

Cash & Cash Equivalent

Cash ratio = $\frac{\text{Cash \& Cash Equivalent}}{\text{Current Liabilities}}$

Current Liabilities

Table No.7

Year	Cash &Cash Equivalent	Current Liabilities	Current Ratio
2019	97,92,516	80,96,04,268	0.012
2020	1,02,83,918	96,06,95,858	0.010
2021	1,14,89,613	73,93,85,643	0.015

Table No. 7 Cash Ratio

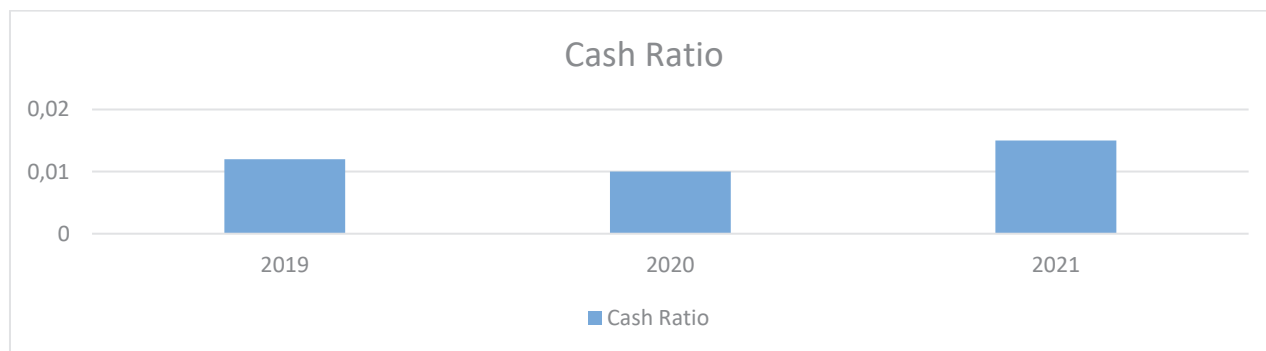

Fig 10 Cash Ratio

There are more current liabilities than cash and cash equivalents. In 2019 the ratio 0.012, in 2020 the ratio is 0.010 and in 2021 the ratio is 0.015.

Findings: After analyzing the data in excel and SPSS, interpreting the data, and mentioning the findings, we get solutions to our research problem. We give suggestions to the organization to point out where is a need for improvement, as well as it should help to achieve the organizational objective, satisfy the customer's needs and demands, and assist in designing the products per the customer's requirements. It helps to formulate a marketing strategy to get maximum customers.

Findings:

- 1.In 2018-19 the borrowings are more than reserve and surplus.
- 2.In 2018 trade payable is more than 2019.
- 3.Current liabilities us stable in 2018-19 it is good for the company.
- 4.The inventories is more it shows a good sign of the company.
- 5.In 2019-20 the reserve and surplus is equal; no any amount can reserve in 2019-20.
- 6.The trade payable is increase in positive trend in 2020.
7. The level of fixed assets is average in all years.
- 8.The reserves is more in 2021 as compare to 2020.
- 9.Borrowings also increases in 2020.
10. The level of trade receivables is also high so it seems company sales is in credit basis.

Suggestions:

1. The company can decrease the selling on a credit basis it increases the trade receivables.
2. The company should focus on operating expenses.
- 3.The company should focus on increasing share capital.
- 4.The company should focus to do transaction with using a bank account rather than cash in hand, it helps to keep all records of transactions. It helps to analysis flow of cash.
- 5.The company can do some market survey for expanding their business.
- 6.The company have more liabilities rather than assets.
- 7.Firm can increase sales by adopting New Technology and Digital Transformation.
- 8.They can increase sales by doing digital marketing.

Conclusion:

The income statement, balance sheet, and cash flow statement are all parts of the financial statements. Each statement stands alone and offers an insight into the business's financial state. Together, the financial records show the organization's ability to manage its own incoming and exiting cash, an estimation of their value, as well as the costs and sales revenue that the company has incurred.

References / Bibliography:

- Amitava, G. S. (2017). measurement of financial performance. *International journal of Accounting and economic Studies*, 72-80.
- Anthony, R. (2015). Financial stement Analysis. *Now the essence of knowledge*, 45-51.
- Beaver, W. H. (2011). Financial Statement Analysis and the Prediction of Financial Distress. *Now the essence of knowledge*.
- Beaver, W. H. (2011). Financial Statement Analysis and the Prediction of Financial Distress. *now the essence of knowledge*.
- Gangadhar. (2016). a profitability and efficiency focus. *Procedia of economic anf finance*, 80-86.
- Georgiadis. (2018). Financial statement analysis through ratios. *Journal of the operations*, 40-47.
- Georgiadis, M. C. (2011). Integration on Financial Statement Analysis. *International Journal Of Production Economics*, 262-276.
- Jain, M. Y. (2019). Financial statement analyysis report. *Accounting studies*, 66-72.
- Monahan, S. J. (2018). Financial statement Analysis and Earnings Forecasting. *Now the essence of knowledge*, Vol.12,No.2.
- Muller, K. a. (2017). interpretation of financial statement. *springer nature*, 51-57.
- Myer, J. (2016). *Financial Statement Analysis of banks and exchange*, 50-62.
- Paul, P. (2018). Financial Performance Evaluation. *Now the essence of knowledge*, 50-62.
- Ward, S. (2017). financial statement analysis use of ratios. *Accounting and business research*, 55-62.

AN ANALYSIS OF WORKING CAPITAL MANAGEMENT WITH SPECIAL REFERENCE TO VITA MERCHANTS BANK OPERATIONS.

1 Dr. Mrs. Seema S. Desai

Asso Prof, Department of Management Studies
Rajarambapu Institute of Technology,
Affiliated to Shivaji University, Kolhapur, India.
Orcid Number: <https://orcid.org/0000-0003-3386-1248>

2 Ms. Bharati Ankush Suryawanshi

Student, PRN No. 2140007
Department of Management Studies
Rajarambapu Institute of Technology, Sangli, India.

Abstract

This paper aims to study the impact of working capital management on the financial performance of Vita Merchants Bank operations. This study also aims to analyse the working capital management of units which are small and medium sized firms. Findings show that there is a significant difference in managing working capital among small, medium and large firms. Also, it is found that number of days' collection period, number of days' payable period and number of days' inventory holding period positively impact the financial performance of Vita Merchants Bank operations measured by return on assets and net operating margin.

Keywords: working capital, financial performance, Vita Merchants Bank

Introduction: Any organization's ability to raise money determines whether it will survive or fail. A company that experiences losses can nonetheless survive because of the availability of cash. Similar to this, a lack of funds can result in failure in the face of current or future earnings. An organisation may be able to obtain optimal working capital, reduce the pressure of a cash shortage, facilitate temporary cash investment, and provide funds for normal growth through effective cash planning through a timely and accurate cash budget. A lot of businesses and manufacturers want to boost their revenues. However, very few companies are concerned with working capital management. Poor working capital management is a major cause of business failure. Despite being profitable, they are unable to cover their expenses.

The link between a company's short-term assets and short-term liabilities is part of working capital management. Working capital management seeks to make sure a company can continue to operate and has the resources to pay off both maturing short-term debt and impending operating needs. Managing inventory, accounts receivable and payable, and cash management are all part of managing working capital.

The amount of capital that is immediately available to a company is referred to as working capital. Businesses require long- and short-term funding, Money is required for the long-term use of fixed assets, such as furniture, land, and machinery. Additionally, money is required for short-term goals including the acquisition of raw materials, the payment of workers, and other ongoing costs. Maintaining the ideal balance of each component of working capital is the goal of working capital management.

Statement of the Study:

A Study of Working Capital Management with Special Reference to The Vita Merchant's Co. OP. Bank Ltd., Vita.

Objectives of the Study:

- To examine the VMB CD ratio.
- To understand VMB's working capital.
- Using the current ratio to determine the bank's liquidity status.

- To research the connection between bank profitability and working capital.

Hypothesis:

Ho = Working capital and bank profitability are significantly correlated.

H1 = Working capital and bank profitability do not significantly correlate.

Importance of the study:

- The purpose of the course is to get practical understanding about working capital management and Vita Merchants Bank operations.
- The research is being done as part of the MBA programme from September 1 to September 26, 2022, to fulfil the requirements for the MBA degree.

Scope of the study:

After and during the course of the study, its scope is determined. The primary goal of the research was to apply theoretical concepts learned in the classroom to actual workplace situations. Tools like ratio analysis and a statement of working capital changes are used in the research of working capital. Additionally, the analysis is based on Vita Merchants Co. op. Bank's annual report for the previous five years. Vita.

Research Methodology:

Type of Research:

In this field of analytical study, we analyse data relating to causes and their consequences. The straightforward decision of whether to lend money to the bank for institution is made as a result of this examination.

Data sources: The following sources were consulted in order to prepare this study.

Primary Data:

Mr. Rajaram Mhetre, the branch manager, and other staff members were personally contacted for the primary data collection.

Secondary Data: Annual reports covering a five-year period served as the primary data source for this study. Additional material was gathered via online and text sources.

Sampling:

Sampling Design: An established strategy for selecting a sample from a certain population is known as a sample design. It describes the method or process used to choose the items for the sample. The following are the key elements of the sampling design:

Sampling unit:

A framework for sampling, or who will be surveyed, has been designed for the target group that will be sampled.

- A bank's balance sheet is a sample unit.

Sample size: The greatest population's significant subsets are sampled in order to obtain credible results.

- **Sample size:** The five most recent years (2018 to 2022). bank's balance sheet.

Limitations of the study:

- 26 days is far too little time for the research.
- Only five years of financial analysis coursework are included in the analysis.
- Due to their hectic schedules, they had little engagement with the worried heads.
- The Vita Merchants Co. Op. Bank's information served as the foundation for the study's conclusions.

○ **Reviews of Literature:**

1)Kieschnick(2018):

They present the first empirical investigation of the connection between shareholders' wealth and corporate working capital management.

The value of the incremental dollar invested in net operating working capital is significantly influenced by a firm's future sales expectations, its debt load, its financial constraints, and its bankruptcy risk, accor

ding to an analysis of US corporations from 1990 to 2006. We also find evidence that the average firm's incremental dollar invested in net operating working capital is worth less than the incremental dollar held in cash.

2)Agyei(2019):The major goal of this study is to determine whether financial institutions like Ghanaian banks might benefit from empirical findings about the link between working capital management methods and profitability of nonfinancial enterprises. For the presentation and interpretation of results, the study used panel data methods within the scope of the random effects technique. Contrary to the majority of earlier empirical studies, the cash operating cycle and the period during which debtors are collected have a significant positive relationship with bank profitability, while the period during which creditors are paid shows a significant negative relationship with profitability.

Along with these factors, capital structure, size, exchange risk, and credit risk all significantly boost bank profitability.

Surprisingly, listed banks, however, seem to fare worse than unlisted banks.

The information provided in this article will help bank directors.

Filbeck (2019)

By reducing the amount of money locked up in current assets, businesses can lower their borrowing costs and/or increase the amount of money available for expansion.

Using the annual Working Capital Management Survey from CFO magazine, we offer insights into the performance of surveyed companies across key working capital management components.

We find that working capital indicators over time show considerable disparities between industries.

We also find that these working capital measurements vary considerably over time within industries

Hongyan Yang (2019):

In the context of the Chinese economy, the goal of this research is to investigate the connection between working capital management (WCM) and company performance.

It specifically looks into how ownership structures, which are an internal component, and institutional environments (IE), which are an external element, shape this relationship.

SENAN (2021):

The goal of this study is to investigate how factors affecting working capital management might enhance the performance of Indian commercial banks.

The Generalized Moments Method (GMM) and pooling, fixed, and random-effects models are both used in this work for static models.

Based on balanced panel data for 98 Indian banks from 2008 to 2018, the analysis was conducted.

Two metrics, return on assets (ROA) and return on equity (ROE), serve as measures of performance (ROE).

As independent variables, however, we use the working capital cycle, profit after tax, asset size, financial leverage, quick ratio, current ratio, return on capital employed, return on total assets, net profit margin, and monetary policy rate.

Belhaj (2021):

The purpose of the current study is to assess how working capital factors affect the financial success of Indian pharmaceutical enterprises.

Additionally, it seeks to examine how small, medium, and big businesses use their working capital.

The analysis makes use of 82 pharmaceutical companies' panel data covering the years 2008 to 2017.

For estimating the outcomes, a Generalized Method of Moment (GMM) model is used.

The results demonstrate that small, medium, and large businesses manage working capital in quite different ways.

DATA ANALYSIS AND INTERPRETATION

Introduction:

The data after collection has to be processed and analysed in accordance with the outline laid down at the time of development the researcher has all relevant data for making contemplated comparison and analysis.

Data Analysis:

The research team used a variety of statistical and analytical tools to analyse the data, including tabulation, percentage, and ranking methods. After the collection of data, the next and more important step in the analyses of data. Analyses of data, in general, why which are performed of closely related operations which are performed with the purpose of summarizing the collected data and organizing these in such manner that it answers the research question.

Data Analysis and Interpretation:

Current Asset:

A current asset is an asset that Bank holds and can be easily sold or consumed and further lead to the conversion of liquid cash. For a bank, a current asset is an important factor as it gives them a space to use the money on a day-to-day basis and clear the current banking expenses. In other words, the meaning of current assets can be considered as an asset that is expected to last only for a year or less is considered as current assets.

year	Current Assets (Amount)
2017-18	196610386.64
2018-19	193106854.43
2019-20	188818258.79
2020-21	202683507.90
2021-22	216421909.59

Table no. 1

In this table we can interpret that the amount of current asset in 2017-18 to 2019-20 is decreased. The Amount of current asset in last two years is increased. It is shows that the bank invested more amount in Current Asset

Current Liabilities: Current liabilities are a bank's short-term financial obligations that are due within one year or within a normal operating cycle. An operating cycle, also referred to as the cash conversion cycle, is the time it takes a bank to purchase inventory and convert it to cash from sales. An example of a current liability is money owed to suppliers in the form of accounts payable.

Year	Current Liabilities
2017-18	586198674.00
2018-19	609846834.00
2019-20	712568744.00
2020-21	84451347.00
2021-22	99140380.00

Table no. 2

In this table we can interpret that the amount of total liabilities from 2017-18 To 2019-20 is increased. From the year 2020-21 To 2021-22 current liabilities are decreased. In above table we can interpret that the bank focus on decreasing liabilities.

Total Working Capital: Working capital is defined as ‘the extra current assets over current liabilities’. All components of working capital are fast moving in nature and therefore, require constant monitoring for proper management. For proper management of working capital, it is needed that a proper assessment of its requirement is made. Working capital is also called as ‘circulating capital, fluctuating capital and revolving capital’.

Formula: Working Capital = Current Asset – Current liabilities

Year	Total working capital (Amt)
2017-18	137990519.24
2018-19	132122171.03
2019-20	117561384.19
2020-21	118232160.9
2021-22	117281529.59

Table no. 3

The working capital computed above resulted in a positive amount. It means that the company has enough current assets to meet its current liabilities. If all current liabilities are to be settled, the bank would still have Rs. 137990519.24, 132122171.03, 117561384.19, 118232160.9, 117281529.59 the years 2018, 2019, 2020, 2021, 2022 respectively.

4) Current Ratio:

Current ratio is equal to current assets divided by current liabilities. If the current assets of a company are more than twice the current liabilities, then that company is generally considered to have good short-term financial strength. If current liabilities exceed current assets, then the company may have problems meeting its short-term obligations.

Formula: Current Ratio = Current assets / Current liability

Year	Current Asset	Current Liabilities	Current Ratio
2017-18	196610386.64	586198674.00	0.33
2018-19	193106854.43	609846834.00	0.31
2019-20	188818258.79	712568744.00	0.26
2020-21	202683507.90	84451347.00	2.4
2021-22	216421909.59	99140380.00	2.1

Table:4

A current ratio of bank is greater than 2 . It indicates that bank isn't investing its short term asset efficiently. Therefore bank should make investment in short term asset properly so that it can maintain a satisfactory safety margin.

Credit Deposit Ratio: Credit-deposit ratio known as CD ratio, is the ratio of how much a bank lends out of the deposits it has mobilized. RBI does not stipulate a minimum or maximum level for the ratio, but a very low ratio indicates banks are not making full use of their resources.

Table No.5.

Year	2017-18	2018-19	2019-20	2020-21	2021-22
Loan & Advances	131778951.96	122682552.19	110394411.92	107474692.54	106332449.88
Deposit	104745357.42	103264708.07	112472913.14	115625050	108693309
C.D. Ratio	125.80%	118.80%	98.15%	92.95%	97.82%

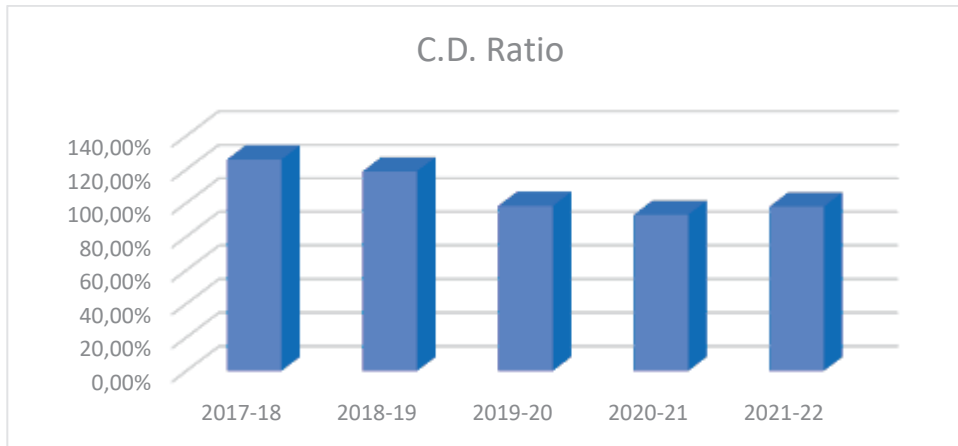

The ideal C. D. ratio is in between 60 to 70 % but This bank has C.D. ratio is more than ideal ratio. There is need to increase the deposit of bank.

Absolute Liquidity Ratio:

Year	2017-18	2018-19	2019-20	2020-21	2021-22
Cash & Bank Balance	5706502	8909241	6068927	6951691	7863988
Current Liabilities	586198674.00	609846834.00	712568744.00	84451347.00	99140380.00
Absolute liquidity ratio	0.97	0.01	0.85	0.08	0.07

Table No. 6

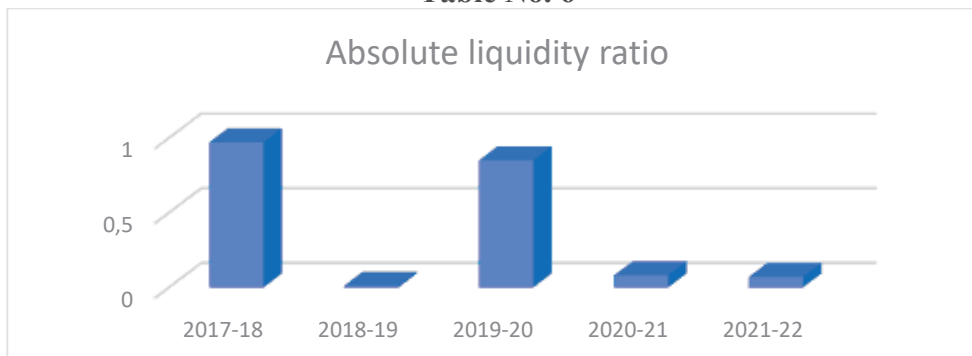

Above table shows that the absolute liquidity ratio in 2017-18 was 0.97:1. In next year 2018-19 it was decreased 0.96. It was about 0.01:1. In last year it was 0.07:1. After 2020 absolute liquidity ratio is decreasing every year. Hence it is shows that the liquidity position of the bank is not Satisfactory.

Findings:

- 1) It is shows that the current assets of bank increasing every year, it is good for financial health. (Refer Table no. 5.4.1)
- 2) Table No. 5.4.2 shows that bank decreased liabilities in last two years. It is good sign for the bank.
- 3) It is observed that the working capital computed in a positive amount. i.e., Rs. 137990519.24, 132122171.03, 117561384.19, 118232160.9, 117281529.59 the years 2018, 2019, 2020, 2021, 2022 respectively. (Refer table no. 5.4.3)
- 4) The study observed that a current ratio of bank is greater than 2 . It indicates that bank isn't investing its short term asset efficiently. (Refer table no. 5.4.4)
- 5) It is observed that this bank has C.D. ratio is more than ideal ratio. There is need to increase the deposit of bank. (Refer table no. 5.4.5)
- 6) Table no 5.4.6 Shows that the absolute liquidity ratio is decreased from the year 2020. It is not satisfactory.

Suggestion:

- 1) There is need of investing short term asset properly for meet the satisfactory margin.
- 2) The CD ratio of bank is greater than ideal CD ratio. Hence bank need to increase the deposit of bank.
- 3) There is need to increase the interest rates of loans for profit of bank.
- 4) Bank needs to Improving its day-to-day service to its clients.
- 5) There is need of More focus on increasing profitability of bank and minimise the expenses.

Conclusion:

This study focused on the analysing financial performance of Vita Merchants Co-operative bank over the last five years, from 2018 to 2022. This study is based on five years' financial statements of bank. This study uses Working Capital, Current Ratio, C.D. Ratio, Cost of fund ratio and interest on loan for analysing the performance of bank. By studying the bank statements conclude that the overall performance of bank is satisfactory.

References /Bibliography

- Muralikrishna, B. (2008). Working Capital Management. Excel books private limited.
- Nabi Ahmed Mareai SENAN, S. (2021). Working capital management and banks performance : evidence from India.
- Najib HS Farhan, F. A. (2021). An analysis of working capital management in India: An urgent need to refocus.
- Osuma Godswill, I. A. (2018). Working capital management and bank performance: Empirical research of the deposite money bank Nigeria.
- Robert Kieschnick, M. L. (2018). Working capital management and shareholders wealth.
- Sahu, B. (2016, Feb 16). Working Capital Analysis ICICI Bank. Retrieved from scribd.com.
- Samuel Kwaku Agyei, B. Y. (2019). Working Capital management and profitability of banks in ghana.
- Taghizadeh Khanqah Vahid, G. E. (2020). Working capital management and corporate performance: evidence from Iranian companies.
- Thakur, L. (2010). Project report on financial analysis of ICICI bank. Retrieved from academia.edu:https://www.academia.edu/35713684/project_report_on_financial_analysis_of_ici_ci_bank
- Ting Ren, N. L. (2019). Working capital management and firm performance in china.
- Tunga Bozdogan, A. O. (2021). Analysis of financial preformance of foreign banks with branches in Turkey.
- Unvan, Y. A. (2020). Financial performance analysis of banks with TOPSIS and fuzzy TOPSIS approaches.

**A STUDY ON THE PARTICIPATION OF PRIMARY SCHOOL ADMINISTRATORS IN
FIGHTING AGAINST CORRUPTION IN CAMEROON'S BASIC EDUCATION.**

Prisca Amarachi ETEH

Guidance and Psychological Counseling, Near East University, North Cyprus

Roland NDUKONG TANGIRI

Educational Administration, Supervision; Near East University; North Cyprus

ABSTRACT

Most third-world nations, especially those in Africa, are known for having high levels of corruption. Corruption is a global issue that is characterized by fundamental forms of dishonesty and the abuse of power. The primary school curriculum in Cameroon still has to do a lot to combat corruption. There is proof that certain primary school officials who are in charge of stopping corruption are also involved in the scheme to bribe pupils. The aim of this study is to evaluate the contributions made by primary school leaders to the fight against corruption in educational settings. The article used Cameroon as a case study and concentrated on the consequences of corruption, various forms of corruption, and certain administrative strategies employed by administrators to eradicate corruption. So after using the conventional least square method to correlate the results, it was discovered that most participants believed that teachers are to blame for the occurrence of some corrupt acts, which may be brought on by the late payment of salaries. This conclusion was reached after reviewing the perpetrators of fraudulent activities in primary schools in the Republic of Cameroon. The methodology for this study was quantitative research. Tutors, other authorities, and those selected through random sampling are the study's potential respondents. A questionnaire will be used to solicit their ideas and opinions. 250 questionnaires were given to responders from a sample of 8 elementary schools by the researchers. 121 surveys were valid. A Descriptive and inferential statistics analytic method was used to analyze the data. The study aims to advance information and support school officials' efforts to control and slow corruption's explosive growth. The research recommends that primary school directors be equipped with the knowledge and skills required to fight corruption.

Keywords: corruption, management, conflict, primary education

A STUDY ON FEMALE PRIMARY SCHOOL ADMINISTRATORS IN THE CAMEROONIAN ADAMAWA REGION: THEIR LEADERSHIP EXPERIENCES

Roland NDUKONG TANGIRI

Educational Administration, Supervision; Near East University; North Cyprus

ABSTRACT

In this study, female elementary school head teachers in Cameroon's Adamawa area were asked about their leadership experiences. The goal of the study was to characterize the leadership philosophies these headteachers utilized to implement reforms in their schools. Twelve female elementary school head teachers were interviewed using a qualitative methodology. Themes were then found after reviewing the interview transcripts. With the use of the Nvivo 12 program, the researchers employed a descriptive-analytic approach. The study's conclusions showed that the leaders received unofficial mentoring and professional growth assistance and that the community needed them to act as transformational leaders who maintained tradition while also serving as national role models. As a result of the population's acceptance, the repercussions of gender norms and stereotypes were apparent. The chief educators preferred relational leadership along with decisions made focused on care. They emphasised the necessity to improve learning chances for their kids and show concern for their welfare. In order to encourage collaboration that led to reforms to enhance students' learning, they tried to educate all stakeholders. By using power within themselves rather than a power over leadership, they got beyond their societies' custom of upholding the status quo.

Keywords: female leadership, Primary School, Experience.

**A QUALITATIVE EVALUATION ON THE EFFECTS OF COVID-19 ON CHILDREN'S
SCHOOL PREPAREDNESS: YAOUNDE, CAMEROON.**

Chinyeaka Mercy ATTAH

Computer Information Systems, Near East University, North Cyprus

Roland NDUKONG TANGIRI

Educational Administration, Supervision; Near East University; North Cyprus

ABSTRACT

This study attempted to comprehend how parents and teachers regarded their preschoolers' readiness for academic and socioemotional learning as well as the development of life skills during the COVID-19 outbreak. This study involved 18 parents and guidance in Yaounde, all of who had children in the nursery school during the school shutdown, and social distancing were enforced. The main subject that arose was how the epidemic affected children's educational settings. This study had several limitations, including limited sample size, gaps in the interviews, and doing the study during a pandemic. Future studies might employ a bigger sample size, and the outcomes should be validated by a quantitative method research design. The results of this study will help understand the effects of the learning setting on children during the outbreak because there is a lack of research on the effects of COVID-19 on young kids enrolled in nursery schools. This will also assist them in making plans for appropriate responses, such as remote learning, to better prepare them for such circumstances in the future.

Keywords: COVID-19, school preparedness, learning settings, preschool kindergarten.

**THE ROLE OF PURPOSIVE SAMPLING TECHNIQUES AS A TOOL FOR
INFORMAL CHOICES IN A SOCIAL SCIENCE IN RESEARCH METHOD**

Fr. Baiju Thomas

Research Scholar

Ramakrishna Mission Vivekananda Educational and Research Institute,
Faculty of Disability Management and Special Education,
Vidyalaya Campus, SRKV Post, Coimbatore – 20,

ABSTRACT

The present study discourse on the role of the purposive sampling technique as a tool for informed choices in social sciences in research methods. Various sampling approaches are employed in social science research to study a wide range of topics. It is vital to choose the most efficient way of sample collection. The study's initial goal is to identify the sampling technique used to collect the data. Others procedures will be addressed as well. Our primary focus is on the various kinds of probability and non-probability. There are advantages and disadvantages to all of these methods. The most crucial factor in judging the worth of an idea, technique, or object is how appealing it appears. This product seems to be a significant problem due to the light cone. Purposeful sampling is being used in various ways, based on study design, as according to research papers. Every study has a tried-and-true method for collecting and analyzing data. There are many considerations to consider while selecting a sample method for each analysis. The proper sampling technique must be chosen when doing a particular research study. A variety of sample procedures should be considered before making a final decision. The investigator must know the "Pros and Cons" of each sampling method before deciding. As easy or hard it is to perform purposeful sampling has as many perspectives since there are people who think it. This means your results are valid and reliable because your sample is much more tightly connected to your research purpose. In this concept, consistency, extension, dependence and rational dependability are the components. For research in a cultural context, a non-probability sampling technique termed purposeful sampling is the best option. In all qualitative research methods, using a tailored sample can be a boon. Despite the method's apparent bias, it can achieve better results than random sampling. The investigator's reliability and competence must be confirmed before choosing a purposeful sample in social science research methods.

Keywords: Purposive Sampling, Social Science, Research Methods, Tool and Informative Choices'

**LINGUISTIC COMPETENCES AND THE IMPORTANCE OF THEIR EVALUATION
IN FOREIGN LANGUAGE LEARNING.THE CASE OF ITALIAN AS FOREIGN
LANGUAGE FOR ALBANIAN STUDENTS**

ELIONA NAQO

Ismail Qemali-University-Vlorë -Albania

ABSTRACT

Evaluation is an activity that accompanies each individual in daily life, in various forms and degrees. We can say that everything is an evaluation or that everything leads to self evaluation and to the evaluation of the others. The sense of learning, which has always been central to the development of people, has acquired new connotations in our societies. Technological challenges and changing social, working and cultural models push us to consider learning as a constant learning process that accompanies the course of our lives. Evaluation is therefore one of the most important and complex tasks entrusted to the School. The term linguistic competence refers to the unconscious knowledge of grammar that allows a speaker to use and understand a language. As used by Noam Chomsky and other linguists, linguistic competence is not an evaluative term. Rather, it refers to the innate linguistic knowledge that allows a person to match sounds and meanings. *In Aspects of the Theory of Syntax (1965)*, Chomsky wrote, "We thus make a fundamental distinction between competence (the speaker-hearer's knowledge of his language) and performance (the actual use of language in concrete situations)." *Under this theory, linguistic competence only functions "properly" under idealized conditions, which would theoretically remove any obstacles of memory, distraction, emotion, and other factors that might cause even an eloquent native speaker to make or fail to notice grammatical mistakes.* It's closely tied to the concept of generative grammar, which argues that all native speakers of a language have an unconscious understanding of the "rules" governing the language. Language competence above all, is in fact main in the profile of the skills that can be spent and in the school path and then in the field of work. The document, aimed at all those involved in the teaching of Italian as foreign language (teachers, inspectors, curriculum experts, etc.), serves as a theoretical reference and operational means. It is a theoretical document because it presents and analyzes what has been produced so far in the field of language teaching and learning theories. Learning a foreign language and particularly Italian as foreign language is in fact a form of socialization, a component of the cognitive development of the individual, it is finally a form of integrated literacy that allows individuals to expand their skills in Italian language communication.

Key words : competence, foreign language, evaluation, Italian, skills

**DOCUMENTATION AND REGISTRATION OF THE CURRENT SITUATION OF
DECORATIVE AND ARCHITECTURAL ELEMENTS OF UNREGISTERED
HERITAGE-BUILDINGS IN EGYPT**

Yasser Ahmed Mahmoud Elsayed Shalabi

Mohamed Abdelmegeed

ABSTRACT

This research is an attempt to document and register the aesthetic, historic, scientific, cultural, social or spiritual importance values of unregistered heritage buildings (URHB), most particularly that which was founded toward the end of 19th and early of 20th centuries. In general Egyptian cities development not only interacts with European and Islamic architectural characteristics but they also illustrate the story of this development within unique architectural styles and elements. In Egypt the archeology law has overlooked or ignored some heritage buildings although it's unique historic architectural and artistic values.

The research aims at recording and scientific documentation to (URHB) that spread throughout all over Egypt. Recently these heritage buildings are suffering from the demolition and destruction of its artistic and architectural values. The purpose of the paper is to (a) Historical survey to understand the conception and the significance of the (URHB), the techniques and the skills used in its construction. (b) Register the subsequent changes in both the structure and its environment and any events that may have caused damage. (c) Illustrate the negative effect of past revolution (25 January revolution) and future one (if found). (d) Outline an approach for exploring the architectural styles of these ignored heritage buildings. (e) Present the desire of communities to conserve their built-heritage through the community participation

TEACHERS AS THE KEY TO SOCIAL CHANGE: DISCRIMINATION AND GENDER ISSUES

Stefania Schiavi 1, Vitale Gennaro 2

(1) Department of Human, Philosophical and Education Sciences / Primary Education Sciences
(2) Comprehensive Institute A. Penna of Battipaglia-Salerno

Keyword: Italian teachers, gender equality, discrimination

Abstract

For too many years (over a decade) the Italian school has been experiencing a significant detachment from the training needs required by society for children and adolescents of the new millennium.

The reduction of teachers and administrative, technical and operational staff, the crystallization of mobility given by the constraints of permanence and therefore the impossibility for many teachers (mainly women) to be reunited with their families, the common occurrence of female staff in the composition of the body teacher, is having consequences destined to become increasingly dramatic both on a cultural and social level in the coming years.

The limit to the development and realization of democratic citizenship is without any shadow of a doubt discrimination against difference which transversally concerns cultures, religions, races, but which in recent times has particularly focused on gender issues. Therefore, the importance of training future generations, attentive to such discrimination, from the earliest stages of education to allow each individual to make free and authentic training choices, also trying to eliminate the gender gap in technical-scientific paths. The sense of adequacy or otherwise towards the various disciplines tends, in fact, to form at a young age during the processes of socialization and schooling. Importante e strategico, dunque il ruolo degli/delle insegnanti che, per primi/e, accompagnano gli studenti alla scoperta dei propri talenti attraverso i contenuti delle varie discipline che sono alla base delle abilità e delle competenze che nel corso della vita dovranno essere incrementate nell'ottica del life long learning.

Teachers, in promoting positive reference images for both sexes, are the real key to social change by eliminating gender stereotypes that have characterized our culture for centuries and, in part, still today.

The research has, in fact, explored the degree of awareness of gender identity among primary school teachers and how much issues related to gender difference are perceived in their training and in their work. The latest data from the Ministry of Education, relating to the 2019-2020 school year, indicate the presence of 716,483 permanent teachers in state schools, of which 82.9% are female, against an OECD average of just over 68%. Compared to ten years ago, when the percentage was 80.6%, the increase is more than two percentage points

According to the OECD survey, education in infant schools would be entirely the prerogative of female teachers (97%), while in upper secondary schools the presence of women would drop to 43%, reaching lower quotas in technical and vocational institutes.

Contextualizing the phenomenon in a historical perspective and according to a broader scenario, we can trace the prevalence of women in teaching back to the period following the unification of Italy, in fact already in the school year 1895-1896 there were 32,544 teachers and 22,000 teachers.

Teaching, in Italy, has certainly represented one of the main opportunities for redemption for women, who, in this way, have had the opportunity to get out of the condition of economic and social marginalization in which they had been relegated up to that moment and also conquer a prominent role in the school universe.

It was a rapid conquest, favored above all by the

social prejudice according to which care tasks are the exclusive responsibility of women.

In Italy, more than in other countries, the gender gap in teaching increases with the decrease in school level (the younger the students, the higher the number of female teachers), while it becomes inversely proportional when referring to high charges. The Report Gender imbalances in the teaching profession clearly highlights the asymmetry of the percentage of women who represent 68% of teachers of which only 45% in managerial roles.

A datum that appears surprising if one considers that managers are usually chosen among teachers, hence the consideration that female teachers are less likely to be promoted than their colleagues is evident.

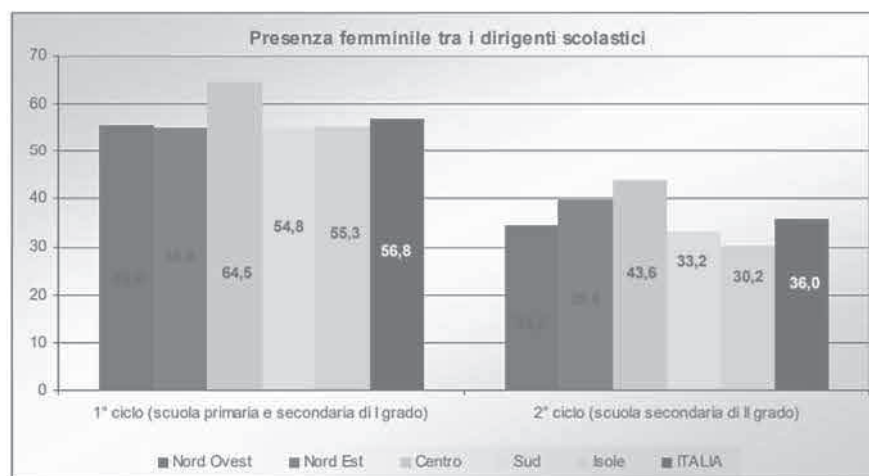

Percentage of women out of total head teachers by sector and geographical area

In the 1998-1999 school year there were two men for every three school heads and even if today this imbalance has reduced, it still does not reflect the actual composition of the teaching staff. In the lower secondary school, only 22% of teachers are men, but in fact 45% of head teachers are men.

Another issue related to gender discrimination and which in any case is often debated by public opinion and politics, concerns the monopoly of female teaching and whether this actually constitutes a critical issue in the training field. In fact, there is still no concrete evidence of a possible negative

influence of this disparity on the performance and psycho-social development of pupils, but a more balanced gender distribution in the teaching body certainly represents a goal of social policies.

In Europe, in particular, the problem of the lack of male role models for children has often arisen. Even in primary education science degree courses, the lack of male gender equality is evident. Very few countries have decided to engage in concrete initiatives to attract more men into this profession. A shortage in the male world mainly due to economic and therefore social factors: the salaries of Italian teachers are in fact among the lowest compared to European standards, which makes the profession one of those not particularly coveted by the male universe. From the data published in the 'Education at a Glance 2022' report by the OECD and from the six-monthly Aran report on the salaries of public employees, in fact, it emerges that in Italy a high school teacher earns 22% less than a worker in another sector with the same university qualification, about 350 euros less per month. An Italian teacher receives less than half of his German colleague at the end of the month. Italian primary school teachers are those with the largest gaps, even in percentage terms, compared to their European colleagues.

According to the OECD research, in fact, the difference between Italians and their European colleagues is marked at all levels of school, starting from primary school salaries whose difference compared to the average of European counterparts is 15.7%, or 6,286 dollars. The differences are even more evident when comparing salaries in euros. The salary of an Italian middle school teacher with 15 years of service is a far cry not only from countries like Germany, an emblematic case with salaries more than double those of Italy, but also from France (-3,783 euros) and Spain (-8,327 euros). This theme helps to demotivate the profession where the salary represents professional dignity as a social value.

Bibliografia

- G. Argentin, *Nostra scuola quotidiana. Il cambiamento necessario*, il Mulino, Bologna 2021
- V. Cesareo, *Insegnanti, scuola e società*, Vita e Pensiero, Milano 1969; G. Abbiati, *Bilancio di 50 anni di ricerca sugli insegnanti nella scuola italiana. Principali risultati e nuove tendenze*, in «Scuola democratica» n. 3, 2014
- E. Besozzi, *Società, cultura, educazione*, Carocci, Roma 2006
- A. Cavalli, G. Argentin (a cura di), *Gli insegnanti italiani: come cambia il modo di fare scuola. Terza indagine dell'Istituto IARD sulle condizioni di vita e di lavoro nella scuola italiana*, il Mulino, Bologna 2010.
- Margheri C., "Immagine del sociale degli insegnanti", in *Quaderni IARD*, N. 2, anno 2000.
- C. Tamanini, *Maschi e femmine a scuola: stili relazionali e di apprendimento Una ricerca su genere e percorsi formativi*, Editore Provincia Autonoma di Trento - IPRASE del Trentino, 2007

AR AND VR AS A SHAPING TREND IN CONSUMER BEHAVIOUR

Mgr. Andrii Kushnarevych

University of Ss. Cyril and Methodius in Trnava (Slovakia)

ABSTRACT

Augmented Reality (AR) and Virtual Reality (VR) have been on the rise in recent years. These technologies have had a great impact on the marketing field and, especially, consumer behaviour. This paper examines the potential of AR and VR as a shaping trend in consumer behaviour, including their usage across various industries and their impact on consumer engagement, purchasing experience and decision-making. We are discovering the challenges and opportunities that came with the adoption of AR and VR in marketing and retail, such as the need for innovation, privacy concerns, and potential ethical issues. We are also highlighting the importance of the consumer perspective on the topic and the way marketers understand this perspective. Last but not least, we suggest ways how companies may implement AR and VR in their marketing strategy, which in turn would provide them with the value they can give to their customers as well as an enhanced brand image on the market. The main goal of the article is to provide readers with information that brings a comprehensive understanding of the role AR and VR have in modern marketing, how it is shaping consumer behaviour, and how businesses can use those technologies to stay competitive in an ever-changing environment.

Keywords: Augmented Reality, Virtual Reality, Consumer Behaviour, Marketing Communication.

INFLUENCE OF CELEBRITY ENDORSEMENT ON CONSUMER PATRONAGE: A STUDY OF GLOBACOM NIGERIA LIMITED'S SERVICES AMONG AJAYI CROWTHER UNIVERSITY STUDENTS, OYO, NIGERIA

Ojo, Cornelius Segun *Ph.D.*

Amusan, Tomilola Openifoluwa *M.Sc.*

Department of Journalism and Media Studies, Ajayi Crowther University, Oyo, Nigeria

ABSTRACT

This study was carried out to ascertain the extent to which celebrity endorsement of products/services influence consumer patronage, using Nigeria's second largest telecom company – Globacom Limited's services among the students of Ajayi Crowther University, Oyo, Nigeria as a case study. Although, celebrity endorsement is a long-term practice in marketing communication, whereby popular personalities are employed to promote sales of goods and services; however, there is no sufficient evidence linking celebrity endorsement to increase in sales.

The study adopted a survey research method, using a structured questionnaire as the instrument of research. Using Stratified and Purposive Sampling techniques, 108 respondents were administered with structured questionnaire, with 102 completed and returned. Data analysis made use of quantitative statistical tool – Statistical Package for Social Sciences (SPSS), and results presented in the forms of tables (frequency and percentage), Bar Chart and Pie Chart. The study was based on Source Credibility Model.

Findings reveal that, celebrity endorsement does not necessarily translate to service patronage. Fifty-six (56) subjects representing (54.9%) did not believe that endorsement of Globacom products by the celebrities influenced their patronage. Also, eighty-eight (88) subjects representing (86.3%) disagreed that celebrity endorsement confers credibility on the endorsed product/service.

The study concludes that quality of a product rather than the celebrity endorsement of it, appears to matter to consumers. The study recommends that Globacom Limited in particular and; other organisations with consumer products should focus more on product quality and branding as ways of attracting consumer patronage and boost sales.

Key words: Perceived influence, Celebrity endorsement, Consumer patronage, Globacom Services, Undergraduate Students.

ECONOMIC RECOVERY STRATEGY IN THE COVID-19 ERA

Asmitiya MEILINDA

ORCID: <https://orcid.org/0000-0003-0405-9256>
UIN K.H. Abdurrahman Wahid Pekalongan, Indonesia

Hendri Hermawan ADINUGRAHA

Faculty of Islamic economics and business, UIN K.H. Abdurrahman Wahid Pekalongan,
Indonesia

ORCID ID: <https://orcid.org/0000-0002-8394-5776>

Abstract

This study aims to explain the strategy for economic recovery in the era of Covid-19. This research uses a literature review approach that originates from journals and web pages related to economic recovery strategies in the Covid-19 era. This research literature review resulted in the following conclusions: Many countries have introduced or adopted mixed programs to save the small and medium enterprise sector or MSMEs. First, provide salary subsidies to MSMEs that are unable to pay the salaries of their employees. Second, encourage the development of entrepreneurial innovation in order to absorb unemployed workers. Third, provide a suspension of settlement of MSME obligations or debts both for tax obligations and business loan obligations. Fourth, provide loans directly to MSME actors so they can have sufficient capital to maintain business. Fifth, encourage the digitization of MSME businesses so that they can continue to operate in conditions where there are restrictions on people's movements. Countries that provide loans directly to MSME actors so they can have sufficient capital to maintain business include: Malaysia, the Netherlands, British China, Saudi Arabia, Turkey, South Korea, Australia and Italy. Countries that encourage the digitization of MSME businesses so they can continue to operate in conditions where there are restrictions on people's movements include: Malaysia. China, Japan, South Korea and Italy. Only four countries have encouraged the digitization of MSME businesses, even though digitization is needed during this pandemic, for example, in Italy, which built a digital portal that is provided free of charge to MSMEs so that they can continue to run their business during the pandemic.

Keywords: Strategy, Economic Recovery, Covid-19

FOOD SECURITY SYSTEM IN INDIA: A COMPARATIVE ANALYSIS

DR. DNOOP K¹

DR.SIM JOSEPH 2

Abstract

A food system is a composition of varieties of activities which begins from the process of planting a seedling nurturing it, preparing it manufacturing from it, finally an eatable form farm to the plate then again to the garbage can or compost pile. Food can be consider as a projectile which drives the growth of a nation. Particularly agriculture. Farming related business activities in a sustainable manner will help the individual or group of individuals and finally in turn the nation as whole. India's agriculture is directly depended on the climate of the geographical area it possess. Indian agriculture till the date depend directly or indirect on the help of monsoon. Hence the ultimate change will have a great impact on India as far as convinced there is a rise in temperature all over the world. This is reduced the rain fall and another impact of climate change is like cyclones hitting. The unexpected coast lines of India and thus causing Agricultural losses. The rising in temperature will change the perception trended and thus in turn Affect the water availability this is also out cited frequency of enhance weather conditions. But Indians case is unique one got self sufficient in its food production soon at her its independence. There are a lot of reason for it. The green revolution is the Germ that made Indian bright in the case of food production it actually tripled the Indian production of food grains soon after is implementation in 1960's it helped to reduce the food insecurity by a percentage of 50, similarly poverty too.

¹ Assistant Professor, IMPSS, Kerala, India

² Research Fellow, SIRP Kerala, India

MORATORIUM AVAILED TO LOAN BORROWER DURING PANDEMIC SITUATION

Dr. A. Selvaraj., M.Com., B.Ed., M.Phil., Ph.D.,
Dr. R. Praveena., M.Com., M.Phil., Ph.D.,
Miss. J. Misba Leslin., M.Com., M.Phil.,
(Assistant Professor in Commerce)

Sri Krishnasamy Arts and Science College, Mettamalai, Sattur

ABSTRACT

While there is rapid spread of Covid-19 virus every individual income has been affected due to lockdown announced all over India. At that time Reserve Bank of India announced Moratorium Policy in India. Moratorium means a temporary pause in repayment for 6 months. After availing such relaxation many people faced difficulties in repaying the loan amount after moratorium period. So the researcher got interested studying the problems of the customers, bank and the government. The first objectives of the study consist of gaining an in-depth knowledge about the concept of moratorium, the findings of the study show that most of the respondents stated bank will not charge any penalty and felt it is not a waiver have to pay the loan amount later, bankers helped the respondents by educating them about the moratorium concept. The second objective is to identify the customer's opinion regarding the repayment of loan during Covid- 19, most of the respondents repaid their loan after availing moratorium policy through cash and felt there is normal change in interest amount through which extra money is paid for availing moratorium policy.

I INTRODUCTION

A moratorium is a delay or temporary suspension of an activity or law until future consideration warrants lifting the suspension, such as if and when the issues that led to moratoriums have been resolved. Technically speaking, moratoria is the Latin-based plural form of moratorium. A moratorium may be imposed by a Government by regulators, or by a business. On 24th March, 2020, the Government of India under Prime Minister Narendra Modi ordered a nationwide lockdown for 21 days due to COVID-19 pandemic in India. As the end of the first lockdown period approached, the State governments and other advisory committees recommended extending the lockdown.

On 14th April, Prime Minister Narendra Modi extended the nationwide lockdown until 3rd May, 2020. On 1st May, 2020 the Government of India extended the nationwide lockdown further by

two weeks until 17th May, 2020. On 17th May, 2020 the lockdown was further extended till 31st May, 2020 by the National Disaster Management Authority. To eradicate the problem faced by the customers due to COVID-19 related lockdown and the resultant impact on the financial lives of millions of households, the Reserve Bank of India (RBI) approved a series of regulatory measures, which among others, enabled lending institutions to provide their borrowers with a 6 month-repayment moratorium on term loans. Initially in March 2020, RBI had allowed a three-month moratorium on payment of all term loans due between 1st March, 2020 and 31st May, 2020. With the government extending the nationwide lockdown up to 31st May, 2020 the Reserve Bank of India (RBI) extended the moratorium on repayment of loans for three more months, according to an SBI research report.

A moratorium period, the technical term for a repayment holiday, is basically a length of time during which a borrower gets time-off from his or her loan repayments. That is, as a borrower one need not start paying his installments or interest dues if he is granted a moratorium. As per RBI's announcement, borrowers stand to get a repayment holiday from loan dues for three months from March 1st to May 31st, 2020. The RBI has allowed banks and other lenders to decide how they will structure this deferment. This includes all kinds of loans including personal and credit card dues.

1.1 Loan Acts similar to Moratorium

- ❖ Educational loans are repaid after a student graduates and gets a job. The time between when the student got the loan to pay his school tuition and fees and when he graduated and got a job and had to start making fixed monthly loan payments is a moratorium period. 20
- ❖ For home loans, there is often what is called a fixed moratorium period. For example, if there is a delay in construction, the bank can give a buyer an EMI holiday.

1.2 Calculation of Moratorium for Loans and EMI

- ❖ Suppose, the researcher has to pay a monthly installment of Rs. 50,000 for a home loan and by availing the moratorium researcher did not pay Rs. 1.5 lakhs installment to the bank. In such a situation, this Rs. 1.5 lakhs will be added to the researcher's total loan amount and have to pay off the loan on the increased total amount.
- ❖ Suppose the researcher is yet to pay 36 EMIs of Rs. 50,000 each. If the three EMIs of the moratorium are added to this, then researcher will have to pay 40 EMIs and not 39. If 60

EMIs of Rs. 50,000 were left and three EMIs of the moratorium are added to it, then researcher will have to pay 65 EMIs and not 63.

II REVIEW OF LITERATURE

Dr. Somasundaram.M¹ (2020) in his E-Article “Merits and demerits of moratorium offered by banks and non-banking financial companies in India” stated that COVID-19 has affected our country badly. It has affected majority of the Industries in our country, especially Banks and Non-Banking financial companies. They are playing major role in the Indian pandemic condition.

Dr. Kannamani Ramaswamy² (2020) in his article “Impact analysis in Banking, Insurance and Financial Service Industry due to COVID-19 Pandemic” stated that COVID-19 affects various industries and economies across the globe. India is one of the countries severely affected and in 3rd place globally. Banking, Financial services and Insurance sector, which is one of the cores for the Indian economy, also affected poorly due to COVID-19.

III OBJECTIVES OF THE STUDY

- i. To gain an in-depth knowledge of the concept of moratorium.
- ii. To identify the customer’s opinion regarding the repayment of loan during COVID-19
- iii. To identify whether this policy is beneficial to the customers or not
- iv. To study the problems faced by the customers at the time of repayment of loan.

IV RESEARCH METHODOLOGY

A systematic search for an answer to the question or solution to a problem is called research. Clover and Balsley defined research as “the process of systematically obtaining

¹ **Dr. Somasundaram.M¹.**, “Merits and demerits of moratorium offered by banks and non-banking financial companies in India”, Asian Pacific Journal of Research, Vol I, August 2020, pp. 25-27.

² **Dr. Kannamani Ramaswamy².**, “Impact analysis in Banking, Insurance and Financial Service Industry due to COVID-19 Pandemic”, Pramana Research Journal, Vol 10, Issue 8, August 2020, pp. 1-11.

accurate answers to significant and pertinent questions by the use of the scientific method of gathering and interpreting information”.

Research methodology is a way to systematically solve the research problem. It simply refers to the practical “how” of any given piece of research. More specifically, it’s about how a researcher systematically designs a study to ensure valid and reliable results that address the research aims and objectives.

Importantly, a good methodology chapter in a project explains not just what methodological choices were made, but also explains why they were made. It also provides a scientifically sound finding.

V DATA ANALYSIS AND INTERPRETATION

5.1 GAINING IN-DEPTH KNOWLEDGE OF THE CONCEPT OF MORATORIUM

5.1.1 Views of the respondents towards moratorium

The views of the human being differ from person to person. Here the 50 respondents of the Urban Co-operative bank stated their view on moratorium policy, which is shown in Table 3.1.

Table 3.1

Respondents view towards Moratorium

S.No.	Particulars	Number of Respondents	Percentage
1	A delay or suspension of an activity	12	22
2	Borrower is not required to make a Payment	12	22
3	Bank will not charge any penalty for availing moratorium	16	29
4	Difficult to understand the concept and fail to pay	07	13
5	No use only overload of interest	08	14
	Total	55	100

--	--	--	--

Source: Primary Data

As the views of the respondents are more than one, the number of responses are more than the number of respondents. Table 5.1 states that, 29 percentage of the responses were that the bank will not charge any penalty for availing moratorium, 22 percentage of the responses were that the moratorium policy is a delay or suspension of an activity, 22 percentage of the responses were that the borrower need not make payments immediately, 14 percentage of the responses were that the moratorium policy is of no use them and it is only an overload of interest and 13 percentage of the responses were that it is a difficult concept and many fail to pay. Through this we can interpret that most of the people said that in their view that the bank will not charge any penalty for availing moratorium.

5.1.2 Awareness of the concept of moratorium

Table 5.2

Awareness about moratorium concept

S.No.	Particulars	Number of Respondents	Percentage
1	Advertisement	10	20
2	Friends	9	18
3	Family members	15	30
4	Bankers	12	24
5	Any other	4	8
	Total	50	100

Source: Primary Data

From the table 5.2, we can predict that out of 50 respondents, 30 percentage of the respondents (15) got awareness through their family members, 24 percentage of the respondents (12) came to know about this concept of moratorium through bankers, 20 percentage of the respondents (10) got awareness through advertisements, 18 percentage of the respondents (9) from their friends and 8 percentage of the respondents (4) got awareness through TV news.

Through this analysis we can interpret that most of the respondent came to know about this concept from their family members.

5.2 Customer's opinion regarding the repayment of loan during COVID-19

5.2.1 Opinion of the respondents towards Moratorium procedure.

Table 5.3

Respondents opinion on Moratorium procedure

S.No.	Particulars	Number of Respondents	Percentage
1	Complex to understand	11	21
2	Easy to make repayment	12	23
3	Burdensome to make repayment	10	19
4	It is not a waiver	19	37
	Total	52	100

Source: Primary Data

As the opinion of the respondents are more than the number of respondents, the number of responses are more than the number of respondents. From the table 5.3, we can understand that, 37 percentage of the responses were that the moratorium procedure is not waiver, 23 percentage of the responses were that it is an easy method to make repayment, 21 percentage of the responses were that it is a complex procedure and 19 percentage of the responses were that it was a burdensome to them to make repayment. Through this we can conclude that most of the responses opinion was that it is not a waiver but have to make payment later.

5.2.2 Ranking table showing the opinion of the respondents towards repayment of loan

Table 5.4

Particulars	Rank I		Rank II		Rank III		Rank IV		TWS	Ranks
	NR	WA	NR	WA	NR	WA	NR	WA		
Helpful in extending the duration	11	44	19	57	11	22	9	9	132	2

Convenient to make repayment	22	88	12	36	13	26	3	3	153	1
Variation in interest Amount	13	52	9	27	15	30	13	13	122	3
Difficult to repay the Money	4	16	10	30	12	24	24	24	94	4

Source: Computed Data

NA = Number of respondents, WA = Weighted Average, TWS = Total Weighted Average

The above ranking Table 5.4 showing the opinion of the respondents towards the repayment of the loan states that it is convenient to make the repayment with a weighted arithmetic score of 153, ranking 1st, followed by helpful in extending the duration as second rank with a weighted arithmetic score of 132, then variation in interest amount in moratorium policy takes the third rank with a weighted arithmetic score of 122, followed by that, the respondents ranked fourth place for difficulties to repay the money with a weighted arithmetic score of 94.

5.3 Identify whether this policy is beneficial to the customers or not

5.3.1 Opinion of the respondents towards change in interest amount before and after Covid-

19

Table 5.5

S.No.	Particulars	Number of Respondents	Percentage
1	Normal change in interest	18	36
2	Low change in interest	11	22
3	Heavy change in interest	13	26
4	Neutral	08	16
	Total	50	100

Source: Primary Data

It is apparent from table 5.5 that out of 50 respondents, 36 percentage of the respondents (18) viewed the change in interest amount before and after Covid-19 as normal change ,26 percentage of the respondents (13) considered the change in interest to be heavy after Covid-19, 22 percentage of the respondents (11) viewed the change in interest to be less and 16 percentage of the respondents (8) expressed a neutral opinion. Through this we can conclude that most of the respondents considered the change in interest amount to be low.

5.3.2 Opinion towards the interest amount

Table 5.6

Opinion towards the interest amount

S.No.	Particulars	Number of Respondents	Percentage
1	Extra interest for the deferred month is Paid	7	14
2	Excess money from my packet is to be Paid	18	36
3	Interest paid is higher when compared to previously paid interest	15	30
4	Change in interest amount is complex to Understand	10	20
	Total	50	100

Source: Primary Data

From table 5.6 we can understand that out of 50 respondents, 36 percentage of the respondents (18) opined that he has to pay excess money from his packet as interest, 30 percentage of the respondents viewed that the interest paid during Covid-19 was higher than the previously paid interest, 20 percentage viewed the change in interest amount to be complex and

14 percentage of the respondents considered the interest amount to be an extra amount. Through this we can interpret that most of the respondents considered the interest amount to be an excess amount.

5.4 Problems faced by the customers at the time of repayment of loan

5.4.1 Rank the table showing the benefits availed by the respondents through moratorium policy

Table 5.7

Particulars	Rank I		Rank II		Rank III		Rank IV		TWS	Ranks
	NR	WA	NR	WA	NR	WA	NR	WA		
Reducing financial stress, especially during the coronavirus outbreak	11	44	24	72	10	20	5	5	144	1
Bank will not charge any penalty even if you are not repaying the loan	20	80	6	18	11	22	13	13	133	2
Offer some break in case of a financial emergency.	10	40	11	33	15	30	14	14	117	3
Extension in loan payment	9	36	9	27	14	28	18	18	109	4

Source: Computed Data

NA = Number of respondents, WA = Weighted Average, TWS = Total Weighted Average

The ranking Table 5.7 showing the benefits availed by the respondents, states that the respondents of Urban Co-operative Bank viewed the moratorium policy to be beneficial to them as it reduce their financial stress especially during coronavirus outbreak and ranked it as I with a weighted average score of 141, followed by second rank to the benefit that bank will not charge

any penalty even when they fail to repay the loan, with a weighted average score of 133, gaining some break in financial emergency takes a third rank with a weighted average score of 117, followed by that, the respondents ranked fourth place for extension in loan payment with a weighted average score of 109.

3.4.2 Opinion of the respondents towards the drawbacks of moratorium

Table 5.8

S.No.	Particulars	Number of Respondents	Percentage
1	Moratorium is not a waiver and have to pay the EMIs later.	13	24
2	For long term loans my tenure of payment of interest will also get extended.	20	37
3	If I defer two EMI's my loan may further get extended by 6 to 10 months	10	19
4	Compared to current interest amount, the interest payable on the loan will be Higher	11	20
	Total	54	100

Source: Primary Data.

From the table 5.8 it is vivid that 37 percentage of the responses were that the extended tenure of long term loan as the drawbacks of moratorium policy, 24 percentage of the responses were that moratorium is not a waiver and they have to pay the EMIs later which is a drawback for them, 20 percentage of the responses opined that compared to the current interest amount the interest payable on the loan is higher for them and 19 percentage of the respondent viewed that if he differ 2 EMIs his loan may further get extended 6 to 10 months. Through this we can conclude that most of the respondents viewed the extended tenure of long term loan as the drawbacks of moratorium policy.

VI SUGGESTIONS

- ✓ Interest charged for deferred months can be waived.
- ✓ Customers who have sufficient money should avoid availing this moratorium facility.

- ✓ Customers feel that the calculation of total loan amount to be repaid is difficult to understand. So bankers can help them to understand it.
- ✓ By availing moratorium, the EMIs or loan tenure gets extended which can be avoided.
- ✓ Internet Banking facility can be provided to customers through which the difficulties in visiting the bank to make repayment will be reduced.

VII CONCLUSION

. In order to overcome the difficulties faced during lockdown, Reserve Bank of India had allowed three-months moratorium on payment of all term loans in March, and then extended it for another three months. Moratorium policy is similar to Educational loan and House loan. The analysis shows that by availing moratorium facility customers can reduce their financial risk, no penalty is charged for their deferred payment and extension in loan payment helps in diverting customers funds to essential needs. But most of the people faced difficulties in understanding moratorium calculation as the deferred loan will not charge penalty but it will be added to principle amount and as a result there will be increased change in the interest amount paid after availing moratorium policy. This policy also has disadvantage as it is not a waiver people have to pay their loan amount later. And it is suggested that customer who have sufficient money avoid availing this facility. The researcher concludes that through moratorium policy customers availed benefits during Covid-19 period and stated that while compared to other banks the interest amount charged after Covid-19 in Urban Co-operative Bank, Sivakasi is minimum.

BIBLIOGRAPHY

1. Websites

- https://www.rbi.org.in/scripts/fun_urban.aspx
- http://lib.unipune.ac.in:8080/xmlui/bitstream/handle/123456789/7145/09_chapter%202.pdf?sequence=9&isAllowed=y
- <https://www.timesnownews.com/business-economy/personal-finance/loans/article/all-you-need-to-know-about-emi-moratorium-its-advantages-and-disadvantages/608181>
- <https://www.business-standard.com/about/what-is-moratorium>

2. Journals and Magazines

- **Dr. Somasundaram.M¹.**, “Merits and demerits of moratorium offered by banks and non-banking financial companies in India”, Asian Pacific Journal of Research, Vol I, p.25–27, August 2020, pp.25-27.
- **Dr. Kannamani Ramaswamy².**, “Impact analysis in Banking, Insurance and Financial Service Industry due to COVID-19 Pandemic”, Pramana Research Journal, Vol 10, Issue 8, August 2020, pp. 1-11.
- **Sanket Dhanorkar³.**, “How taking loan moratorium will impact your future EMIs”, The Economic Times, June 9, 2020.
- **Aiswarya R Hormis⁴.**, “Moratorium: Critical analysis of its effect during a pandemic”, iplerader blog, July 18, 2020.
- **Dr. Jitender Singh and Dr. B. S. Bodla⁵.**, “Covid-19 pandemic and lockdown impact on India's banking sector”, Aryan Publication, June 2020, pp. 21-32.

PROBLEMS OF STIMULATING DEMAND AND SUPPLY IN THE EDUCATION SYSTEM: MARKETING ASPECT

Dr. Nadiia ARTYUKHOVA,

Sumy State University, Education and Research Institute of Business, Economics and Management

ORCID ID: orcid.org/0000-0002-2408-5737

Dr. Robert REHAK,

University of Economics in Bratislava, Faculty of Commerce

ORCID ID: orcid.org/0000-0002-0303-9379

ABSTRACT

Promoting the "products" of the universities' activities – educational services and scientific developments – requires a specific approach, considering the stakeholders in this area. Previous marketing research in the academic field shows that the best way to promote educational services and scientific developments is to "immerse" the product's potential consumer into the service's essence by appealing to emotions, collaborative preparation of educational products, etc.

The traditional marketing mix tools (Ps, Cs, Es so on) should be interpreted in terms of the degree of potential customer involvement in forming the quality and acceptable type of service. This challenge can be achieved using immersive marketing tools and behavioral research.

This research is dedicated to the creation of the two-way immersive marketing concept. The external side is the involvement of external stakeholders, potential consumers of services in forming proposals for improving quality. The inner side is the involvement of internal stakeholders, current users of services, which, through collaboration (for example, preparation of educational scenarios), assist in increasing the product's attractiveness for external stakeholders.

This research was funded by the grant from Scientific Grant Agency of the Ministry of Education, Science, Research and Sport of the Slovak Republic and Slovak Academy of Sciences "Changes in the approach to the creation of companies' distribution management concepts influenced by the effects of social and economic crises caused by the global pandemic and increased security risks" (VEGA 1/0392/23).

Keywords: Educational Marketing, Immersive Marketing, Marketing Mix

**RUSSIA'S POWER POSITION IN ASIA IN THE LATE 19TH C. – AS REFLECTED
BY ÁRMIN VÁMBÉRY, THE EXCELLENT TURKOLOGIST**

Dr. Sándor Földvári

Debrecen University, Debrecen, Faculty of Humanities

ORCID ID: <https://orcid.org/0000-0002-7825-0531>

ÖZET

Whenever speaking about the Turkish studies in Hungary, one may recall the name of Vámbéry, who went from Istanbul to the Central Asia, thus to Bokhara and Khiva, then returned across Afghanistan, arrived at Persia, all way going on foot. Moreover, he covered his European identity, for it was dangerous and he could be killed if unfolded, hence his marvellous knowledge of the languages and extremely strong spirit, ability for serenity, saved him. In that time, the middle of the 19th century, there happened “The Great Game” between the British Empire and the Russian Tsardom, for gaining the power over the Central Asia. (Ingram, 1980; Rezun, 1986; McDaniel, 2011) Therefore, he was evaluated by the officials of the British Empire, such as the Ambassador of the UK in Teheran, who became his friend and provider, too, by financial and official help. Due to this patron, after his wanderings the British Government received him with a great respect, his prestige grew in London, and he was appointed for an Advisor of the British Government. The great record of Vámbéry, it was the description of his trip to Central Asia, Khiva and Bokhara. (His two-volumes book: “Travel in Middle Asia” in German: Vámbéry, 1865, 2nd ed. 1873) He studied culture and history of Bokhara in person, and his book about them was published in German then English, too, in two volumes, introduced the Western, and also Turkish public of those times into the history and culture of that unknown yet country. (Vámbéry, 1872; 1873) - The main works by Vámbéry, which introduced the "Great Game" between the Tsarist Russia and the British Empire, "Russlands Machtstellung in Asien" (Leipzig, 1871) [Russia's Power Position in Asia] and "Zentralasien und die Englisch-Russische Grenzfrage" (ib. 1873) [Central Asia and the English-Russian Border Question]. It is of great significance, how saw Vámbéry from Central Asia this "Great game" and how he criticized the defeat of Russia in this competition. Although the Central Asian peoples did not want nor Russia neither The British, but the latter had more chance to win, because -among several causes. the Turkish peoples of Central Asia heard about the Russian policy and approach to the subordinated vassals, thus they were not likely to become such; and because the highest socio-cultural development of the British Empire, which made it promising. – In this paper, we deal with the first of these works of him, the “Russia's Power Position in Asia”, because this was already written in Hungarian first: “Oroszország hatalmi állása Ázsiában” (Budapest, 1871), and then was translated into German and English. Therefore, this first work of Vámbéry described Russia’s position in Central Asia, and its danger not only for the West, but for the Turkish peoples, too, from Türkiye to Uzbekistan,

then-Khiva and then-Bokhara as well. This first work demonstrated Vámbéry's views, too, and the further works on this topic followed this one.

The study of the Oriental peoples rooted in Hungary already in the Early Modern Age, the great culmination came in the second half of the 19th century. The Turkologist Ármín Vámbéry, in Turkish Efendi Reshid, was wandering from Istanbul to Bokhara and then across Afghanistan returned to Persia, then to Great Britain. He became the Advisor of the British Government. Then he returned to Hungary, but at home he suffered with jealousy of the envious Hungarian colleagues, who did not speak so many languages as Vámbéry, they were sitting at home and did not gain the recognition nor of the Turkish Sultan neither of the British government. The research results of Vámbéry were valuable in the field of the religious studies, the ethnography of the Turkish peoples, while his linguistic results already appeared in several aspects false.

Vámbéry was the professor of prominent Hungarian Turkologists, as Ignác Kúnos in the break of the 19/20th cc. and Julius Abdulkarim Germanus in the first half of the 20th c. We spoke about the Turkish studies in Hungary in the interwar period of the 20th century, focusing on Ignác Kúnos, at the 3. International Antalya Scientific Research and Innovative Studies Congress (by IKSAD) on February 13-14, 2023 (Antalya, Türkiye); and we published a full-text to the Turkish Studies cultivated by Julius Abdulkarim Germanus, at the 6. International Social Sciences and Innovation Congress 25-26 February 2023 (Ankara, Türkiye). Since Prof. Vámbéry was a teacher of both of them, it is a logical further step that in this paper we began to present about the scholarly activity of the Greatest Turkologist of the 19th century, Efendi Reshid, as Vámbéry was called by the Turks in Istanbul.

Anahtar Kelimeler: Turkish_Studies, Hungary, Vámbéry, Russia, Great_Britain, Central_Asia

PREVIOUS PAPERS ON RELATED TOPICS:

Földvári, S. (2023) "The Turkish Studies in Hungary between the Two World Wars: The Scientific Activity of Ignác Kúnos (Abstract)" in: 3. *International Antalya Scientific Research and Innovative Studies Congress 13-14, 2023. Antalya, Türkiye*: Editor Dr. Lindita Skenderi. IKSAD Publications - Issued: 01.03.2023. pp.900-901. ISBN - 978-625-6404-64-9 — online resource: https://www.izdas.org/_files/ugd/614b1f_0799c97dea6645fa8624cf81964e994e.pdf

Földvári, S. (2023a) "Scholarly Activity of Hajji Abdul Karim Germanus as Related to the Turkish Studies". in Hungary. in: 6. *Uluslararası Sosyal Bilimler Ve İnovasyon Kongresi 25/26 Şubat 2023. Ankara: Congress Book*. Editor Dr. Gökçe Cerev. IKSAD Publishing House – February 2023. pp. 606-624. ISBN: 978-625-6404-68-7 — online recourse: https://www.isarconference.org/_files/ugd/6dc816_a9d3467482414eac91b8dc29eca2555b.pdf

RESPECTING THE PRINCIPLE OF DECENT WORK IN WORKING FAMILIES ON DIGITAL PLATFORMS

Phd.Candidate Inva Kociaj

Pedagogue, Civil Department, Law Faculty, Tirana University

ABSTRACT

Decent work represents the symbiosis and unity of all the principles that permeate labour legislation, it is the recognition and respect of fundamental rights at work. But in the dynamics of the development of new forms of employment, the principle of decent work has been formed in the adaptation of these dynamics with appropriate protection at work in all aspects of protection. The impact of technology today is bringing us a new form of employment, which is work on digital platforms. The purpose of this paper is to familiarize ourselves with the work on digital platforms and its development today. Based on the qualitative methodology, the work addresses from the legal side whether the principle of decent work, which is sanctioned by the International Labour Organization, is being respected in the work of digital platforms, whether the basic rights at work are being respected for these workers. The paper also emphasizes the great need for the drafting of an international legal framework.

Keywords: labour, digital platform, platform work, employee

MANY MILLENNIAL TEENS ARE LESS INTERESTED IN AGRICULTURE.WHAT IS THE SOLUTION FROM THE GOVERNMENT?

M. Fajar Sidiq

UIN K.H. Abdurrahman Wahid Pekalongan, Indonesia

ORCID ID: <https://orcid.org/0009-0003-3919-2644>

Hendri Hermawan ADINUGRAHA

UIN K.H. Abdurrahman Wahid Pekalongan, Indonesia

ORCID ID: <https://orcid.org/0000-0002-8394-5776>

M. Aris Syafi'i

UIN K.H. Abdurrahman Wahid Pekalongan, Indonesia

ORCID ID: <https://orcid.org/0000-0001-8400-6933>

Happy Sista Devy

UIN K.H. Abdurrahman Wahid Pekalongan, Indonesia

ORCID ID: <https://orcid.org/0000-0002-2966-6389>

ABSTRACT

Even though agriculture is a very influential sector in supporting food security, national stability, and earning the country's foreign exchange. The purpose of this research is to increase the interest of teenagers in the agricultural sector so that Indonesian agriculture continues with the regeneration of farmers in Indonesia. This research uses this method using research literature. Based on the discussion, motivation is an effort and encouragement to aim at satisfying desires or other goals. Motivation concerns the drive to achieve good results. Soemanto explained that a person cannot be known by other people directly, but we can interpret it through his behavior. Optimizing extension agents to develop and encourage the interest of young farmers. To be able to attract a generation of young Indonesian farmers to work in the world of agriculture is to run a complete farm using technology that will make the work of farmers easier. In addition, the government can also strive to develop the character of Indonesian youth who love agriculture. The high risk of employment in the agricultural world has made many young Indonesians avoid these jobs, so it's not surprising that the agricultural sector is lacking in absorbing young workers. The highest risk faced in the agricultural sector is crop failure which can be caused by sudden changes in climate, pests and diseases that can reduce agricultural productivity and can even cause crop failure.

Keywords: Millennial, government, and generation

**THE ROLE OF SHARIA FINTECH IN MSME CAPITAL FOR REALIZING THE
SHARIA FINANCIAL ECOSYSTEM**

Jihan Mifta SABILA

UIN K.H. Abdurrahman Wahid Pekalongan

ORCID ID: <https://orcid.org/0000-0002-2030-8841>

Hendri Hermawan ADINUGRAHA

UIN K.H. Abdurrahman Wahid Pekalongan

ORCID ID: <https://orcid.org/0000-0002-8394-5776>

M. Aris Syafi'i

UIN K.H. Abdurrahman Wahid Pekalongan, Indonesia

ORCID ID: <https://orcid.org/0000-0001-8400-6933>

Happy Sista Devy

UIN K.H. Abdurrahman Wahid Pekalongan, Indonesia

ORCID ID: <https://orcid.org/0000-0002-2966-6389>

ABSTRACT

The high number of layoffs caused by this situation has made most Indonesians lose their jobs and finally try their luck by becoming small and medium business actors. MSME problems can be caused by a lack of business capital, a lack of extensive knowledge about business, not doing branding, and ineffective business communication. Many of the micro and small entrepreneurs are actually sure they can expand the market but are hampered by limited capital. Usually, business people often borrow capital from moneylenders because the process is fast and not complicated. However, these loans are detrimental to business people. The purpose of this study is to determine the role of Islamic fintech in MSME capital in order to create an Islamic financial ecosystem. This research method uses a literature review approach. The results of the literature review found that the role of Financial Technology is expected to help solve MSME capital problems with Islamic Fintech services. These services include capital loans, payment services, and financial regulatory services. And MSMEs can rise again, not confused about where to look for capital. A fast loan process does not mean the right solution. It would be nice to think beforehand what consequences would be received if you could not pay off the loan. We as Muslims should also choose Sharia Fintech that is in accordance with Islamic law. Fintech services for MSMEs can help solve MSME problems. These services include capital loans, payment services, and financial regulatory services.

Keywords: Sharia Fintech, MSMe Capital and Sharia Financial Ecosystem.

INTERNATIONAL LAW AND POLICY FOR THE REGULATION OF GENETIC
RESOURCES: A COMPREHENSIVE OVERVIEW

AYUSHI SINGH

SPARSH YADAV

NALINESH SINGH

GALGOTIAS UNIVERSITY, DEPARTMENT OF LAW, GREATER NOIDA, INDIA
GALGOTIAS UNIVERSITY, DEPARTMENT OF LAW, GREATER NOIDA, INDIA
GALGOTIAS UNIVERSITY, DEPARTMENT OF LAW, GREATER NOIDA, INDIA

ABSTRACT

Keywords: genetic resources, international law, regulation, access and benefit-sharing, Nagoya Protocol, Convention on Biological Diversity

An urgent issue for international law and policy is the governance of genetic resources. The biological components of plants, animals, and microbes known as genetic resources have the potential to be useful to humans in a variety of contexts, including industry, agriculture, and medicine. This article offers a thorough review of international law and politics pertaining to the control of genetic resources, emphasising fundamental ideas and tools. The main treaty regulating access to and use of genetic resources is the Convention on Biological Diversity (CBD). State sovereignty over its natural resources, including genetic resources, is recognised by the CBD. Moreover, it requires that states guarantee the preservation and sustainable use of biodiversity and fairly and equally distribute any advantages resulting from the exploitation of genetic resources.

A complement to the CBD, the Nagoya Protocol was approved in 2010 and offers a framework for the access and benefit-sharing of genetic resources. The Nagoya Protocol mandates that nations create legal frameworks for access and benefit-sharing, have the supplier nation's prior informed permission, and put policies in place to thwart unauthorised access to and the unlawful trafficking in genetic resources. Other international agreements, such as the International Treaty on Plant Genetic Resources for Food and Agriculture and the Patent Cooperation Treaty of the World Intellectual Property Organization, govern the use of genetic resources in addition to the CBD and the Nagoya Protocol.

Genetic resources must be controlled to ensure fair and sustainable use and to protect the rights of local communities and indigenous peoples. International law and policy related to genetic resources includes measures to combat illicit access and trade, as well as benefit-sharing and access processes.

International law and policy must properly manage genetic resources for equitable and sustainable use by local populations and communities

THE LAW OF "INVERSE SQUARE" OF DISTANCE

Matej Babič

Faculty of information studies, Novo mesto, Slovenia

ABSTRACT

The "inverse square law" states that the radiation intensity is inversely proportional to the square of the distance.

As the distance twice, the initial radiation level is diffused over the entire region in the diagram, and as the area quadruples, the radiation level decreases in accordance. The inverse square law, a physical principle, defines how a light source's intensity varies with separation from a subject. It clearly explains why brightness increases as a light source gets closer to a subject and lowers as a light source gets farther away. It provides quantitative information to help a photographer determine how much light will be gained or lost by moving a light a specific distance. The optimal illumination is produced for every situation using the inverse-square law. The inverse-square law functions as follows: A surface area that is four times bigger than it was previously gets lighted when the separation between the subject and the light source is doubled. We frequently multiply the distance by itself to get the size of that surface area. Yet, a bigger surface area produces a light intensity that is inversely proportional to the square of the distance because the same amount of light must be diffused over a larger surface area. We see light fall-off, or a decrease in light intensity, as a result. Mathematically, the inverse-square law can be expressed with only little knowledge (its formula). Yet, the mechanisms are frequently extremely complicated. As a result, we will only discuss this law in an example-based and photographic context. Hence, when we discuss exposure, we are discussing both the lighting of the subject and the exposure of the image sensor or film. When employing flash and spotlight, the inverse-square law is highly helpful. For instance, when the distance between the light source and the subject is cut in half ($1/2$), the light intensity increases by a factor of two (2). The intensity of the light decreases to a quarter when the distance is doubled. The example digit pairings (distance: 3-fold; intensity: $1/9$) and (4 ; $1/16$), respectively, are valid in light of this. The uneven light fall-off that happens as the subject's distance from the light source rises is generally explained by the inverse-square law. This knowledge improves our comprehension of how to relate light and illumination to a subject's brightness and proximity to it. About the speed of light: from $E, H \sim 1/r^2$ and $r \sim c$ follows:

- **the field determines the length measures (what is 1 m)**
- **the field determines the velocities v (in m/s)**
- **the field determines the speed of light c [m/s]**
- **Measurement of the speed of light is made with itself**
- **measured is a constant of measurement $c = 300.000$ km/s**

⇒ **the speed of light c is not a constant of nature!**

In this article, I will present solution of problem of inverse square law.

**ANALYSIS OF WILLINGNESS TO CONSUME ORGANIC FOOD: COMPARISON
STUDY BETWEEN TURKISH AND ALGERIAN CONSUMERS**

Chems Eddine BOUKHEDIMI

University of Tizi Ouzou, Department of commerce. Management Marketing. Algeria

Ph.D. Student

ORCID ID: 0000-0003-1728-1809

ABSTRACT

This study has an objective to check the impact of the nationality of respondents on the willingness to use organic food. This type of product is presented on natural milk and natural oil generated from an olive.

The method explored in this research is an online survey between January-November 2022 among 81 respondents from 2 countries; most of them (45) are from Turkey, and the rest (36) are Algerian. Then, the results were analysed through SPSS software V26 in order to use the Chi-square test and cross-tabulation.

The results indicate that the independency between the willingness to consume green food in and the nationality of respondents (Turkish/Algerian) is ensured. It means that both Turkish's and Algerians are agreeing to use green foods.

Keywords: Consumer behaviour- Green marketing- Organics food- Chi square test- Turkiye- Algeria-SPSS.

THE ROLE OF THE SHARIA PUBLIC SECTOR IN ECONOMICS

ANDRIYANI PRIHATININGSIH

UIN K.H. Abdurrahman Wahid Pekalongan, Indonesia

ORCID ID: <https://orcid.org/0009-0005-3042-4781>

LIANA

UIN K.H. Abdurrahman Wahid Pekalongan, Indonesia

ORCID ID: <https://orcid.org/0009-0001-6916-2273>

NAILUL MUNA

UIN K.H. Abdurrahman Wahid Pekalongan, Indonesia

ORCID ID: <https://orcid.org/0009-0000-6102-0847>

M. ARIS SYAFI'

UIN K.H. Abdurrahman Wahid Pekalongan, Indonesia

ORCID ID: <https://orcid.org/0000-0002-0182-8593>

HAPPY SISTA DEVY

UIN K.H. Abdurrahman Wahid Pekalongan, Indonesia

ORCID ID: <https://orcid.org/0000-0002-2966-6389>

ABSTRACT

This study aims to determine the role and contribution of the government, society and markets in the economic development of a country. This study uses the method of literature review. This research data comes from articles and scientific journals related to discussions of the role and policies of the government, community contributions, and the function of the market in economic development. The analysis technique used in this study is the analysis technique of the journals related to the discussion of this research. The results of this study are to obtain the role of government according to Islamic and conventional views, policies taken by the government to achieve *falah*, the role of society in carrying out government regulations, market functions, government functions and society to achieve *falah*. That in the country's economy also requires the role and contribution of the government, society and the market for the benefit of society and the resulting public values in accordance with Islamic sharia. In building the country's economy, there needs to be cooperation from these parties. Benefits will be achieved if the community also complies with government policies, meaning that the government will also not be able to act if the parties do not support each other.

Keywords: Government, public, market, islamic economics

A SYSTEMATIC REVIEW OF FINANCIAL CRIMES IN WESTERN BALKAN COUNTRIES

Prof. Ass. Dr. Luan VARDAR

MSc.Dena ARAPI-VARDARI

University "UKSHIN HOTI" Prizren (Kosova)

ABSTRACT

Financial crime has become an increasing concern for governments around the world over the past 30 years. This concern stems from a variety of issues, as the impact of financial crime varies in different contexts. It is now widely recognized that the prevalence of economically motivated crime in many societies poses a significant threat to the development of national economies and their stability. This paper examines the entire collection of papers published on the Web of Science (Q1, Q2 and Q3) from 2000 to 2023 to provide a complete overview of the major factors that have influenced the journal over the past 20 years. In this paper I would like to consider the works on financial crime in the Western Balkans. This is one of the first studies to use state-of-the-art methods to review the literature on financial crime and determine the extent of financial crime in Western Balkan countries. The approach taken to analyze this large corpus of documents is based on the theoretical framework of bibliometric studies.

Keywords—Financial crimes, Law, Western Balkan, Bibliometric.

PEKALONGAN CENTER UMKM EMPOWERMENT THROUGH BAITUL MAL WAT TAMWI FINANCING AND UTILIZATION OF SHOPEE E-COMMERCE

Dewi Ratna Ningsih

UIN K.H. Abdurrahman Wahid Pekalongan, Indonesia

ORCID ID: <https://orcid.org/0009-0002-4332-0146>

Hendri Hermawan Adinugraha

UIN K.H. Abdurrahman Wahid Pekalongan, Indonesia

ORCID ID: <https://orcid.org/0000-0002-8394-5776>

M. Aris Syafi'i

UIN K.H. Abdurrahman Wahid Pekalongan, Indonesia

ORCID ID: <https://orcid.org/0000-0001-8400-6933>

Happy Sista Devy

UIN K.H. Abdurrahman Wahid Pekalongan, Indonesia

ORCID ID: <https://orcid.org/0000-0002-2966-6389>

ABSTRACT

The development of the UMKM Center in Pekalongan, which has great potential, apparently has not been utilized properly. Over time, the UMKM Center has been empty of visitors and even looks like there is no life. This also led to a decrease in the productivity of MSMEs and an increase in unemployment in Pekalongan Regency. In the framework of empowering the workforce, the UMKM Center in Pekalongan can be used as a means for economic recovery. The lack of capital in MSME businesses can be done through BMT sharia financing and the use of Shopee e-commerce can also be used as a means of opening a business either directly or through e-commerce. The research method used is to use a literature study, where the author collects various sources and relevant information as a reference in drawing conclusions. The results of the study concluded that the authors wanted to propose a Sharia Economics Student Study Group for the establishment of the Pekalongan Culinary Festival and UMKM Center activities. This activity aims to educate and as a training medium in opening an online or offline business. In addition, this activity is a form of empowerment for the UMKM Center in Pekalongan by involving several parties, namely the Baitul Mal Wat Tamwi, the UMKM Center, e-commerce Shopee, and the Government as controllers.

Keywords: Empowerment UMKM Center, BMT, utilization of e-commerce shopee

„Z GENERATION” ADDICTION ON INTERNET

Associate Professor Dr. Habil. Remus RUNCAN

Aurel Vlaicu University of Arad, Faculty of Educational Sciences, Psychology and Social
Work, Arad, Romania

ORCID ID: <https://orcid.org/0000-0002-1282-4942>

Social Work Researcher Alexandra – Carla GALIS

Aurel Vlaicu University of Arad, Faculty of Educational Sciences, Psychology and Social
Work, Arad, Romania

ABSTRACT

The present study explores the influence that technology has on the lives of the Z generation and how it has become an indispensable part of their lives, presenting the extent of the phenomenon and the unseen face.

The research was made in Arad county, in 2023, by applying an individual interview to a number of five respondents, young people belonging to generation Z (years 1995, 2010). Initially, were analyzed and identified the motivations that young people have in using technology, after that the risks they assume and if they are aware of them and finally we also researched the influences that technology has on their social life. Data collection took place through an individually structured interview, applied to each participant individually. The results obtained were then presented in the form of a narrative report, presenting the most relevant and interesting information obtained. The conclusions of this paper were reached by taking into account the results obtained following the application of the interview and also the existing limitations.

Keywords: digital addiction, generation Z, internet, digital dementia

**MARKET STRATEGY, MANAGERIAL ATTITUDE, AND FIRM CAPABILITY ON
EXPORT PERFORMANCE: STRUCTURAL ANALYSIS EVIDENCE FROM FRESH
FRUITS AND VEGETABLE PRODUCERS IN ETHIOPIA**

Authors:

Mr. Dawit Negussie Tolossa, Research Scholar

Dr. Hemal B. Pandya, Professor

S.D. School of Commerce, Gujarat University, Ahmedabad 380009, Gujarat, India

ABSTRACT

The objective of this study is to examine the market strategy, managerial attitude, and firm capability that are significant for the export performance of fresh fruits and vegetables in Ethiopia. The study analyzed data from 85 questionnaire-based surveys of managers from medium, and large-scale fresh fruits and vegetable export companies in Ethiopia using PLS-SEM model. The model identified three significant factors and it reveals that all the relationships in the hypothesized model were significant at $p < 0.05$ and this shows that managerial attitude (0.00), affects export performance. The latent variables, market strategy ($P=0.099$), and firm capabilities (0.053) have not significantly affect the export performance of enterprises of fresh fruits and vegetable exporters in Ethiopia. These findings point to the need for business organizations and policymakers to address these export performance factors, thus improving the contribution of these firms to the economic development of countries and the result of the study completes the findings for, practice policy, and research endeavors.

Keywords: export performance factors, export performance, fruits, vegetables, and Ethiopia

FACTORS INFLUENCING CUSTOMER SATISFACTION IN THE RESTAURANT INDUSTRY AT CAN THO CITY, VIETNAM AFTER THE COVID-19 PANDEMIC

Thi-Hoang-Anh TRAN*

*Master in Law, Economics, and Management

Specialization in Tourism, Luxury Travel and Hospitality Management

Lecturer at Can-Tho University, School of Social Sciences and Humanities, Department of History - Geography - Tourism, Can-Tho City, Vietnam

ORCID number: <https://orcid.org/0000-0002-8264-8585>

ABSTRACT

The Food & Beverage (F&B) market has accelerated after the COVID-19 crisis, especially in big cities. Stakeholders in this business are racing for quality improvement to attract more customers. Can Tho, the busiest urban city in the center of the Mekong Delta region, Vietnam is witnessing an encouraging revival of the restaurant industry, one of the important sectors of its economy. Research toward enhancement of customer satisfaction, loyalty, and return intention is key to a resilient post-pandemic recovery of the F&B market. Therefore, by surveying 286 customers at medium size restaurants in Can Tho city, the present study aimed to (1) explore the factors affecting customer satisfaction in the city's restaurant industry after the health crisis; (2) analyze and evaluate the important order of the factors identified; (3) propose management implications to help the stakeholders in the restaurant industry improve the quality, develop the satisfaction, loyalty and the return intention of customers. The approaches of this study included document research, semi-structured interviews, field observations, and survey questionnaires. Research data collected was then analyzed thanks to the following tools: (1) Descriptive Statistics by SPSS 20.0; (2) Evaluation of the measurement Model by partial Least Squares with Smartpls 3.0; (3) Structural Equation Modeling Test. The research findings revealed 05 factors that positively impacted customer satisfaction, arranged according to the decreasing order of importance: (1) Flavor of food and drinks; (2) Reasonable price; (3) Cleanliness; (4) Service quality; (5) Restaurant atmosphere. In addition, customer satisfaction was also a positive intermediary to creating loyalty and return intention of customers. Based on the actual research results, recommendations were finally proposed to support the stakeholders in the restaurant business of Can Tho city.

Keywords: customer satisfaction, customer loyalty, customer retention, Food & Beverage market, restaurant industry, Can Tho city, Vietnam, post-pandemic recovery

STUDYING HOW WELL VOCATIONAL COLLEGE COSMETOLOGY PROGRAMME PREPARES THE STUDENTS FOR THE BEAUTY INDUSTRY

¹Marcella Cindy Michael, ²Megan Francis Aloysius, ³Veon Shain Alexander

Keningau Vocational College, Cosmetology Programme, Hospitality Department, Keningau,
Sabah

Abstract

Malaysian education system has taken incredible measures in revolutionizing vocational discipline across all institutions particularly secondary education. However, there might be some drawbacks as many graduates work in industries that are not aligned with their vocational specialties and qualifications. This study aims to determine the credibility of cosmetology programme at Keningau Vocational College by gathering data from the graduates of the programme. This was essential in improving the quality of the programme in order to meet the changing demand of the beauty and health industry. The instruments used to gather the data related to graduates' employment are the analysis of the current data records as well as online interviews that will be conducted with a group of graduates. The findings of this study might help the researchers understand the gap in the cosmetology training and syllabus that requires revision in order to remain relevant.

Keywords: cosmetology, vocational, credibility

SYLLABLE WHEELS: A TOOL FOR LITERACY TEACHING

Shendy Erlianna

Keningau Vocational College, Early Childhood Education, Keningau, Malaysia

ABSTRACT

This project was intended to teach children on basic literacy through a soft toy in the form of rotating wheel. Majority of preschool children experienced delay in mastering basic literacy especially in spelling and pronouncing words properly. Hence, this project was designed to provide children exciting learning experience through play and hands-on activities instead of textbook and worksheets where they can be split into teams or play it as a whole class game. The children can take turn rotating the wheel and enunciate the letters or words that they hit. It was revealed from observation checklist that the children at a preschool in Keningau displayed improvement and motivation in learning the basics in literacy when they were introduced to this game.

Keywords: literacy, spelling, pronunciation

**BURDUR'UN YAŞAYAN DÖRDÜNCÜ KUŞAK AİLE İŞLETMESİ: REMZİ
KANAAT ŞEKERCİSİ (1853)**

FOURTH GENERATION FAMILY BUSINESS LIVING IN BURDUR: REMZİ KANAAT
CANDY (1853)

Ali APALI

Doç. Dr. Burdur Mehmet Akif Ersoy Üniversitesi

ORCID NO: 0000-0002-3521-0150

Evren BİŞGİN

Burdur Mehmet Akif Ersoy Üniversitesi YL. Öğrencisi

ORCID NO: 0000-0002-1507-3240

ÖZET

Türkiye ve dünya ekonomisinde aile işletmelerinin özel sektör açısından önemli bir yeri bulunmaktadır. Türk işletme tarihi Osmanlı döneminden itibaren incelendiğinde faaliyetlerini hala sürdüren uzun ömürlü aile işletmeleri oldukça nadirdir. Bu durumun en önemli sebebi olarak Osmanlı ekonomisinin daha çok devletçi yapısı gösterilmektedir.

Osmanlı Devleti zamanında kurulup, uzun süre faaliyetlerine devam eden işletmeler, işletme tarihi açısından incelenmesi çalışmanın konusunu oluşturmuştur. Bu konu kapsamında Burdur ilinde yerleşik olan bir işletme belirlenip, kurulduğu andan itibaren faaliyet süreci ve kuşaklar boyunca faaliyetlerini sürdürmesindeki kritik durumların tespit edilmesi çalışmanın amacı olarak belirlenmiştir. “Remzi Kanaat Şekercisi” ismi ile faaliyetlerini sürdüren işletmenin 1853 yılında kurulduğu ve bugüne kadar faaliyetlerine devam edebilmesinde öne çıkan noktanın kendi ana faaliyet konusuna odaklanması ve Şekerci Salih efendiden sonraki nesillerin bu işe sahip çıkmaları, cesaret, işini severek yapmak, karşılıklı sevgi ve saygı, aile üyeleriyle iletişim halinde olma, yeniliklere açık olmak, kontrollü büyümek ve kaliteden kesinlikle ödün vermemek olduğu sonucuna ulaşılmıştır.

Anahtar Kelimeler: İşletme Tarihi, Kanaat Şekerleme, Burdur.

ABSTRACT

Family businesses have an important place in the Turkish and global economy in the private sector. When Turkish business history is analyzed since the Ottoman period, long-lasting

family businesses that are still active are quite rare. The most important reason for this is considered to be the statist structure of the Ottoman economy.

The subject of this study is the analysis of the businesses that were established during the Ottoman Empire and remained active for a long time, in terms of the business history. In the scope of this subject, a business located in the province of Burdur was picked and the aim of the study was determined as finding out about the critical points in its activity process and its ability to remain active for generations since its foundation. It has been concluded that, the business, which operates under the name, "Remzi Kanaat Şekercisi", was established in 1853 and the prominent points in its being able to remain active until today are that, it focuses on its main field of activity, that the generations following Şekerci Salih Efendi took over the business, the courage, the love for their business, mutual love and respect, keeping in touch with the other family members, being open to innovations, the controlled growth and never compromising on quality.

Keywords: Business History, Kanaat Şekerleme, Burdur.

GİRİŞ

Aile işletmesi, bir işletmenin aile fertleri tarafından yönetilen, genellikle çalışanların da aile bireylerinden oluştuğu ticari bir organizasyon biçimi olarak tanımlanabilmektedir. Aile işletmelerinin başlangıcını ilkçağlara kadar dayandırmak mümkündür. Yüzyıllar boyunca farklı anlayış ve statülerde faaliyetlerini sürdüren organizasyonlar, birçok değışkene bağılı olarak son dönemlere gelmiştir. Türk işletme tarihi açısından önemli olan husus genellikle cumhuriyet öncesinden başlamasıdır.

Osmanlı Devleti döneminden itibaren faaliyetlerine başlayıp, hala faaliyetlerini devam ettiren işletmelerin ayırt edici özelliğı işletmenin faaliyeti ve işletmenin gelecek dönemlerle ilgili karar verenlerin aile fertlerinden oluşmasıdır.

Son yıllarda da Türkiye’de işletme tarihi ile ilgili akademik çalışmaların arttığı ve bu çalışmaların yeterli seviyelere geldiğı söylenemez. İşletme tarihi konulu akademik çalışmalara bakıldığında, araştırma konusu işletmelerin sınırlı sayıda oldukları ve büyümesini tamamlamış büyük şirketler üzerine kurulduğu gözlenmektedir. Bu noktadan hareketle çalışmanın ana amacı, Burdur ilinde yerleşik olan bir işletme belirlenip, kurulduğu andan itibaren faaliyet süreci ve kuşaklar boyunca faaliyetlerini sürdürmesindeki kritik durumların tespit edilmesi olarak belirlenmiştir. Bunun yanında incelenen işletmenin KOBİ (Küçük ve Orta Ölçekli İşletme) niteliğinde olması ise yine literatürdeki çalışmalardan farklı olarak sürdürülebilirlik kavramına uygun olarak küçük bir işletmenin de yüz yılı aşkın süredir faaliyet gösterdiğini ortaya çıkarmak ve işletmenin kuruluşundan bugüne kadar karşılaştığı özel durumların incelenmesi ve açığa çıkartılması çalışmanın tali amacını oluşturmuştur.

1. Literatür Özeti

İşletme tarihi literatürü incelendiğinde araştırma konusuna en yakın olan çalışmalardan örnekler tarih sırasına göre aşağıda verilmiştir.

Ağır (2016) çalışmasında Osmanlı-Türkiye işletmecilik tarihi alanında bir değerlendirme yapmayı ve değerlendirmesi sonucunda bilimsel çalışmalar için bir yol haritası sunmayı amaçlamıştır. Araştırma sonucunda Osmanlı iktisat tarihinin, Türk İşletme Tarihi'ne önemli katkılar sağladığını ifade etmiştir.

Kurt (2016), çalışmasında önemli bir geçmişi olan işletmecilik tarihini tanıtmayı ve Türkiye'de işletme tarihinin potansiyelini ve sınırlılıklarını tartışmayı amaçlamıştır. Araştırması sonucunda işletme tarihi alanına dair değerlendirme sunan çalışmaların Avrupa'da ve diğer ülkelerde önemli bir gelişim gösterdiğini, Türkiye'de ise bu çalışmaların yeterli düzeyde olmadığı sonucuna ulaşmıştır.

Reyhanoğlu ve Yıldırım (2016) çalışmalarında aile işletmelerinin sürdürülebilir olmasında aile bireylerinin ve örgüt kültürünün etkisini saptamayı amaçlamışlardır. Araştırmaları sonucunda ise aile işletmelerinde aile bireylerinin ve örgüt kültürünün etkisi ortaya konulmuştur.

Erdirençelebi (2018) çalışmasında kuşaklararası girişimcilik kültüründe farklılıklar olup olmadığının araştırılmasını amaçlamıştır. Araştırmasında, aile işletmelerinde nesillerin girişimcilik kültüründe farklılık yaşanıp yaşanmadığı incelemiştir. Araştırma sonucunda girişimcilik kültürünün nesiller arası farklılık gösterdiği bilgisine ulaşılmıştır.

Güvemli (2018) çalışmasında Türk işletme tarihinde uzun ömürlü işletmelere rastlamanın zor olduğu düşüncesi ile Osmanlı döneminden son döneme kadar gelebilmiş Türkiye'de en eski işletmelerden biri olan Hacı Bekir şekerlemeleri üzerine bir çalışma gerçekleştirmiştir. Araştırma sonucunda Hacı Bekir'in ve sonraki yöneticilerin, Orta Doğu halklarının ve Türklerin damak tadı kültürünü iyi teşhis etmesi ve onu geleneksellik çerçevesinde asırlardır koruyabilmesini tespit etmiştir.

Sürmen ve Bayraktar (2018) çalışmalarında gıda işletmeciliğinde önemli yeri olan lokantacılık kültürünün değişim ve gelişimine ışık tutup, Trabzon ilinde faaliyetine devam Kalkanoğlu Pilav Lokantası'nı tanıtmayı amaçlamışlardır. Araştırmaları sonucunda işletmecilik düzeyinde haksız rekabeti engelleyebilmek için marka tescil belgesini almış olan Kalkanoğlu Pilav Lokantasının kültürel miras niteliğinde ve bu tarihi işletmenin Trabzon ili açısından önemli bir yere sahip olduğu sonucuna ulaşmışlardır.

Güvemli ve Güvemli (2018) çalışmalarında Türk işletme tarihini Osmanlı Devleti döneminden itibaren Türk Cumhuriyet tarihi dönemlerinde inceleyerek her ülkenin

işletmeciliğinin o ülkenin koşulları ile değiştiğini ve işletme tarihinin bu çerçevede ele aldığı üzerine durmuşlardır.

Yaz ve Şen (2020) çalışmalarında kurukahveci Mehmet Efendi işletmesinin dördüncü kuşağa kadar başarılı bir şekilde uzanabilmesinin ardında yatan sırları açığa çıkarmayı amaçlamışlardır. Araştırma sonucunda Kurukahveci Mehmet Efendi Müessesesinin 148 yıldır ayakta kalmasını sağlayan pek çok faktör tespit edilmiştir. En önemli konunun ise borç yerine öz sermaye ile çalışılmış olması ile iki dünya savaşı ve sayısız ekonomik krizi atlatmış olmaları sonucuna ulaşmışlardır.

Eroğlu (2020) incelemesinde Türkiye’de işletme tarihinin nasıl bir görünüme ve gelişime sahip olduğunu ortaya çıkararak ileriki zaman araştırmalarına zemin oluşturmayı amaçlamıştır. İncelemesi sonucunda İşletme tarihi alanına Türkiye’de olan ilgi 2014 yılı itibariyle bir ivme kazandığı ve gelecekteki benzer çalışmalara yapılan stok tespiti ile katkı sağlayacağı tespit edilmiştir.

Yetkin ve Çakırel (2021), çalışmalarında kuşaklararası bağlamında devir sürecini inceleyerek sürdürülebilirliğe mani olan unsurların açıklanıp sürdürülebilirliğe engel teşkil eden etmenlere getirilebilecek çözüm önerilerini sunmayı amaçlamışlardır. Nitel bir araştırma yöntemini benimsemişlerdir. Araştırmaları sonucunda aile işletmelerinde, gelecek nesillerin işletmeye devam etmelerini sağlayacak isteği oluşturma, İşletmeyi devam ettirmek istemeyen bir vârisin olmaması, işletmenin geleceğini tehlikeye atabilecek veya ehil olmayan bir vârisin işletmeyi devam ettirmesi gibi durumların ortaya çıkmaması sonucuna ulaşmışlardır.

Toraman ve Taştan (2021) çalışmalarında Şirket-i Hayriye’nin finansal analiz tekniklerini kullanarak 1888 (1303)-1890 (1305) yıllarına ait finansal tablolarını analiz etmeyi ve yorumlamayı amaçlamışlardır. Çalışmalarında, Osmanlı Devleti’nin ilk anonim şirketlerinden biri olan Şirket-i Hayriye’nin muhasebe raporlarını inceleyerek şirketin muhasebe yapısı hakkında bilgiler aktarmışlardır. Çalışmaları sonucunda şirketin düzenlediği raporları, şirketin yıllar içinde gösterdiği gelişmelere bağlı olarak şekilsel açıdan farklılıklar göstermiştir. Şirketin faaliyetlerinin gelişmesi, bu gelişmelere bağlı olarak daha fazla bilgiye olan ihtiyacın artmasıyla beraber finansal tablolarda da paralel bir değişim olduğu görülmüştür.

Tetik (2022) çalışmasında, aile şirketi olan Hacı Baba Sinan Et Lokantasının dört kuşak boyunca elde etmiş olduğu sürdürülebilirliğinin altında yatan başarıları açığa çıkarmayı amaçlamıştır. Çalışması sonucunda dört kuşak boyunca ayakta kalabilmiş bir aile şirketinin başarı sırlarını tespit ederek bu sırları kamuoyu ile paylaşılması ve diğer aile şirketleri içinde model olarak benimsenmesini sağlayacak çalışmaların yapılmasının, tüm şirketler için faydalı olacağı kanısına ulaşmıştır.

Osmanlı Devleti döneminde kurulup son dönemlere kadar faaliyetlerini sürdüren hem uygulamalı hem de kavramsal çalışmalardan örnekler verilmiştir. Bu çalışmaları arttırmak

mümkündür. Bu kısımda sadece çalışma amacı ve araştırma kapsamı doğrultusunda en yakın olanlar sıralanmıştır. İşletme tarihi literatürü incelendiğinde sürdürülebilirlik kavramı kapsamında küçük ve orta ölçekli işletmelere yönelik çalışmalara çok fazla rastlanılmamıştır. Bu nedenle Burdur ilinde tespit edilen bir işletme incelenmiştir.

2. Kavramsal Çerçeve: İşletme Tarihi

İşletmecilik tarihi çalışmaları yaklaşık bir asır önce ABD’de kurulan (Harvard Üniversitesi) merkezle ortaya çıkmıştır. İşletmecilik tarihi denildiği zaman akla ilk gelen tanım, işletmelerin ve sektörlerin tarihlerini kayıtlarına dayalı sistematik olarak inceleyen akademik bir alandır (Kurt, 2016: 4).

İşletme tarihi süreç içerisinde Gras’ın 1927’de işletmecilik tarihi kürsüsünü Harvard Üniversitesi İşletmecilik Okulu’nda kurmasıyla alana yönelik çalışmalar başlamıştır 1939 yılında Gras’ın İşletme ve Kapitalizm: İşletme Tarihine Giriş adlı işletme tarihinin ilk genel sentezi adlı çalışmasıyla birlikte işletme tarihi hızla gelişmeye başlamış olup özellikle 1960’larda ve 1970’lerde oldukça üretken bir akademik alan oluşturmuştur (Eroğlu,2020:1605).

Dünyadaki işletmelerin yaklaşık %70 ila %90’ının aile işletmesi olduğu belirtilmekle Türkiye’deki işletmelerin %95’inin aile işletmeleri olmasına rağmen Türkiye’deki aile işletmelerinin ortalama ömrünün yirmi beş yıl olduğu gözlenmiştir. Türkiye’deki aile işletmelerinin sadece %3’ü dördüncü kuşak işletme olarak kalabilmiştir. Dünya genelindeki ortalama ile paralel bir oran olan %30’luk bir oran ile ikinci kuşağa aktarılabilmiştir (Yetkin ve Çakırel, 2021: 474).

İşletme tarihinin iktisatçılar tarafından önemsenmediği bir dönemde Gras 1939 yılında “Business and Capitalism: An Introduction to Business History” adlı işletme tarihinin ilk genel sentezi çalışmayla birlikte işletme tarihi hızla gelişmeye başlamış olup özellikle 1960’larda ve 1970’lerde oldukça üretken bir akademik alan olmuştur. (Amatori ve Jones, 2007: 25-27). Alfred Chandler, Gras’la birlikte işletmecilik tarihine önemli katkılar sağlayıp alanın Dünya’da yaygınlaşmasını ve güçlenmesi sağlamış ve bunu yaparken Gras’ın katkılarını tamamıyla red etmemiştir. Son yıllarda yaygınlaşan bu alan, yönetim ve örgüt çalışmaları alanındaki araştırmacıların da isteği üzerine daha da dikkate alınmaya başlanmıştır. Farklı etkinlik ve programlarla işletmecilik tarihi yöntemi ve yaklaşımı açılarından daha da faydalanılması gerektiği vurgulanmıştır. (Kurt, 2016: 2).

İşletmecilik tarihi bakımından Osmanlı iktisat tarihi yazını önemli bir bilgi birikimi sağlamıştır (Ağır, 2016: 35).

Osmanlı iktisat tarihinde ilk işletmelerin kurulması ve faaliyetlerin başlaması Tanzimat dönemine dayanmaktadır. (Toraman ve Taştan, 2021: 48).

Tanzimat (1839) sonrasında ise, batılılaşma süreci baş göstermiştir. Türk işletmecilik tarihinin batılılaşma sürecindeki ikinci hamlesinin ise Cumhuriyetin ilanı ile başladığı gözlenmektedir. Tanzimat ile çağdaş işletmecilik başlamış olsa da, Cumhuriyetin ilanı ile Türk girişimcileri harekete geçirebilmiştir. Yani çağdaş işletmecilik anlayışına geçiş dönemi Tanzimat'tan (1839) Cumhuriyet'in ilanına (1923) kadar olan süre, olarak tanımlanabilir (Güvemli ve Güvemli: 2010: 10).

Türk işletme tarihinin gelişme süreci Anadolu'nun bir geleneği olan, işletme anlayışı mantığı çerçevesinde oluşmuştur. Lakin bu süreçte de Türklerin işletmeleri mevcut olup, çoğu aile işletmesi bu dönemde kurulmuştur. Hatta bu dönemde cumhuriyet ile büyüyen ve uzun ömürlü olan işletmeler vardır. Cumhuriyetin ilanından dört yıl sonra (1927) Sanayi Teşvik Yasası yayınlanmış ve ikinci dünya savaşı dolayısıyla 1942 yılında bu yasa kaldırılmıştır. (bu yasadaki amaç; sermaye birikimi yapamayan özel kesime yatırımlarını özendirme). Diğer yandan ise iktisadi devlet teşekkülleri, holding olarak kullanılmaya başlayan Etibank ve Sümerbank ile oluşmuştur. Atatürk, Fabrika-i Hümayun denemesinden almış olduğu iktisadi devlet teşekkülleri biçiminde başarılı olabilmesi için gerekli tedbirleri de almıştır. İlk olarak benimsediği ilke: ithal edilen ürünler yerine Yerli ham maddelerin işlenerek üretilmeye çalışılması olmuştur. 1930 yılında bu ilkeler doğrultusunda sanayi kongresini düzenlemiştir. Yatırım yerleri ve konuları belirlenip, mühendislik okulu mezunlarından ve bugünkü Marmara Üniversitesi okulunun mezunlarından yararlanılmıştır. Avrupa Almanya'dan danışmanlar ile işletme mühendisleri getirilmiştir. Sıkı bir şekilde yatırım planlaması takip edilerek Orta Doğu'nun dev sanayi kuruluşları 1938'de ortaya çıkmıştır. Bu topraklarda ilk olarak gerçekleştirilen İktisadi devlet teşekkülleri, Devlet kuruluşlarıdır, lakin bütün çağdaş işletme fonksiyonlarına hakim bir yapıdadırlar. Çağdaş işletmecilik anlayışı ile yönetilip Kâr amacı ile kurulmuşlardır. İktisadi devlet teşekkülleri Türk işletme tarihinde bir dönüm noktası olmuştur. Çünkü İktisadi devlet teşekkülleri ilk çağdaş işletmelerdir (Güvemli ve Güvemli, 2018: 10).

Türkiye için oldukça yeni sayılabilecek bir alan; İşletmecilik tarihi disiplini olmuştur. Türkiye'de işletme tarihi alanındaki bilgi birikimi için ekonomi tarihi kapsamındaki yapılmış çalışmalar belirleyici olmuştur. Akademik alandaki çalışmalara bakıldığında; Türkiye ve Osmanlı Devleti incelemesinin dede ekonomi tarihçilerinin çalışmış olması hiçte şaşırtıcı olmamıştır. Ancak bu alanda yabancı araştırmacıların da katkısı göz ardı edilemez. Yabancı araştırmacıların katkılarında bahsedilecek olursa; 19. yüzyıldan itibaren işletmecilik tarihi alanına girebilecek yayınlar üretildiği, bu yayınların cumhuriyetin ilan edilmesiyle birlikte belirli bir dönem politik tarihe doğru yön değiştirmiş olsa da daha sonra ekonomi tarihi konularına yönelik ilginin artarak devam ettiğinden bahsedilebilir. Özellikle 1950'lerden sonra başlayıp 1970'lerden sonra en yüksek seviyelere ulaşan bu ilginin sonucu olarak da çok sayıda yabancı araştırmacının bu alandaki üretime önemli katkılar sunmuş oldukları aşikardır. (Güvemli ve Güvemli: 2018, 7).

3. Araştırmanın Konusu ve Amacı

Bu çalışmanın temel amacı, Burdur ilinde faaliyet gösteren bir aile işletmesi olan “Remzi Kanaat Şekerci’sinin dört kuşak boyunca elde etmiş olduğu başarılı hayat hikâyesinin sırlarını açığa çıkarmaktır. Çalışmanın diğer temel amacı bilimsel araştırma yöntemleri kullanılarak, Remzi Kanaat şekercisi ve bu işletmenin sürdürülebilirliği ile işletme tarihi kapsamında literatüre katkı sağlamaktır. Bunun yanında araştırmaya konu edinilen işletmenin kuruluşundan bugüne kadar karşılaştığı özel durumların incelenmesi ve açığa çıkartılması çalışmanın tali amacını oluşturmuştur.

4. Araştırmanın Sınırlılıkları ve Sayıtları

Araştırma Remzi Kanaat Şekercisi işletmesinin sürdürülebilirliği ve Tarih öyküsü ele alınacağından tarih harici konular kapsam dışında kalmaktadır. Araştırma Burdur’da bulunan Remzi Kanaat Şekercisi üzerinden olacağı için diğer iller ve diğer illerdeki işletmeler yine işletmenin yer ve konu sınırını oluşturmaktadır.

Araştırma verilerinin çoğunluğu işletmenin dördüncü kuşak temsilcilerinden alındığı ve bazı bilgilerin kuşaktan kuşağa aktarılması nedeni ile doğru bir şekilde hatırlanıldığı ve görüşme esnasında doğru bir şekilde aktarıldığı kabul edilmektedir.

5. Araştırmanın Metodolojisi

Araştırmada nitel araştırma yöntemi kullanılmıştır. 1853 yılında faaliyetine başlamış olan Araştırma konusu Aile işletmesinin, tarihi sürecini, geçmişte yaşamış olduğu zorlukları ve işletmenin geleceği ile ilgili bilgileri net olarak aktarabilecek tecrübe ve bilgi birikimine sahip olduğu düşünülen Aile işletmesinin üçüncü kuşak temsilcisi Remzi bey ve dördüncü kuşak işletmecisi Alper bey ile işletmede soru cevap yöntemi kullanılarak görüşmeler yapılmıştır. Görüşmeler, 18-25 Kasım 2022 tarihlerinde, işletmede iş yoğunluğunun en az olduğu sabah saat 10-11 arasında yapılmıştır. Görüşmelerde yöneltilen sorular, işletmenin kuruluşundan başlamak üzere son zamana kadar yaşamış olduğu olayları tespit etmeye yönelik sorular olmuştur. Tüm görüşmeler, yüz yüze yapılarak görüşme sırasında izin alınarak ses kaydı yapılarak görüşmeler kayıt altına alınmıştır. Araştırmada veri toplama tekniği olarak doküman analizi de kullanılmıştır. Doküman incelemesinde, işletmeye ait televizyon programları, basın haberleri ve aile işletmesi ile ilgili web sitesindeki verilerden yararlanılmıştır.

6. Araştırmanın Bulguları

Aile işletmesi ile sosyal medyada ve basın haberlerinde yer alan bilgi ve verilerin yanında, ailenin üçüncü kuşak temsilcisi Remzi Tür bey ve ailenin dördüncü kuşak işletmecisi Alper tür beye yöneltilen sorular kapsamında; kronolojik olarak aktarılmaya çalışılan bulgulara ulaşılmıştır.

1853 yılında şekerçi Salih Efendi Burdur ilinde bugünkü Cumhuriyet Meydanı'nda bulunan Köroğlu Kahvehanesi önünde evinde üretmiş olduğu pekmez sucuğu, ceviz ezmesi ile kumda leblebi kavurması yaparak işletmecilik hayatına başlamıştır. Ardından oğlu Abdullah Bey bugünkü belediye sarayının karşısında pekmez sucuğu imalatının yanında şekerlemeler yapıp bu tezgâhlarda işletme hayatına devam etmiştir. 1920'li yıllarda Burdur merkez uzun Çarşı No:52'de bulunan işyerini satın alıp aynı şekilde evde üretim yapıp satışlarını artık bu işyerinde yapmaya başlamıştır. 1930'lu yıllarda işletmenin halen hizmetine devam ettiği uzun Çarşı No:50'de bulunan üç katlı işyerini satın alıp üretim artık üçüncü katta şekerleme ve ceviz ezmesi üretim atölyesi depo ve ön taraftaki kısım satış mağazası olarak kullanılmaya başlamıştır.

1941 yılında şekerçi Salih Efendi vefat ettikten sonra oğlu Abdullah Bey; oğlu Remzi Bey sekiz yaşında iken işletme faaliyetlerine birlikte devam etmişlerdir. Girişimci ruhlu Remzi Bey babası ile birlikte 1950'li yıllarda ceviz ezmesi şekerleme üretiminin yanı sıra şekerleme ve çikolata sanayindeki birçok markanın bayiliğini alıp Burdur ve çevre illere dağıtımını yapmıştır. Daha sonra 1964 yılında Burdur Ticaret ve Sanayi Odası'na kaydını yaptırmıştır. Aynı işyeri üzerinde Abdullah Bey'in vefatı ile Remzi Bey 1980'li yılların sonuna kadar işletmenin faaliyetine kendi başına devam etmiştir. 1990'lı yıllardan itibaren 3. Kuşak işletme sahibi Remzi bey bugüne kadar elde etmiş olduğu bilgi birikimi ve tecrübelerini oğlu Alper Bey ile paylaşma kararı almış olup 2000'li yıllardan itibaren babasının yanında yetişen Alper bey iş yükünü üzerine almıştır. 2019 yılına kadar Remzi Bey oğlu Alper Bey'e bilgi birikimi ve tecrübeleri ile yardımcı olarak birlikte çalışmaya devam etmişlerdir. Yıllarca baba oğul karşılıklı saygı ve sevgi içerisinde başarıları imza atmış oldukları işletmede 2019 yılından sonra Remzi Bey oğlu Alper Bey'e işletmeyi devrederek kendini emekliye ayırma kararı almıştır. 4.Kuşak işletme sahibi Alper Bey işletmedeki bilgi birikimi ve iş tecrübesini harmanlayarak ceviz ezmesinin yanında yöresel lezzetlerden haşhaş ezmesi üretimine de başlayıp aynı zamanda şekerleme satışı ile işletme faaliyetlerine devam ederken daha da kurumsal ve profesyonel bir oluşuma imza atma kararı alıp gelişen teknoloji ile birlikte yeni modern bir imalathane açarak, Gazi Caddesi üzerinde işletmenin ikinci şubesini açmıştır. Burdur'a has yöresel lezzeti artık tüm ülkenin tanınması amacı ile E- ticareti kullanmaya başlayıp Antalya ve Burdur ilinde satış noktaları vermiş ve İşletmenin daha da kurumsal olması için çalışmalara devam etmektedir.

SONUÇ

Türkiye'de son yıllarda işletme tarihi konulu akademik faaliyetlere ilginin arttığı gözlenmektedir, fakat bu faaliyetlerin yeterli düzeyde olduğunu söylemek mümkün olmayacaktır. İşletmecilik tarihi dünyada yaklaşık bir asır önce ortaya çıkmış ve işletmecilik tarihi denildiği zaman işletmelerin tarihlerini kayıtlara dayalı olarak inceleyen akademik bir alan olarak tanımlanmaktadır. Türk işletmecilik tarihine bakıldığında Osmanlı devleti zamanında Tanzimat dönemine (1839) kadar dayanmaktadır.

Türkiye’de aile şirketi; kan bağına bağlı, aile üyeleri tarafından yönetilen şirket türü olarak ifade edilmektedir. Aile şirketlerini diğer şirketlerden ayıran farkın şirket yöneticileri ve çalışanların kan bağına bağlı olmalarıdır. Türkiye’de faaliyetlerine devam eden aile şirketlerinin önemli sorunlarından biride hiç şüphesiz işletmenin nesiller boyunca sürdürülebilir olmasıdır. Bu çalışmanın temel amacı Burdur ilinde faaliyet gösteren Remzi Kanaat şekerçisinin dört kuşak boyunca elde etmiş olduğu sürdürülebilir olmanın altında yatan başarı hikâyelerini açığa çıkarmaktır.

Remzi Kanaat şekerçisi, Burdur ilinde tanınmış ve hatta ülke geneline Burdur’a özgü yöresel bir lezzeti olan “ceviz ezmesini” tanıtmak için kurumsallaşma yolunda ilerleyen tanınmış bir aile şirkettir. İşletmenin 1853 yılında küçük bir tezgâhta faaliyete başlayıp bugün burdur ilinde iki şube, farklı illerde satış noktaları ile saygın bir üne sahip olmuştur.

Araştırma konusu olan Remzi Kanaat şekerçisinin dört kuşak boyunca gelişerek günümüze kadar gelmesinin altında yatan başarının literatür taramasındaki benzer çalışmalarla aynı olduğu gözlenmektedir. Aile işletmelerinin uzun dönem başarılı olmalarının altında yatan sırrın; cesaret, işini severek yapmak, karşılıklı sevgi ve saygı, aile üyeleriyle iletişim halinde olma, yeniliklere açık olmak, kontrollü büyüme ve kaliteden kesinlikle ödün vermemek olduğu tespit edilmiştir.

KAYNAKÇA:

- Erdirençelebi, M. (2018). Aile İşletmelerinde Nesiller Arası Girişimcilik Kültürü. *C.Ü. İktisadi Ve İdari Bilimler Dergisi*. (C. 19, Sayı 2, ss. 324-339).
- Eroğlu, O. (2020). Türkiye’de İşletme Tarihinin Görünümü Ve Gelişimi: Yönetim Ve Organizasyon Kongre Bildirileri Üzerinden Bir Bakış. *Anemon Muş Alparslan Üniversitesi Sosyal Bilimler Dergisi*. (Vol/C. 8, Sayı,5, ss. 1603-1609).
- Güvemli, O. (2018). Türkiye’nin Yaşayan En Eski İşletmesi: Hacı Bekir Şekerleme 1777 – 2018. *Muhasebe Ve Finans Tarihi Araştırmaları Dergisi*. (C. Sayı 09, ss. 74-104).
- Güvemli, O. , Güvemli B. (2018). Türk İşletme Tarihi Üzerine. *Muhasebe Ve Finans Tarihi Araştırmaları Dergisi*.(C. Sayı 09, ss. 5-46).
- Kurt, M. (2016). İşletmecilik Tarihi: Özel Sayıya Giriş. *İstanbul Üniversitesi İşletme Fakültesi Dergisi*, (Vol/C. 45, Special Issue/Özel Sayı, ss. 2-8).

- Reyhanođlu, M. ve Yıldırım Sirkıntıođlu Ő. (2016). Aile İŐletmelerinde Aile Deđerlerinin Örgüt Kültürüne Etkisi. *İnsan Ve Toplum Bilimleri AraŐtırmaları Dergisi*, (C. 5, Sayı: 3, ss. 574 -596).
- Seven, A. (2016). İŐletmecilik Tarihi AçıŐından Osmanlı İktisat Tarihi Birikimine BakıŐ. *İstanbul Üniversitesi İŐletme Fakóltesi Dergisi*. (Vol/C. 45, Special Issue/Özel Sayı, ss. 26-39).
- Sürmen, Y. , Bayraktar Y. (2018). Trabzon Őehrinde 1856 Yılından Beri Pilavı Gramla Satan Bir İŐletme: Kalkanođlu Pilav Lokantası. *Muhasebe Ve Finans Tarihi AraŐtırmaları Dergisi*.(C.8 , Special Issue/Özel Sayı, ss. .47-73).
- Tetik, N. (2022). Aile Őirketlerinin Sürdürülebilirliđi: “Malatya Hacı Baba Sinan Et Lokantası” Dördüncü KuŐak Aile Őirketi Ve BaŐarı Hikayesi. *Muhasebe Ve Finans Tarihi AraŐtırmaları Dergisi*. (C. , Sayı,23, ss.103-114).
- Toraman, C. , TaŐtan, T. (2021). Osmanlı Devletinin İlk Anonim Őirketlerinden Birisi Olarak Őirket-İ Hayriye ve 1888 (1303) -1890 (1305) Dönemi Mali Tablolarının Analizi. *Muhasebe Ve Finans Tarihi AraŐtırmaları Dergisi*. (C. , Special Issue/Özel Sayı, ss. 45-64).
- Yaz, D. A. , Ően Kıymetli İ. (2020). Aromasıyla Dünyayı KuŐatan Marka: Kurukahveci Mehmet Efendi Ve Mahdumları 1871 – 2019. *Muhasebe Ve Finans Tarihi AraŐtırmaları Dergisi*. (C. Sayı 18, ss. 5-33).
- Yetkin, M. , Çakırel, Y. (2021). Aile İŐletmelerinin KuŐaklararası Devri: Vârisler Üzerine Bir AraŐtırma. *Akademik Hassasiyetler*. (C./Volume: 8 Sayı/Issue:, 16 ss. 473-501).

EKLER

Ek 1

1954 yılında işletme önünde Abdullah tür ile oğlu Remzi tür



Ek 2

1948 yılında Remzi Tür 11 yaşında iken işletme önünde



Ek 3

1960 yılında Remzi TÜR



Ek 4

1970 yılında işletmeden bir kare



Ek5

Basında Remzi Kanaat Şekercisi



Ek 6

3. Kuşak işletme sahibi Remzi Tür'ün 40 yılı aşkın mükellefiyeti için Maliye'den almış olduğu plaket



Ek 7

1974 yılından bir kare



Ek 8

1976 yılından Remzi Tür ile bir kare



AN ASSESSMENT ON THE EFFICACY OF MACHINE LEARNING IN MODERN DAY SCHOOLS: OVER ALL IMPLICATION ON EDUCATIONAL MANAGEMENT

Moses Adeolu AGOI

Lagos State University of Education, Lagos Nigeria
ORCID iD: 0000-0002-8910-2876

Oluwakemi Racheal OSHINOWO

Lagos State University of Education, Lagos Nigeria.
ORCID iD: 0000-0003-0568-6446

ABSTRACT

The drastic but dynamic changes experienced in education sectors are signs of new innovations introduced by the evolving trends of information technology. Machine Learning (ML) is seemingly an important application area in the field of Information Technology where its application scope is infinite. According to Abbott (2006), Machine learning allows computer to learn from a given set of data and act based on the acquired experience without being explicitly programmed. Machine learning is fundamentally challenging learning experiences and significantly transformation school management system. Researchers are making accelerative discoveries while Educational managers are using machine learning to unlock progressive achievements in school environments. This paper is a descriptive survey of the impacts of Machine learning in modern day school and its implication educational management. For the purpose of gathering useful data for the paper discussion, questions were formulated by experts and appropriately administered to respondents using online Google form questionnaire instrument. The collated responses were subjected to reliability analysis. In conclusion, recommendations were made.

Keywords: Machine Learning, Modern day, School, Educational Management.

INTRODUCTION

Modern education is fast shifting away from conventional system were read through the board at the front of a classroom while the teacher stands to dish out specific instructions. Today's classrooms simply employ the use of evoking technology were computer intelligence are fully used in teaching and learning processes. Machine learning has taking the lead way in education thereby redefining how meaningful education could be delivered. Machine learning promises to provide real-time feedback based on the behavior of individual student which could help to improve better learning opportunities. Consequently, machine learning could help education managers to improve on the assessments or evaluations of academic achievement in schools. Over all, machine learning works as good predictive mechanism.

RELATED LITERATURE

Ciolacu (2017) sees machine learning as a concept that allows machine to learn from logical based experiences. Tom M. Mitchell (1997) state that machine learning is the set of algorithms

that allow computers to automatically learn from specific data thereby improving through this experience in order to infer general laws. According to the studies by Cortez & Silva (2008), four machine learning regression models including Support Vector Regression, Decision Tree Regression, Linear Regression and Random Forest Regression were used to predict the performance of final year student. The study of Islam & Zhang (2018), denote that several machine learning models including, Logistic Regression, Support Vector Machine, Decision Tree Classifier and Naive could be used in investigating the performance of students. Other studies from Namayanja & Janeja (2012) and Frank & Asuncion (2010) submitted that machine learning could be used for collecting researchable data set. Ibtehal Talal Nafea (2018) empathized that machine learning has all the potentials that could help learners to discover their inert potentials in a most fulfilling manner thereby personalizing their learning environment in the nearest future.

Machine learning applications in education

The application domains of machine learning in education are as follows:-

1. **Personalized Learning:**
Personalized learning to customize and manage individual essentials. This educational model is very useful in coordinating individualized learning. Students are able to learn at their own pace and can make decisions on what they intend to learn and how to learn. They can pick the subjects they are enthusiastic about, the teacher they have to pick up from and what instructive program, rules and model they have to follow.
2. **Adaptive Learning:**
Adaptive learning tries to adapt individual to students customized commitment thereby breaking down students presentation progressively, altering the instruction strategies and the educational program for a better educational achievements.
3. **Learning Analytics:**
Learning Analytics can basically help instructor to pick up students' past data, understand it and can perform significant dives through understudied data. This helps educators achieve outstanding performance.
4. **Predictive Analytics:**
Predictive analytics basically help educators to make effective decisions on futuristic occurrence. This could also help to caution not just the staff but also students' guardians in taking adequate measures.
5. **Evaluating Assessments:**
Machine learning makes the work of periodic assessment of students' achievement easy for educators. This helps the teacher to know the extent at which his students have comprehended the class lessons so as to concentrate on their weaknesses thereby expanding the productivity of instruction.

Benefits of Machine learning in education

Machine Learning is an effective teaching tool. Some of the benefits of machine learning in education are listed below.

1. Organize Content Effectively:

Machine learning is very efficient to organize effective content after identifying students' weakness. Students are able to move on to the next skill after understanding the one before, continually building upon past knowledge.

2. Predict Student Performance:

The ability to predict student performance is a major benefit of machine learning. By Technology can identify weaknesses by duly learning about each student from past record thereby suggesting meaningful learning tools for individual student.

3. Suggested learning path:

Once machine learning algorithms analyze the performance of students through the existing knowledge of the curriculum, it then suggest a better way to further learn new material.

4. Fairly Grade Students:

Machine learning can be used to grade students without any iota of human biasness. Machine learning are being use to assess writing with tools such as Grammarly while grading students with AI for multiple choice test and examinations.

5. Career Path Prediction:

Machine learning applications are used for analyzing students' featuristic behavior and reactions. Fair predictions of interest areas in which the student can excel are then made based on the analysis.

MATERIALS AND METHODS

This paper is descriptive survey of machine learning applications as used in the education sector. For the purpose of collecting useful information that can help in the paper discussion, drafted copies of questions were administered to respondents using online Google form questionnaire instrument. The responses gathered were subjected to Cronbach's alpha reliability analysis. The result of 0.89 gave a good reliability index of the instrument. The entire exercise took place within five (5) weeks before completion.

RESULT AND DISCUSSION

Fig.1: Chat Analysis

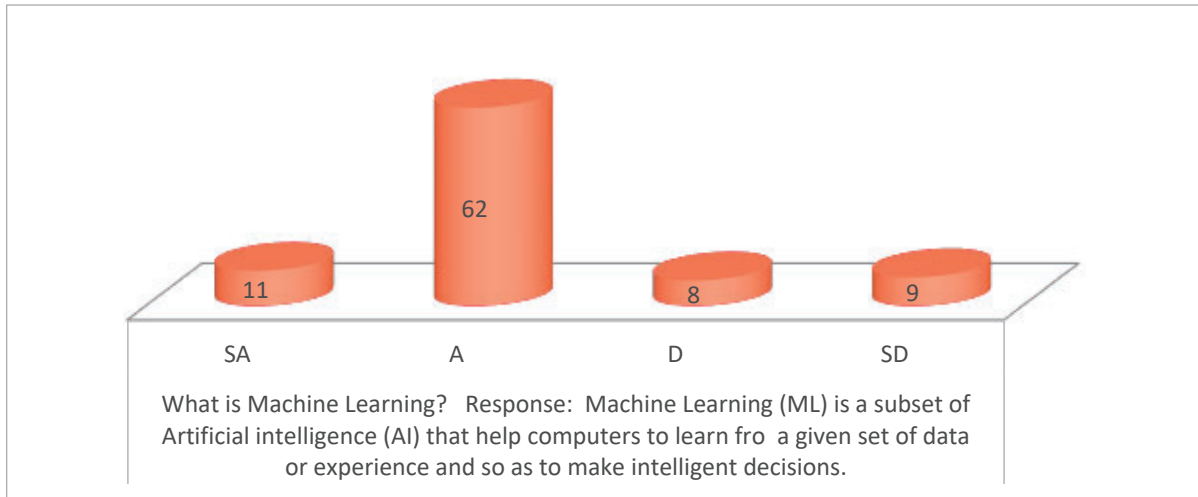

The graph plotted in figure 1 clearly shows that a significant number of the respondents are aware of machine learning concept. The respondents state that machine learning is a part of Artificial intelligence that enables computers to learn from unique experiences or given set of data in order to make intelligent decisions.

Fig.2: Chat Analysis

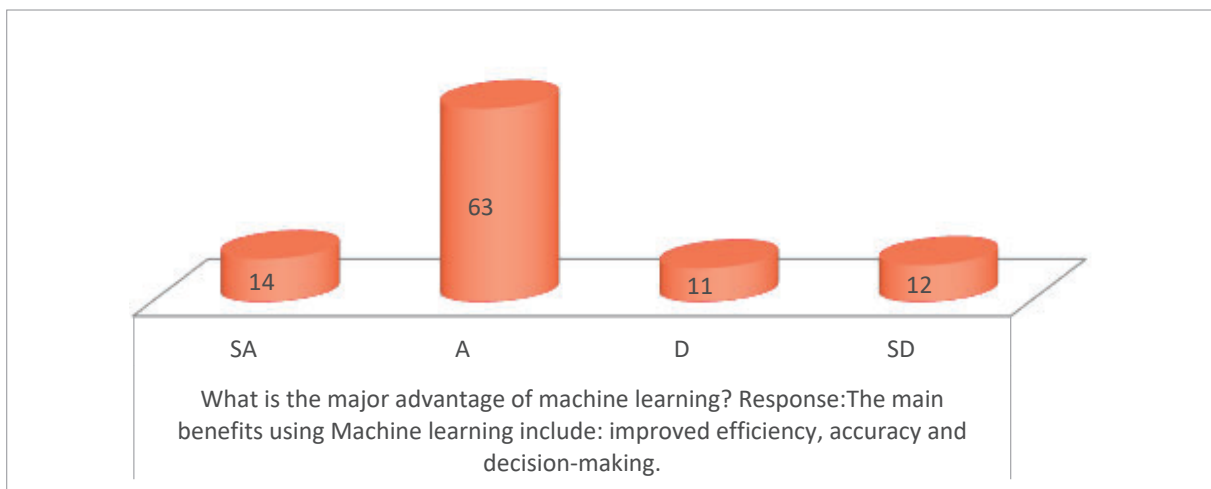

The chat shown in figure 2 depicts that a greater number of respondents agree that the major advantages derived from the use of machine learning include: Improved efficacy, accuracy and precised decision making. The respondents furter explain that machine learning allows computers to learn through data analysis using pattern recognition.

Fig.3: Chat Analysis

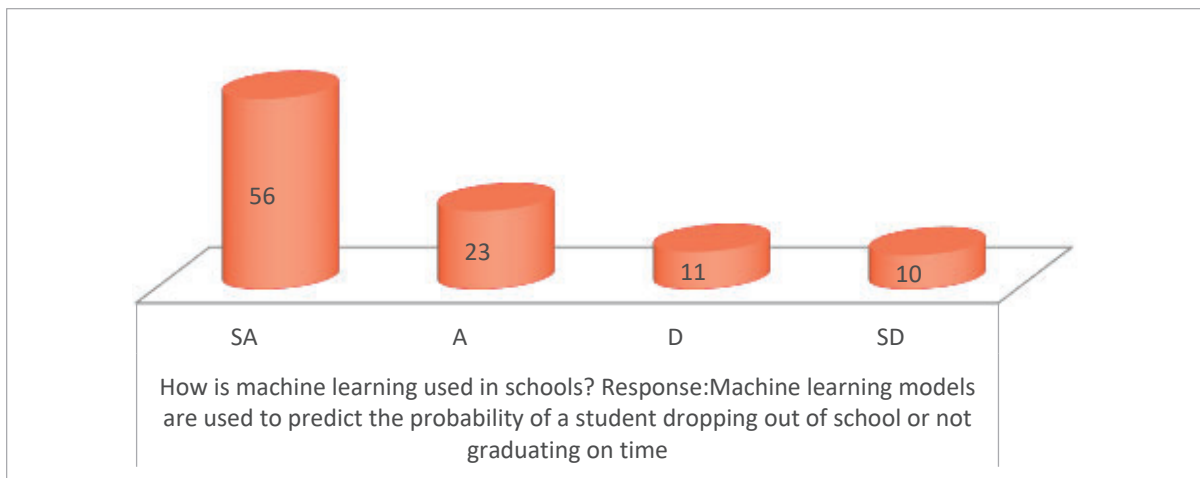

The chat analysis shown in figure 3 denote that a higher amount of the respondents concur with the statement that machine learning models are used to predict the probability of a student dropping out of school or not graduating on time. The respondents state further that these intelligent models include support vector machines, adaboost, decision trees and logistic regression.

Fig.4: Chat Analysis

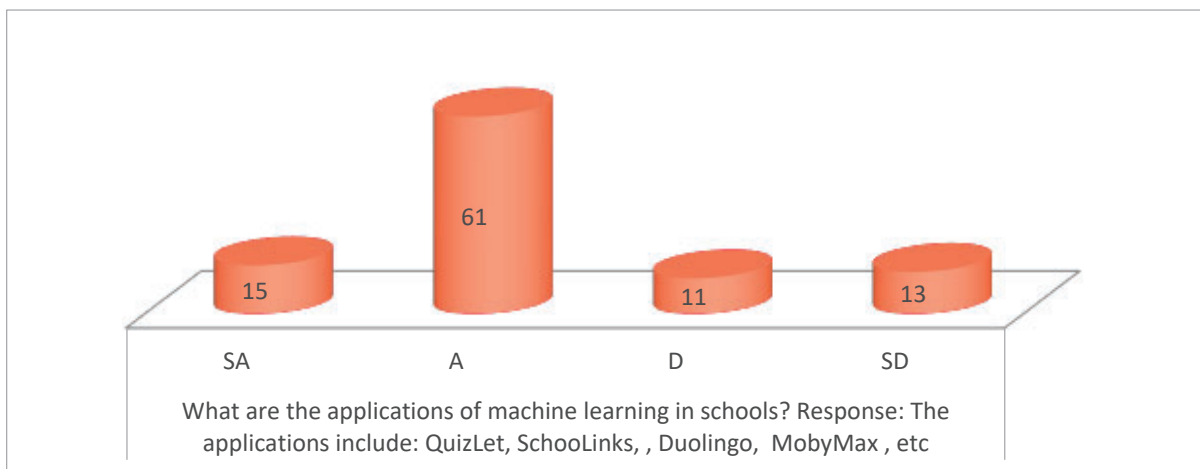

The graph plotted in figure 4 shows that a huge number of respondents supported the applications of machine learning in schools is limitless. The respondents outlined the applications to include QuizLet, SchooLinks, Duolingo, MobyMax and many more.

Fig.5: Chat Analysis

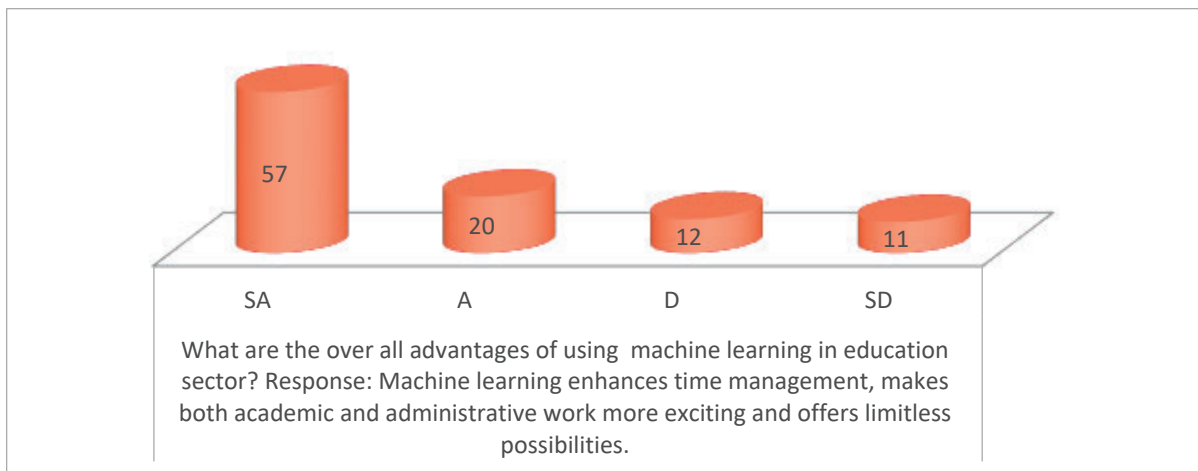

The chat shown in figure 5 depicts that a higher number of the respondents inferred that machine learning applications have significant benefits in the education sector. The respondents further listed that machine learning enhances time management, makes both academic and administrative work more exciting and offers limitless possibilities.

CONCLUSION

The discussion of this paper is focused on machine learning concept. Some of the application domains machine learning and benefits were discussed in the paper. The paper inferred that machine learning technique plays a vital role digitalization of educational curriculum. The paper explained machine learning is aimed at providing knowledge-based education. It will also introduce many new opportunities that will help facilitate academic and administrative works and invariably improve educational management.

RECOMMENDATION

This paper recommends that education managers should:

1. Place more emphasis on the implementation of AI Technology in school curriculum.
2. Mandate both academic and administrative staff should regularly attend technology literacy seminars to abreast them on technology-based developments.

REFERENCE LIST

Abbott, R.G. (2006). Automated Expect modeling for Automated Student Evaluation. In International Conference on Intelligent Tutoring System. Pp. 1-10.

Ciolacu, M & Tehrani, A.F (2017). Foresting Student's Performance with Machine Learning Methods. In Design and Technology in Electronic Packaging(SIITME), 23rd Edition.

Cortez, P., & Silva, A. (2008). Using Data Mining to Predict Secondary School Student Performance. Proceedings of 5th Annual Future Business Technology Conference. Pp. 5-12.

Frank, A., & Asuncion, A. (2010). UCI Machine Learning Repository. University of California, School of Information and Computer Science, Irvine. Retrieve from <http://archive.ics.uci.edu/ml>

Ibtehal Talal Nafea (2018). Machine Learning in Educational Technology. In Machine Learning(), IntechOpen, Rijeka. Retrieved from <http://dx.doi.org/10.5772/intechopen.72906>.

Islam, J., & Zhang, Y. (2018). Brain MRI Analysis for Alzheimer's Disease Diagnosis using an Ensemble System of Deep Convolution Neural Networks. Brain Informatics. Vol 5(2). Pp. 2.

Namayanja, J., & Janeja, V. P. (2012). An Assessment of Patient Behavior over Time-Periods: A Case Study of Managing Type 2 Diabetes Through Blood Glucose Readings and Insulin Doses. Journal of Medical Systems. Vol. 36(S1). Pp. 65-80.

Tom, M. Mitchell (1997). Machine Learning. McGraw-Hill Science/Engineering/Math.

ARTIFICIAL INTELLIGENCE COMPROMISED COMMON LIBERTY DATA DIGITALIZED BOARD FRAMEWORK IN PAKISTAN

Dr. Muhammad FAISAL

Ministry of Human Rights Commission (Pakistan)

ORCID: 0000-0002-5797-766X

ABSTRACT

Its New powerful tools for human rights documentation, policies, and investigations are provided by AI technologies. To take advantage of these opportunities, human rights practitioners and scientific communities in government, academia, and the private sector will need to collaborate carefully and actively. The Artificial Intelligence initiative includes the Program on Scientific Responsibility, Human Rights, and the Law. Its objective is to construct the infrastructure of relationships, networks, and knowledge that facilitates inventive partnerships. This infrastructure for human rights-led AI collaborations will develop and sustain new applications of AI for human rights in addition to preventing negative societal effects. The first steps will be to form project teams to address those initial concerns, develop a pilot training program on AI, ethics, and human rights for the members of those teams, and hold interdisciplinary discussions on current human rights issues that are ideal candidates for AI-based solutions. The research division gave rise to the Institute for Responsible Artificial Intelligence and Human Rights. The Institute intends to lead the legal and policy ecosystem for artificial intelligence in Pakistan to ensure a sustainable and human rights-compliant future. The rapid growth of technology and the digital landscape is not unique to Pakistan. At the national level, there are more opportunities for economic expansion, citizen-centered governance, and criminal justice system reform with the assistance of cutting-edge technologies like AI, IoT, and robotics. As a result of the overwhelming increase in technology use, more concerns about inequality, surveillance, privacy, accountability, intellectual property, cyberspace anonymity, democracy, and the rule of law have emerged. As AI enters Pakistani life, there are opportunities as well as risks that need to be minimized to ensure that we can grow and benefit from the new technologies. The Institute was established to provide a platform for the development of AI-supporting legal and policy frameworks in Pakistan. In accordance with international best practices and human rights standards, the Institute aims to encourage responsible AI development and application in Pakistan. TOP-TECH Institute will also help Pakistan regulate and monitor the creation, use, and deployment of AI. The Institute will aid stakeholders from the public and private sectors, startups, educational establishments, and the criminal justice system.

Keywords: investigations, practitioners, expansion, anonymity, deployment.

HEDGE AND SAFE HAVEN PROPERTIES OF GOLD IN MAIN BIST SECTORS VIA ADCC-GARCH MODEL: COVID-19 EFFECTS

ADCC-GARCH MODELİ İLE ANA BİST SEKTÖRLERİNDE ALTININ HEDGE VE
GÜVENLİ LİMAN ÖZELLİKLERİ: COVID-19 ETKİLERİ

Fatma Özgü SERTTAŞ

Dr. Öğr. Üyesi, Ankara Yıldırım Beyazıt Üniversitesi

ORCID NO: 0000-0003-0746-3991

ABSTRACT

In this study, we investigate gold's safe haven and hedge properties for Borsa Istanbul at the sector level during the COVID-19 pandemic by utilizing the ADCC-GARCH method. We consider five main sectors of BIST: technology (XUTEK), industry (XUSIN), financials (XUMAL), services (XUHIZ) and transportation (XULAS) to account for heterogeneity in different market structures. ADCC-GARCH method allows for possible asymmetric effects and differentiates between the effects of positive and negative shocks. The time-varying correlations are used to model the volatility of the BIST sector index returns and gold returns. The empirical results show that the correlations between gold and BIST sector indexes have increased during the COVID-19 era compared to the pre-pandemic period. We empirically show that gold has acted as a strong hedge and a weak safe haven asset versus all of the main five BIST sector indexes during the COVID-19 pandemic. Our results may provide insightful information on more robust risk-hedge and diversification strategies for portfolio investors in Turkey and abroad.

Keywords: BIST sectors, gold, hedge, safe haven, ADCC-GARCH.

ÖZET

Bu çalışmada, ADCC-GARCH yöntemi kullanılarak, COVID-19 salgını sırasında altının Borsa İstanbul için sektörel düzeyde güvenli liman ve hedge özellikleri taşıyıp taşımadığı araştırılmıştır. Farklı piyasa yapılarındaki heterojenliği açıklamak için BİST'in beş ana sektörü ele alınmıştır: teknoloji (XUTEK), sanayi (XUSIN), finans (XUMAL), hizmetler (XUHIZ) ve ulaşım (XULAS). ADCC-GARCH yöntemi, olası asimetrik şoklara izin verir ve pozitif ve negatif şokların etkilerini birbirinden ayırır. BİST sektör endeks getirileri ile altın getirilerinin oynaklığının modellenmesinde zamana göre değişen korelasyonlar kullanılmaktadır. Ampirik sonuçlar, COVID-19 döneminde altın ve BİST sektör endeksleri arasındaki korelasyonların pandemi öncesi döneme göre arttığını göstermektedir. Altının, COVID-19 salgını sırasında beş ana BİST sektör endeksinin tamamına karşı güçlü bir riskten korunma (hedge) ve zayıf bir güvenli liman varlığı olarak hareket ettiği ampirik olarak gösterilmiştir. Çalışma sonuçları, Türkiye'deki ve yurt dışındaki portföy yatırımcılarına daha sağlam bir riskten korunma ve çeşitlendirme stratejileri oluşturabilmeleri için aydınlatıcı bilgiler içermektedir.

Anahtar Kelimeler: BİST sektörleri, altın, hedge, güvenli liman, ADCC-GARCH.

**EVCİLER İLÇESİNDE YAŞAYAN 18-60 YAŞ ARALIĞINDAKİ BİREYLERİN
SOSYAL MEDYA BAĞIMLILIK SEVİYELERİNİN İNCELENMESİ**
EXAMINATION OF THE SOCIAL MEDIA ADDICTION LEVELS OF INDIVIDUALS
AGED 18-60 LIVING IN EVCİLER DISTRICT

Osman ASLAN

Yüksek Lisans Öğrencisi, Süleyman Demirel Üniversitesi

ORCID NO: 0000-0002-0026-0406

Mustafa KOÇ

Prof. Dr., Süleyman Demirel Üniversitesi

ORCID NO: 0000-0002-3276-7172

ÖZET

Araştırmanın amacı Afyonkarahisar'ın Evciler ilçesinde yaşayan bireylerin sosyal medya bağımlılık seviyelerinin incelenmesidir. Bu amaç doğrultusunda uygun örnekleme yöntemi ile belirlenmiş 18-60 yaş aralığındaki 50 gönüllü katılımcı ile çalışılmıştır. Araştırmada nicel araştırma modellerinden ilişkisel tarama modeli kullanılmış olup veri toplama aracı olarak Kişisel Bilgi Formu ve Sosyal Medya Bağımlılık Ölçeği Yetişkin Formu katılımcılara yüz yüze anket yoluyla uygulanmıştır. Toplanan verilerin analizi SPSS 26 programı ile yapılmıştır. Cinsiyet, sosyal medya platformlarına üyelik, aile gelir durumu, eğitim durumu gibi kategorik değişkenlerin analizinde ANOVA ve t-testi; yaş, sosyal medya platformlarını kullanım yılı, günlük harcanan süre gibi sürekli değişkenler için korelasyon analizleri uygulanmıştır. Yapılan analiz sonuçlarına göre; katılımcıların sosyal medya bağımlılığının genel olarak vasat düzeyde olduğu ve cinsiyet, eğitim durumları, sosyal medya platformlarını kullanma yılı ile ilişkili olmadığı tespit edilmiştir. Aile gelir durumuna göre sanal tolerans alt boyutunda orta-yüksek grupları arasında, sanal iletişim alt boyutunda ise düşük-orta grupları arasında anlamlı farklılıklar olduğu görülmüştür. Ayrıca sosyal medya bağımlılık düzeyinin, yaş ile negatif yönde, sosyal medya platformlarında günlük harcanan süre ile pozitif yönde anlamlı ilişkili olduğu bulunmuştur.

Anahtar Kelimeler: Sosyal Medya, Sosyal Medya Bağımlılığı, Demografik Özellikler.

ABSTRACT

The aim of the research is to examine the social media addiction levels of individuals living in the district of Evciler, Afyonkarahisar, Turkey. For this purpose, a total of 50 volunteer participants between the ages of 18-60, determined by the appropriate sampling method, were selected as a sample of the study. The general survey model, one of the quantitative research models, was employed and the Personal Information Form and the Social Media Addiction Scale Adult Form were applied to the participants through face-to-face questionnaires as data collection tools. The analysis of the collected data was made with the SPSS 26 program. ANOVA and t-test were used for the analysis of categorical variables such as gender, membership in social media platforms, family income status, educational status; correlation analysis were applied for continuous variables such as age, years of using social media platforms, and time spent daily. According to the results of the analysis; it was determined that the social media addiction of the participants was generally at a moderate level and was not related to gender, education status, years of using social media platforms and connecting environments to social media platforms. According to family income, there were significant

differences between medium-high groups in the virtual tolerance sub-dimension and between low-middle groups in the virtual communication sub-dimension. In addition, it was found that the level of social media addiction was negatively correlated with age and positively correlated with the time spent daily on social media platforms.

Keywords: Social Media, Social Media Addiction, Demographic Characteristics.

GİRİŞ

Teknolojideki hızlı gelişme ve değişme ile birlikte daha önce odalara sığmakta zorlanan bilgisayarlar artık cebimizdeki telefonlarda taşınabilir oldu. Global Overview (2022) verilerine göre dünyada yaklaşık 5 milyar (%63) insanın internet erişimine sahip durumdadır ve internete erişim sağlayanların ise %92'si bu erişim için cep telefonlarını kullanmaktadır. İnternet yayılımının dünya üzerindeki insanların yarısından fazlasını etkisi altına alması sonucu olarak ortaya çıkan iletişim ve etkileşim temelli sosyal medya uygulamaları internetin en çok kullanılan ortamları haline geldi. Bu mecralar bireylere kişisel profil ve arkadaş/takipçi listesi oluşturma imkanı vermekte ve diğerleri ile ortak ilgi alanlarına dair paylaşım yapma olanağı sunmaktadır (Vural ve Bat, 2010). Erkut'a (2009) göre sosyal medya, bağımsız kullanıcılar, paylaşılan içerikler, kullanıcılar arasında zaman ve mekandan bağımsız iletişim kurulması olarak ifade edilen boyutlara sahiptir. Sosyal medya bireylerin fikirlerini ve duygularını sadece paylaştıkları yer olarak değil merak duygusunu da harekete geçiren bir platformdur. Takip ettiği tanıdığı veya tanımadığı kişilerin nereye gittiklerini, ne yediklerini, neyi beğendikleri gibi duygu ve davranışları öğrenebileceği web tabanlı ortamdır. Gelişen ve değişen diğer uygulamalarla beğeni ve tercihlerine göre oyun ve eğlence topluluğu oluşturabilmektedirler (Köseoğlu, 2012). Tüm bu özellikleriyle bireylerin günlük hayatlarını etkileyen sosyal medya ortamları araştırmaların konusu haline gelmiştir. Yapılan çalışmalar sosyal medya platformlarının insanlar tarafından günümüzde birçok alanda kurtuluş reçetesi olarak görüldüğünü göstermektedir (Boyd, 2014; Puddephatt ve Oesterlund, 2012; Rideout, 2012).

Sosyal medya uygulamalarının bireylerin günlük yaşamının önemli bir parçası olması ve ciddi zaman harcanması bu ortamlara karşı bir bağımlılık durumunun ihtimalini düşündürmektedir. Kişilerin rahatlıkla kendini ifade edebileceği, içerikler üretebildikleri, topluluk oluşturdukları ve her konuda özgürce paylaşım yapabildikleri yer olarak sosyal medya uygulamaları oldukça popüler ve cezbedicidir. İnternet temelli olarak hayatımızın her anına girebilen ve cezp edici özelliklerine uyum gerektiren sosyal medyalara karşı oluşabilecek bağımlılık durumu madalyonun öteki yüzü olarak karşımıza çıkmaktadır. Bu durum toplum içindeki değişimlerde olduğu gibi internet ve yeni toplum olarak sosyal medyaya karşı savunmasız kalabilmesi ihtimalini ortaya çıkarmaktadır. Günümüz yetişkinlerinin geçmişte internet ile tanışan bir nesil olduğu, günümüz gençlerinin ise internet ve teknoloji ile iç içe büyüyen bir nesil olduğu bilinmektedir. İnternet ortamında doğmamış kuşaklar ile internet ortamında büyüyen ve internet ortamında doğan bireylerin ortak özellikleri internet ve sosyal medya uygulamalarına olan bağımlılıkları bu alandaki araştırmaların odak noktası olmuştur. Bir takım uzmanlar tarafından haftalık olarak 8,5 ile 21,5 saat arasında interneti ve sosyal medyayı kullanan bireylerin bağımlı olarak nitelendirilebileceği ifade edilmektedir (Yang ve Tung, 2007).

Genel olarak bağımlılık; bir varlığa, kişiye ya da nesneye karşı duyulan ve karşı konulamayan arzu olarak tanımlanmaktadır (Uzbay, 2009). Bağımlılık bireylerin ihtiyaç duyduğu şeyleri

kaçınılmaz bir istekle arzulanması ve ihtiyaç duyarak süreklilik içinde kullanma isteği içinde bulunma durumudur (Günel, 1976). Bireyin bağımlısı olduğu istek durumu elde edilemez ise huzursuzluk ortaya çıkarabilecek kadar güçlü bir kronik ihtiyaç/gereksinim özelliği gösterir (Townsend, 2015). Bağımlılık, bir nesneye ya da davranışlara normalden fazla düşkünlük olarak tanımlanabilir. Genelde sigara, alkol, uyuşturucu gibi maddeler ile bağdaştırılmaktadır. Benzer durum, bilgisayar, internet, çevrimiçi oyun, tablet, mobil telefon gibi teknolojik cihazlar ve uygulamaların kullanım davranışı için de geçerlidir.

Bu araştırma ile genel olarak internet bağımlılığı kapsamında incelenen ancak spesifik bir internet uygulaması olan sosyal medya ortamlarına dair bağımlılık ele alınmıştır. Sosyal medya bağımlılığı; bireyin sosyal medyayı aşırı kullanması sonucu kontrolünü kaybetmesine ve günlük, sosyal ve mesleki yaşamında problemler yaşamasına yol açan psikolojik bir sorundur (Tekin, 2019; Tutgun-Ünal, 2015). Kuss ve Griffiths (2011) sosyal medya bağımlılığının ortaya çıkmasında bireylerin sosyal ağları çevrimdışı var olan sosyal ilişkileri devam ettirme amacıyla uzun süre sosyal medyada bulunma isteğinin rolü olduğunu ifade etmiştir. Sosyal medyanın insanların hayatlarını olumlu/olumsuz yönde etkilediği düşünüldüğünde özellikle yetişkin bireylerin sosyal medya bağımlılıklarının kişilerin günlük ve mesleki yaşamları için önemli olduğu düşünülmektedir. Alanyazın incelendiğinde kırsal kesimlerde yaşayan bireylerin sosyal medya bağımlılık düzeylerinin incelenmesini konu alan çalışmaların oldukça sınırlı olduğu görülmüştür. Dolayısıyla bu çalışmada Afyonkarahisar ili Evciler ilçesinde yaşayan 18-60 yaş aralığındaki bireylerin sosyal medya bağımlılıklarının ne düzeyde oldukları ve bu düzeylerin cinsiyet, yaş, aile gelir durumu, eğitim durumu, sosyal medya platformlarına üyelik durumu, sosyal medyayı kullanım yılı, sosyal medyada geçirilen günlük süre ve sosyal medya platformlarına bağlanma ortamı gibi değişkenler açısından nasıl bir ilişki ve farklılık gösterdiğine odaklanılmıştır. Çalışma kapsamında aşağıdaki araştırma sorularına cevap aranmıştır:

- Katılımcıların sosyal medya bağımlılığı hangi seviyededir?
- Katılımcıların sosyal medya bağımlılığı; cinsiyete, aile gelir düzeyine ve eğitim durumuna göre farklılık göstermekte midir?
- Katılımcıların sosyal medya bağımlılığı ile yaş, sosyal medya kullanma yılı ve günlük harcanan zaman miktarı anlamlı ilişki var mıdır?

ARAŞTIRMA VE BULGULAR

Bu çalışmanın temel amacı bireylerin sosyal medya bağımlılık düzeylerinin belirlenmesi ve bir takım demografik değişkenlere göre incelenmesi olduğu için çalışma nicel araştırma modellerinden ilişkisel tarama modeli kullanılmıştır. İlişkisel tarama modeli genel tarama modelleri arasında olup bir evrenden seçilmiş örneklemden elde edilmiş değişkenlerin birlikte değişip değişmediği, birlikte bir değişme varsa bunun nasıl olduğunun belirlendiği düzenlemedir (Karasar, 2005). Bu modelde ilişkisel çözümlenmeler korelasyon türü ve karşılaştırma türü şeklinde yapılabilir. Bu çalışmada da sosyal medya bağımlılık düzeyinin yaş, sosyal medya kullanım yılı ve günlük harcanan süre ile ilişkisi korelasyon analizleri ile cinsiyet, gelir düzeyi ve eğitim durumu ile ilişkisi karşılaştırma analizleri ile yapılmıştır.

Araştırmanın evrenini Afyonkarahisar ili Evciler ilçesinde yaşayan insanlar oluşturmaktadır. Bu evren içerisinde 18-60 yaş aralığından uygun örnekleme ile seçilen 50 kişi ise araştırmanın örneklemini oluşturmaktadır. Uygun örnekleme, araştırmaların daha hızlı ilerlemesini sağlayan bir yöntemdir. Uygun örnekleme araştırmacıya zaman ve ekonomik açıdan en elverişli birimlerden veri toplanmasına imkân tanımaktadır. Bu doğrultuda

araştırmacılar kendileri için en ulaşılabilir olan Evciler Halk Eğitimi Merkezi kursiyerleri ve Nedim Turan İlkokulu öğrenci velilerinden verileri toplamıştır.

Çalışma verileri iki bölümden oluşan anket formu yoluyla toplanmıştır. Birinci bölümde katılımcılardan cinsiyet, yaş, aile gelir düzeyi, eğitim durumu, üyelik durumu, kaç yıldır sosyal medya kullandığı, günlük kullanım süresi ve bağlanma ortamı gibi sorularla demografik özellikler ve sosyal medya kullanımına yönelik sorular ikinci bölümde ise Şahin ve Yağcı (2017) tarafından geliştirilen Sosyal Medya Bağımlılık Ölçeği Yetişkin Formu (SMBÖYF) birlikte uygulanmıştır. SMBÖYF, 5'li Likert tipi (1=bana hiç uygun değil, 5=bana çok uygun) toplam 20 maddeden oluşan iki boyutlu bir ölçektir. Birinci boyut olan "sanal tolerans" boyutunda 11 madde, ikinci boyut olan "sanal iletişim" boyutunda ise 9 madde yer almaktadır. Bu çalışmada boyutlara ait Cronbach alfa güvenirlik katsayısı sırasıyla 0,81 ve 0,90 olarak hesaplanarak ölçeğin güvenilir olduğuna karar verilmiştir. Ölçekten alınacak en düşük puan 20 ve en yüksek puan ise 100 olup puanların artması bağımlılık derecesinin arttığını göstermektedir.

Katılımcıların demografik özelliklerine dair betimsel istatistikler incelendiğinde, örneklemden erkek ve kadın sayısının eşit (n=25) olduğu, eğitim durumunun %8 ilköğretim, %26 ortaöğretim ve %66 yükseköğretim, aile gelir düzeyinin %14 düşük, %76 orta ve %10 yüksek şeklinde dağıldığı tespit edilmiştir. Ayrıca katılımcıların yaşları 18 ile 60 arasında değişmekte olup ortalama yaş 31,22 (Ss=10,10) olarak hesaplanmıştır.

Katılımcıların sosyal medya kullanım davranışlarına yönelik sorulardan elde edilen veriler üzerinde yapılan betimsel istatistiklere göre neredeyse tamamının (%98) sosyal medya platformlarında üyeliklerinin olduğu görülmüştür. Sosyal medya kullanım yılı 0 ile 18 arasında değişmekte olup ortalama 8,66 (Ss=3,66) yıldır. Sosyal medyada günlük harcanan süre ise 0 ile 480 dakika arasında değişmekte olup ortalama 157,48 (Ss=107,37) dakikadır. Katılımcıların %98'i cep telefonundan %2'si dizüstü bilgisayardan sosyal medya ortamlarına erişim sağlamaktadır.

SMBÖYF'den elde edilmiş puanlar üzerinde yapılmış betimsel istatistiklerden elde edilmiş bulgular Tablo 1'de özetlenmiştir. Buna göre katılımcıların sanal tolerans alt boyutunun aritmetik ortalaması 28,90 (Ss=8,34) olarak hesaplanarak ve bağımlılık seviyesinin düşük olduğu, sanal iletişim alt boyutunun aritmetik ortalaması ise 23,10 (Ss=8,43) olarak hesaplanarak bağımlılık seviyesinin orta düzeyde olduğu görülmüştür. Ölçek genelinde elde edilmiş toplam puanın ise 23 ile 85 arasında değiştiği, aritmetik ortalamasının 52 (Ss=16) olduğu ve dolayısıyla katılımcıların sosyal medya bağımlılık düzeylerinin genel olarak vasat/orta düzeyde olduğu tespit edilmiştir.

Tablo 1. Sosyal medya bağımlılık puanlarına yönelik betimsel istatistikler

Boyut	Minimum	Maksimum	\bar{X}	Ss
Sanal tolerans	14	45	28,90	8,34
Sanal iletişim	9	40	23,10	8,43
Genel	23	85	52	16

Katılımcıların sosyal medya bağımlılık düzeylerini cinsiyet göre kıyaslamak için bağımsız örneklem t-testi uygulanmıştır (Tablo 2). Buna göre SMBÖYF'nin alt boyutları olan sanal tolerans ve sanal iletişim puanlarının cinsiyete göre anlamlı farklılaşmadığı (p>0,05) tespit edilmiştir.

Tablo 2. Sosyal medya bağımlılık puanlarını cinsiyete göre karşılaştıran t-testi sonuçları

Boyut	Cinsiyet	\bar{X}	Ss	t	p
Sanal tolerans	Erkek	29,72	1,65	-0,692	0,49
	Kadın	28,10	1,70		
Sanal iletişim	Erkek	24,60	1,72	-1,267	0,21
	Kadın	21,60	1,62		

Katılımcıların yaşları ile SMBÖYF'den elde ettikleri puanlar arasındaki ilişkiyi incelemek için Pearson korelasyon analizi uygulanmıştır. Buna göre katılımcıların yaşları ile sanal tolerans ($r=-0,39$, $p<0,01$) ve sanal iletişim ($r=-0,43$, $p<0,01$) boyut puanları arasında negatif yönlü orta düzeyde anlamlı ilişki bulunmuştur.

Katılımcıların sosyal medya bağımlılık düzeylerini aile gelir durumuna göre kıyaslamak için tek yönlü varyans analizi (ANOVA) testi uygulanmıştır (Tablo 3). Buna göre katılımcıların hem sanal tolerans ($p<0,05$) puanlarında hem de sanal iletişim boyut puanlarının aile gelir durumlarına göre anlamlı farklılaştığı tespit edilmiştir. Tukey HSD post hoc testi sonuçlarına göre; sanal tolerans boyutunda orta ve yüksek gelir grupları arasında, sanal iletişim boyutunda ise düşük ve orta gelir grupları arasında anlamlı farklılaşma görülmüştür.

Tablo 3. Sosyal medya bağımlılık puanlarını gelir durumuna göre karşılaştıran ANOVA sonuçları

Boyut	Gelir durumu	\bar{X}	Ss	F	p
Sanal tolerans	Düşük	32,57	8,85	4,22	0,02
	Orta	27,18	7,07		
	Yüksek	36,80	11,90		
Sanal iletişim	Düşük	29,29	6,78	4,42	0,02
	Orta	21,24	7,56		
	Yüksek	28,60	11,57		

Katılımcıların sosyal medya bağımlılık düzeylerini eğitim durumuna göre kıyaslamak için tek yönlü ANOVA testi uygulanmıştır (Tablo 4). Buna göre katılımcıların sosyal medya bağımlılıklarının eğitim durumlarına göre anlamlı farklılaşmadığı ($p>0,05$) tespit edilmiştir.

Tablo 4. Sosyal medya bağımlılık puanlarını eğitim durumuna göre karşılaştıran ANOVA sonuçları

Boyut	Gelir durumu	\bar{X}	Ss	F	p
Sanal tolerans	Ortaokul	28,75	10,34	0,125	0,97
	Lise	29,62	10,25		
	Ön lisans	29,60	9,42		
	Lisans	28,04	7,00		
	Lisansüstü	30,40	9,40		
	Ortaokul	26	11,63		
Sanal iletişim	Lise	24,54	10,52	0,670	0,62
	Ön lisans	26,40	12,36		
	Lisans	21,57	6,12		
	Lisansüstü	20,80	5,36		

Katılımcıların bir takım sosyal medya kullanım davranışları ile SMBÖYF'den elde ettikleri puanlar arasındaki ilişkileri tespit etmek için Pearson korelasyon analizleri uygulanmıştır. Buna göre; katılımcıların sosyal medya kullanma yılı ile sanal tolerans ($r=-0,01$, $p>0,05$) ve sanal iletişim ($r=-0,14$, $p>0,05$) boyut puanları arasında anlamlı ilişkili olmadığı, sosyal

medyada harcanan günlük süre ile sanal tolerans ($r=0,49$, $p<0,01$) ve sanal iletişim ($r=0,59$, $p<0,01$) boyut puanları arasında pozitif yönlü orta düzeyde anlamlı ilişki olduğu görülmüştür.

SONUÇ

Bu çalışma Evciler ilçesinde yaşayan 18-60 yaş aralığındaki bireylerin sosyal medya bağımlılık düzeylerinin belirlenmesi ve çeşitli demografik özellikler ve sosyal medya kullanma davranışları açısından incelenmesi amacıyla yapılmıştır. Yapılan analiz sonuçlarına göre; katılımcıların sosyal medya bağımlılığının genel olarak vasat düzeyde olduğu görülmüştür. Sosyal medya bağımlılığının erkek ve kadın kullanıcılar arasında farklılaşmadığı görülmüştür. Sosyal medya platformlarının her yaştan ve cinsiyetten insana yönelik içerik bulundurması ve hitap etmesinden dolayı bir farklılığın olmadığı düşünülmektedir. Sosyal medya bağımlılığın yaş ile negatif yönlü ilişkili olduğu saptanmıştır. Katılımcıların yaşları arttıkça bağımlılığın azaldığı görülmektedir. Yaşı ilerleyen bireylerin aile bireyleri ile zaman geçirme bahçe ve hayvancılık işleri ile meşgul olma durumları ve sosyal medya platformlarını kullanamama durumlarından ötürü bağımlılıkların düştüğü söylenebilir. Aile gelirinine göre bulunan farklılaşmanın bir nedeni olarak aile gelirin verildiği rahatlık ve daha fazla sosyal olma içgüdü olduğu düşünülmektedir. Sosyal medya bağımlılığının eğitim durumu ile ilişkisine bakıldığında anlamlı farkın olmadığı sonucuna ulaşılmıştır. Bu durum sosyal medya platformlarının her insana özgü içerik ve kullanma motivasyonu barındırmasıyla açıklanabilir. Sosyal medya bağımlılığının, sosyal medyayı kullanma yılı ile ilişkili olmadığı fakat günlük harcanan süre ile pozitif yönde ilişkili olduğu bulunmuştur. Sosyal medya günlük kullanım süresi arttıkça sosyal medya bağımlılığı da artmaktadır. İnternete ve akıllı telefonlara erişimin kolaylaştığı bir dönemde insanların eğlence ve iletişim gibi faaliyetlerini sosyal medya üzerinden gerçekleştirmelerinin bu konuda önemli bir rolünün olduğu söylenebilir. Ayrıca bağımlılığın en belirgin semptomlarından biri olan toleransa göre, sosyal medya bağımlısı olan bireyin gün geçtikçe daha az sürede yaşadığı ruh haline erişebilmesi için sosyal medyada geçirdiği zamanı arttırmasının gerektiği beklenen bir durumdur. Sosyal medya platformlarına nasıl bağlanıldığının bağımlılığa etkisinin olmadığı görülmüştür.

KAYNAKÇA

- Aktan, E. (2018). Üniversite öğrencilerinin sosyal medya bağımlılık düzeylerinin çeşitli değişkenlere göre incelenmesi. *Erciyes İletişim Dergisi*, 5(4), 405-421. Doi: <https://doi.org/10.17680/erciysesiletisim.3798866>
- Vural, Z. B. A., ve Bat, M. (2010). Yeni bir iletişim ortamı olarak sosyal medya: Ege üniversitesi iletişim fakültesine yönelik bir araştırma. *Yaşar Üniversitesi E-Dergisi*, 5(20), 3348-3382.
- Boyd, D. (2014). It's complicated. Yale University Press. Retrieved from <http://www.danah.org/books/ItsComplicated.pdf>
- Bozkurt, H., Şahin, S., ve Zoroğlu, S. (2016). İnternet bağımlılığı: Güncel bir gözden geçirme, *Derleme Makale*, 6(3), 235-247, Doi: <https://doi.org/10.16899/ctd.66303>
- Erkul, E. (2009). Sosyal medya araçlarının (Web 2.0) kamu hizmetleri ve uygulamalarında kullanılabilirliği. *Türkiye Bilişim Derneği Bilişim Dergisi*, (116), 96-101.
- Günel, Y. (1977). Uyuşturucu madde kullanma suçları. *Ankara Üniversitesi SBF Dergisi*, 32(01). Doi: https://doi.org/10.1501/SBFder_0000001324.
- Karasar, N. (2005). *Bilimsel araştırma ve yöntemi* (15. baskı). Ankara: Nobel Yayın Dağıtım.
- Karadayı, F., (2019). *Yeni medya bağlamında internet ve sosyal medya bağımlılığı*. Yüksek Lisans Tezi, İstanbul Arel Üniversitesi, İstanbul.
- Köseoğlu, Ö. (2012). Sosyal ağ sitesi kullanıcılarının motivasyonları: Facebook üzerine bir araştırma. *Selçuk İletişim*, 7(2), 58-81.
- Kuss, D. J., & Griffiths, M. D. (2011). Online social networking and addiction-a review of the psychological literature. *International journal of environmental research and public health*, 8(9), 3528-3552.
- Puddephatt, A., & Oesterlund, P. (2012). Freedom of expression, media and digital communications (The European Commission Report). Retrieved from https://ec.europa.eu/europeaid/sites/devco/files/study-freedom-expression-communication-guide-201212_en_1.pdf
- Rideout, V. (2012). Social media, social life: How teens view their digital lives (CommonSense Media's Program for the Study of Children and Media). Retrieved from www.commonsense.org/research
- Şahin, C., ve Yağcı, M. (2017). Sosyal Medya Bağımlılığı Ölçeği-Yetişkin Formu: Geçerlilik ve güvenirlik çalışması. *Ahi Evran Üniversitesi Kırşehir Eğitim Fakültesi Dergisi (Kefad)*, 14(1), 523-538.
- Tekin, O. (2019). Öğretmenlerin sosyal medya bağımlılık seviyelerinin genel erteleme davranışlarıyla ilişkisi. *Türkiye Eğitim Dergisi*, 4(1), 36-47.

- Townsend, N., Nichols, M., Scarborough, P., & Rayner, M. (2015). Cardiovascular disease in Europe—epidemiological update 2015. *European Heart Journal*, 36(40), 2696-2705.
- Tutkun, Ü. A. (2015). *Sosyal medya bağımlılığı: üniversite öğrencileri üzerine bir araştırma*. Doktora Tezi. Marmara Üniversitesi, Sosyal Bilimler Enstitüsü, Gazetecilik Anabilim Dalı, Bilişim Bilim Dalı, İstanbul.
- Yang, S. C. & Tung, C. J. (2007). Comparison of internet addicts and nonaddicts in Taiwanese high school. *Computers on Human Behavior*, 23(1), 79-96.
- Uzbay, İ. T. (2009). Madde bağımlılığının tarihçesi, tanımı, genel bilgiler ve bağımlılık yapan maddeler. *Meslek İçi Sürekli Eğitim Dergisi*, 5-15.

**BEHİÇ AK'IN “GÜNEŞİ BİLE TAMİR EDEN ADAM, YAŞASIN “Ç” HARFİ
KARDEŞLİĞİ VE BULUTLARA ŞİİR YAZAN ÇOCUK” ADLI ESERLERİNİN KÖK
DEĞERLER BAKIMINDAN İNCELENMESİ**

BEHİÇ AK'S "THE MAN THAT REPAIRS EVEN THE SUN, LONG LIVE LETTER "C"
AN INVESTIGATION OF THE WORKS TITLED "BROTHERHOOD AND THE CHILD
WHO WRITE POETRY TO THE CLOUDS" IN TERMS OF ROOT VALUES

Ayşenur ERGÜN

Karamanoğlu Mehmet Bey Üniversitesi, SBE,
Türkçe ve Sosyal Bilimler Eğitimi ABD Yüksek Lisans Öğrencisi,

ORCID: 0009-0000-5513-2017

Doç. Dr. Halil Erdem ÇOCUK

Karamanoğlu Mehmet Bey Üniversitesi,
Eğitim Fakültesi, Türkçe ve Sosyal Bilimler Eğitimi Bölümü,

ORCID: 0000-0003-0027-4223

ÖZET

İnsan, yaratılışından itibaren içinde bulunduğu toplumun gelenekleri, inançları ve yaşam koşullarıyla yetişir. Her birey yer aldığı toplumun değer yargılarına göre kişilik özellikleri sergiler. İçerisinde yer aldığı toplumun devinimlerine bağlı olarak farklı karakteristik özellikler taşır fakat toplum bilinciyle yetişmenin bir sonucu olarak yerleşen kök değerlere sahiptir. Bu durumun devamında değer algısının pek çok kitlelerce farklı anlaşılmasına ve yorumlanmasına sebep olmuştur.

Değerin kitleleri oluşturan toplumlarca farklı yorumlanması bu kavramın defalarca kez görecelik ekseninde tanımlanmasını kaçınılmaz kılar. Değerler, kutsal atfedilen bir kavram olarak fazlaca kök değeri ve değer yargılarını meydana getirir. Değerlerine sahip olmayan birey ve toplum kendi varlık alanlarında bir ilerleme ve değişim kaydedemez. Değerlerin çağa ayak uydurmasındaki en temel etken iletişimdir. İletişim ise eğitimle güçlenir. Buradaki amaç öğrenilmiş değerler sisteminin bir sonraki nesle ideal değer yargıları olarak yapılandırma bir yaklaşımla sunulmasıdır. Eğitim ile kazandırılmış değer yargıları iletişimin güçlü olmasına değerlerin genç kuşaklar tarafından geliştirilmesi amacına hizmet etmelidir.

Değerlerin eğitim ve iletişim yoluyla aktarılmasındaki en somut araç olarak metinler görülmektedir. Metinler taşıdıkları muhtevalar etrafında kök değerlere hizmet edebilmektedir. Bu sebeple nitelikli yazarlara ve kalemlerinden çıkmış olan eserlere büyük iş düşmektedir. Değer eğitimi ailede başlar ve okulda şekillenir. Öğretim sürecinin temel basamağında yer alan

çocuk okurlar bu çalışmada hedef kitle olarak görülmüş ve çocuk edebiyatının klasikleri kabul edilebilecek olan yapıtlardan ürünler seçilerek değerler ve değerler eğitimi kök değerler etrafında bir inceleme alanı oluşturacak şekilde ortaya konmuştur.

Alan yazındaki incelemeler doğrultusunda bu çalışmada, günümüz çocuk edebiyatı yazarlarından Behiç Ak'ın "Yaşasın Ç Harfi Kardeşliği", "Bulutlara Şiir Yazan Çocuk", "Güneşi Bile Tamir Eden Adam" adlı yapıtlarındaki kök değerlerin dağılımı, bu kök değerlerin hangi kurgu/temalar etrafında oluşturulduğu araştırılmıştır.

Eserlerden hareketle, yazarın modern çağın gerekliliklerine uygun olarak dil ve içerik özelliklerini tasnif etmek; sağlam bir kurguyla sade dil anlayışı etrafında metinlerini oluşturduğunu söylemek mümkündür. 21. yüzyıl becerilerinden eleştirel ve sorgulayıcı olma, beceri geliştirme ve teknolojiyi kullanma gibi yenilikçi düşünce anlayışlarının kök değerler etrafında incelenmesi her üç eser için de ortak olarak yer almıştır. Yazarın kök değerler arasında en çok sırasıyla sevgi, adaletli olma, yardımsever olma değerlerine, en az ise vatanseverlik ve aile akrabaya değer gibi olgulara yer vermiş olduğu tespit edilmiştir.

Bu çalışma Behiç AK'ın üç eserinde yer alan kök değerlerin ve onlar etrafında şekillenen değer yargılarının Türkçe öğretiminde yer alan değerler eğitimi açısından incelenmesine olanak sağlamış olacaktır.

Anahtar Kelimeler: Çocuk edebiyatı, Değerler eğitimi, Kök Değerler, Behiç Ak.

ABSTRACT

Since his creation, man grows up with the traditions, beliefs and living conditions of the society he lives in. Each individual exhibits personality traits according to the value judgments of the society in which he is located. It has different characteristics depending on the movements of the society in which it is located, but it has root values that are settled as a result of growing up with a social consciousness. This situation subsequently caused the perception of value to be understood and interpreted differently by many masses.

The different interpretation of value by the societies that make up the masses makes it inevitable to define this concept many times on the axis of relativity. Values, as a concept attributed to the sacred, create too many root values and value judgments. Individuals and society that do not have values cannot make progress and change in their own areas of existence. The most fundamental factor in keeping values up with the times is communication. Communication is strengthened by education. The aim here is to present the learned values system to the next generation as ideal value judgments with a constructivist approach. Value judgments gained through education should serve the purpose of strong communication and the development of values by younger generations.

Texts are seen as the most concrete means of transferring values through education and communication. Texts can serve root values around their contents. For this reason, great work falls on qualified authors and the works that have come out of their pens. Value education begins in the family and is shaped at school, child readers, who are at the basic stage of the teaching process, were seen as the target audience in this study and a field of study was created around

values and education root values by choosing products from works that can be considered classics of children's literature.

Behiç Ak, one of today's writers, has included the root values in the Turkish Course Curriculum in his works, and with which themes and fictions he brought these values together, three of his works were selected and examined impromptu with the need to find the answer to this question. Three of the author's works, "Long Live the Brotherhood of the Letter C", "The Boy Who Wrote Poetry to the Clouds" and "The Man Who Repaired Even the Sun" were examined.

From the works, it is possible to say that the author has created his texts around a simple language understanding with a solid fiction, classifying his developmental features in accordance with the requirements of the modern age. Examination of innovative thinking concepts such as being critical and questioning skills, developing skills and using technology, among 21st century skills, took place in common in all three works. It was determined that the author included the values of love, being fair, being helpful the most among the root values, and the values such as patriotism and family and relatives the least.

This study will enable the examination of the root values and the value judgments shaped around them in the 3 works of Behiç AK in terms of values education in Turkish teaching.

Keywords: Children's literature, Values education, Root Values, Behiç Ak.

GİRİŞ

Her toplum kendi değer bilincini yaratır ve yine uluslar değer olgularını sahip oldukları sosyal, kültürel, bilimsel, ekonomik ve yerel unsurlarının bir parçası olarak yeniden adlandırır. Değer farklı bir yaklaşım geliştirilerek “kutsallığı olan, kutsallık atfedilen bir yargı olarak yorumlanmaktadır. Açık sözlü, namuslu, iyiliksever olma gibi vasıflar kutsal atfedilen kişiyi yücelten bu vasıfları taşımayanlarla kıyaslandığında ise kendi varlık alanında ona bir ayrıcalık ve erdem kazandıran ilkelerdir. Başka bir deyişle ise değer yargıları olan bireyi koruyan ve onun kabullerini pekiştiren bir olgu olarak tanımlamak mümkündür (Uysal, 2003: 56).

Değer kavramı herkes için farklı tanımlanabileceği gibi kişilerin öz değer yargılarındaki farklılıklar ait olduğu toplumlardaki değer yargılarının da değişim gelişmesine sebep olmaktadır. Nesneye, bireye, topluma yüklenen değer, o toplumu bize yansıtır.

Değerler üzerine yapılan çalışmalar gösteriyor ki değerler bireye kalıtsal olarak devredilen özellikler değildir. Toplumsal etkinin birey üzerindeki yansımasıdır. Bu yansımalar öğrenilebilir, geliştirilebilir ve değiştirilebilir olmalıdır. Bu da ancak eğitimle mümkündür. Eğitim ortamında değerleri kazandırmaya yönelik faaliyetlere duyulan gereksinimi gündeme getirmiştir (Halstead, 1996: 174).

Değerlerin oluşumu öğrenilen öz yeterlik algısını, bireyin ait olduğu toplumla paylaşma isteği toplumla arasındaki etkileşimi artırma çabasının bir sonucu olarak değerler eğitimi meydana getirmiştir. Değerler eğitimi temel varlık olmanın güdüleyici taraflarını belirler ve toplumun bir parçası olduğu ferdi daha mutlu kılmayı amaçlar. Değerler eğitimi; genç bireylerin daha karakterli bir hayat sürmesi, yaşadıkları hayattan hoşnut olması ve toplumların gelişiminin iyiliğine faydalı olması amacıyla verilmektedir (Akbaş, 2004: 85).

Değer üzerine gerçekleştirilen eğitim tarih boyunca pek çok kez eleştirilmiş yenilenmiş ve farklı yorumlanmıştır. Çoğu zaman bir terim karmaşası olabileceği ileri sürülmüş farklı metod ve yöntemlerle iyileştirilmek istenmiştir. Son çeyrek yüzyılda ise karakter eğitimi daha popüler olmuş durumdayken, okul programlarında ise değerler eğitimine yer verilmiştir. Gerçekleştirilmek istenen eğitim faaliyetlerinin amacı unutulmaya yüz tutmuş değerlerimizin gençlere tekrar hatırlatılmak istenmesi bu yolla toplumun yürüyen sesi gençlerin etkileşimi sayesinde kalıcılığının pekiştirilmek istenmesidir.

Türkiye tarihinde değer ve eğitimleri kavramı pek çok farklı isimle anılmış üzerine pek çok çalışma ve uygulama metodu geliştirilmiştir. Cumhuriyetin ilanı ve devam eden yarım yüzyılda Türkçe öğretim müfredatlarında kendine geniş yer bulmuştur. Türkiye'nin ilk müfredatlarında yer almış ve 1968 ilköğretim programına kadar "Yurt Bilgisi" adı ile okutulmuştur. Türk eğitim sisteminde değerler eğitimi tabirinin açık bir şekilde öğretim programlarında kullanılması 2005-2006 yılında yürürlüğe giren ilköğretim programları ile olmuştur. 2017 de güncellenen ve 2018'de revize edilen ilk ve ortaokul programları için de benzeri bir gelişme söz konudur (Kop ve Sömen, 2020: 303). Değerlerin keşfedilmesi aynı zamanda genç kuşakların kendi potansiyellerinin farkına varmalarına da olanak sağlamış olacaktır. Değerler eğitimindeki amaç sergilenmesi beklenen tutum ve davranışları bireye kazandırmak, iç motivasyonlarını artırmak bu sayede gerçekleşmesi beklenen tutum var davranışların sergilenmesinin mümkün kılınmasıdır.

Türkiye'de revize edilen programla birlikte on sekiz değer vardır fakat bu değerler on kök değer temanın detaylandırılması halinde yeniden sınıflandırılarak altmış üç değer olarak açıklanmıştır. Her değer her ulusun salt değerlerine uygun olmayacağı gibi tek bir değer de tek bir millet ya da kültürle sınırlanamaz. Her bir kök değer öğretim programlarının perspektifini oluşturan ilkelerin bütünüdür (Özbaşı, 2020: 180). Bu doğrultuda temel insani değerleri oluşturan kök değerlerin öğreniminin pekiştirilmesi devamında değerler eğitimi ve karakter eğitimi gibi geliştirici unsurların daha anlaşılır hale gelmesini mümkün kılacaktır.

Talim ve Terbiye Kurulu Başkanlığı tarafından (2017) gerçekleştirilen basın duyurusunda; öğretim programlarında öğrencilere aktarılması planlanan kök değerlerin ‘‘adalet, dostluk, dürüstlük, özdenetim, sabır, saygı, sevgi, sorumluluk, vatanseverlik, yardımseverlik’’ olduğunu iletmiştir. Revize edilmiş Türkçe Öğretim programlarına bu değerler eklenmiş olup bununla ilgili tavır ve tutumlar belirtilmiştir. Birey kök değerlerini aileden sonra okulda ve sosyal çevrede kazanır. Temel değerlerin öğrenimini ikinci basamağı olan okulda bireye değerlerini kazandırmanın temelinde güçlü bir iletişim yatmaktadır. İletişim becerilerinin geliştirilmesi dil bilincinin oluşumunun temelinde mümkün kılınmasına bağlıdır. Dil bilinci gelişen ya da geliştirmek isteyen bireyin temel değerlerini örgütleyecek okumalar yapması gerekmektedir. Bu aşamada MEB kaynaklarında yer alan okuma metinleri işlevseldir.

Metin okumalarında esas olan nitelikli eserlerin belirlenerek temelinde kök değerlerle kurgulanmış temaların işlenmesi önemli yer tutar. Ne yazık ki günümüz eserleri oluşturulurken gelişen 21.yy. becerilerini gözeterik hazırlanmış modern çağın yenilik ve değişimlerine ayak uydurmuş eser sayısı yetersizdir. Metinler okumaların en önemli basamağıdır bu okumaların niteliği bireye ulaştırılması planlanan değerlerin aktarımındaki en önemli araçtır.

Amaç

Hazırlanan bu çalışmada günümüz çocuk edebiyatının usta kalemlerinden Behiç AK’ın üç eseri seçilmiş olup eserlerde yer alan temaların kök değerlerle olan bağlamları belirlenmeye çalışılmıştır. Çalışmanın bir diğer amacı yazarın eserlerindeki kök değerlerin Türkçe Dersi öğretim programında yer alan değerler ile uyumunu tespit edebilmektir. Bu amaç doğrultusunda yazarın belirlenen eserleri tahlil edilmiştir. Sırasıyla bu eserler ‘‘Güneşi Bile Tamir Eden Adam’’, ‘‘ Bulutlara Şiir Yazan Çocuk’’, ‘‘ Yaşasın ‘Ç’ Harfi Kardeşliği’’ olmuştur.

Yöntem

Bu çalışma, tarama ve doküman incelemesi yöntemlerinin kullanıldığı nitel bir araştırmadır. Veriler, nitel araştırma yöntemlerinden doküman incelemesi yoluyla toplanmıştır. Doküman incelemesi, araştırılması hedeflenen olgu ya da olgulara ilişkin bilgi içeren yazılı araç gereçlerin çözümlenmesini kapsamaktadır (Yıldırım ve Şimşek, 2013). Çalışmada, Behiç Ak’ın üç eseri, Türkçe Dersi Öğretim Programında yer verilen kök değerlerle ilişkisi açısından ele alınmıştır. Yazarın masallarında belirlenen ulusal ve evrensel değerler, ilişkili olduğu kök değer altında kodlanmış ve yorumlanmıştır. 2019 yılı Türkçe Dersi Öğretim Programında (1-8.sınıflar) belirtilen ‘‘adalet, dostluk, dürüstlük, özdenetim, sabır, saygı, sevgi, sorumluluk, vatanseverlik,

yardımsızlık” kök değerleri ve bunların eserlerdeki kullanım örnekleri, çalışmanın bulgular bölümünde ayrıntılı biçimde sunulmuştur.

Bulgular

Çalışmada Behiç AK’ın “ Bulutlara Şiir Yazan Çocuk”, ,“ Güneşi Bile Tamir Eden Adam”, “Yaşasın ‘Ç’ Harfi Kardeşliği” adlı eserlerinde yer alan kök değerler doğrudan ya da çağrışım yapma yoluyla incelenmiş olup altmış üç değerden doğrudan kök değerler başlığı altında ele alınan kavramlar belirlenmiş ve tahlil edilmiştir. Eserlerde 2019 yılında yayımlanan Türkçe Öğretim Programında yer alan on kök değer (adalet, dostluk, dürüstlük, öz denetim, sabır, saygı, sevgi, sorumluluk, vatanseverlik, yardımsızlık) alfabetik bir sıra gözetilerek yorumlanmıştır. Öncelik verilen kök değerler bağlı buldukları metin içinden örneklendirilmiştir.

Adalet

Adalet kavramı Türkçe Sözlükte “Yasalarla sahip olunan hakların herkes tarafından kullanılmasının sağlanması”, “Hak ve hukuka uygunluk” ve “Herkes kendine uygun düşeni, kendi hakkı olanı verme” olarak tanımlanmaktadır. Bu kavram bireylerin toplum içinde eşit haklara sahip olarak yaşamasını ve toplum kurallarının herkes için eşit ve tek olduğunun vurgusunu yapabilmek adına yazarın her üç eserinde ortak olarak yer verilen kavramların başında gelmektedir. Adalet kavramı Behiç Ak’ın eserlerinde çoğunluklu kök değerlerinin kazanılması için önce aile sonra okul sonra sosyal çevre bilincine uyarak karakterler arası eşitlik bilincinin ailede başladığını okulda ve sosyal çevrede devam ettiğini karakterleri üzerinden örneklendirmiştir. İlgili örneklere aşağıda yer verilmiştir:

“Öğretmenin olduğumu unutma. Bütün öğrencilere eşit davranmak zorundayım. Sana ayrıcalık tanımam”.

Ayrıca, “Batu çok zeki çocuk!” (Ak, 2017: 10)

Sevgican, “Bu resmen hırsızlık!” diye mırıldandı. “Benim fikrimi çalmış!”

‘Bu benim projem!’ diye bağırılmak için kendini zor tuttu (Ak, 2017: 45).

Batu onunkiyle benzer şeyi düşünmüştü? Kendi önerisini kimseyle paylaşmamıştı. Adaletsizlikti bu!

(Ak, 2017: 47)

Dostluk

Dostluk kelimesi Türkçe Sözlükte “Sevme, güvenme, yakın arkadaş ve gönüldaş olma durumu” olarak tanımlanmıştır. Dostluk, bireyin için her dönem kıymeti bulunan sevgi duygusunun somut bir varlık olarak insan ilişkilendirildiği örnekler üzerine kurulur. Yazarın eserlerinde dostluk, karakterlerin yaş aralıkları birbirinden bağımsız bireyler tarafından da kurulabildiği örneklemiştir. Yazar eserlerinde dostluk kavramı için bireyin ait olduğu toplumun dayatmalarından bağımsız hareket edebilen, kendi iradesiyle karar verebilen kişisel tecrübelerini edinmelerine imkân sağlayan karakterler sergilemiştir. İlgili örneğe aşağıda yer verilmiştir:

Araları bozulan çiftler, birbirine küsen kırk yıllık arkadaşlar, anlaşamayan komşular Kadir Bey’in peşini bırakmazlar (Ak, 2013: 15).

Çiğerci Muammer Bey bütün çocuklarla mutlaka iddialaşmıştır (Ak, 2013: 20).

Kedi dostudur. (Ak, 2014: 22)

“Aman çocuklar, Kadir Bey dünya tatlısı bir insan, lütfen onu kırmayın,” der (Ak, 2013: 33).

Tabi ki Mestan’da Kadir Bey’in peşinden ayrılmaz (Ak, 2021: 34).

Ümit Su dost canlısı bir çocuktü (Ak, 2013: 86).

Dürüstlük

Dürüstlük Türkçe Sözlükte “Sözünde ve davranışlarında doğruluktan ayrılmama, doğruluk” biçiminde tanımlanmıştır. Dürüstlikle ilişkili olan kavramlar güvenilirlik, açıklık, doğru sözlülük olarak yorumlanmaktadır. Toplumda bireyin sağlıklı ilişkiler kurabilmesinin temelinde güvenilir olması, söz ve tavırlarının tutumlu olması gerekmektedir. Ulusal değil evrensel değer yargısı olan kök değer bireyin çocuk yaşta kazanması beklenen temel davranışlarından biridir. Behiç Ak ele alınan üç eserinde de bu kök değere sıklıkla yer verir ve bu kök değere sahip motif çocuk figürü üzerinden örneklendirilir. Buradaki ama küçük yaşta bireyin tavırlarını gözlemleyerek çocuk okurun rol model almasını sağlamaktır. İlgili örneğe aşağıda yer verilmiştir:

Sevgican, oturdukları mahallenin dışına hayatta çıkmamıştı. Savaşa falan katılmamıştı. Matematikten nefret ediyordu. İki yaşında okumak mı? Konuşmaya bile dört yaşında başlamıştı (Ak, 2017: 105).

“Boyacı çocuğun onlar. Bende kalmış. Yarın gidip, ona geri vereceğim. Üstelik parasını ödemeyi de unuttum galiba.” (Ak, 2017: 141).

“Haklı olabilirsiniz ama ben sizi gibi düşünmüyorum”du (Ak, 2021: 21).

“Doğruları söylemen için bilgisayarın kaybolması mı gerekiyordu?” (Ak, 2021: 58).

“Yazdıklarımın hepsini bozuk bilgisayarların içinden çıkarıyorum. Tamamen bana ait yazılar değil onlar. Mahsusçuktan yazarım ben! Sadece insanların yazdıklarını birleştiriyorum, o kadar (Ak, 2013c: 88).

Öz Denetim

Türkçe Sözlükte özdenetim “Daha önemli bir amaca ulaşabilmek için kişinin tepkilerini, davranışlarını veya başka amaca yönelme eğilimini denetleyip kısıtlaması, otokontrol” biçiminde tanımlanmıştır. Eserde bu tanımı örneklendirecek ifadelerin çokluğu dikkat çekici boyuttadır. Yazar çocuk okurun kendi öz denetimini yapabilmesini geliştirmek adına “ben dünyası” na yönelik sözde soru cümleleri oluşturmuştur. Özellikle “Bulutlara Şiir Yazan Çocuk” adlı eserde bu kök değer sıklıkla ön plana çıkar. İlgili örneklere aşağıda yer verilmiştir:

“Olmayanları isteyip durmak yerine, olanları saydığımda, kendimi hep zengin hissedirim.” (Ak, 2017: 38)

Tam uykuya dalarken asıl kızdığı kişinin kim olduğunu buldu.

Kendisiydi o! Ama gerçek hayattaki değil, sanal dünyadaki. (Ak, 2017: 103)

“Gerçek hayat amma zormuş” diye düşündü. Sanal âlemse öyle değildi. Orada toz toprak, çamur, kir yoktu.

İnsanlar hep gülüyordu. Her şey pırıl pırıldı (Ak, 2017: 141).

Minik Selo ise, “Beni bile kıskanıyor bu adam,” der. “Oysa ben dünyanın en sakar tipiyimdir. Ama yine de kıskanılacak bir tip olmak çok güzel” (Ak, 2021: 11).

“Biz meğer çok iyi ustaların elinden çıkmış ender antikalar kullanan, ayrıcalıklı insanlarmışız,” diye düşündüler (Ak, 2021: 50).

“Ama insanlar genellikle cevabını bildikleri soruları sormayı yeğliyorlar.” (Ak, 2013: 89).

Çok önemli bir şeyi fark ettiler: “Yıllardır okulda bir aradayız, ama ilk defa kendi isteğimizle bir araya geldik,” dediler (Ak, 2013: 96).

Sabır

Türkçe Sözlükte “Acı, yoksulluk, haksızlık vb. üzücü durumlar karşısında ses çıkarmadan onların geçmesini bekleme erdemi, dayanç” olarak da açıklanan kök değer Türkçe metinlerde doğrudan olması dahi dolaylı olarak bireyde bulunması gereken erdemlerden biri olarak kabul edilir. Yazar daha çok eserlerinde bu değeri öğretmen öğrenci, ebeveyn çocuk, tarafından kabulüne ve sınanmasına ilişkin bulgularla örneklendirilmiştir. İlgili örneklere aşağıda yer verilmiştir:

“Batu yok. Ama olacak,” dedi, “Çünkü senin şiirini henüz beğenmedi ama sana arkadaşlık teklif etti, biraz sabırlı ol” (Ak, 2017: 112).

“Paniğe kapılmayın, ilişkiniz biraz paslanmış; biraz pas çözücü sizi mutlu edecektir,” gibi laflar eder (Ak, 2021: 16).

Ama yine de eşi Ayla Hanım, hiç konuşmadan sabırlı bakışlarla onu izlerdi (Ak, 2013: 10).

Saygı

Türkçe Sözlükte “Değeri, üstünlüğü, kutsallığı dolayısıyla bir kimseye ya da bir şeye karşı dikkatli, özenli, ölçülü davranmayı sağlayan sevgi duygusu” olan saygı kavramı; kazanılması başta gelen değerlerdendir. Birey öz benliliğini yitirmemek adına kendine saygı duymayı öğrenerek içinde yaşadığı toplumun ahlak ilkelerine bağlı kalarak toplumsal düzenin sürdürülebilirliğine uygun hareket etmiş olacaktır. Saygı kavramı önce bireyin kendine sonrasında çevresine ve bağlı bulunduğu topluma ait olmasıyla anlam kazanacaktır. Behiç Ak

her üç eserde de bu değer geniş yer vermiş ve saygı temasını barındıran örnek yargılar son derece açık ve sade bir anlatım üzerine kurgulanmıştır. İlgili örnekler aşağıda belirtilmiştir:

“Telefonuyla gayet ağırbaşlı bir ilişkisi vardı. Şimdiki cep telefonlarına hiç benzemezdi bu telefon. Saygılıydı. Mecbur kalmadıkça konuşmasını asla kesmezdi. Mütevazıydı, ukala değildi” (Ak, 2017: 27).

Küçük çocuklara bile büyük saygıyla davranılması gerektiğini bilir (Ak, 2021: 22).

“Bütün eski eserler çöpe gidiyor,” diye cevap verdi Melisa. “Yerlerine, hiçbir tarihi olmayan şeyler gelecek.” (Ak, 2021: 39).

“Çiçekleri, arıları, kelebekleri ürkütmeden, fazla harcamadan, fazla biriktirmeden yaşayıp gidiyordu işte!” (Ak, 2013: 66).

Sevgi

Sevgi toplumun temelini oluşturur. Bütün kök değerler sevgi temelini üzerine kuruludur. Sevgi kavramı Türkçe Sözlükte “İnsanı bir şeye veya bir kimseye karşı yakın ilgi ve bağlılık göstermeye yönelen duygu” olarak tanımlanmıştır. Sevgi evrensel bir yargısı olarak toplumsal her yapılanmanın temelini oluşturmaktadır. Yazar ele alınan eserlerde aile, okul, sosyal çevre ve ekseninde oluşan her bir olguyu sevgi temeli üzerine oturtarak bu değer baskın kök yapısını bir kez daha vurgulamak istemiştir. Her üç eserde de farklı olaylar üzerinden farklı başlık ve karakterlerle yinelenerek vurgusu yapılmak istenmiştir. Böylece eserlerde en çok kullanılan kök değer olmuştur. İlgili örneklere aşağıda yer verilmiştir:

Çocuklar da Tamirci Kenan Bey’e hayrandır (Ak, 2021: 14).

Birbirine küsmüş karı kocaların bir iki güzel sözle aralarını buluverir (Ak, 2021: 15).

“Küçük bir lokantada birlikte yine güzel bir yemek, birkaç sevgi sözcüğü...” (Ak, 2021: 17).

“Ada sakinleri; altın kalpli, çok yetenekli ve fedakâr tamirci Kadir Bey’i çalışmalarından dolayı ödüllendirmeye karar verdi.” (Ak, 2021: 37).

“Sürekli Mestan’ı beslerken, kardeşi Kadir Bey’i de ne çok sevdiğini anlatıp durdu” (Ak, 2021: 61).

Son zamanlarda en beğendiği kişinin Sevinç olması tesadüf değildi. (Ak, 2013: 27)

Seninle gurur duyuyoruz diyerek sarıldı (Ak, 2013: 61).

“Sevgi öyle güçlü bir duymuş ki,

Kimse onu yenemez,

Hızına bir türlü yetişemezmiş...

Rüzgâr,

Bir türlü sevgiye yetişememiş” (Ak, 2017: 89).

“Sevgi olunca aş olur.

Barış olur, Can olur...” (Ak, 2017: 91).

Sorumluluk

Türkçe Sözlükte anlamı “Kişinin kendi davranışlarını veya kendi yetki alanına giren herhangi bir olayın sonuçlarını üstlenmesi, sorum, mesuliyet “olarak tanımlanmıştır. Behiç AK’ ele alınan üç eserinin ana karakterini seslendiği kitlenin çocuk okur olmasından ötürü çocuk karakterlerden seçmiştir. Bu seçimdeki temel amaç okur ve karakter arasında bir özdeşim yakalayarak okuyucunun kendisine rol model oluşturmasını sağlayacak bakış açısı kazandırmaktır. Eserde ana karakterin sevgi değerinden sonra sahip olduğu kök değer sorumluluk değeridir. Bu sayede kendine güvenen, kendini tanıyan geliştiren bireylerin yetişmesine olanak sağlamış olacaktır. İlgili örneğe aşağıda yer verilmiştir:

“Ama üç hafta tamircisiz kalmanız beni çok üzer” (Ak, 2021: 40).

“Annem hayatta öyle bir şey yapmaz!” dedi Sevgican. “Onun katı kuralları vardır. İnsan yaptığı işin sorumluluğunu almalı” türünden öğütler vermeyi tercih eder (Ak, 2017: 18).

“Gazete satıyorum,” dedi. Sonra gözü kahvenin duvarındaki saate takıldı. “Aman, saat dört olmuş!”

Gazeteleri almalıyım!” (Ak, 2017: 128)

Erol güldü. “Evet, internette öyle yazıyor: Küçük Şair Sevgican.”

“Ben öyle olmak istemiyorum. Bu, büyük bir sorumluluk.” (Ak, 2017: 144).

Dönem ödevini hazırlıyordu (Ak, 2013: 13).

“Ç” harfi taşımanın sorumluluğu büyüktü (Ak, 2013: 27).

“Aşırı enerji kullanımı küresel ısınmaya yol açmaz mı?” diye sordu (Ak, 2013: 39).

Kendine güvenen, beyaz çatık kaşlı dede gitmiş, onun yerine, sanki beceriksiz bir çocuk gelmişti. Ali yaptığı hatayı biraz geç de olsa anlamıştı. Bilgisayarı ona bırakmamalıydı (Ak, 2013: 55).

Vatanseverlik

Vatanseverlik, Türkçe Sözlükte yurtseverlik olarak zikredilmektedir. Vatan sevgisi kendisini yurduna, memleketine karşı sorumlu hissetmek, onun uğruna çalışmak, çabalamak, manalarına gelir. Ulusal değerlerin başında gelir. Behiç AK’ın incelenen romanlarında en az ele aldığı kök değer olarak açıklanmaktadır. Kök değere ilişkin örnekler doğrudan tespit edilmemiş çağrışım yoluyla aktarılmıştır. İlgili Örnekler aşağıda yer almaktadır:

Sonra aniden ayağa kalkıp, bildiği bir askeri marşın notalarını söylemeye başladı (Ak, 2013: 49).

Yardımseverlik

Yardımsever olma değeri toplum olarak kenetlenmeyi, birlik olma bilincini uyandıran temel değerlerin başında gelmektedir. Pek çok temel değer yardımsever olma temelinin etrafında somutlaşır. Hikâyelerde paylaşma ve dayanışmanın önemli olduğu, birlikten kuvvet doğar konusu sıklıkla ele alınarak bu konuya dikkat çekilmek istenmiştir. İlgili örnekler aşağıda yer almaktadır:

“Ümit Su güldü.’ Bence sen doğru iz üzerindesin,” dedi. “Eğer bilgisayarımı bulmak istiyorsan bulmak istiyorsan, beni takip etmen yeterli.” (Ak, 2013: 82).

Hemen taraflarla konuşur, basit ama kalıcı çözümler geliştirerek, küsleri barıştırır. Borçlularla alacaklıları el sıkıştırır. Kiracılarla ev sahiplerini anlaştırır. Birbirlerine küsmüş karıkocaların, bir iki güzel sözle arasını buluverir. Neden barışmaları gerektiğini öyle güzel anlatır ki şaşarsınız (Ak, 2021: 15).

“Oysa Tamirci Kadir Bey öyle mi? O çok eli açık bir insandır (Ak, 2021: 21).

“Ne tuhaf! Sen bu kadar faydalı bir adam ol, herkesin işine yara ama herkes sana kuşkuyla baksın!” diye söylenip durur (Ak, 2021: 32).

İnsanlardan bir şey almaktan çok, onlara bir şey vermeye alışmıştı (Ak, 2021: 40).

Türkçe Öğretiminde Yer Alan Kök Değerlerin Öğretimine İlişkin Hazırlanan ‘Model Olma’ Etkinliği:

Tablo 1: Rol Model Tablosu

Model	Karakter Davranışları	Etkisi
<ul style="list-style-type: none">▪ Ali▪ Dede▪ Öğretmen	<ul style="list-style-type: none">▪ Yaratıcı▪ İyi dinleyici▪ Sevgi dolu, üretken	<ul style="list-style-type: none">▪ Yaratıcı fikirleri sunmaya olanak sağlar.▪ İyi bir dinleyici olmayı sağlar, yol gösterir.▪ İnsanların mutlu ve sevgi dolu olabileceğini hatırlatır.

Ders: TÜRKÇE

Öğrenme Alanı: Yaratıcılık, Üretkenlik ve Tüketim

Kazanım: Bireyin gözlem yoluyla çevresindeki ideal rol model kişi ve davranışları tanımaya olanak sağlar.

Değer: Sevgi, Öz Denetim

Süre: 1 Hafta

Süreç

- İyi örnekler çalışma kâğıdı sınıfa dağıtılır.
- Öğrencilere, “İyi Örnekler” çalışma kâğıdını;

1. Bir hafta süre boyunca sınıfta bulunan arkadaşlarının tutum ve davranışlarını gözlemleyerek,
 2. Yaptıkları gözlemler sonucunda arkadaşlarının sorumluluklarına uygun tutumlarını belirleyerek doldurmaları istenir.
- Bir haftalık süre sonunda öğrencilerin yaptıkları çalışmayı sonuç ortamında sunmaları istenir.

İYİ ÖRNEKLER		
Kim yaptı?	Ne yaptı?	Ne zaman yaptı?

Kaynak: (Ekşi ve Katılmış, 2016: 216).

Değerlendirme:

- Rol model kavramı, bireyin taklit veya özdeşleşme yoluyla davranışını özümsemiği kişiyi daha iyi anlamasını sağlar.
- Öğrencinin ilgisini çekerek uygun davranışlara yönlendirmiş olur.
- Kök değerlerin kazanılmasında örnek rol model tespit ederek yaşayarak öğrenme sürecini deneyimler.

SONUÇ

Yazar Behiç Ak'ın "Güneşi Bile Tamir Eden Adam", " Bulutlara şiir yazan Çocuk" ve "Yaşasın 'Ç' Harfi Kardeşliği" adlı eserlerinden hareketle değerler eğitimi temellendirilerek kök değerler alt başlıklar altında incelenmiştir. Yazarın kaleme aldığı eserlerin kök değerler etrafında incelenmesi sonucu ortaya çıkan bulgulardan hareketle Türkçe Dersi Öğretim Programında yer alan temel değerler tanıtılmıştır. Yazarın " Bulutlara Şiir Yazan Çocuk" adlı eserinde sırasıyla en çok kullanılan değer; teknolojiyi kullanma, dil bilincine sahip olma, adaletli olma, üretken, yenilikçi ve eleştirel olma değerleri ve kök değerleri olarak belirlenmiştir. Eserlerin tahlil edilmesine yönelik gerçekleştirilen ikinci çalışmada ise yazarın

yayımlandığı dönem büyük başarılar imza atmış ‘ ‘ Güneşi Bile Tamir Eden Adam ‘ ‘ adlı eseri gelmektedir. Bu eserin incelemesine yönelik bulgular sırasıyla en çok kullanılan değer ve kök değerlerin; Yardımsever olma, beceri geliştirme, işbirlikçi olma ve üretken olma olarak belirlenmesiyle sonuçlanmıştır. Yapılan son araştırmanın konusunu ise yazarın 2013 yılında yayımlandığı ‘ ‘Yaşasın ‘Ç’ Harfi Kardeşliği’ ’ adlı eseri oluşturmuştur. Bu yapıtta ise en fazla kullanılan değer ve kök değerler; eleştirel ve sorgulayıcı olma, araştırmacı olma, dürüstlük ve dostluk olarak belirlenmiştir. Yazarının imzasını taşıyan bu üç eserde ortak olarak belirlenen ve göze çarpan en belirleyici unsurun yazarının yaşadığı çağın uzağında olmadığı gelişen ve değişen 21.yy. becerilerinden; eleştirel ve sorgulayıcı olma ve Teknolojiyi kullanma gibi değerlerin her üç eser içinde ana tema üzerinde etkisi olan başlıklar olduğu belirlenmiştir.

Eserlerde yer alan kök değerler, Türkçenin söz varlığı üzerinde örneklendirilerek okurla buluşturulmuştur. Metinlerde yer alan sözcükler ve söz grupları hedeflenen kitlenin anlama düzeyine uygun olup kelimeler gerçek anlamlarını koruyarak açık ve net ifadelerden oluşmaktadır. MEB kitaplarında yer alabilecek uygunlukta olduğu saptanmıştır. Öğrenme sürecinin ders saati içinde kolaylıkla uygulanabilecek etkinliklerle pekiştirilmesine yönelik rol model yöntemiyle bir etkinlik hazırlanmıştır.

Behiç Ak, çocuk kitapları yazmanın “yüksek ve rafine bir çalışma” (Atlı, 2014: 188) gerektirdiğini belirtir. Yazar, işini ciddiyetle yaptığını ve kitaplarının oluşumu süresi boyunca uzun bir düşünme sürecinden geçtiğini belirtir. Edebiyatın çocuğun eğitimindeki yeri ile ilgili olarak; “kitaplarımın hiçbirini çocukları eğitmek için ya da çocuk eğitimin bir parçası olsun diye yazmıyorum” (Avcı, 2012: 188) diyerek edebî eserlerin önceliğinin eğiticilik olmadığını belirtir. Çocukların hayata karşı farklı bir bakış açısı geliştirmelerini amaçlayan yazar, yapıtlarında nasihatler dayatmaz, çocuğu özgür bırakır. Çocuğa sadece hayatın iyi yanlarını değil karşılaşılabilecekleri zorlukları da vermek ister, olumsuz durumları anlatırken dahi pozitif bir dil kullanmayı tercih eder (Aydoğdu ve Alkan 2020 188).

Görülüyor ki yazarın bütün yapıtları arasında anlamlı bir tutarlılık söz konusudur. Her değer bir sonraki değerın pekiştiricisidir ve bu değerlere sahip olmanın en büyük öğrenme alanı çevre ve doğayla olan etkileşimdir. Öğrenilen her bir değer bireyin olması gereken ile olmaması gerekeni ayırt etmesini sağlayacağı gibi bireyin kabul ve inançları belirler (Şimşek, 2020 11).

KAYNAKÇA

- Abacı, E. (2018). Behiç Ak'ın Çocuk Kitaplarının Değerler Eğitimi Açısından İncelenmesi. Yayınlanmamış Yüksek Lisans Tezi. Zonguldak Bülent Ecevit Üniversitesi Sosyal Bilimler Enstitüsü.
- Ak, Behiç (2013). *Yaşasın Ç Harfi Kardeşliği*, Günışığı Kitaplığı, İstanbul.
- Ak, Behiç (2013). *Güneşi Bile Tamir Eden Adam*, Günışığı Kitaplığı, İstanbul.
- Ak, Behiç (2017). *Bulutlara Şiir Yazan Çocuk*, Günışığı Kitaplığı, İstanbul.
- Akbaş, O. (2004). Türk Milli Eğitim Sisteminin Duyuşsal Amaçlarının İlköğretim II. Kademedeki Gerçekleşme Derecesinin Değerlendirilmesi. Yayınlanmamış Doktora Tezi. Gazi Üniversitesi Eğitim Bilimleri Enstitüsü.
- Atlı, Dilek (2014). Yazması Keyifli Bir Alan, Bursa Olay Gazetesi, 29 Mayıs, 2014.
- Avcı, Ü. (2012). Küfretmemek İçin Mizah Yapıyoruz, (Behiç Ak'la Söyleşi), Haber Türk.
- Aydoğdu, H. ve Alkan, E. (2020). Değerler Eğitimi ve Behiç Ak'ın Tavşan Dişli Bir Gözlemcinin Notlarında Sevgi, *Milli Eğitim Dergisi*, 49 (226), 185-204.
- Halstead, J. M. (1996). Values and Values Education in Schools. J. M. Halstead & M.J. Taylor (Eds), in Values İn Education and Education in Values. London: Falmer Press.
- Kirschenbaum, H.(1995). Enhance values and morality in schools and youth settings, Allyn & Bacon Company, Massachusetts.
- Kop, Y. ve Sömen, T. (2020). *Türk Eğitim ve Kültür Tarihinde Değerler Eğitimiyle İlgili Örnekler* (281-308) (Ed,.Halil Ekşi- Ahmet Katılmış). Karakter ve Değerler Eğitimi. Nobel Akademik Yayıncılık , I. Basım, Ankara.
- Özbaş, S.(2020). Türkçe Dersi Öğretim Programındaki Kök Değerler Çerçevesinde Aytül Akal Masallarının İncelenmesi, *IBAD Sosyal Bilimler Dergisi*, 8(1), 178-192.
- Şimşek, Ş. (2020). Çocuk Edebiyatında Değerler Eğitimi. Çocuk Edebiyatı Yazarlarının Kaleminden Değerler Eğitimi (Ed. Şahin Şimşek & Funda Bulut). Ankara: Akademisyen Kitabevi, s. 9-19.
- Uysal, E. (2003). Değerler Üzerine Bazı Düşünceler ve Bir Erdem Tasnifi Denemesi: İnsani Erdemler – İslami Erdemler, *T.C. Uludağ Üniversitesi İlahiyat Fakültesi*, 12(1), 51-69.
- Yıldırım A., Şimşek H. (2013). Sosyal Bilimlerde Nitel Araştırma Yöntemleri. Ankara: Seçkin Yayıncılık.
- Türk Dil Kurumu (2019). Türkçe sözlük. Ankara: TDK Yayınları

**SPORCULARDA PERFORMANS VE PSİKOLOJİK İYİ OLUŞUN
SÜRDÜRÜLMESİNDE PSİKOLOJİK DANIŞMA**

PSYCHOLOGICAL COUNSEL ON MAINTAINING PERFORMANCE AND
PSYCHOLOGICAL WELLBEING IN ATHLETES

Umay Bilge BALTACI

Dr. Öğr. Üyesi, Kırşehir Ahi Evran Üniversitesi

ORCID NO: 0000-0001-7754-3415

Fusun SUNAR

Doç. Dr. KTO Karatay Üniversitesi

ORCID NO:0000-0002-8746-5921

ÖZET

Sporcu performansının artırılmasında öncelikli olan antrenman tekniklerinin uygulanmasıdır. Sportif performansta antrenman teknikleri ile kişisel becerinin yanı sıra psikososyal beceri eğitiminin önemi de yaygın olarak kabul edilmektedir. Bu nedenle atletik performansın artırılmasında psikososyal faktörlerin de etkili olduğu kesindir. Yarışma sporlarında sporcuların müsabakalarda başarılı olma kaygısı, onların psikolojik danışmanlık hizmetinden yararlanmasını gündeme getirmiştir. Sporcular bu amaçla psikolojik danışma hizmetinden faydalanabilir. Ancak bu danışmanlık yaklaşımlarının başarısını gösteren kanıtlar tartışmalıdır. Yine de psikolojik danışma yarışmalardaki kalite yönetimini teşvik edebilir ve sporcuların yarışmalardaki fonksiyonelliklerinin artırılmasına yardımcı olabilir. Psikolojik danışma yaklaşımları sporcuların zor ve olumsuz koşullar altında bile mümkün olabilecek en yüksek seviyedeki optimum performansı nasıl gösterebileceklerine ilişkin yolları fark etmesine yardımcı olmaya çalışır. Optimum performans, sporcuların belirli bir zamanda performanslarının %100'ünü sunabilmeleri anlamına gelir. Bununla birlikte, sporcularda performansı geliştirme için psikolojik danışma hizmetlerinin etkinliğini araştıran raporların sayısı da fazla değildir. Sporcularda kişisel motivasyon ve sosyal destek psikolojik atletik performans olarak ifade edilebilir. Sporcunun zihinsel eğitim ve bilişsel kapasitesi, sorunlarla başa çıkabilme kabiliyeti, içsel motivasyonu ve duyu durum özelliklerinin tamamı psikolojik atletik performansın belirleyicisidir. Bu sayılan faktörlerin tamamında sporcu-antrenör ilişkisi dahil kişiler arası faktörlerin de etkisi vardır. Sporcularda dikkat çekici en önemli sorun; uzun süren yıpratıcı fiziksel antrenmanlar, sosyal izolasyon, yarışmadan kaynaklanan kaygı ve stres, zaman zaman kendisini gösteren tükenmişlik sendromu, yetersiz uyku gibi faktörlerin sporcularda ruh sağlığını ve işlevini olumsuz etkilemesidir. Bu faktörlerin tamamı hem bireysel hem de takım sporlarında performansla direkt ilişkilidir. Sporun toplum kültüründeki yeri konusunda bir fikir birliği olmamasına rağmen, yarışma sporlarında ülkeler arasındaki rekabetin toplum üzerindeki psikososyal etkisi tartışılmazdır. Rekabet, eğitim veya sağlık amaçlı fiziksel egzersize olan ilgideki artış sporu psikolojik bir araştırma alanı haline getirmiştir. Spor psikolojisi bilişsel davranış stratejilerini de kullanarak atletik performansın

geliştirilmesi konusunda kritik önem kazanmıştır. Sonuç olarak psikolojik atletik performans sporunun sadece fiziksel kapasitesinin artırılması ve sürdürülmesinde değil aynı zamanda sporcularda psikolojik iyi oluşun artmasında da etkili bir güç olabilir. Bu sunumun amacında sporcu performansı ve psikolojik iyi oluş üzerindeki psikolojik danışma hizmetlerinin yararlı etkileri konusunda farkındalık oluşturmaktır.

Anahtar Kelimeler:Sporcu, Sportif Performans, Sporcu Ruh Sağlığı, Psikolojik Danışma

ABSTRACT

The priority in increasing the performance of the athlete is the application of training techniques. In addition to training techniques and personal skills in sportive performance, the importance of psychosocial skills training is widely accepted. For this reason, it is certain that psychosocial factors are also effective in increasing athletic performance. The anxiety of the athletes in competition sports to be successful in the competitions has brought them to benefit from psychological counseling services. Athletes can benefit from psychological counseling for this purpose. However, the evidence for the success of these counseling approaches is controversial. Nevertheless, counseling can promote quality management in competitions and help increase the functionality of athletes in competitions. Counseling approaches try to help athletes realize the ways in which they can demonstrate optimum performance at the highest possible level, even under difficult and adverse conditions. Optimum performance means that athletes can deliver 100% of their performance at a given time. However, the number of reports investigating the effectiveness of psychological counseling services for improving performance in athletes is not high. Personal motivation and social support in athletes can be expressed as psychological athletic performance. Athlete's mental training and cognitive capacity, ability to cope with problems, intrinsic motivation and mood characteristics are all determinants of psychological athletic performance. Interpersonal factors, including the athlete-coach relationship, have an impact on all of these factors. The most striking problem in athletes; It is the negative effects of factors such as long-lasting, exhausting physical training, social isolation, anxiety and stress caused by competition, burnout syndrome that manifests itself from time to time, and insufficient sleep in athletes. All of these factors are directly related to performance in both individual and team sports. Although there is no consensus on the place of sports in the culture of society, the psychosocial effect of competition between countries on the society in competitive sports is indisputable. The increase in interest in physical exercise for competition, education or health purposes has made sports a psychological research area. Sport psychology has gained critical importance in improving athletic performance by using cognitive behavioral strategies. As a result, psychological athletic performance can be an effective force not only in increasing and maintaining the physical capacity of the athlete, but also in increasing the psychological well-being of the athletes. The purpose of this presentation is to raise awareness about the possible beneficial effects of psychological counseling services on athlete performance and psychological well-being.

Keywords: Athlete, Athletic Performance, Athlete Mental Health, Psychological Counseling

**EĞİTİM FAKÜLTESİ ÖĞRENCİLERİNİN MENTAL İYİ OLUŞLARI İLE
AKADEMİK MÜKEMMELİYETÇİLİKLERİ ARASINDAKİ İLİŞKİNİN
İNCELENMESİ**

EXAMINATION OF THE RELATIONSHIP BETWEEN MENTAL WELLBEING AND
ACADEMIC PERFECTIONISM OF FACULTY OF EDUCATION STUDENTS

Ayhan ÜNAL

Arş. Gör., Selçuk Üniversitesi

ORCID NO: 0000-0003-1099-1699

Mustafa PAMUK

Dr. Öğr. Üyesi, Selçuk Üniversitesi

ORCID NO: 0000-0001-8367-4382

ÖZET

Bu araştırma eğitim fakültesi öğrencilerinde mental iyi oluş ile akademik mükemmeliyetçilik arasındaki ilişkiyi incelemek amaçlanmıştır. Araştırmada ilişkisel tarama modeli kullanılmıştır. Araştırmanın çalışma evrenini 2022-2023 eğitim öğretim bahar yarıyılında Selçuk Üniversitesi Eğitim Fakültesinde lisans öğrenimini sürdüren 216 öğrenci oluşturmaktadır. Araştırmanın katılımcılarını ise uygun örnekleme yöntemi kullanılarak seçilen öğrenciler oluşturmaktadır. Öğrencilerin mental iyi oluşlarını ölçmek için Mental İyi Oluş Ölçeği Kısa Formu ve akademik mükemmeliyetçiliklerini ölçmek için Akademik Mükemmeliyetçilik Ölçeği kullanılmıştır. Yapılan analizlerde mental iyi oluş ve akademik mükemmeliyetçiliğin cinsiyete göre anlamlı düzeyde farklılaşmadığı görülmüştür. Ayrıca mental iyi oluşun sınıf düzeyine göre incelendiğinde anlamlı bir farkın olmadığı sonucuna ulaşılmıştır. Regresyon analizi sonucuna göre akademik mükemmeliyetçiliğin mental iyi oluşu istatistiksel olarak anlamlı düzeyde ve negatif yönde yordadığı ve mental iyi oluştaki varyansın yaklaşık %16'sını açıkladığı bulunmuştur.

Anahtar kelimeler: Mental iyi oluş, Akademik mükemmeliyetçilik, Eğitim fakültesi öğrencileri

ABSTRACT

This study was conducted to examine the relationship between mental well-being and academic perfectionism in education faculty students. Relational survey model was used in the study. The study population of the research consists of 216 students who continue their undergraduate education at Selçuk University Faculty of Education in the spring term of 2022-2023 academic year. The participants of the study consists of students selected using the convenience sampling

method. The Mental Well-Being Scale Short Form was used to measure students' mental well-being and the Academic Perfectionism Scale was used to measure their academic perfectionism. The analyses showed that mental well-being and academic perfectionism did not differ significantly according to gender. In addition, when mental well-being was analyzed according to grade level, it was concluded that there was no significant difference. As a result of regression analysis, it was found that academic perfectionism explained approximately 16% of mental well-being and predicted it significantly in the negative direction.

Keywords: Mental wellbeing, Academic perfectionism, Faculty of education students

GİRİŞ

İnsan sağlığından bahsederken sadece patolojik durumların olmamasına değil aynı zamanda bireylerin fiziksel, ruhsal, sosyal olarak iyi halde olmasına vurgu yapan pozitif psikoloji anlayışı giderek yaygınlaşmaktadır. Bu anlayışa göre bir bireye iyi halde denilebilmesi için bir sorununun olmaması yeterli görülmemekte, aynı zamanda bir iyilik hali içinde olması gerektiği vurgulanmaktadır (Demir ve Türk, 2020). İyilik halini detaylı açıklamak için ise öznel iyi oluş, toplumsal iyi oluş, ruhsal iyi oluş, psikolojik iyi oluş, mental iyi oluş gibi kavramlar kullanılmaktadır. Bu kavramlar, birbirlerinden tamamen bağımsız yapıları ifade etmeseler de hatta bazen birbirlerinin yerine kullanılsalar da her birinin, iyilik halinin bir boyutuna vurgu yaptığı söylenebilir (Uysal, 2022). Boyutlardan biri olan mental iyi oluşun daha bütünleştirici bir kavram olduğu düşünülmektedir. Mental iyi oluşun psikolojik iyi oluş ve öznel iyi oluşu kapsayan şemsiye bir kavram olduğu görüşü de vardır (Şahin, 2022). Bu yönüyle mental iyi oluş birçok çalışmaya konu olmuştur. Yapılan bazı çalışmalarda, mental iyi oluş ile umut, psikolojik dayanıklılık, aidiyet, çocukluk dönemi mutluluk anıları, bilinçli farkındalık, içsel motivasyon ve özgüven değişkenleri arasında pozitif yönde anlamlı ilişkiler bulunmuştur (Kılınçoğlu, 2020; Kotera vd., 2022; Yılmaz, 2022; Yılmaz ve Büyükçebeci, 2019). Diğer yandan mental iyi oluş ile ahlaki çözülme, tükenmişlik değişkenleri arasında negatif anlamlı ilişkiler bulunmuştur (Aslan vd., 2021; Söner ve Eldeleklioğlu, 2022). Alanyazında mental iyi oluşun çalışıldığı diğer bir değişken ise akademik mükemmeliyetçiliktir (Saticı, Göçet-Tekin ve Deniz, 2020). Ayrıca mental iyi oluşun, öznel iyi oluşla birlikte iki bileşeninden biri olarak görülen psikolojik iyi oluş ile akademik mükemmeliyetçiliği birlikte inceleyen çalışmalar da vardır (Aygün ve Topkaya, 2022; Fernández-García vd., 2022; Kılınçoğlu, 2020).

Akademik mükemmeliyetçilik, akademik çalışmalarda hata yapmaya yönelik yüksek kaygıyı ve akademik eylemlerinde şüpheyi ifaden eden bir kavramdır. Akademik mükemmeliyetçiliğe sahip olan bireyler, başarısızlık korkusu, esnek olmayan yüksek standartlar, olaylara aşırı şüpheyle yaklaşma, verilen görevlere karşı gergin tutum, kendine yönelik sert eleştiriler gibi duygu ve davranışları gösterebilmektedir (Cengiz, 2022). Mental iyi oluş düzeyleri yüksek olan bireyler ise güçlü yönlerini geliştirmek için ve potansiyellerini kullanarak gelişim göstermek

için çaba gösterme eğilimindedirler, hedeflerine ulaşmak için yılmazlık sergileyerek çalışırlar (Kılınçoğlu, 2020; Tosun, 2020). Üniversite öğrencilerinde akademik mükemmeliyetçilik, bu çaba ve hedefleri ertelemeye neden olabilmektedir (Aygün ve Topkaya, 2022). Alanyazında akademik mükemmeliyetçilik ile mental iyi oluşun birlikte incelendiği çalışmaların sınırlı sayıda olması ve çalışmada farklı bir örneklem grubu seçilmesi dolayısıyla çalışmanın alanyazına katkı sağlaması hedeflenmektedir.

ARAŞTIRMA VE BULGULAR

Amaç

Bu araştırmanın amacı, lisans düzeyindeki eğitim fakültesi öğrencilerinin akademik mükemmeliyetçilikleri ile mental iyi oluşları arasındaki ilişkinin incelenmesidir. Bu amaç doğrultusunda araştırmada şu sorulara cevap aranmıştır:

1. Eğitim fakültesi öğrencilerinin akademik mükemmeliyetçilikleri ve mental iyi oluşları cinsiyete göre anlamlı düzeyde farklılaşmakta mıdır?
2. Eğitim fakültesi öğrencilerinin mental iyi oluşları sınıf düzeyine göre anlamlı düzeyde farklılaşmakta mıdır?
3. Eğitim fakültesi öğrencilerinin akademik mükemmeliyetçilikleri ve mental iyi oluşları arasında anlamlı düzeyde ilişki var mıdır?
4. Eğitim fakültesi öğrencilerinin akademik mükemmeliyetçilikleri, mental iyi oluşlarını anlamlı düzeyde yordamakta mıdır?

Yöntem

Bu araştırmada, mental iyi oluş ile akademik mükemmeliyetçilik arasındaki ilişkiyi incelemek için iki ya da daha fazla değişken arasında birlikte değişimin varlığını ve derecesini belirlemeyi amaçlayan ilişkiyel tarama modeli kullanılmıştır (Yılmaz ve Arık, 2019).

Araştırmanın Katılımcıları

Araştırmanın katılımcılarını 2022-2023 eğitim yılında Selçuk Üniversitesi Eğitim Fakültesi'nde öğrenimlerini sürdüren 216 öğrenciye oluşturmaktadır. Araştırmanın katılımcılarından 182'si (%84,3) kadın, 34'ü (%15,7) ise erkeklerden oluşmaktadır. Katılımcıların 40'ı (%18,5) ilköğretim matematik öğretmenliği, 73'ü (%33,8) rehberlik ve psikolojik danışmanlık, 39'u (%18,1) sınıf öğretmenliği ve 64'ü (%29,6) Türkçe öğretmenliği bölümlerinde öğrenim görmektedirler. Katılımcıların seçiminde ulaşılabilirliğin hedeflendiği uygun örnekleme yöntemi kullanılmıştır.

Veri Toplama Araçları

Warwick-Edinburgh Mental İyi Oluş Ölçeği Kısa Formu (WEMİÖÖ-KF): Araştırmada katılımcıların mental iyi oluşlarını ölçmek amacıyla Tennant ve arkadaşlarının (2007) geliştirdiği ve Türkçe uyarlamasının Demirtaş ve Baytemir (2019) tarafından yapıldığı WEMİÖÖ-KF kullanılmıştır. Ölçek yedi madde, tek boyuttan oluşan ve beşli Likert tipinde

(1=Hiçbir zaman, 5=Her zaman) ölçüm veren bir ölçme aracıdır. Ölçekten alınan puan arttıkça katılımcıların mental iyi oluşları artmaktadır. Güvenirliğe ilişkin yapmış oldukları çalışmada ise Cronbach Alpha katsayısını .86 olarak bulmuşlardır. Halihazırda yapılan çalışmamızda ise Cronbach Alpha iç tutarlılık güvenilirlik katsayısı .80 olarak hesaplanmıştır

Akademik Mükemmeliyetçilik Ölçeği: Araştırmada katılımcıların akademik mükemmeliyetçiliklerini ölçmek amacıyla Odacı ve arkadaşlarının (2017) geliştirdiği Akademik Mükemmeliyetçilik Ölçeği kullanılmıştır. Ölçek 13 madde, üç alt boyuttan oluşan ve beşli Likert tipinde (1=Kesinlikle katılmıyorum, 5= Kesinlikle katılıyorum) ölçüm veren bir ölçme aracıdır. Ölçekten alınan puan arttıkça katılımcıların akademik mükemmeliyetçilikleri artmaktadır. Güvenirliğe ilişkin yapmış oldukları çalışmada ise toplam puan için Cronbach Alpha katsayısını .82 olarak bulmuşlardır. Halihazırda yapılan çalışmamızda ise Cronbach Alpha iç tutarlılık güvenilirlik katsayısı .85 olarak hesaplanmıştır.

Verilerin Analizi

Google Formlar üzerinden online olarak toplanan veriler SPSS 26 programına aktarılmıştır. Akademik mükemmeliyetçilik ve mental iyi oluş puanlarının normallikleri incelenmiştir. Araştırmanın analiz kısmında eğitim fakültesi öğrencilerinin mental iyi oluş ve akademik mükemmeliyetçiliklerinin cinsiyete göre farklılaşma durumunu test etmek için bağımsız gruplar için t testi yapılmıştır. Mental iyi oluşun sınıf düzeyine göre farklılaşma durumunun olup olmadığını incelemek için ise tek yönlü varyans analizi (ANOVA) kullanılmıştır. Öğrencilerin akademik mükemmeliyetçilikleri ile mental iyi oluşları arasındaki ilişkiyi incelemek adına Pearson korelasyon katsayısı hesaplanmıştır. Son olarak eğitim fakültesi öğrencilerinde akademik mükemmeliyetçiliğin mental iyi oluşu yordamasına ilişkin basit doğrusal regresyon analizi yapılmıştır.

Bulgular

Tablo 1. Akademik Mükemmeliyetçilik ve Mental İyi Oluş Puanlarının Basıklık, Çarpıklık ve Cronbach Alfa Değerleri

Değişken	Basıklık	Çarpıklık	Cronbach Alfa
Akademik Mükemmeliyetçilik	-,139	,006	,85
Mental İyi Oluş	-,603	-,161	,80

Tablo 1’de akademik mükemmeliyetçilik toplam puanlarının basıklık (-,139), çarpıklık (,006) değerleri ve mental iyi oluş toplam puanlarının basıklık (-,603), çarpıklık (-161) değerleri incelendiğinde verilerin normal dağıldığı söylenebilir (Büyüköztürk, 2010).

Tablo 2. *Mental İyi Oluş ve Akademik Mükemmeliyetçiliğin Cinsiyete Göre İncelenmesi*

Değişken	Cinsiyet	n	X	Ss	Sd	t	p
Mental İyi Oluş	Kadın	182	24,15	3,95	214	-,705	,482
	Erkek	34	24,70	5,10			
Akademik Mükemmeliyetçilik	Kadın	182	36,69	8,72	214	1,847	,066
	Erkek	34	33,73	7,66			

Tablo 2’deki bulgular incelendiğinde erkek öğrencilerin mental iyi oluş ölçeğinden almış oldukları puan ortalamalarının $\bar{X}=24,70$, kadın öğrencilerin puan ortalamalarının ise $\bar{X}=24,15$ olduğu görülmektedir. Cinsiyete göre farklılaşma olup olmadığına ilişkin yapılan t testi sonucuna göre, istatistiki olarak anlamlı bir farklılığın olmadığı bulunmuştur ($t=-,705$, $p>.05$).

Tablo 2’de görüldüğü üzere elde edilen diğer bulguda, erkek öğrencilerin akademik mükemmeliyetçilik ölçeğinden almış oldukları puan ortalamalarının $\bar{X}=33,73$, kadın öğrencilerin puan ortalamalarının ise $\bar{X}=36,69$ olduğu görülmektedir. Cinsiyete göre farklılaşma olup olmadığına ilişkin yapılan t testi sonucuna göre, istatistiki olarak anlamlı bir farklılığın olmadığı bulunmuştur ($t=1,847$, $p>.05$).

Tablo 3. *Öğrencilerin Mental İyi Oluşlarının Sınıf Düzeyine Göre Betimsel İstatistik Sonuçları*

Değişken	Sınıf düzeyi	N	\bar{X}	Ss
Mental İyi Oluş	1	81	24,08	3,97
	2	56	23,55	3,94
	3	47	24,38	4,18
	4	32	25,65	4,66
	Toplam		216	24,24

Tablo 3’deki bulgular incelendiğinde eğitim fakültesi öğrencilerinin mental iyi oluşlarının sınıf düzeyine göre dağılımına ilişkin en yüksek ortalamanın $\bar{X}=25,65$ ile 4. sınıf öğrencilere ait olduğu görülmektedir. Bunları sırasıyla $\bar{X}=24,38$ ortalama ile 3. sınıf öğrenciler, $\bar{X}=24,08$ ortalama ile 1. sınıf öğrenciler ve $\bar{X}=23,55$ ortalama ile 2. sınıf öğrenciler izlemektedir. Tablo 3’teki grupların puan ortalamaları arasında farklılaşma olup olmadığına belirlemek amacıyla hesaplanan ANOVA sonuçları Tablo 4’de verilmiştir.

Tablo 4. *Öğrencilerin Mental İyi Oluşlarının Sınıf Düzeyine Göre İncelenmesi*

Varyansın kaynağı	Kareler toplamı	Serbestlik derecesi	Kareler ortalaması	F	p
Gruplararası	93,436	3	31,145	1,835	,142
Gruplarıçi	3598,559	212	16,974		
Toplam	3691,995	215			

Tablo 4'deki bulgular incelendiğinde eğitim fakültesi öğrencilerinin mental iyi oluş ölçeğinden aldıkları puanların, adayların sınıf düzeylerine göre farklılaşıp farklılaşmadığını test etmek amacıyla yapılan ANOVA analiz sonuçlarına göre hesaplanan F değeri ($F=1,835$, $p>.05$) gruplar arasındaki farkın .05 düzeyinde anlamlı olmadığını göstermektedir.

Tablo 5. *Mental İyi Oluşun Yordanmasına İlişkin Regresyon Analizi Sonuçları*

Bağımlı değişken	Bağımsız değişken	β	t	F	p	R ²
Mental İyi Oluş	Akademik Mükemmeliyetçilik	-,398	-6,343	40,232	,000*	,158

* $p<.05$

Eğitim fakültesi öğrencilerinin akademik mükemmeliyetçiliklerinin mental iyi oluşlarını açıklama gücünü belirlemek amacıyla basit doğrusal regresyon analizi kullanılmıştır. Tablo 5 incelendiğinde akademik mükemmeliyetçiliğin mental iyi oluşa ilişkin varyansın %15,8'ini açıkladığı görülmektedir ($F=40,232$; $p<.05$). Standardize edilmiş regresyon katsayısı (β) incelendiğinde, akademik mükemmeliyetçiliğin mental iyi oluşu istatistiki olarak anlamlı düzeyde ve negatif yönde yordadığı bulunmuştur.

SONUÇ

Araştırma bulgularına göre eğitim fakültesi öğrencilerinin akademik mükemmeliyetçilikleri ve mental iyi oluşları cinsiyete göre anlamlı düzeyde farklılaşmamaktadır. Ayrıca öğrencilerin sınıf değişkenine göre mental iyi oluş düzeyleri arasında anlamlı fark bulunamamıştır. Literatürde akademik mükemmeliyetçilik ve mental iyi oluşun cinsiyete göre anlamlı düzeyde farklılaştığı gösteren çalışmalar mevcuttur (Bakır, 2022; Fernández-García vd., 2022; Gürkan ve Gür, 2019; Mohammed, 2022). Diğer yandan cinsiyete ve/veya sınıfa göre anlamlı farkın olmadığı çalışmalar da (Belgin, 2019; Gönener vd., 2017; Kılınçoğlu, 2020) vardır. Çalışmalardaki bu farkta bireylerin farklı kişilik özelliklerine sahip olmasının, kişisel deneyimlerin çeşitliliğinin ve içinde buldukları kültürün etkili olduğu düşünülebilir.

Araştırmanın diğer bir bulgusunda öğrencilerin akademik mükemmeliyetçilikleri ile mental iyi oluşları arasında negatif yönde, orta düzeyde anlamlı bir ilişki tespit edilmiştir. Akademik mükemmeliyetçiliğin öğrencilerin mental iyi oluş düzeylerinin yaklaşık %16'sını açıkladığı sonucuna ulaşılmıştır. Bu sonuç, akademik mükemmeliyetçilik ve iyi oluşun birlikte çalışıldığı çalışmalarla tutarlılık göstermektedir (Aygün ve Topkaya, 2022; Fernández-García vd., 2022; Saticı vd., 2020). Elde edilen sonuç ve ilgili alanyazın incelendiğinde, öğrencilerin akademik mükemmeliyetçilik özellikleri arttıkça, mental iyi oluşlarının azaldığı söylenebilir. Akademik mükemmeliyetçiliğe sahip bireylerin özellikleri dikkate alındığında (Cengiz, 2022), bu kişilerin kendilerine ilişkin oluşturdukları kriterlerin mental iyi oluşları üzerinde olumsuz bir etkiye sahip olduğu söylenebilir. Bu bağlamda elde edilen sonuç dikkate alındığında, akademik mükemmeliyetçilik düzeyleri yüksek olan öğrencilere bireysel veya grupta psikolojik danışma hizmetleri verilebilir. Diğer yandan akademik mükemmeliyetçiliğin öğrencilerin bireysel, sosyal yaşamı üzerindeki olumsuz etkileri üzerine farkındalık oluşturabilecek broşürler

hazırlanabilir veya bunun üzerine eğitimler düzenlenebilirler. Ayrıca öğrencilerin mental iyi oluşlarını arttıracak bireysel ve grupla psikolojik danışma hizmetlerinin yanısıra farkındalık oluşturabilecek birtakım etkinlikler yapılabilir. İlerleyen çalışmalarda üniversite öğrencilerinin yanısıra diğer kademedeki öğrencilerin mental iyi oluşları, farklı akademik değişkenlerle (akademik kendini engelleme, akademik stres, akademik azim, akademik yılmazlık, akademik erteleme vb) incelenebilir. Ayrıca ilerleyen çalışmalarda eğitim fakültelerindeki diğer farklı bölümleri de içine alacak şekilde daha kapsamlı araştırmalar yapılabilir.

KAYNAKLAR

- Aslan, S., Ertürk, A., Arutay, Ö., Ardıç, M. & Sonkur, A. (2021). Öğretmenlerin tükenmişlik ve mental iyi oluş düzeylerinin çeşitli değişkenler açısından incelenmesi: Kahta ilçesi örneği, *Millî Eğitim Özel Eğitim ve Rehberlik Dergisi*, 1(1), 99-126.
- Aygün, N., Topkaya, N. (2022). Akademik erteleme ve akademik mükemmeliyetçilik ile psikolojik iyi oluş arasındaki ilişkinin incelenmesi, *Mehmet Akif Ersoy Üniversitesi Eğitim Fakültesi Dergisi*, 61, 189-208.
- Bakır, M. (2022). *Spor Bilimleri Fakültesi öğrencilerinin akademik mükemmeliyetçilik düzeyleri ile öz yeterlik inançlarının çeşitli değişkenler açısından incelenmesi*, Yüksek Lisans Tezi, Pamukkale Üniversitesi, Eğitim Bilimleri Enstitüsü, Denizli.
- Belgin, B. (2019). *Academic procrastination and academic perfectionism as predictors of self-forgiveness*, Yüksek Lisans Tezi, Orta Doğu Teknik Üniversitesi, Eğitim Bilimleri Enstitüsü, Ankara.
- Büyüköztürk, Ş. (2010). *Sosyal bilimler için veri analizi el kitabı* (11. Basım). Ankara: Pegem Akademi Yayıncılık.
- Cengiz, S. (2022). *Akademik mükemmeliyetçilik ve ebeveyn tutumu ile okul tükenmişliği arasındaki ilişkide azim, akademik öz-yeterlik ve yılmazlığın çoklu aracılığı: Boylamsal bir çalışma*, Doktora Tezi, Atatürk Üniversitesi, Eğitim Bilimleri Enstitüsü, Erzurum.
- Demir, R. & Türk, F. (2020). Pozitif Psikoloji: Tarihçe, Temel Kavramlar, Terapötik Süreç, Eleştiriler ve Katkıları. *Humanistic Perspective*, 2(2), 108-125.
- Demirtaş, A.S., Baytemir, K. (2019). Warwick-Edinburgh Mental İyi Oluş Ölçeği Kısa Formu'nun Türkçe'ye uyarlanması: geçerlik ve güvenilirlik çalışması, *Elektronik Sosyal Bilimler Dergisi*, 18(70), 654-666.
- Fernández-García, O., Gil-Llario, M.D., Castro-Calvo, J., Morell-Mengual, V., Ballester-Arnal, R. & Estruch-García, V. (2023). Academic perfectionism, psychological well-being, and suicidal ideation in college students. *Int. J. Environ. Res. Public Health*, 20, 85
- Gönener, A., Öztürk, A. & Yılmaz, O. (2017). Kocaeli Üniversitesi Spor Bilimleri fakültesi öğrencilerinin mental (psikolojik) iyi olma düzeylerinin mutluluk düzeylerine etkisi. *Sportif Bakış: Spor ve Eğitim Bilimleri Dergisi*, 4(1), 44-55.
- Gürkan, U. & Gür, S. (2019). Genç yetişkinlerde mental iyi oluş düzeyinin depresyonla ilişkisinin bazı değişkenlere göre incelenmesi, *Avrasya Sosyal ve Ekonomi Araştırmaları Dergisi*, 6(6), 516-536.

- Kılınçoğlu, B. (2020). *Üniversite öğrencilerinde bilinçli farkındalık ile mental iyi oluşun incelenmesi*, Yüksek Lisans Tezi, Başkent Üniversitesi, Sağlık Bilimleri Enstitüsü, Ankara.
- Kotera, Y., Maybury, S., Liu, G., Colman, R., Lieu, J. & Dosedlová, J. (2022). Mental well-being of Czech university students: academic motivation, self-compassion, and self-criticism. *Healthcare*, 10, 2135.
- Mohammed, A.S. (2022). *Öğrencilerin mental iyi oluş düzeyleri ile yalnızlık düzeyleri arasındaki ilişkinin incelenmesi*, Yüksek Lisans Tezi, İstanbul Gelişim Üniversitesi, Lisansüstü Eğitim Enstitüsü, İstanbul.
- Odacı, H., Kalkan, M., Çıkrıkçı, Ö. (2017). Akademik Mükemmeliyetçilik Ölçeğinin geliştirilmesi, *Ahi Evran Üniversitesi Kırşehir Eğitim Fakültesi Dergisi*, 18(1), 353-366.
- Satıcı, B., Göçet-Tekin, E. & Deniz, M.E. (2020). Cognitive flexibility and mental well-being: fear of negative evaluation and academic perfectionism as serial mediators, *Erzincan Üniversitesi Eğitim Fakültesi Dergisi*, 22(2), 386-396.
- Söner, O., Eldeleklioğlu, J. (2022). Öğretmenlerde mental iyi oluşun yordayıcısı olarak ahlaki çözümlenme ve öz-yeterlilik, *Okul Psikolojik Danışmanlığı Dergisi*, 5(2), 1-25.
- Şahin, M.V. (2022), *Üniversite öğrencilerinde güvenli bağlanma ve mental iyi oluş: utangaçlığın aracılık rolü*, Yüksek Lisans Tezi, İstanbul Sabahattin Zaim Üniversitesi, Lisansüstü Eğitim Enstitüsü, İstanbul.
- Tennant, R., Hiller, L., Fishwick, R., Platt, S., Joseph, S., Weich, S., Parkinson, J., Secker, J., & Stewart-Brown, S. (2007). The Warwick-Edinburgh Mental Well-Being Scale (WEMWBS): Development and UK validation. *Health and Quality of Life Outcomes*, 5(1), 50-63.
- Tosun, T. (2020). *Ergenlerde mental iyi oluş ve algılanan sosyal destek arasındaki ilişkinin incelenmesi*, Yüksek Lisans Tezi, Üsküdar Üniversitesi, Sosyal Bilimler Enstitüsü, İstanbul.
- Uysal, F. (2022). *Lise öğretmenlerinin örgütsel mutluluk ve mental iyi oluş düzeyleri arasındaki ilişki*, Yüksek Lisans Tezi, Alanya Alaaddin Keykubat Üniversitesi, Lisansüstü Eğitim Enstitüsü, Alanya.
- Yılmaz, H., Büyükçebeci, A. (2019). Aidiyet ile mental iyi oluş arasındaki ilişkide çocukluk dönemi mutluluk ve huzur anılarının aracı rolü, *ADAM AKADEMİ Sosyal Bilimler Dergisi*, 9(1), 197-222.
- Yılmaz, K., Arık, R.S. (2019). *Eğitimde araştırma yöntemleri*. Ankara: Pegem Akademi.
- Yılmaz, S. (2022). *Psikolojik danışmanların mental iyi oluş düzeyleri ile psikolojik dayanıklılık düzeyleri arasındaki ilişkide umudun aracı rolü*, Yüksek Lisans Tezi, Gaziantep Üniversitesi, Eğitim Bilimleri Enstitüsü, Gaziantep.

SİYASAL RIZANIN ADİL DÜNYA İNANCI ÜZERİNDEKİ ETKİSİ

THE EFFECT OF POLITICAL CONSENT ON BELIEF IN A JUST WORLD

Meryem Berrin Bulut

Doç. Dr. Sivas Cumhuriyet Üniversitesi

ORCID NO: 0000-0001-8476-8700

Abdullah Tunç

Psk. Erzincan Binali Yıldırım Üniversitesi

ORCID NO: 0000-0002-9959-8633

ÖZET

Siyasal rızanın adil dünya inancı üzerindeki etkisinin incelendiği bu çalışma 18 yaş ve üzeri bireyler üzerinde çevrim içi platformlar kullanılarak gerçekleştirilmiştir. Bu çalışmaya farklı meslek gruplarından 284 kadın ve 124 erkek olmak üzere 408 yetişkin gönüllülük esasına göre katılmıştır. Çalışmada örnekleme yöntemi olarak kolayda örnekleme kullanılmıştır. Katılımcıların yaş ortalaması 30,87 (ss= 9,90) ve yaş aralığı ise 19-67'dir. Medeni durumlarına göre incelendiğinde katılımcıların büyük çoğunluğunun bekar (n= 268, %65,7) olduğu belirtilebilir. Ayrıca katılımcıların çoğunluğu (n= 228, %55,9) lisans mezunudur. Katılımcıların %40,7'si (n= 166) gelir durumunu "0 ile asgari ücret arasında" olarak belirtmişlerdir. Verileri toplamak amacıyla Siyasal Rıza Ölçeği, Adil Dünya İnancı Ölçeği ve demografik bilgi formu kullanılmıştır. Çalışmanın verilerinin analizinde nicel analiz teknikleri kullanılmıştır. Bağımsız gruplar t-testi sonucunda, erkeklerin adil dünya inançları, siyasal rıza ölçeğinde model 2 ve model 7'de aldıkları ortalama puanların kadınlarınkinden daha yüksek olduğu saptanmışken kadınların siyasal rıza ölçeğinin alt boyutlarından sorumluluk ve doğruluk ile model 4'te aldıkları puanın erkeklerinkine göre anlamlı olarak daha yüksek olduğu tespit edilmiştir. Korelasyon analizi bulgularına göre adil dünya inancı ile yetkinlik arasında olumsuz yönde; adil dünya inancı ile özgür irade ve model 7 arasında ise olumlu yönde istatistiksel açıdan anlamlı bir ilişki bulunmaktadır. Son olarak, cinsiyet ve özgür irade olumlu yönde; yetkinlik ise olumsuz yönde adil dünya inancındaki varyansın %6'sını açıklamaktadır. Elde edilen bulgular adil dünya inancı ve siyasal rıza literatürü temelinde tartışılmıştır.

Anahtar Kelimeler: adil dünya inancı, siyasal rıza, sorumluluk, doğruluk, yetkinlik, özgür irade.

ABSTRACT

This study, which examines the effect of political consent on belief in a just world, was carried out on individuals aged 18 and over using online platforms. 408 adults, 284 women and 124 men, from different occupational groups participated in this study on a voluntary basis. Convenience sampling was used as the sampling method. The mean age of the participants is

30.87 (sd= 9.90) and the age range is 19-67. The majority of the participants are single (n= 268, 65.7%). In addition, the majority of the participants (n= 228, 55.9%) were undergraduates. 40.7% (n= 166) of the participants stated their income as between 0 and minimum wage. Quantitative analysis techniques were used in the analysis of the data. As a result of the independent groups t-test, it was determined that men's belief in a just world, the mean scores they got in model 2 and model 7 in the scale of political consent were higher than those of women, while the sub-dimensions of responsibility and accuracy of the scale of political consent and the mean score in model 4 were significantly higher in women than those of men. Correlation analysis findings show that there is a negative relationship between belief in a just world and competence; a positive relationship was reported between belief in a just world and free will and model 7. Finally, gender and free will positively; competence negatively explains 6% of the variance in belief in a just world. The findings were discussed on the basis of the just world belief and political consent literature.

Keywords: belief in a just world, political consent, responsibility, righteousness, competence, free will.

GİRİŞ

İnsanlar genellikle başlarına gelen olaylarla ilgili değerlendirme yaparken, başlarına gelen olayların kendi davranışlarının sonucunda gerçekleştiğini düşünmek isterler. Lipkus ve Siegler'e (1993) göre insanların, bazı davranışları gerçekleştirse istediklerine ulaşabileceklerini ya da bazı davranışlarını yapmazlarsa da olumsuz durumlardan kaçınabileceklerine ilişkin inançları vardır. Birey, bu inancı kaybederse kendisini çaresiz hissedebilir. Bu anlayış aynı zamanda adil dünya inancına da benzemektedir. Lerner (1965) tarafından ortaya konulan, 'insanların hak ettikleri şeylere sahip oldukları ve sahip oldukları şeyleri de hak ettikleri' düşüncesi adil dünya inancı olarak tanımlanabilir. Bu anlayış, bireyin davranışlarına da etki etmektedir. Kişinin adil dünya inancı fazla ise davranışlarının sonucunu üstlenmesi ve kendisi için olumlu bir gelecek hayal etmesi beklenir.

Adil dünya inançları, sosyopolitik ideoloji hakkında toplumsal olarak paylaşılan bilginin önemli bir parçasını oluşturur (Dittmar ve Dickinson, 1993). Birey geleceği ile ilgili planlama yaparken bazı isteklerinin gerçekleştirilmesi için kendisi çabalarken bazı istekleri ise bireyden

bağımsız onun bulunduğu ortamla (yaşadığı ülke gibi) alakalıdır. Bu nedenle, birey gelecekle ilgili planlar yaparken bulunduğu ortamda var olan durumlar da bireyin planlarını etkileyebilmektedir. Geleceği planlarken birey ülke adına karar veremese de ülke adına karar verecek bireyleri veya partileri seçmekte ve bu şekilde yine kendi davranışı sonucunda geleceğini planlamaktadır. Kısacası siyasi seçimler ve oy verme davranışı da aslında bireyin sorumluluğunda olmakta ve kişinin hayatını etkileyebilmektedir. Bu anlamda ele alınan kavramlardan biri siyasal rızadır. Ceylan'a (2020) göre siyasal rıza kavramı, halkın yani seçmenin kendilerini yöneten siyasi yöneticilerden razı olmaları, seçtikleri yöneticileri meşru görmeleri ya da yöneticilerin halktan yani kendisini seçen bireylerden onay alması anlamına gelmektedir. Bu bakımdan siyasal rıza kavramında sorumluluk bireye aittir ve seçim sonucunda seçilen yöneticiye ülke adına sorumluluk verilip bireylerin gelecekleri hakkında ve ülke adına yapılacak çalışmalara rıza gösterme söz konusudur. Adil dünya inancında ise birey davranışının sonucunu üstlenir ve sonunda iyi bir şeyler olmasını diler. Bu bakımdan bu iki kavramın ilişkili olduğu düşünülmektedir.

Bu çalışmanın kuramsal temelini, 1950'li yıllarda Festinger tarafından ortaya atılan Bilişsel Çelişki Kuramı oluşturmaktadır (Festinger, 1957). Bu kuram, birbirleriyle uyumsuz inanca sahip olan ya da inançları ile davranışları arasında uyumsuzluk olan bireyin çelişki yaşayacağını, bu çelişkinin de bireyde bir rahatsızlık oluşturacağını ifade etmektedir. Birey bu rahatsızlık durumundan kurtulmak için çelişkili ya da uyumsuz olmayan duruma dönme ihtiyacı içerisinde olmaktadır. Bu temelde, bu araştırmada, bireyin davranışları neticesinde meydana gelen sonuçlarını nasıl değerlendirdiği ile ilgili olan adil dünya inancı ile bireyin, sorumluluk olarak kendisini yönetecek siyasi lideri seçmesi ve bu seçim sonucuna rıza göstermesi olarak ifade edilen siyasal rıza kavramı arasındaki ilişki incelenmektedir. Aynı zamanda Ceylan (2020) tarafından gerçekleştirilen bir çalışmada geliştirilen 8 farklı oy verme modelinin bu çalışma kapsamında adil dünya inancı ve siyasal rıza ile arasındaki ilişki de incelenmiştir. Son

olarak, siyasal rıza davranışı ve cinsiyetin adil dünya inancını açıklayıp açıklamadığı ve cinsiyete göre adil dünya inancı, siyasal rıza ve oy verme modelleri arasında anlamlı bir fark olup olmadığı da ele alınmıştır. Bu çalışmanın ülkemizde adil dünya inancı ile siyasal rızayı birlikte ele alan ilk çalışma olduğu belirtilebilir. Böylelikle, Türk literatüründeki önemli bir boşluğun doldurulması hedeflenmektedir ve ileride bu alanda yapılacak çalışmalar için mevcut araştırmanın öncü olması beklenmektedir.

YÖNTEM

Katılımcılar

Bu çalışmaya farklı meslek gruplarından 284 kadın ve 124 erkek olmak üzere 408 yetişkin gönüllülük esasına göre katılmıştır. Çalışmada örnekleme yöntemi olarak kolayda örnekleme kullanılmıştır. Katılımcıların yaş ortalaması 30,87 (ss= 9,90) ve yaş aralığı ise 19-67'dir. Medeni durumlarına göre incelendiğinde büyük çoğunluğun bekar (n= 268, %65,7) olduğu belirtilebilir. Ayrıca katılımcıların çoğunluğu (n= 228, %55,9) lisans mezunudur. Katılımcıların %40,7'si (n= 166) gelir durumunu "0 ile asgari ücret" arasında olarak belirtmiştir.

Veri Toplama Araçları

Siyasi Rıza Ölçeği: Bu ölçek, Ceylan ve arkadaşları (2019) tarafından geliştirilmiştir. Seçmenlerin oy verme davranışlarını ölçen bu araç 22 madde (örn., "Oy verme karar sürecimde deneyimlerimden faydalanırım.") ve 4 faktörden (sorumluluk, dürüstlük, yeterlilik ve özgür irade) oluşmaktadır. Bu çalışmada 1 (kesinlikle katılmıyorum) ile 5 (kesinlikle katılıyorum) arasında değişen 5'li Likert tipi bir derecelendirme kullanılmıştır. Ceylan ve diğerlerinin (2019) çalışmasında iç tutarlılık katsayısı 0,82 olarak bulunmuştur. Bu çalışmada Cronbach alfa değeri sırasıyla; sorumluluk için 0,82; dürüstlük için 0,71; yeterlilik için 0,79 ve özgür irade için 0,78 olarak tespit edilmiştir.

Adil Dünya İnancı Ölçeği: Dalbert (1999) tarafından geliştirilen ve Göregenli (2003) tarafından Türkçeye uyarlanan ölçek, 13 madde (örn., “*Temel olarak dünyanın adil bir yer olduğunu düşünüyorum.*”) ve iki faktörden (*genel adil dünya inancı ve kişisel adil dünya inancı*) oluşmaktadır. Bu çalışmada 1 (kesinlikle katılmıyorum) ile 5 (kesinlikle katılıyorum) arasında değişen 5’li Likert tipi bir derecelendirme kullanılmıştır. Göregenli’nin (2003) çalışmasında genel adil dünya inancı için iç tutarlılık katsayısı 0,69 ve kişisel adil dünya inancı için ise 0,85 olarak bulunmuştur. Bu çalışmada ölçeğin tümü için iç tutarlılık katsayısı 0,86 olarak tespit edilmiştir.

Demografik Bilgi Formu: Bu form araştırmacılar tarafından katılımcıların cinsiyet, yaş, eğitim düzeyi, medeni durum, gelir ve meslekleri hakkında bilgi almak için geliştirilmiştir.

Verilerin Analizi ve İşlem

Çalışmanın verileri, çevrimiçi yöntemlerle toplanmıştır. Verileri toplamak için iletişime geçilen kişi havuzu, daha önce oy kullanmış bireylerden oluşmaktadır. İlgili üniversitenin etik kurulundan gerekli izinler alınmıştır. Katılım gönüllülük esasına göre gerçekleştirilmiştir ve çalışma sırasında herhangi bir anda, katılımcıların herhangi bir açıklama yapmak zorunda kalmadan çalışmadan ayrılacakları belirtilmiştir. Anketlerin doldurulması yaklaşık 15 dakika sürmüştür. Çalışmanın verilerinin analizinde bağımsız gruplar t-testi, korelasyon ve regresyon kullanılmıştır. Veriler, SPSS 25 ile çözümlenmiştir.

BULGULAR

Bu kısımda, ilk olarak betimsel istatistikler ve bağımsız gruplar t-testi bulguları Tablo 1’de; çalışmanın değişkenleri arasındaki ilişkiler Tablo 2’de ve son olarak regresyon analizi bulguları Tablo 3’te verilmektedir.

Tablo 1.

Çalışmanın değişkenlerinin katılımcıların cinsiyetlerine göre incelenmesi.

Değişkenler	Cinsiyet	N	Ort.	ss	t	p
Adil Dünya İnancı	Kadın	284	2,69	,54	-3,14	,00
	Erkek	125	2,88	,63		
Sorumluluk	Kadın	284	4,48	,49	2,59	,01
	Erkek	125	4,33	,58		
Doğruluk	Kadın	284	4,31	,49	2,98	,00
	Erkek	125	4,15	,55		
Yetkinlik	Kadın	284	3,78	,73	-,80	,42
	Erkek	125	3,84	,78		
Özgür irade	Kadın	284	1,75	,66	-,14	,89
	Erkek	125	1,76	,75		
Model1	Kadın	284	2,78	1,36	-1,67	,10
	Erkek	125	3,02	1,40		
Model2	Kadın	284	2,98	1,27	-3,25	,00
	Erkek	125	3,41	1,17		
Model3	Kadın	284	3,44	1,19	-,79	,43
	Erkek	125	3,54	1,15		
Model4	Kadın	284	3,99	,91	2,40	,02
	Erkek	125	3,74	1,08		
Model5	Kadın	284	3,29	1,17	-1,44	,15
	Erkek	125	3,47	1,15		
Model6	Kadın	284	3,74	,86	,26	,80
	Erkek	125	3,71	,87		
Model7	Kadın	284	2,80	1,22	-3,44	,00
	Erkek	125	3,25	1,22		
Model8	Kadın	284	3,23	1,09	-,87	,38
	Erkek	125	3,33	1,11		

Tablo 1’de görüldüğü gibi adil dünya inancı, sorumluluk, doğruluk, model 2, model 4 ve model 7 değişkenleri için cinsiyetler açısından anlamlı bir farklılık saptanmıştır. Buna göre adil dünya inancı, model 2 ve model 7 için erkeklerin ortalama puanları kadınlarınkinden anlamlı olarak daha yüksek iken sorumluluk, doğruluk ve model 4 için kadınların ortalama puanları erkeklerinkinden anlamlı olarak daha yüksektir.

Tablo 2.

Değişkenler arasındaki ilişkiler

Değişkenler	N	Ort.	ss	2	3	4	5	6	7	8	9	10	11	12	13
1.Adil Dünya İnancı	409	2,75	,58	-,05	-,05	-,11*	,19*	,00	,06	,08	,02	,06	,03	,11*	,07
2.Sorumluluk	409	4,43	,52	1	,56*	,43*	-,44*	,01	-,11*	,03	,22*	,06	,09	-,10*	-,03
3.Doğruluk	409	4,26	,51	1	1	,39*	-,31*	-,10*	-,08	,08	,21*	-,05	,08	-,09	,01
4.Yetkinlik	409	3,80	,74	1	1	1	-,29*	-,08	-,05	,07	,19*	,01	,20*	-,08	,03
5.Özgür irade	409	1,75	,69	1	1	1	1	,13*	,21*	,03	-,06	,04	-,06	,20*	,09
6.Model1	409	2,85	1,38	1	1	1	1	1	,55*	,29*	-,08	,49*	,13*	,43*	,28*
7.Model2	409	3,11	1,26	1	1	1	1	1	1	,36*	-,10*	,39*	,15*	,45*	,30*
8.Model3	409	3,47	1,18	1	1	1	1	1	1	1	,17*	,24*	,27*	,26*	,30*
9.Model4	409	3,92	,97	1	1	1	1	1	1	1	1	-,05	,16*	-,14*	,00
10.Model5	409	3,35	1,17	1	1	1	1	1	1	1	1	1	,18*	,43*	,34*
11.Model6	409	3,73	,86	1	1	1	1	1	1	1	1	1	1	,22*	,40*
12.Model7	409	2,94	1,23	1	1	1	1	1	1	1	1	1	1	1	,43*
13.Model8	409	3,26	1,09	1	1	1	1	1	1	1	1	1	1	1	1

*p<0,05

Tablo 2'ye göre adil dünya inancı ile yetkinlik arasında olumsuz; adil dünya inancı ile özgür irade ve model 7 arasında olumlu ilişkiler tespit edilmiştir. Adil dünya inancının çalışmanın diğer değişkenleri ile arasında anlamlı bir ilişki saptanamamıştır.

Daha önce gerçekleştirilen pek çok çalışmada (örn., O'Connor ve diğ., 1996; Rezrazi ve Gangloff, 2020) adil dünya inancının cinsiyete göre anlamlı olarak farklılık gösterdiği raporlanmıştır. Bu nedenle, bu çalışmada cinsiyet regresyon denkleminde ilk aşamada kontrol değişkeni olarak alınmıştır.

Tablo 3.

Siyasal rızanın adil dünya inancı üzerindeki etkisi

Model	β	t	Sig.	R ²	Uyarlanmış R ²	ΔF
1				,02	,02	9,88
Cinsiyet	,15	3,14	,00			
2				,07	,06	5,31
Cinsiyet	,17	3,52	,00			
Sorumluluk	,10	1,53	,13			
Doğruluk	,02	,40	,69			
Yetkinlik	-,11	-1,98	,04			
Özgür irade	,21	3,88	,00			

Tablo 3'te verildiği gibi cinsiyet, yetkinlik ve özgür irade adil dünya inancındaki varyansın %6'sını açıklamaktadır.

TARTIŞMA

Bu çalışmada, adil dünya inancı ile siyasal rıza (ve oy verme modelleri) değişkenleri arasındaki ilişki incelenmiş, cinsiyete göre adil dünya inancı, siyasal rıza ve oy verme modelleri arasında anlamlı bir fark olup olmadığı ve siyasal rıza davranışı ile cinsiyetin adil dünya inancını açıklayıp açıklamadığı ele alınmıştır. Çalışmanın bulguları, adil dünya inancı ile yetkinlik, özgür irade ve model 7 arasında istatistiksel açıdan anlamlı sonuçlar olduğunu; cinsiyete göre adil dünya inancı, sorumluluk, doğruluk, model 2, 4 ve 7'nin anlamlı olarak farklılaştığını; son olarak, cinsiyet, yetkinlik ve özgür iradenin adil dünya inancındaki varyansı anlamlı olarak açıkladığını göstermektedir.

Bulgular, erkeklerin adil dünya inancı puanlarının kadınlarınkinden anlamlı olarak daha yüksek olduğunu göstermektedir. Alanyazında bu bulgu ile hem tutarlı hem de tutarsız sonuçlar elde edilmiştir. Örneğin, Rezrazi ve Gangloff (2020) bu çalışmanın bulgularından farklı olarak kadınların adil dünya inançlarının erkeklerinkinden anlamlı olarak daha yüksek olduğunu tespit etmiştir. Deka ve Periasamy (2022) ise kadın ve erkekler açısından adil dünya inancı

puanlarında anlamlı bir farklılık tespit edememişlerdir. Bu farklılığın nedenleri örneklemelerin sosyodemografik özelliklerindeki farklılıklardan kaynaklanmış olabilir. Rezrazi ve Gangloff (2020) çalışmalarında yöneticiler, işçiler, çalışanlar ve öğrencileri örneklem grubuna dahil etmiştir. Deka ve Periasamy (2022) ise araştırmalarını kamu sektöründe çalışan bireyler üzerinde gerçekleştirmişlerdir. O'Connor ve arkadaşları (1996) tarafından gerçekleştirilen bir meta analiz çalışmasında ise her ne kadar erkeklerin adil bir dünyaya inanma olasılığının kadınlardan biraz daha fazla olduğu tespit edilmiş olsa da etki büyüklüğü açısından değerlendirildiğinde anlamlı bir farklılığın olmasının pek mümkün görünmediği belirtilmiştir.

Siyasal rızanın sorumluluk ve doğruluk faktörleri ile model 4'te (*Bu modele göre seçmen, ulusal ekonomiyi göz önünde tutarak, ülke ekonomisine en çok katkı sağlayacağını düşündüğü partiye oy verir.*) kadınların ortalama puanlarının anlamlı olarak daha yüksek olduğu görülmektedir. Ceylan (2020) tarafından gerçekleştirilen bir doktora tezinde ise bu çalışmanın bulguları ile kısmen tutarlı olarak kadınların doğruluk puanları erkeklerden anlamlı olarak daha yüksek saptanmışken sorumluluk açısından cinsiyetler arasında anlamlı bir farklılık tespit edilememiştir. Alanyazında her ne kadar doğrudan bu çalışmanın değişkenlerinin cinsiyete göre ele alındığı çalışmalara ulaşılammış olsa da Setó-Pamies (2015) tarafından gerçekleştirilen bir çalışmada kadınların kurumsal sosyal sorumluluk puanlarının daha yüksek olduğu raporlanmıştır. Bu bulgu da kadınların daha fazla sorumluluk sahibi oldukları, doğruluğa önem verdikleri ve ülkenin yararına daha çok düşündükleri şeklinde yorumlanabilir.

Erkekler açısından bakıldığında ise model 2 (*Bir kişinin tutum ve tercihlerinin ilişkide olduğu diğer kişilerden etkileneceği düşüncesine dayanan bu modele göre seçmenin aile, sosyal çevre, iş çevresi ve coğrafi çevre gibi mensubu olduğu sosyal gruplar oy verme kararını etkiler.*) ve model 7'de (*Bu modele göre siyaset, siyasi partiler ve adaylar hakkında fazla bilgi sahibi olmayan seçmen, oy verme kararını daha çok sezgileri -hisleri- ile vermektedirler.*) aldıkları puanların kadınlardan anlamlı olarak daha yüksek olduğu saptanmıştır. Bu bulgular, erkeklerin oy verme kararlarında sosyal çevrelerinden etkilendiklerini göstermektedir. Aynı zamanda herhangi bir siyasi yönelimi olmayan erkeklerin kararlarında sezgileri ile hareket ettiklerini ortaya koymaktadır. Bu bulguların aksine, Doğan ve Göker (2010) tarafından gerçekleştirilen bir çalışmada, erkeklere göre kadınların oy verme davranışlarında ailenin daha fazla etkisinin olduğu saptanmıştır. Aynı çalışmada siyasal tercihlerin belirlenmesindeki en önemli faktörler şu şekilde sıralanmıştır: aile, kanaat önderleri, medya, arkadaş ile dernek ve sivil toplu örgütleri. Katılımcıların %42'si ise bu sıralananlardan başka faktörlerin siyasal tercihlerinin belirlenmesinde önemli olduğunu belirtmişlerdir. Bulgulardaki bu farklılık, Doğan ve Göker'in

çalışmasının seçim öncesinde ve bir şehirde gerçekleştirilmiş olmasından kaynaklanıyor olabilir.

Korelasyon analizi bulguları adil dünya inancının yetkinlik ile olumsuz yönde; özgür irade ve model 7 ile olumlu yönde anlamlı bir ilişkiye sahip olduğunu göstermektedir. Regresyon analizi sonucunda ise cinsiyet ve yetkinlik (olumsuz yönde) ve özgür irade (olumlu yönde) adil dünya inancındaki varyansı anlamlı olarak açıklamaktadır. Smith ve Green (1984) tarafından gerçekleştirilen bir çalışmada siyasi parti tercihi ile adil dünya inancı arasında güçlü bir ilişki bulunmuştur. Buna göre Cumhuriyetçiler en yüksek puana sahip iken bunu Demokratlar ve Bağımsızlar izlemektedir. Ortaokul ve lise öğrencileri üzerinde gerçekleştirilen bir çalışmada adil dünya inancı ile algılanan yeterlilik arasında bu çalışmanın bulgularından farklı olarak olumlu yönde anlamlı bir ilişki raporlanmıştır (Liu ve Platow, 2020). Bu tutarsızlığın sebebi, mevcut çalışmada politik anlamda yetkinlik Liu ve Platow (2020) tarafından gerçekleştirilen çalışmada ise akademik anlamda yetkinliğin ele alınması ile ilgili olabilir. Özgür irade puanlarının yüksek olması ve yetkinlik puanlarının düşük olmasının adil dünya inancına olumlu yönde etki ettiği de elde edilen bulgular arasındadır. Bu bulguların aksine, kişisel adil dünya inancının yetkinlik ile aynı yönde anlamlı ilişkilere sahip olduğunu raporlayan çalışmalar da (bk. Alves ve Correia, 2010 akt. Wenzel ve diğ., 2017) bulunmaktadır. Genel adil dünya inancının ise uyumsuz yan etkilerinin olabileceği belirtilmektedir (Wenzel ve diğ., 2017). Bulgulardaki bu farklılıklar, çalışmaların gerçekleştirildiği ülkelerin sosyoekonomik durumlarından ya da örneklem gruplarının farklılığından kaynaklanıyor olabilir. Bu konuda çıkarımda bulunabilmek adına alanda daha fazla çalışma yapılmasına ihtiyaç duyulmaktadır. Son olarak, bireylerin siyasi kararlarında bilişlerine daha fazla önem vermeleri ile adil dünya inancı arasında olumlu bir ilişkinin olması bu iki değişkenin aynı yönde arttığı ya da aynı yönde azaldığı konusunda bilgi vermektedir.

Bu çalışmanın, 2020 yılında Ceylan tarafından Türk kültürüne uygun olarak geliştirilen siyasal rıza ölçeğini adil dünya inancı ile birlikte incelemesi açısından, literatüre önemli bir katkısının olması beklenmektedir. Bununla beraber bu çalışmada sadece internet erişimi olan bireylere ulaşılmış olması çalışmanın genellenebilirliğini sınırlandırmaktadır. Siyaset psikolojisi ülkemizde üzerinde çok fazla çalışma yapılmamış bir alan olmasından dolayı ileride özellikle psikolojik semptomlar ya da daha fazla sosyal psikolojik değişkenle siyasal rıza arasındaki ilişkisinin incelenmesinin alanyazına önemli katkıları olacağı düşünülmektedir. İleride bu alanda araştırma yapmak isteyenlerin, daha fazla bireye (örn., internet erişimi ya da internet kullanım yetkinliği olmayan bireyler) ulaşabilmek adına verileri kağıt-kalem yöntemi ile

toplamları önerilmektedir. Ayrıca ölçeklerin kullanımına ek olarak katılımcılardan daha fazla bilgi edinebilmek adına görüşme yöntemi de kullanılabilir.

KAYNAKÇA

- Ceylan, F. (2020). *Siyasal rıza bağlamında oy verme davranışları üzerine bir araştırma: Erzincan ili örneği*. [Doktora Tezi]. Erciyes Üniversitesi.
- Ceylan, F., İspir, N. ve Özpolat, A. R. (2019). Siyasal rıza ölçeği. *Atatürk Üniversitesi Sosyal Bilimler Enstitüsü Dergisi*, 23(2), 605-629.
- Dalbert, C. (1999). The world is more just for me than generally: About the Personal Belief in a Just World Scale's validity. *Social Justice Research*, 12, 79–98.
- Deka, M. ve Periasamy, A. (2022). Gender Differences in Job Satisfaction, Altruism, and Belief in a Just World among Public Sector Employees. *International Journal of Indian Psychology*, 10(1). <https://doi.org/10.25215/1001.136>
- Dittmar, H. ve Dickinson, J. (1993). The perceived relationship between the belief in a just world and sociopolitical ideology. *Social Justice Research*, 6, 257-272.
- Doğan, A. ve Göker, G. (2010). Yerel seçimlerde seçmen tercihi (29 Mart yerel seçimleri Elazığ seçmeni örneği). *Eskişehir Osmangazi Üniversitesi İİBF Dergisi*, 5(2), 159-187.
- Festinger, L. (1957). *A Theory of cognitive dissonance*. Stanford University Press.
- Goregenli, M. (2003). *Evaluations, attitudes and experiences related to violence, ill-treatment and torture*. Report on the role of lawyers in the prevention of torture, Izmir.
- Lerner, M. J. (1965). Evaluation Of Performance As a Function of Performer's Reward And Attractiveness. *Journal of Personality and Social Psychology*, 1(4), 355. <https://psycnet.apa.org/doi/10.1037/h0021806>

- Lipkus, I. M. ve Siegler, I. C. (1993). The belief in a just world and perceptions of discrimination. *The Journal of psychology*, 127(4), 465-474.
<https://doi.org/10.1080/00223980.1993.9915583>
- Liu, B. ve Platow, M. J. (2020). Chinese adolescents' belief in a just world and academic resilience: The mediating role of perceived academic competence. *School Psychology International*, 41(3), 239-256.
- O'Connor, W. E., Morrison, T. G., McLeod, L. D. ve Anderson, D. (1996). A meta-analytic review of the relationship between gender and belief in a just world. *Journal of Social Behavior and Personality*, 11(1), 141-148.
- Rezrazi, A. ve Gangloff, B. (2020). Relations among gender, status and various dimensions of the belief in a just world and justice sensitivity. *Cognition, Brain, Behavior*, 24(2), 93-121.
- Setó-Pamies, D. (2015). The relationship between women directors and corporate social responsibility. *Corporate social responsibility and environmental management*, 22(6), 334-345.
- Smith, K. B. ve Green, D. N. (1984). Individual correlates of the belief in a just world. *Psychological Reports*, 54(2), 435-438. <https://doi.org/10.2466/pr0.1984.54.2.435>
- Wenzel, K., Schindler, S. ve Reinhard, M. A. (2017). General belief in a just world is positively associated with dishonest behavior. *Frontiers in Psychology*, 8, 1770-1778.

DİNİ DÜNYA GÖRÜŞLERİ VE KARANLIK ÜÇLÜ

RELIGIOUS WORLD VIEWS AND THE DARK TRIAD

Meryem Berrin Bulut

Doç. Dr. Sivas Cumhuriyet Üniversitesi

ORCID NO: 0000-0001-8476-8700

Abdullah Tunç

Psk. Erzincan Binali Yıldırım Üniversitesi

ORCID NO: 0000-0002-9959-8633

ÖZET

Bu çalışmada dini dünya görüşleri ile karanlık üçlü özellikleri arasındaki ilişkiler incelenmiş ve bu değişkenlerin katılımcıların cinsiyetlerine göre anlamlı olarak farklılaşıp farklılaşmadığı ele alınmıştır. Çalışmaya 415 kişi ($n_{kadın}= 287$ ve $n_{erkek}= 128$) gönüllü olarak katılmıştır. Katılımcıların yaş ortalaması 30,89 ve yaşa bağlı standart sapma değeri 9,96'dır (Yaş aralığı 19-67). Katılımcılar farklı eğitim durumları ve meslek gruplarından bireylerden oluşmaktadır. Çalışmanın verileri Google Forms aracılığıyla çevrim içi olarak toplanmıştır. Katılımcılara kolayda ve kartopu örnekleme yöntemleri ile Twitter, Instagram ve WhatsApp aracılığıyla ulaşılmıştır. Çalışmanın verileri Dini Dünya Görüşleri Ölçeği, Kısa Karanlık Üçlü Ölçeği ve demografik bilgi formu aracılığıyla toplanmıştır. Ölçek formunda çalışmanın amacı ve çalışma hakkında bilgi içeren bir bilgilendirilmiş onam formu sunulmuştur. Bu onam formunu okuyup çalışmaya katılmak isteyen bireylerden veriler toplanmıştır. Verilerin analizinde nicel analiz tekniklerinden korelasyon analizi ve bağımsız gruplar t-testi kullanılmıştır. Verilerin analizi öncesinde uç değerler incelenmiş ve herhangi bir uç değere rastlanamamıştır. Veriler SPSS25 programı yardımıyla çözümlenmiştir. Bulgular, dini dünya görüşleri ile makyavelizm arasında ters yönde istatistiksel açıdan anlamlı bir ilişki olduğunu göstermektedir. Bağımsız gruplar t-testi ile hem makyavelizm hem de psikopatide erkeklerin ortalama puanlarının kadınların ortalama puanlarından anlamlı olarak daha yüksek olduğu tespit edilmiştir. Çalışma sonucunda elde edilen bulgular ilgili alanyazın temelinde tartışılmış ve bu alanda çalışma yapmak isteyen araştırmacılara bazı önerilerde bulunulmuştur.

Anahtar Kelimeler: din, dünya görüşü, makyavelizm, narsisizm, psikopati.

ABSTRACT

In this study, the relationships between religious worldviews and dark triad characteristics were examined and it was discussed whether these variables differed significantly according to the gender of the participants. 415 people ($n_{\text{women}}=287$ and $n_{\text{men}}=128$) voluntarily participated in the study. The mean age of the participants was 30.89 and the age-related standard deviation was 9.96 (Age range 19-67). Participants consist of individuals from different educational backgrounds and occupational groups. The data of the study was collected online via Google Forms. Participants were reached via Twitter, Instagram and WhatsApp with convenience and snowball sampling methods. The data of the study were collected through the Religious Worldviews Scale, the Brief Dark Triad Scale, and the demographic information form. An informed consent form containing information about the purpose of the study was presented in the scale form. Data were collected from individuals who read this consent form and wanted to participate in the study. Correlation and independent groups t-test, which are quantitative analysis techniques, were used in the analysis of the data. Before the analysis of the data, outliers were examined and no outliers were found. The data were analyzed with the help of SPSS25 program. The findings show that there is a statistically significant inverse relationship between religious worldviews and machiavellianism. With the independent groups t-test, it was determined that the mean scores of men were significantly higher than the mean scores of women in both machiavellianism and psychopathy. The findings obtained as a result of the study were discussed on the basis of the relevant literature and some suggestions were made to researchers who want to work in this field.

Keywords: religion, worldview, machiavellianism, narcissism, psychopathy.

GİRİŞ

Dünyada sürekli bir değişim, dönüşüm vardır ve bu sırada insanları derinden etkileyen birçok olay da meydana gelmektedir (örn., salgın, deprem, krizler). İnsanları etkileyen bu olaylar sonucunda insanların görüşleri, dünyaya ve dine olan inançları, hayata bakış açıları da etkilenip değişmektedir. Değişen dünyada din sayesinde bireyler hayatlarındaki anlamı ve amacı bulmaya çalışırlar (Galek ve ark., 2015). Din aynı zamanda bireyin dünyayı anlamasını (Bulut, 2017), hayatına yön vermesini (Bilgin, 2014) ve davranışlarını şekillendirmesini sağlayan dünya görüşüdür. Dini dünya görüşü baskın insanlardan beklenen davranışlar şu şekilde

sıralanabilir; diğere insanların haklarına saygı, kendinden önce başkasını düşünme ve vicdanına göre hareket etme (Aytan, 2009).

Kişilik ise bireyin davranışları ve düşüncelerini doğrudan etkilemektedir. Kişilik özelliğı olarak ele alınan karanlık üçlü; narsisizm, psikopati ve makyavelizmden oluşmaktadır. Bu kişilik özellikleri birbiriyle ilişkili olup, genellikle olumsuz özellikleri barındırır (Jones ve Figueedo, 2013). Narsisizm düzeyi baskın kişilerde bencillik söz konusu iken psikopati düzeyi yüksek bireylerde vicdan ve empati azdır ve son olarak, makyavelizm düzeyi baskın bireylerin amaçlarına ulaşırken çevrelerindeki insanları kullanma-manipüle etme davranışı sıkça görülmektedir (Crysel ve ark., 2013).

Kişilik özellikleri ve dini düşüncelerin, bireyin davranışlarını ve düşüncelerini etkileyen önemli unsurlar olduğu belirtilebilir. Bu çalışmayla kişilik özellikleri olan karanlık üçlü ile dini dünya görüşü arasındaki ilişkinin ortaya konulması amaçlanmaktadır. Aynı zamanda kişilik özellikleri ve dini dünya görüşü değişkenlerinin cinsiyete göre anlamlı olarak farklılaşıp farklılaşmadığı da incelenmiştir. Bu bağlamda dini dünya görüşleri ile karanlık üçlü arasında ters yönde bir ilişkinin olması beklenmektedir.

Dindarlık ve kişilik hakkında alan yazın incelendiğinde birçok araştırmaya ulaşılmıştır (bk. Agrawal ve Kehksha, 2015; Kalgı ve Kayıklık, 2020; Şentepe ve Güven, 2015). Bu çalışmalarda genellikle dindarlık, dindarlık eğitimi gibi kavramların büyük beşli (deneyime açıklık, sorumluluk, dışa dönüklük, uyumluluk ve duygusal denge) olarak ifade edilen kişilik özellikleri ile ilişkisi incelenmiştir. Kişiliğın olumsuz yanı olan karanlık üçlü ile dindarlık arasındaki ilişkiyi inceleyen çalışmalar olmasına rağmen (bk. Aslan Akın ve Kartopu, 2021; Lowicki ve Zajenkowski, 2017; Unterrainer ve ark., 2016), karanlık üçlü ile dini dünya görüşü arasındaki ilişkiyi özellikle Türkiye örneğinde inceleyen herhangi bir çalışmaya ulaşılamamıştır. Mevcut araştırmanın karanlık üçlü ile dini dünya görüşü kavramı arasındaki

ilişkiyi inceleyen ilk çalışmalardan biri olmasıyla sebebiyle literatüre ve bu alanda yapılacak çalışmalara katkı sunacağı düşünülmektedir.

YÖNTEM

Katılımcılar

Çalışmaya 415 kişi (nkadın= 287 ve nerkek= 128) gönüllü olarak katılmıştır. Katılımcıların yaş ortalaması 30,89 ve yaşa bağlı standart sapma değeri 9,96'dır (Yaş aralığı 19-67). Katılımcıların 273'ü (%65,8) bekar 142'si evlidir (%34,2). Farklı eğitim durumlarına sahip olan katılımcıların büyük çoğunluğu lisans mezunudur (n= 232, % 55,9). Gelir durumları açısından ise "0 ile asgari ücret" arasında aldığını belirten kişi sayısı 167'dir (%40,2). Bunu "asgari ücret ile asgari ücretin iki katını" aldığını belirtenler izlemektedir (n= 120, %28,9). Bunlara ek olarak, farklı meslek gruplarından bireyler çalışmaya katılmıştır.

Veri Toplama Araçları

Kısa Karanlık Üçlü (SD3): Bu ölçek, Jones ve Paulhus (2014) tarafından geliştirilmiş ve Özsoy ve arkadaşları (2017) tarafından Türkçeye uyarlanmıştır. 27 maddeden (örn., "Sırlarını söylemek akıllıca değildir.") ve üç faktörden (*makyavelizm, narsisizm ve psikopati*) oluşmaktadır. Bu çalışmada 1 (kesinlikle katılmıyorum) ile 5 (kesinlikle katılıyorum) arasında değişen 5'li Likert tipi bir derecelendirme kullanılmıştır. Özsoy ve arkadaşları (2017) çalışmasında Makyavelizm için iç tutarlılık katsayısı 0,70, narsisizm için 0,79 ve psikopati için 0,79 olarak bulunmuştur. Bu çalışmada ise makyavelizm için 0,72; narsisizm için 0,66 ve psikopati için 0,60 olarak saptanmıştır.

Dini Dünya Görüşleri Ölçeği: Bu ölçek, Goplen ve Plant (2015) tarafından geliştirilmiş ve Türkçeye Kuşat ve Bulut (2016) tarafından uyarlanmıştır. 19 madde (örn., "Hayatımı dinimin bana emrettiği şekilde yaşamaya çalışıyorum.") ve iki faktörden (*ahireti anlamlandırmak ve bu hayatı anlamlandırmak*) oluşmaktadır. Bu çalışmada 1 (kesinlikle katılmıyorum) ile 5

(kesinlikle katılıyorum) arasında deęişen 5’li Likert tipi bir derecelendirme kullanılmıřtır. Kuřat ve Bulut’un alıřmasında i tutarlılık katsayısı 0,93 olarak tespit edilmiřtir. Bu alıřmada ise i tutarlılık katsayısı 0,97 olarak saptanmıřtır.

Demografik Bilgi Formu: Bu form arařtırmacılar tarafından cinsiyet, yař, eęitim dzeyi, medeni durum, gelir ve meslek hakkında bilgi almak iin geliřtirilmiřtir.

Verilerin Analizi ve İřlem

alıřmanın verileri, Aęustos-Aralık 2022 tarihleri arasında evrimii (Google Formlar kullanarak) yntemlerle toplanmıřtır. evrimii veriler, evrimii iletiřim platformları (WhatsApp, Instagram, Twitter) aracılıęıyla elde edilmiřtir. Arařtırma formunun linki bu platformlarda paylařılmıřtır. alıřma ncesi niversitenin etik kurulundan gerekli etik izinler alınmıřtır. Katılım isteęe baęlıdır ve alıřma sırasında herhangi bir anda, katılımcıların herhangi bir aıklama yapmadan alıřmadan ayrılacakları belirtilmiřtir. Anketlerin doldurulması yaklaşık 15 dakika srmřtr. Bilgilendirilmiř onam formunda alıřma ile ilgili bilgiler (alıřmaya katılımın gönlllk esasına dayalı olduęu, alıřmaya katıldıktan sonra istedikleri zaman herhangi bir yaptırım olmaksızın alıřmayı bırakabilecekleri, alıřmada elde edilen verilerin sadece bilimsel alıřma kapsamında kullanılacaęı, katılımcılardan kimlik bilgilerini ortaya ıkaracak herhangi bir bilgi talep edilmedięi) verilmiřtir. Veriler anonim olarak analiz edilmiř ve katılımcılara kiřisel bilgileriyle ilgili herhangi bir soru sorulmamıřtır. Sosyal olarak arzu edilir cevaplardan kaınmak iin, katılımcılara soruların doęru veya yanlıř cevapları olmadıęına dair gvence verilmiřtir. arpıklık ve basıklık deęerleri rneklem daęılımının normal olduęunu gstermektedir. alıřmada nicel analiz tekniklerinden korelasyon ve baęımsız gruplar t-testi kullanılmıřtır. Veriler, SPSS 25 ile zmlenmiřtir.

BULGULAR

Bu kısımda ilk olarak çalışmanın değişkenleri arasındaki ilişkiler Tablo 1’de ve sonrasında çalışmanın değişkenlerinin cinsiyete göre durumu Tablo 2’de verilmektedir.

Tablo 1.

Değişkenler arasındaki ilişkiler.

Değişkenler	Ort.	ss	N	2	3	4
1.Dini Dünya Görüşleri	3,12	1,04	415	-0,06	-0,16*	-0,06
2. Makyavelizm	3,01	0,62	415	1	0,29*	0,47*
3. Narsisizm	2,98	0,53	415		1	0,22*
4. Psikopati	2,24	0,54	415			1

Tablo 1’de görüldüğü gibi dini dünya görüşleri ile narsisizm arasında olumsuz yönde anlamlı bir ilişki tespit edilmişken dini dünya görüşleri ile makyavelizm ve psikopati arasında anlamlı bir ilişki tespit edilememiştir.

Tablo 2.

Değişkenlerin cinsiyete göre durumları.

Değişkenler	Cinsiyet	N	Ort.	ss	t	p
Dini Dünya Görüşleri	Kadın	287	3,10	1,02	-0,64	0,53
	Erkek	128	3,17	1,10		
Makyavelizm	Kadın	287	2,92	0,58	-4,56	0,00
	Erkek	128	3,22	0,67		
Narsisizm	Kadın	287	2,97	0,52	-0,65	0,52
	Erkek	128	3,00	0,56		
Psikopati	Kadın	287	2,17	0,51	-4,31	0,00
	Erkek	128	2,41	0,56		

p<0,05

Tablo 2’ye göre makyavelizm ve psikopati değişkenleri için cinsiyetlere göre anlamlı bir farklılık bulunmakta iken dini dünya görüşleri ve narsisizm için cinsiyetler açısından anlamlı bir farklılık tespit edilememiştir. Buna göre hem makyavelizmde (Ort.kadın= 2,92, SSkadın= 0,58)

hem de psikopatide ($Ort.kadın= 2,17$, $SSkadın= 0,51$) kadınların ortalama puanları erkeklerinkinden anlamlı olarak daha düşüktür ($t_{makyavelizm}= -4,56$, $p < 0,05$ ve $t_{psikopati}= -4,31$, $p < 0,05$).

TARTIŞMA

Bu çalışmada karanlık üçlü ile dini dünya görüşü arasındaki ilişki incelenmiş; bu değişkenlerin cinsiyete göre anlamlı olarak farklılaşıp farklılaşmadığı ele alınmıştır. Çalışma sonucunda dini dünya görüşleri ile narsisizm arasında ters yönde anlamlı bir ilişki tespit edilmişken dini dünya görüşleri ile makyavelizm ve psikopati arasında anlamlı bir ilişki tespit edilememiştir. Hem makyavelizmde hem de psikopatide kadınların ortalama puanları erkeklerinkinden anlamlı olarak daha düşük bulunmuşken dini dünya görüşleri ve narsisizm açısından cinsiyetlere göre anlamlı bir farklılık tespit edilememiştir.

Alan yazında karanlık üçlü ile dindarlık, dini tutumlar ve dini eğilim gibi kavramlar arasındaki ilişkiyi ele alan araştırmalar incelenmiştir. Bir çalışmada, araştırmamızın bulguları ile tutarlı olarak narsisizm ile dindarlık algısı arasında ters yönde bir ilişki bulunmuştur (Kartopu, 2013). Aynı şekilde Ashmawy'in (2016) çalışmasında dindarlık algısı yükseldikçe narsisizm özelliklerinin azaldığı görülmüştür. Çalışmamızın bulgularından farklı olarak, Güven (2019) tarafından gerçekleştirilen bir çalışmada dindarlık ile makyavelizm arasında ters yönde anlamlı bir ilişki tespit edilmiştir. Kutsal din olarak kabul edilen; Hristiyanlık, Yahudilik ve İslam inançlarının temel öğretilerinin başında ahlak gelmektedir. Örneğin; Yahudilere göre kutsal kitapları ahlak öğretimi için kaynaklık etmektedir (Kapu ve Aybas, 2009), Hristiyanlıkta ise Tanrı ahlakın ilkesidir (Erdem, 1990) ve son olarak İslam dininde ise din ve ahlak anlayışını Hz. Muhammed (s.a.s) "Ben, güzel ahlâkı tamamlamak için gönderildim." (İmam Mâlik, Muvatta, Husnu'l-Hulk, 8) şeklinde ortaya koymuştur. Bu nedenle, dinlerin ahlak anlayışlarına göre; dindarlık ile ahlaklı olmayı benzer yönde ilişkiye sahip olan değişkenler olarak ele alabiliriz. Bu bağlamda, Qiao ve arkadaşları (2021) tarafından yapılan bir çalışmada ahlaktan uzaklaşma ile karanlık üçlü arasındaki ilişki incelenmiş ve bu değişkenler arasında aynı yönde

anlamli bir iliřki bulunmuřtur. Yukarıda sıralanan arařtırma bulgularındaki farklılık bu alanda daha fazla alıřma yapılmasının gerekliliđini ortaya koymaktadır.

Karanlık ülü özelliklerini cinsiyete göre ele alan alıřmalar incelendiđinde bu arařtırmanın bulgularıyla paralel olarak, Jonason ve arkadaşları (2015), Chiorri ve arkadaşları (2019) ile Aslan Akın ve Kartopu (2021) tarafından gerekleřtirilen alıřmalarda erkeklerin karanlık ülü puanlarının kadınlarınkinden daha yüksek olduđu raporlanmıřtır. Benzer řekilde, Garcia ve arkadaşlarının (2015) alıřmasında psikopati deđiřkeni iin erkeklerin puanlarının kadınlarınkinden daha yüksek olduđu saptanmıřtır. Yine alıřmamızın bulguları ile tutarlı olarak, Tozar (2019) ve Demirciođlu (2020) tarafından gerekleřtirilen alıřmalarda ise erkeklerin makyavelizm ve psikopati puanlarının kadınlarınkinden daha yüksek olduđu tespit edilmiřken narsisizm iin cinsiyetler arasında anlamlı bir fark görülememiřtir. Elde edilen bulgular tutarlı olarak erkeklerin karanlık ülü puanlarının kadınlarınkinden anlamlı olarak daha yüksek olduđunu göstermektedir.

Son olarak, dini dünya görüřü ile cinsiyet arasındaki iliřkiye bakılmıřtır. Bulgular, dini dünya görüřünün cinsiyete göre anlamlı olarak farklılařmadıđını göstermektedir. alıřmamızın bulguları ile tutarlı olarak dini dünya görüřünün cinsiyete göre farklılařmadıđını gösteren alıřmaların (Kıra, 2013) yanı sıra erkeklerin (Atalay, 2002) ve kadınların (Baynal, 2015; Bulut ve Kuřat, 2018) daha yüksek puan aldıđını gösteren alıřmalar da bulunmaktadır. Korkmaz (2020) tarafından cinsiyet ile dindarlık arasındaki iliřkiyi inceleyen meta analiz sonucuna göre de dindarlık bazı alıřmalarda cinsiyete göre deđiřmekte iken bazı alıřmalarda da cinsiyete göre herhangi bir farklılık bulunmamaktadır. Bulgulardaki farklılıklar, bireylerin dünya görüřlerinin, varoluřsal anlam yüklemelerinin (Kıra, 2013) ve eđitim düzeylerinin farklı olması, kültürel farklılıkların olması gibi eřitli nedenlerden kaynaklanmıř olabilir.

Bu alıřmanın bireyin dünyaya iliřkin algılarını řekillendiren dini dünya görüřleri ile kiřiliđin olumsuz yönlerini ifade eden karanlık ülü arasındaki iliřkiyi incelemesi aısından alan yazına

önemli bir katkı sağlayacağı düşünülmektedir. Din ve kişilik arasındaki ilişkiyi inceleyen pek çok çalışma olmasına rağmen dini dünya görüşü ve karanlık üçlü kişilik özellikleri arasındaki ilişkiyi araştıran sınırlı sayıda çalışma olmasının ileride yapılacak çalışmalar için öncü nitelikte olacağı düşünülmektedir. Araştırma esnasında veriler sadece çevrimiçi ortamda toplandığı için araştırmada genele ulaşmak konusunda sınırlı kalınmış olabilir. İleride yapılacak çalışmalarda mevcut örneklem sayısının artırılması ve çeşitli kaynaklardan veri toplanılması araştırma sonuçlarının genellenebilmesi açısından daha sağlıklı olacaktır.

KAYNAKÇA

- Agrawal, N. ve Kehksha (2015). Religiosity as a predictor of emotional stability among adolescence. *The International Journal of Indian Psychology*, 2(4), 183-188.
- Ashmawy, M. F. A. A. A. (2016). *Ortaöğretim Öğrencilerinde Dindarlık ve Narsisizm İlişkisi (Sinop Örneği)*. [Yayımlanmamış Yüksek Lisans Tezi]. Ondokuz Mayıs Üniversitesi
- Aslan Akın, N. ve Kartopu, S. (2021). Dindarlık Eğiliminin Karanlık Üçlü Kişilik Özellikleri ile İlişkisi. *Gümüşhane Üniversitesi İlahiyat Fakültesi Dergisi*, 10(20), 477-531.
- Atalay, T. (2002). İlköğretim ve liselerde dindarlık üzerine bir araştırma (Diyarbakır örneği). [Yayımlanmış Doktora Tezi]. Selçuk Üniversitesi.
- Ayten, A. (2009). *Prososyal Davranışlarda Dindarlık ve Empatinin Rolü* [Yayımlanmamış Doktora Tezi]. Marmara Üniversitesi.
- Baynal, F. (2015). Yetişkinlerde Dindarlık ve Ruh Sağlığı. *İnsan ve Toplum Bilimleri Araştırmaları Dergisi*, 4(1), 206-231.
- Bilgin, A. (2014). Din, Dindar, Dindarlık: Özeleştiril Bir Değerlendirme. *Anemon Muş Alparslan Üniversitesi Sosyal Bilimler Dergisi*, 2(2), 75-84.

- Bulut, M. B. (2017). *Benlik Saygısı, Dini Dünya Görüşleri ve Hayatın Amacının Ölüm Kaygısı Üzerine Etkisinin İncelenmesi*. [Yayımlanmamış Yüksek Lisans Tezi]. Erciyes Üniversitesi.
- Bulut, M. B. ve Kuşat, A. (2018). Benlik saygısı, dini dünya görüşleri ve hayatın amacının ölüm kaygısı üzerine etkisinin incelenmesi. *Bilimname*, 35, 145-173.
- Chiorri, C., Garofalo, C. ve Velotti, P. (2019). Does the dark triad manifest similarly in men and women? Measurement invariance of the dirty dozen across sex. *Current psychology*, 38, 659-675.
- Crysel, L. C., Crosier, B. S. ve Webster, G. D. (2013). The Dark Triad and risk behavior. *Personality and individual differences*, 54(1), 35-40.
<https://doi.org/10.1016/j.paid.2012.07.029>
- Demircioğlu, Z. I. (2020). *Antecedents of Social Media Addiction and Cyberbullying among Adolescents: Attachment, The Dark Triad, Rejection Sensitivity and Friendship Quality*. [Yayımlanmamış Yüksek Lisans Tezi]. Çankaya Üniversitesi,
- Enes, B. M. (2004). *Muvatta*. Ensar Neşriyat
- Erdem, H. (1990). Dini Ahlak ve İlahi Dinlerden Yahudilik, Hristiyanlık ve Müslümanlıktaki Bazı Ahlaki Meselelere Mukayeseli Bir Yaklaşım. *Necmettin Erbakan Üniversitesi İlahiyat Fakültesi Dergisi*, 3(3), 1-30.
- Galek, K., Flannelly, K. J., Ellison, C. G., Siltan, N. R. ve Jankowski, K. R. (2015). Religion, meaning and purpose, and mental health. *Psychology of Religion and Spirituality*, 7(1), 1-12. <https://psycnet.apa.org/doi/10.1037/a0037887>
- Garcia, D., Adrianson, L., Archer, T. ve Rosenberg, P. (2015). The dark side of the affective profiles: differences and similarities in psychopathy, Machiavellianism, and Narcissism. *Sage Open*, 5(4), 1-14. <https://doi.org/10.1177/2158244015615167>

- Goplen, J. ve Plant, A. (2015). A religious worldview: Protecting one's meaning system through religious prejudice. *Personality and Social Psychology Bulletin*, 41(11), 1-14.
- Güven, İ. F. (2019). *Makyavelizm ve Dindarlık İlişkisi*. [Yayımlanmamış Yüksek Lisans Tezi]. Çanakkale Onsekiz Mart Üniversitesi.
- Jonason, P. K., Strosser, G. L., Kroll, C. H., Duineveld, J. J. ve Baruffi, S. A. (2015). Valuing myself over others: The Dark Triad traits and moral and social values. *Personality and Individual Differences*, 81, 102-106. <https://doi.org/10.1016/j.paid.2014.10.045>
- Jones, D. N. ve Figueredo, A. J. (2013). The core of darkness: Uncovering the heart of the Dark Triad. *European Journal of Personality*, 27(6), 521-531.
- Jones, D. N. ve Paulhus, D. L. (2014). Introducing the Short Dark Triad (SD3): A brief measure of dark personality traits. *Assessment*, 21, 28-41.
- Kalgı, M. E. ve Kayıklık, H. (2020). Dindarlık ile Kişilik İlişkisi Üzerine Bir Saha Araştırması (Siverek Örneği). *Çukurova Üniversitesi İlahiyat Fakültesi Dergisi*, 20(2), 552-569.
- Kartopu, S. (2013). Narsisizmin dindarlık eğilimleriyle ilişkisi: Gümüşhane üniversitesi örneği. *International Journal of Social Science*, 6(6), 625-649.
- Kapu, H. ve Aybas, M. (2009). Yahudi, Hristiyan ve İslam Geleneklerinde İş Ahlakına Bakış: Karşılaştırmalı Bir Yaklaşım. *Atatürk Üniversitesi İktisadi ve İdari Bilimler Dergisi*, 23(1), 73-94.
- Kıraç, F. (2013). Üniversite Öğrencilerinde Dindarlık Eğilimi ve Anlam Duygusu. *Mukaddime*, 7, 165-178.
- Korkmaz, S. (2020). Cinsiyete göre dindarlık: bir meta-analiz çalışması. *Bilimname*, 43, 437-460.

- Kuşat, A. ve Bulut, M. B. (2016). Adapting the worldviews scale to Turkish: A study of validity and reliability. *The Journal of International Social Research*, 9(43), 2502–2509.
- Łowicki, P. ve Zajenkowski, M. (2017). No empathy for people nor for God: The relationship between the Dark Triad, religiosity and empathy. *Personality and Individual Differences*, 115, 169-173.
- Qiao, X., Lv, Y., Aldbyani, A., Guo, Q., Zhang, T. ve Cai, M. (2021). Chaos may prevail without filial piety: A cross-cultural study on filial piety, the dark triad, and moral disengagement. *Frontiers in Psychology*, 12, 738128
<https://doi.org/10.3389/fpsyg.2021.738128>
- Özsoy, E., Rauthmann, J. F., Jonason, P. K., ve Ardıç, K. (2017). Reliability and validity of the Turkish versions of dark triad dirty dozen (DTDD-T), short dark triad (SD3-T), and single item narcissism scale (SINS-T). *Personality and Individual Differences*, 117, 11-14. <https://doi.org/10.1016/j.paid.2017.05.019>
- Şentepe, A. ve Güven, M. (2015). Kişilik Özellikleri ve Dindarlık İlişkisi Üzerine Ampirik Bir Araştırma. *Sakarya Üniversitesi İlahiyat Fakültesi Dergisi*, 17(31), 27-44.
- Tozar, M. Z. (2019). *Karanlık Üçlü Kişilik Özelliklerine Göre Üniversite Öğrencilerinin Yaşam Doyumları*. [Yayımlanmamış Yüksek Lisans Tezi], Hacettepe Üniversitesi.
- Unterrainer, H. F., Rutter, J., Lewis, A. J., Anglim, J., Fink, A. ve Kapfhammer, H. P. (2016). Vulnerable dark triad personality facets are associated with religious fundamentalist tendencies. *Psychopathology*, 49(1), 47-52.

E-DEVLET UYGULAMALARI VE TÜRKİYEDE KULLANIMI

E-GOVERNMENT APPLICATIONS AND ITS USE IN TURKEY

Gökhan MERMER

Yüksek Lisans Öğrencisi, Kastamonu Üniversitesi

ORCID NO: 0000-0003-4575-6429

ÖZET

Bilgi ve bilgiye ulaşma yollarını bulmak gün geçtikçe daha büyük önem kazanmaktadır. Zira gelişen ve değişen dünyada insanların da değişmesi ve bilgi toplumuna ayak uydurması kaçınılmaz bir gerçek olarak ortaya çıkmaktadır. Küreselleşen dünyada ülkeler arasındaki sınırların ortadan kalktığı da düşünüldüğünde devletlerin de bu kaçınılmaz duruma göre pozisyon alması gerekmektedir. Geleneksel devlet anlayışı yerini hizmetlerin daha etkili ve verimli hale geldiği dijital devlet anlayışına bırakmaktadır. Devletler vatandaşlarına sundukları hizmetlerinin kalitesi ve verimliliğini arttırmak için, bilgiye hızlı ulaşmak ve bilgiyi hızlı ulaştırmak için teknolojik gelişmelerden faydalanmak durumundadır. Bu anlamda e-devlet uygulamaları ön plana çıkmaktadır.

E-Devlet, vatandaşlara devlet tarafından verilen hizmetlerin elektronik ortamda sunulması demektir. Bu sayede, devlet hizmetlerinin vatandaşa en kolay ve en etkin yoldan, kaliteli, hızlı, kesintisiz ve güvenli bir şekilde ulaştırılması hedeflenmektedir. Bürokratik ve klasik devlet kavramının yerini almaya başlayan e-devlet anlayışı ile her kurumun ve her bireyin bilgi ve iletişim teknolojileri ile devlet kurumlarına ve kurumlarca sunulan hizmetlere kolayca erişmesi hedeflenmektedir. Bu çalışmamızda e-devlet kavramı üzerinden geleneksel devlet uygulamaları ile e-devlet uygulamaları karşılaştırılmış ve ülkemizdeki e-devlet uygulamaları hakkında bilgiler verilmiştir.

Anahtar Kelimeler: Bilgi toplumu, Kamu hizmetleri, elektronik devlet.

ABSTRACT

Finding information and ways to access information is gaining more and more importance day by day. Because in the developing and changing world, it is an inevitable fact that people change and keep up with the information society. Considering that the borders between countries have disappeared in the globalizing world, states should also take a position according to this inevitable situation. The traditional understanding of state leaves its place to the understanding of digital state, where services become more effective and efficient. In order to increase the quality and efficiency of the services they provide to their citizens, states have to benefit from technological developments in order to reach and deliver information quickly. In this sense, e-government applications come to the fore.

E-Government means the provision of services provided to citizens by the state in electronic environment. In this way, it is aimed to deliver state services to the citizens in the easiest and most effective way, in a quality, fast, uninterrupted and safe manner. With the understanding of e-government, which has begun to replace the bureaucratic and classical state concept, it is aimed that every institution and every individual can easily access the information and communication technologies and the services provided by the state institutions and institutions. In this study, traditional government applications and e-government applications were compared over the concept of e-government and information about e-government applications in our country was given.

Keywords: Information Society, Public Services, Electronic State

**TÜRKİYE’DE FİNANSAL YENİLİKLERİN FİNANSAL PERFORMANS VE
FİNANSAL RİSK İLE İLİŞKİSİNİN İNCELENMESİ:
TODA-YAMAMOTO NEDENSELLİK TESTİ**

EXAMINING THE RELATIONSHIP BETWEEN FINANCIAL INNOVATIONS AND
FINANCIAL PERFORMANCE AND FINANCIAL RISK IN TÜRKİYE:
TODA-YAMAMOTO CAUSALITY TEST

Fahrettin SÖKER

Öğr. Gör. Dr., Kahramanmaraş Sütçü İmam Üniversitesi

ORCID NO: 0000-0002-3763-5419

ÖZET

Bu çalışmanın amacı Türkiye’deki finansal yeniliklerin bankaların finansal performans ve finansal riskleri ile ilişkisinin incelenmesidir. Çalışmanın amacı doğrultusunda ilk olarak finansal yenilik değişkeninin belirlenmesi için 2014-2022 dönemi içerisinde Bankalararası Kart Merkezi’nin websitesinden elde edilen aylık veriler kullanılarak IBM SPSS 24 programı üzerinde temel bileşen analizi yapılmış ve finansal yenilik endeksi oluşturulmuştur. Endeksin oluşturulmasında ATM (Automated Teller Machine), POS (Point of Sale), ÖKC (Ödeme Kaydedici Cihaz), kredi kartı, banka kartı, ön ödemeli kart sayıları ile mektupla/telefonla sipariş ve internette yapılan kartlı ödeme işlem sayıları kullanılmıştır. Oluşturulan finansal yenilik endeksi ile bankaların finansal performansı ve finansal riskleri arasındaki ilişki Toda-Yamamoto nedensellik testi ile incelenmiştir. İncelemede bankaların finansal performansı kapsamında ROA (Varlık Karlılığı) oranı kullanılmış, finansal risk kapsamında ise S skorları hesaplanmıştır. Finansal performans ve finansal risk değişkenlerine ilişkin veriler, Bankacılık Düzenleme ve Denetleme Kurumu’nun websitesinden aylık olarak elde edilmiş ve Toda-Yamamoto nedensellik testi ise EViews 10 programında yapılmıştır. Yapılan test sonucunda Türkiye’de finansal yenilik endeksinden finansal performansa doğru iki yönlü bir nedensellik ilişkisi tespit edilmiş ve bu ilişkinin korelasyon katsayıları ile pozitif olduğu belirlenmiştir. Finansal yenilik endeksi ile finansal risk ilişkisinde ise S skoru ile temsil edilen finansal riskten finansal yenilik endeksine doğru tek yönlü bir nedensellik ilişkisinin varlığı belirlenmiş ve bu ilişkinin korelasyon katsayısı ile pozitif olduğu tespit edilmiştir. Bu sonuçlarla Türkiye’de bankacılık sektöründe finansal yenilikler ile finansal performansın nedensel ve olumlu ilişkisi tespit edilmekte, finansal riskler tarafında ise bankaların S skorlarının artmasının veya finansal risklerinin azalmasının finansal yeniliklerde nedensel bir artışı da beraberinde getirdiği ortaya konmaktadır.

Anahtar Kelimeler: Finansal Yenilikler, Finansal Yenilik Endeksi, Finansal Performans, Finansal Risk, Temel Bileşen Analizi, Toda-Yamamoto Nedensellik Testi

ABSTRACT

The aim of this study is to examine the relationship of financial innovations with financial performance and financial risks of banks in Türkiye. For the purpose of the study, first of all, in order to determine the financial innovation variable, the principal component analysis was made on the IBM SPSS 24 program by using the monthly data obtained from the website of the Interbank Card Center during the 2014-2022 period and the financial innovation index was created. In the creation of the index, the number of ATM (Automated Teller Machine), POS (Point of Sale), ÖKC (Payment Recording Device), credit card, debit card, prepaid card numbers, order by letter/phone and card payment transactions made on the internet were used. The relationship between the created financial innovation index with the financial performance and financial risks of banks was examined with the Toda-Yamamoto causality test. In the analysis, ROA (Return on Asset) ratio were used within the scope of banks' financial performance, and S scores were calculated within the scope of financial risk. Data on financial performance and financial risk variables were obtained monthly from the website of the Banking Regulation and Supervision Agency, and the Toda-Yamamoto causality test was carried out in the EViews 10 program. As a result of the test, a two-way causality relationship from the financial innovation index to the financial performance was determined in Türkiye and it was determined that this relationship was positive with the correlation coefficients. In the relationship between the financial innovation index and financial risk, a one-way causality relationship was determined from the financial risk represented by the S score to the financial innovation index, and it was determined that this relationship was positive with the correlation coefficient. With these results, the causal and positive relationship between financial innovations and financial performance in the banking sector in Türkiye is determined. On the financial risks side, it is revealed that the increase in the S scores of the banks or the decrease in their financial risks bring a causal increase in financial innovations.

Keywords: Financial Innovations, Financial Innovation Index, Financial Performance, Financial Risk, Principal Component Analysis, Toda-Yamamoto Causality Test

1. GİRİŞ

Yeni bir tüketici/müşteri tipi finansal araçtan menkul kıymet tipi finansal varlığa, finansal sürece veya finansal stratejilere kadar birçok yeniliği ifade edebilen finansal yenilikler (Finnerty, 1988: 17) günümüz bankacılık sektöründe geniş kapsamlı olarak kullanılmaktadır. Bankacılık sektöründe finansal yeniliklerin geniş kapsamlı oluşu ve sektörün tüm paydaşları tarafından sıklıkla tercih ediliyor oluşu bankaların finansal performansı ve finansal risklerine kadar birçok noktada etkilerini de beraberinde getirebilmektedir. Bu çalışmada bankacılık sektöründe finansal yeniliklerin finansal performans ve finansal risk ile ilişkisi incelenmektedir. İncelemede Türkiye'deki bankacılık sektörü verileri esas alınmakta, finansal yenilikleri temsilen tüketici tipi finansal araçlar ve finansal süreçler olarak ifade edilebilecek ATM, POS,

Banka kartı, Kredi Kartı gibi finansal yenilik türlerinden oluşan finansal yenilik endeksi oluşturulmaktadır. Bu endeksin bankaların finansal performansı ile ilişkisi varlıkların karlılığı (ROA) oranı ile incelenmektedir. Endeksin finansal riskler ile ilişkisi ise Shar ve diğerleri (2010) tarafından geliştirilen ve bankaların borçlarını ödeme gücünü ifade eden Bankometer S skoru ile incelenmektedir. S skoru ile yapılan değerlendirmede bankaların finansal riskleri ile ters orantılı bir değerlendirme yapılabilmekte, aynı zamanda Akın Aksoy ve Kandil Göker'in (2018) çalışmasında olduğu gibi bankacılık sektöründe finansal risklerin tespitinde de kullanılabilir.

Finansal yeniliklerin bankaların finansal performansına etkileri konusunda literatürdeki çalışmalar incelendiğinde (Usman, 2016; Gündoğdu ve Taşkın, 2017; Zu vd. 2019) tüketici tipi finansal araç ve finansal süreçlerden oluşan banka kartı, kredi kartı, ATM, POS gibi finansal yeniliklerin bankaların finansal performansını temsilen ROA oranı üzerinde genel olarak olumlu etkileri olduğu ifade edilebilmekte aynı zamanda bu etkilerin Zu vd. (2019) çalışmasında olduğu gibi POS ve internet bankacılığında oluşan finansal yeniliklerin internet bankacılığı altyapısı ve sosyo-kültürel müşteri davranışlarının farklı olabilmesinden kaynaklı finansal performansa olumsuz etkilerini de içeren farklı sonuçları da beraberinde getirebileceği belirtilebilmektedir (s. 59). Tüketici tipi finansal araçlar ve finansal süreçler olarak ifade edilebilen türdeki finansal yeniliklerin bankaların finansal risklerine etkileri konusundaki çalışmalara ise literatürde az rastlanıldığı ifade edilebilmektedir. Bu çalışmalardan finansal yeniliklerin İnternet Bankacılığı, ATM ve Kredi Kartı sayıları ile temsil edildiği Usman'ın (2016) çalışmasında finansal yeniliklerin bankaların Z skoru ile temsil edilen iflas riskini en aza indirdiği tespit edilmektedir.

Literatürde yer alan çalışmaların sonuçları genel olarak değerlendirildiğinde tüketici tipi finansal araç ve finansal süreçlerden oluşan finansal yeniliklerin bankaların finansal performansını artırabileceği beklentisi ortaya çıkmaktadır. Finansal risk tarafında ise Usman'ın (2016) çalışmasından hareketle iflas riski temel alındığında tüketici tipi finansal araç ve finansal süreçlerden oluşan finansal yeniliklerin, finansal riski azaltıcı etkisinin varlığı da ifade edilebilmektedir.

2. UYGULAMA

2.1. Veri Seti ve Yöntem

Türkiye'de finansal yeniliklerin bankaların finansal performansı ve finansal riskleri ile ilişkisinin incelendiği bu çalışmada ilk olarak finansal yenilikleri temsilen Temel Bileşen Analizi yapılarak yeni bir "Finansal Yenilik Endeksi (FYE)" oluşturulmaktadır. Bu endeksin oluşturulmasının sebebi finansal yenilikleri temsil eden birçok değişken olmasından kaynaklanmaktadır. Finansal yenilik endeksi oluşturulmasında finansal yenilikleri temsilen daha çok gözlem sayısına ulaşabilmek için aylık olarak verileri elde edilebilen ATM, POS, ÖKC, kredi kartı, banka kartı ve ön ödemeli kart sayıları ile mektupla/telefonla sipariş ve internette yapılan kartlı ödeme işlemlerine ilişkin işlem sayıları kullanılmaktadır. Veriler 2014-2022 dönemi içerisindeki Bankalararası Kart Merkezi'nin (BKM) web sitesinden elde edilen

aylık verilerdir. Elde edilen verilerle Temel Bileşen Analizinin yapılmasında IBM SPSS 24 programı kullanılmış, analiz sonucunda elde edilen FYE'nin finansal performans ve finansal risk ile ilişkisinin incelenmesinde ise EViews 10 programı kullanılarak Toda-Yamamoto nedensellik testi yapılmıştır. Testte finansal performans kapsamında literatürdeki çalışmalarda (Gündoğdu ve Taşkın, 2017; Zu vd. 2019) genel olarak tercih edilen varlıkların karlılığı (ROA) oranı kullanılmış, finansal riskler de ise literatürde Shar ve diğerleri (2010) tarafından geliştirilen, Akın Aksoy ve Kandil Göker'in (2018) çalışmasında Türkiye'deki bankacılık sektöründe finansal risklerin tespitinde de kullanılan "Bankometer" modeli tercih edilmiştir. Shar ve diğerleri (2010) tarafından geliştirilen Bankometer modeli S skoru ile ifade edilmekte (s. 82) ve model tablo 1'de yer almaktadır. Finansal performans ile finansal riski temsilen kullanılan değişkenlere ilişkin veriler ise 2014-2022 dönemindeki bankacılık sektörüne ait aylık veriler şeklinde Bankacılık Düzenleme ve Denetleme Kurumu'nun (BDDK) web sitesinden elde edilmiştir.

2.1.1. Temel Bileşen Analizi

Çalışmada finansal yenilik endeksinin oluşturulmasında yöntem olarak kullanılan Temel Bileşen Analizi çok sayıda değişkenle ifade edilebilen verileri daha az sayıda bileşene indirgeyerek yorumlamaya imkân tanıyan bir analiz olarak ifade edilebilmektedir (Hargreaves ve Mani, 2015: 185). Analizde veri setinden en önemli bilgiler ortaya çıkarılmakta ve bu bilgiler temel bileşenler adı verilen yeni değişkenler olarak ifade edilmektedir. Analizde ilk temel bileşenin mümkün olan en büyük varyansa veya açıklayıcılık oranına sahip olması da gerekmektedir (Abdi ve Williams, 2010: 433-434). Çalışmada FYE'nin oluşturulmasında kullanılan Temel Bileşen Analizinde ilk olarak endekse ilişkin değişkenlerin logaritması alınmakta ve değişkenler aşağıda ifade edilen yöntemle (1) normalleştirilmektedir. Ayrıca Temel Bileşen Analizinde verilerin yeterliliği ve uygunluğunun tespitine ilişkin de IBM SPSS 24 programı üzerinde Kaiser-Meyer-Olkin (KMO) testi ve Bartlett küresellik testi yapılabilmektedir.

$$X_i = \frac{(X_i - X_{min})}{(X_{mak} - X_{min})} \quad (1)$$

Tablo 1

Finansal Yenilik Endeksi, Finansal Performans ve Finansal Risk Değişkenleri

	Değişkenler	Veri Kaynağı
Finansal Yenilik Endeksi	ATM Sayıları	Bankalararası Kart Merkezi (BKM) https://bkm.com.tr/raporlar-ve-yayinlar/doneysel-bilgiler/
	POS Sayısı	
	ÖKC Sayısı	
	Kredi Kartı Sayıları	
	Banka Kartı Sayıları	
	Ön Ödemeli Kart Sayıları	
	Mektupla/Telefonla Sipariş ve İnternette Yapılan Kartlı Ödeme İşlemleri İşlem Sayısı	
Finansal Performans	Varlık Karlılığı (ROA) = $\frac{\text{Net Kâr}}{\text{Toplam Varlıklar}}$	
Finansal Risk – S Skoru	$S \text{ skoru} = 1,5 * CA + 1,2 * EA + 3,5 * CAR + 0,6 * NPL + 0,3 * CI + 0,4 * LA$	Bankacılık Düzenleme ve Denetleme Kurumu (BDDK) Aylık Bülteni https://www.bddk.org.tr/BultenAylık
	$CA = \frac{\text{Ana Sermaye}}{\text{Toplam Aktifler}}$	
	$EA = \frac{\text{Öz Kaynaklar}}{\text{Toplam Aktifler}}$	
	CAR = Sermaye Yeterlilik Rasyosu	
	$NPL = \frac{\text{Takipteki Krediler (Alacaklar)}}{\text{Toplam Krediler}}$	
	$CI = \frac{\text{Faiz Giderleri}}{\text{Faiz Gelirleri}}$	
	$LA = \frac{\text{Toplam Krediler}}{\text{Toplam Aktifler}}$	
Açıklamalar: S skorunun hesaplandığı model Shar ve diğerlerinin (2010) çalışmasından alınmıştır. Shar ve diğerlerinin (2010) çalışmadaki S skorunun hesaplandığı modelde (s. 82) “CI” değişkeni maliyetlerin gelirlere oranını ifade etmekte, bu çalışmada ise “CI” değişkeni faiz giderlerinin faiz gelirlerine oranı ile temsil edilmektedir.		

2.1.2. Toda-Yamamoto Nedensellik Testi

Çalışmada finansal yeniliğin finansal performans ve finansal risk ile ilişkisinin incelenmesinden kullanılan yöntem Toda ve Yamamoto (1995) tarafından geliştirilen nedensellik testidir. Bu test finansal yenilik endeksi ile finansal performans ve finansal risk arasındaki nedensel ilişkiyi tek veya iki yönlü olarak ortaya koymada kullanılabilir.

Çalışmada değişkenler arasında nedensellik ilişkisinin incelenmesinde kullanılan Toda-Yamamoto (1995) nedensellik testi, değişkenlerin durağanlık derecelerini dikkate almadan düzeydeki halleriyle nedensellik testi yapılabilmesinde imkân tanımaktadır. Testte ilk olarak en uygun gecikme uzunluğu (k) ve maksimum bütünleşme derecesi d_{max} belirlenerek $k + d_{max}$ ile elde edilen dereceyle VAR (Vector Autoregressive) modeli tahmini yapılmaktadır.

Çalışmada kullanılan Toda-Yamamoto (TY) nedensellik testine ilişkin ROA, S Skoru ve FYE değişkenlerinin düzey değerlerinin yer aldığı modeller (2), (3), (4), (5) Akkaş ve Sayılğan'ın (2015) çalışmasından uyarlanarak (s. 578) aşağıda gösterilmektedir.

$$ROA_t = \gamma_0 + \sum_{i=1}^k a_{1,i}ROA_{t-i} + \sum_{i=k+1}^{k+d_{max}} a_{2,i}ROA_{t-j} + \sum_{i=1}^k \beta_{1,i}FYE_{t-i} + \sum_{i=k+1}^{k+d_{max}} \beta_{2,i}FYE_{t-j} + \varepsilon_{1,t} \quad (2)$$

$$FYE_t = \delta_0 + \sum_{i=1}^k \varphi_{1,i}FYE_{t-i} + \sum_{i=k+1}^{k+d_{max}} \varphi_{2,i}FYE_{t-j} + \sum_{i=1}^k \theta_{1,i}ROA_{t-i} + \sum_{i=k+1}^{k+d_{max}} \theta_{2,i}ROA_{t-j} + \varepsilon_{2,t} \quad (3)$$

$$S Skoru_t = \mu_0 + \sum_{i=1}^k \vartheta_{1,i}S Skoru_{t-i} + \sum_{i=k+1}^{k+d_{max}} \vartheta_{2,i}S Skoru_{t-j} + \sum_{i=1}^k \lambda_{1,i}FYE_{t-i} + \sum_{i=k+1}^{k+d_{max}} \lambda_{2,i}FYE_{t-j} + \varepsilon_{3,t} \quad (4)$$

$$FYE_t = \tau_0 + \sum_{i=1}^k \tau_{1,i}FYE_{t-i} + \sum_{i=k+1}^{k+d_{max}} \tau_{2,i}FYE_{t-j} + \sum_{i=1}^k \omega_{1,i}S Skoru_{t-i} + \sum_{i=k+1}^{k+d_{max}} \omega_{2,i}S Skoru_{t-j} + \varepsilon_{4,t} \quad (5)$$

TY nedensellik testinde kullanılan model (2), (3), (4) ve (5) dönüştürülmüş WALD testi hipotezleri test edilmektedir ve hipotezler aşağıda gösterilmektedir (Akkaş ve Sayılğan, 2015: 578). Aşağıda yer alan hipotezler kabul edildiğinde nedensellik ilişkisinin olmadığı ifade edilmekte, reddedildiğinde ise nedensellik ilişkisinin varlığı ortaya konmaktadır.

$$H_0: \beta_{1,1} = \beta_{1,2} = \dots = \beta_{1,k} = 0$$

$$H_0: \theta_{1,1} = \theta_{1,2} = \dots = \theta_{1,k} = 0$$

$$H_0: \lambda_{1,1} = \lambda_{1,2} = \dots = \lambda_{1,k} = 0$$

$$H_0: \omega_{1,1} = \omega_{1,2} = \dots = \omega_{1,k} = 0$$

TY nedensellik testinin kullanıldığı çalışmalar (Akkaş ve Sayılğan, 2015; Çalışkan vd., 2017; Yenilmez ve Erdem, 2018) incelendiğinde test sonuçlarına ilaveten VAR modelinin stabilite durumunun kontrolüne ilişkin AR karakteristik polinomun ters köklerine ait grafikler gösterilmektedir. Aynı zamanda temel varsayım testlerine ilişkin otokorelasyon LM ve White değişen varyanslılık testlerinin de model varsayım testleri kapsamında kullanıldığı ifade edilebilmektedir. Dolayısıyla bu çalışmada da TY nedensellik test sonuçları ile birlikte AR karakteristik polinomun ters köklerine ait grafiklere ve modellere ilişkin varsayım testleri sonuçlarına yer verilmiştir.

2.2. Bulgular

2.2.1. Finansal Yenilik Endeksi

Çalışmada finansal yenilik endeksi oluşturması için 2014-2022 dönemine ait aylık veriler halinde ATM, POS, ÖKC, kredi kartı, banka kartı ve ön ödemeli kart sayıları ile mektupla/telefonla sipariş ve internette yapılan kartlı ödeme işlemlerine ilişkin işlem adetleri kullanılarak Temel Bileşen Analizi yapılmıştır. Analizde verilerin yeterliliği ve uygunluğunun tespiti için IBM SPSS 24 programında Kaiser-Meyer-Olkin (KMO) ve Bartlett testi yapılarak testlere ilişkin sonuçlara tablo 2’de yer verilmektedir. Tablo 2 incelendiğinde verilerin analiz kapsamında yeterli ve uygun olduğu belirtilebilmektedir.

Tablo 2

Temel Bileşen Analizinde KMO ve Bartlett Testi

Kaiser-Meyer-Olkin (KMO) Testi (Örneklem Yeterliliği Testi)		0,74
Bartlett'in Küresellik Testi	Yaklaşık Ki-Kare	2016,512
	Serbestlik Derecesi	21
	Anlamlılık	0,00

Temel Bileşen Analizi için yapılan testlerin ardından analizde elde edilen bileşenlerin endeksteki varyans açıklama yüzdeleri tablo 3’te yer almaktadır. Tablo 3 incelendiğinde finansal yenilik endeksinde kullanılan değişkenlerin birinci bileşendeki yük değerlerinin endeksteki varyansın %82,778’ini açıkladığı görülmektedir. Dolayısıyla çalışmada 1. bileşen ile finansal yenilik endeksi oluşturmuş ve aşağıda model (6) ile gösterilmiştir. Model (6) ile hesaplanan finansal yenilik endeksi yöntem (1) ile normalleştirilerek 0 ile 1 arasında değişen değerler halinde finansal performans ve finansal risk ile ilişkisinin incelendiği analiz kapsamında kullanılmıştır.

Tablo 3

Bileşenlerin Varyans Açıklama Yüzdeleri

Bileşen	Özdeğer	Varyans Açıklama Yüzdeleri	Kümülatif Varyans Açıklama Yüzdeleri
1	5,794	82,778	82,778
2	1,019	14,555	97,333
3	0,109	1,559	98,892
4	0,062	0,884	99,776
5	0,009	0,134	99,91
6	0,003	0,048	99,958
7	0,003	0,042	100

$$\begin{aligned} \text{FYE} = & -0,643 * \text{POS} + 0,936 * \text{ATM} + 0,933 * \text{OKC} + 0,904 * \text{KrediKartı} \\ & + 0,961 * \text{BankaKartı} + 0,990 * \text{Ön Ödemeli Kart} \\ & + 0,956 * \text{Mek. Tel. Sip. İnt. Yap. Kartlı Ödeme İşlem Adedi} \end{aligned} \quad (6)$$

2.2.2. Tanımlayıcı İstatistikler

Çalışmada analizde kullanılan değişkenlere ilişkin tanımlayıcı istatistiklere tablo 4'te yer verilmektedir. Tablo 4 incelendiğinde ilk olarak değişkenlere ilişkin gözlem sayılarının 108 olduğu belirtilebilmektedir. Tablo 4'te yer alan değişkenlerden finansal yenilikleri temsilen oluşturulan finansal yenilik endeksinin (FYE) 0 ile 1 arasında değiştiği, ortalamasının 0,5643, medyanının 0,6165, standart sapmasının ise 0,2970 olduğu ifade edilebilmektedir. Finansal performansı temsil eden bankaların varlık karlılığı (ROA) oranının ortalamasının 0,8556, medyanının 0,78 olduğu, maksimum 3,6600 ile minimum 0,0718 arasında değiştiği, standart sapmasının ise 0,6380 olduğu belirtilebilmektedir.

Tablo 4

Tanımlayıcı İstatistikler

	FYE	ROA	S Skoru
Ortalama	0,5643	0,8556	131,42
Medyan	0,6165	0,7800	131,37
Maksimum	1	3,6600	142,14
Minimum	0	0,0718	121,41
Std. Sapma	0,2970	0,6380	4,5147
Gözlem	108	108	108

Tablo 4'te finansal riski temsil eden S skoru, Shar ve diğerlerinin (2010) çalışmasında ifade edildiği gibi (s. 83) 70'den büyük olması halinde bankaların ödeme gücüne sahip sağlam bankalar olduğunu ifade etmektedir. Bu durum Türkiye'deki bankacılık sektöründe değerlendirildiğinde ortalama (131,42), medyan (131,37), maksimum (142,14) ve minimum (121,41) değerler itibariyle Türkiye'deki bankacılık sektöründe bankaların ödeme gücünün oldukça yüksek olduğu ifade edilebilmektedir. Aynı zamanda bankacılık sektörünün S skoruna ait standart sapmanın ise 4,5147 olduğu belirtilebilmektedir.

Tablo 5

Korelasyon Katsayıları

Değişkenler	FYE	ROA	S Skoru
FYE	1		
ROA	0,2957*	1	
S Skoru	0,4365*	-0,0728	1

Açıklamalar: * 0,01 seviyesinde anlamlılığı ifade etmektedir.

Finansal yeniliklerin finansal performans ve finansal riskler ile ilişkisinin analizinde kullanılan değişkenlere ait korelasyon katsayılarına tablo 5'te yer verilmektedir. Tablo 5 incelendiğinde FYE ile ROA ve S Skoru arasında anlamlı ve pozitif ilişki olduğu ifade edilebilmektedir. Pozitif

ilişkide en güçlü ilişkinin ise FYE ve S skoru arasında olduğu belirtilebilmektedir. ROA ve S skoru arasında ise negatif bir ilişki bulunduğu, ancak bu ilişkinin anlamsız olduğu da ayrıca ifade edilebilmektedir.

2.2.3. Nedensellik Testi Bulguları

Çalışmada finansal yenilik endeksinin finansal performans ve finansal risk ile ilişkisinin incelenmesinde kullanılan Toda-Yamamoto (1995) nedensellik testine ilişkin modellerde FYE bağımsız değişken, ROA ve S Skorları ise bağımlı değişken olarak belirlenmiştir. Testte en uygun gecikme uzunlukları (k) ve maksimum bütünleşme derecelerinin (d_{max}) tespitine ilişkin bulgulara tablo 6 ve tablo 7’de yer verilmiştir. Bu doğrultuda tablo 6’da yer alan ve değişkenlerin durağanlık derecelerini ifade eden ADF test sonuçları incelendiğinde FYE ve ROA değişkenlerinin ikinci derecede 0,01 anlamlılık seviyesinde durağan oldukları, S skorunun ise 1. derecede 0,01 anlamlılık seviyesinde durağan olduğu görülmektedir. Dolayısıyla değişkenler için ROA-FYE ve S Skoru-FYE modellerinin hepsinde maksimum bütünleşme derecelerinin (d_{max}) 2 olarak belirlendiği ifade edilmektedir.

Tablo 6

Augmented Dickey-Fuller (ADF) Durağanlık Testi Sonuçları

		Seviye (Düzye)		
		FYE	ROA	S Skoru
Sabitli	t istatistiği	-2,6281	-2,2301	-2,9944
	Olasılık	0,0905	0,1972	0,0386
Sabit ve Trendli	t istatistiği	-0,9683	-1,7386	-3,0036
	Olasılık	0,9432	0,7263	0,1362
Sabit ve Trendsiz	t istatistiği	2,5909	0,9118	0,2350
	Olasılık	0,9976	0,9023	0,7526
1. Derece				
		FYE	ROA	S Skoru
Sabitli	t istatistiği	-6,0697	4,4750	-9,5045
	Olasılık	0,0000	1,0000	0,0000
Sabit ve Trendli	t istatistiği	-12,7899	3,4322	-9,4675
	Olasılık	0,0000	1,0000	0,0000
Sabit ve Trendsiz	t istatistiği	-1,0524	4,9150	-9,5461
	Olasılık	0,2624	1,0000	0,0000
2. Derece				
		FYE	ROA	
Sabitli	t istatistiği	-8,2801	-3,6319	
	Olasılık	0,0000	0,0068	
Sabit ve Trendli	t istatistiği	-8,2054	-6,9405	
	Olasılık	0,0000	0,0000	
Sabit ve Trendsiz	t istatistiği	-8,2724	-3,4109	
	Olasılık	0,0000	0,0008	

Çalışmada TY nedensellik testine nedensellik testinde en uygun gecikme uzunluğunun (k) belirlenmesinde ise tablo 7 incelendiğinde ROA-FYE ve S Skoru-FYE modellerinin hepsinde

3 olarak belirlendiği ifade edilebilmektedir. Dolayısıyla çalışmada TY nedensellik testinde ($k + d_{\max}$) 5 gecikmeli nedensellik modellerinin tahmin edildiği ifade edilebilmektedir.

Tablo 7

En Uygun Gecikme Uzunlukları

ROA-FYE						
Lag	LogL	LR	FPE	AIC	SC	HQ
0	-103,9049	NA	0,028506	2,118098	2,170202	2,139185
1	298,0413	779,7756	9,96e-06	-5,840825	-5,684515*	-5,777564
2	303,8270	10,99281	9,62e-06	-5,876539	-5,616022	-5,771103
3	310,5731	12,54782*	9,10e-06*	-5,931462*	-5,566738	-5,783852*
4	314,5017	7,150039	9,12e-06	-5,930034	-5,461103	-5,740249
5	317,4163	5,187949	9,33e-06	-5,908325	-5,335188	-5,676366
6	320,2778	4,979153	9,56e-06	-5,885557	-5,208213	-5,611424
7	321,0812	1,365719	1,02e-05	-5,821624	-5,040073	-5,505316
8	325,4683	7,282600	1,01e-05	-5,829366	-4,943609	-5,470884
S Skoru-FYE						
Lag	LogL	LR	FPE	AIC	SC	HQ
0	-292,1662	NA	1,230685	5,883324	5,935427	5,904411
1	113,6925	787,3660	0,000398	-2,153851	-1,997541*	-2,090589*
2	118,1174	8,407323	0,000394	-2,162349	-1,901832	-2,056913
3	123,4696	9,954984*	0,000384*	-2,189392*	-1,824668	-2,041782
4	123,9717	0,913899	0,000412	-2,119435	-1,650504	-1,929650
5	127,3490	6,011611	0,000418	-2,106981	-1,533843	-1,875022
6	129,3045	3,402525	0,000436	-2,066090	-1,388746	-1,791957
7	130,6086	2,217000	0,000460	-2,012173	-1,230622	-1,695865
8	132,6935	3,460920	0,000479	-1,973871	-1,088113	-1,615388

Çalışmada tahmin edilen 5 gecikmeli VAR modellerinin stabilite koşulunun sağlanıp sağlanmadığı durumu için şekil 1’de yer alan AR karakteristik polinomun ters kökleri incelendiğinde köklerin çemberin içinde olduğu dolayısıyla VAR modellerine ilişkin stabilite koşulunun sağlandığı ifade edilebilmektedir.

Şekil 1

AR Karakteristik Polinomun Ters Kökleri

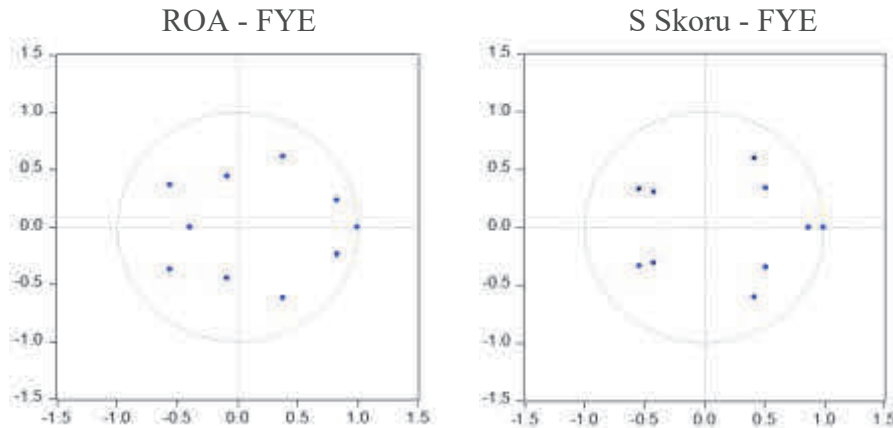

Çalışmadaki modellere ilişkin otokorelasyon ve değişen varyanslılık testleri kapsamında tablo 8’de yer alan 5. gecikmedeki otokorelasyon test sonuçları incelendiğinde modellerde otokorelasyon bulunmadığı ifade edilebilmektedir. Değişen varyanslılık test sonuçları incelendiğinde ise ROA-FYE ve S Skoru-FYE modellerinde test istatistik değerinin anlamlılık düzeylerinin 0,05’ten büyük olduğu görülmekte, dolayısıyla modellerde değişen varyanslılık sorununun bulunmadığı ifade edilebilmektedir.

Tablo 8

Otokorelasyon ve Değişen Varyanslılık Testi Sonuçları

		ROA-FYE	S Skoru-FYE
Otokorelasyon LM Testi	LRE istatistik	2,502304	3,116012
	Olasılık	0,6442	0,5386
White Değişen Varyanslılık Testi	Ki Kare	78,8802	65.29223
	Olasılık	0,0516	0,2980

2.2.4. Toda-Yamamoto Nedensellik Testi Sonuçları

TY nedensellik testi le tahmin edilen modellere ilişkin test sonuçları tablo 9’da yer almaktadır. Tablo 9 incelendiğinde FYE’den ROA’ya doğru veya ROA’dan FYE’ye doğru her iki yönde de “H₀:Nedensellik yoktur.” şeklinde kurulan sıfır hipotezi reddedilmekte, alternatif hipotez kabul edilmektedir. Dolayısıyla FYE’den ROA’ya doğru iki yönlü bir nedensellik ilişkisinin varlığı tespit edilmektedir. S Skoru-FYE modelinde ise test sonuçları incelendiğinde FYE’den S skoruna doğru nedensel ilişki için kurulan “H₀:Nedensellik yoktur.” hipotezi kabul edilmekte, FYE’den S skoruna doğru nedensel bir ilişki bulunmadığı tespit edilmektedir. Bununla birlikte S skorundan FYE’ye doğru kurulan “H₀:Nedensellik yoktur.” hipotezi ise reddedilmekte dolayısıyla S skorundan FYE’ye doğru nedensel bir ilişkinin varlığı kabul edilmektedir.

Tablo 9

Toda Yamamoto Nedensellik Testi Sonuçları

	FYE → ROA	ROA → FYE	FYE → S Skoru	S Skoru → FYE
Ki-kare test istatistiği	14,6386	22,3086	3,0968	8,8835
Olasılık	0,0022	0,0000	0,3769	0,0309
H ₀ :Nedensellik yoktur.	H ₀ Red	H ₀ Red	H ₀ Kabul	H ₀ Red

3. SONUÇ ve DEĞERLENDİRME

Türkiye’de finansal yeniliklerin bankaların finansal performansı ve finansal riskleri ile ilişkisinin incelendiği bu çalışmada ilk olarak finansal yenilik endeksi oluşturulmuş ve oluşturulan bu endekle finansal performansı temsilen ROA, finansal riskleri temsilen bankaların borçlarını ödeme gücünü ifade eden S skorları kullanılarak Toda-Yamamoto nedensellik testi ile analiz yapılmıştır. Analiz sonucunda ilk olarak finansal yenilik endeksinden finansal performansa doğru iki yönlü bir nedensellik ilişkisi tespit edilmiştir. Aynı zamanda bu ilişkinin korelasyon katsayıları ile anlamlı ve pozitif olduğu belirlenmiştir. Finansal yenilikler

ile finansal performans ilişkisinde nedensel ve pozitif ilişkiyi ortaya koyan bu sonuç literatürdeki çalışmalardan Usman (2016) ile Gündoğdu ve Taşkın'ın (2017) çalışmalarının sonuçlarını desteklemektedir.

Finansal yenilik endeksi ile finansal risk ilişkisinde ise finansal riskten finansal yenilik endeksine doğru tek yönlü bir nedensellik ilişkisinin varlığı belirlenmiştir. Bu ilişkide korelasyon katsayısı incelendiğinde değişkenler arasında anlamlı ve pozitif bir ilişki olduğu tespit edilmiştir. Aynı zamanda finansal riskler kapsamında Türkiye'deki bankaların S skorları itibarıyla yüksek bir ödeme gücüne sahip olduğu belirlenmiş, dolayısıyla analiz döneminde bankaların finansal risklerinin de düşük olduğu tespit edilmiştir.

Analiz sonuçları genel olarak değerlendirildiğinde Türkiye'de bankacılık sektöründe finansal yenilikler ile finansal performansın nedensel ve olumlu ilişkisinin ortaya konduğu ifade edilebilmektedir. Finansal riskler tarafında ise bankaların S skorlarının artması ile ortaya çıkan finansal risklerdeki azalmanın finansal yeniliklerde nedensel bir artışı da beraberinde getirdiği tespit edilmektedir.

KAYNAKLAR

- Abdi, H. ve Williams, L. J. (2010), Principal component analysis. *WIREs Computational Statistics*, 2(4), 433-459. <https://doi.org/10.1002/wics.101>
- Akın Aksoy, E. E. ve Kandil Göker, İ. E. (2018). Bankacılık Sektöründe Finansal Risklerin Z-Skor ve Bankometer Metodları İle Tespiti, Bist'te İşlem Gören Ticari Bankalar Üzerine Bir Araştırma. *Muhasebe Bilim Dünyası Dergisi*, 20(2), 418-438. <https://doi.org/10.31460/mbdd.377424>
- Akkaş, M. E. ve Sayılğan, G. (2015). Housing Prices and Mortgage Interest Rate: Toda-Yamamoto Causality Test. *Journal of Economics Finance and Accounting*, 2(4), 572-583. Retrieved from <https://dergipark.org.tr/en/pub/jefa/issue/32437/360754>
- Bankacılık Düzenleme ve Denetleme Kurulu (BDDK), Erişim tarihi: 20 Şubat 2023, <https://www.bddk.org.tr/BultenAylik>
- Bankalararası Kart Merkezi (BKM), Erişim tarihi: 20 Şubat 2023, <https://bkm.com.tr/raporlar-ve-yayinlar/donemsel-bilgiler/>
- Çalışkan, Ş., Karabacak, M. ve Meçik, O. (2017). Türkiye Ekonomisinde Eğitim Harcamaları ve Ekonomik Büyüme İlişkisi: Bootstrap Toda-Yamamoto Nedensellik Testi Yaklaşımı. *Kocaeli Üniversitesi Sosyal Bilimler Dergisi*, (33), 45-56. Retrieved from <https://dergipark.org.tr/tr/pub/kosbed/issue/43231/524915>
- Finnerty, J. D. (1988). Financial Engineering in Corporate Finance: An Overview. *Financial Management*, 17(4), 14-33. Retrieved from <https://www.jstor.org/stable/3665764>

- Gündoğdu, A. ve Taşkın, F. D. (2017). Analysis Of The Relationship Between Financial Innovation and The Performance Of Turkish Banking. *International Review of Economics and Management*, 5(3), 16-32. <https://doi.org/10.18825/iremjournal.280341>
- Hargreaves, C.A. ve Mani, C. K. (2015). The Selection of Winning Stocks Using Principal Component Analysis. *American Journal of Marketing Research*, 1(3), 183-188
- Shar, A. H., Shah, M. A. ve Jamali, H. (2010). Performance Evaluation of Banking Sector in Pakistan: An Application of Bankometer. *International Journal of Business and Management*, 5(9), 81-86. <https://doi.org/10.5539/ijbm.v5n9p81>
- Toda, H. Y. ve Yamamoto, T. (1995). Statistical inference in vector autoregressions with possibly integrated processes. *Journal of Econometrics*, 66(1-2), 225-250. [https://doi.org/10.1016/0304-4076\(94\)01616-8](https://doi.org/10.1016/0304-4076(94)01616-8)
- Usman, M. (2016). Bank performance, risk and economic growth: role of financial innovation. *RISUS - Journal on Innovation and Sustainability*, 7(3), 3-16. <https://doi.org/10.24212/2179-3565.2016v7i3p3-22>
- Yenilmez, F. ve Erdem, M. S. (2018). Türkiye ve Avrupa Birliği'nde Ekonomik Büyüme ile Enerji Tüketimi Arasındaki İlişki: Toda-Yamamoto Nedensellik Testi. *Eskişehir Osmangazi Üniversitesi Sosyal Bilimler Dergisi*, 19 (1), 71-95. <https://doi.org/10.17494/ogusbd.457078>
- Zu, J., Gu, Y., Li, K. ve Bonsu, O-A. M. (2019). Impacts of Financial Innovations on Financial Performance Evidence of Electronic Banking in Africa. *International Journal of Scientific Engineering and Science*, 3(7), 56-60.

TÜRKİYE’DE YOKSULLUĞUN GÖRÜNÜMÜ VE YOKSULLUKLA MÜCADELE POLİTİKALARI

VIEW OF POVERTY AND POVERTY AGAINST POLICIES IN TURKEY

Meryem KAYTAN

Arş. Gör., Sakarya Üniversitesi

ORCID NO: 0000-0002-3215-0375

ÖZET

Bu çalışma, Türkiye’de yoksulluğun görünümünü ortaya koymayı ve yoksullukla mücadele politikalarını incelemeyi amaçlamaktadır. Yoksulluk, bireylerin karşılaşılabileceği temel sosyal risklerden biridir. Yoksulluklar bütünü veya refah eksikliği olarak ifade edilebileceğimiz yoksulluk, adaletsiz gelir dağılımı, hızlı nüfus artışı, işgücü piyasalarındaki sorunlar gibi bireyin kontrolü dışındaki olaylar ya da hanehalkı özellikleri, cinsiyet, eğitim düzeyi gibi birey kaynaklı ortaya çıkabilir. Türkiye’de yoksulluk, bireylerin karşı karşıya kaldığı önemli risklerden biridir. Bu nedenle devlet, yerel idareler ve sivil toplum örgütleri yoksullukla mücadele stratejileri geliştirmektedir.

Çalışmada ikincil verilerden yararlanılmıştır. Bunlar Türkiye İstatistik Kurumu (TÜİK) veri tabanından derlenmiştir. Yoksulluğun görünümüne bakıldığında, yoksulluk oranının eğitim durumuna göre okuma-yazma bilmeyen ve okuma yazma bilen ancak okul bitirmeyenlerde, hanehalkı tipine göre en az bir çekirdek aile ve diğer kişilerden oluşan hane halklarında daha yüksek olduğu görülmüştür. Araştırma sonucunda, Türkiye’nin yoksullukla mücadele stratejisinin aktif olmaktan ziyade pasif bir niteliğe sahip olduğu ve yoksullukla mücadelenin temelini sosyal yardım programlarının oluşturduğu ortaya konmuştur.

Anahtar Kelimeler: Yoksulluk, Yoksulluğun Görünümü, Yoksulluk Politikaları, Türkiye, Sosyal Politika

ABSTRACT

This study aims to reveal the appearance of poverty in Turkey and to examine the policies to combat poverty. Poverty is one of the main social risks that individuals may face. Poverty, which can be expressed as deprivation or lack of welfare, can be caused by events beyond the control of the individual, such as unequal income distribution, rapid population growth, problems in the labor market, or by the individual, such as household characteristics, gender, education level. Poverty in Turkey is one of the important risks faced by individuals. For this reason, the state, local administrations and non-governmental organizations develop strategies to combat poverty.

Secondary data were used in the study. These were compiled from Turkish Statistical Institute (TUIK) databases. Looking at the outlook for poverty, it is seen that the poverty rate is higher in women by gender, illiterate according to education level, and in households consisting of at least one nuclear family and other people according to household type. As a result of the research, it has been revealed that the country's anti-poverty strategy is passive rather than active, and social assistance programs form the basis of the fight against poverty.

Keywords: Poverty, Poverty Outlook, Poverty Policies, Turkey

GİRİŞ

Yoksulluk tüm toplumlar için mücadele edilmesi gereken çok boyutlu ve karmaşık sorunlardan biridir. Evrensel bir niteliğe sahip olması nedeniyle, hem gelişmiş hem az gelişmiş ülkelerde sosyal politikanın temel konuları arasında yer almaktadır. Özellikle 1980'lerden beri sosyal politikanın mücadele alanına ve bilimsel çalışmalara daha fazla konu olmuştur. Yoksulluk olgusunun nasıl ele alındığı, nasıl ölçüldüğü, mücadele politikalarının niteliği ve kapsamı yoksulluğa nasıl yaklaşıldığına bağlı olarak değişmektedir. Bu nedenle yoksulluğu tanımlamak araştırmacılar için oldukça güç bir uğraştır. Yoksulluk literatürü incelendiğinde mutlak ve göreceli yoksulluk, aşırı ve kronik yoksulluk, gelir yoksulluğu ve insani yoksulluk, objektif ve sübjektif yoksulluk, kırsal ve kentsel yoksulluk gibi birçok ayırım karşımıza çıkmaktadır. Bu doğrultuda birçok yoksulluk kavramı ortaya çıkmıştır. Yeni yoksulluk, karma yoksulluk, nöbetleşe yoksulluk, kadın ve çalışan yoksulluğu ise son yıllarda tanımlanan yoksulluk türleri arasındadır. Bu yönüyle yoksulluk, güncelliğini koruyan ve gelişen bir araştırma alanıdır.

Covid-19 sağlık krizi, dünya genelinde son 15-20 yıldır iyimser bir seyir izleyen yoksulluğu tersine çevirmeye başlamıştır. 2020'den beri dünya çapında yoksulluk oranı yükseldiği gözlenmektedir. Dünyadaki benzer tablo, Türkiye'de de hâkimdir. Bu nedenle yoksulluğun boyutunu ve gidişatını bilmek önemlidir. Bu çalışma Türkiye'de yoksulluğun görünümü ve yoksullukla mücadelede takip edilen politikaları değerlendirmeyi amaçlamaktadır. Yoksulluk, sosyo-politik bağlamda ve Türkiye özelinde incelenmiştir. Çalışmada yöntem olarak literatür taraması kullanılmıştır. Ampirik verilere TÜİK'in Gelir ve Yaşam Koşulları Araştırması ile elde ettiği yoksulluk istatistiklerinden ulaşılmıştır. Çalışmada ilk olarak yoksulluğa ilişkin kavramsal çerçeve çizilecek ve literatür değerlendirilecektir. Ardından TÜİK verileri kullanılarak yoksulluğun Türkiye'deki görünümü çizilecektir. Son olarak ülkenin yoksullukla mücadele politikası detaylı bir biçimde incelenecektir.

1. Kavramsal Çerçeve

Yoksulluk, yoksunluklar bütünü şeklinde ifade edilebilir. Bu nedenle yoksunlukların ne olduğu önemlidir. Genel anlamda yoksunluk, belli bir şeyden mahrum olma durumunu ifade eder ve mahrumiyetlerin içeriği yoksulluğa nasıl yaklaşıldığına bağlı olarak değişmektedir. Yoksulluk, sadece parasal olarak kavrandığında yoksunluklar gelir azlığını ifade ederken, yoksulluğa yönelik çok boyutlu bir kavrayış ekonomik, sosyal, kültürel, psikolojik birçok yoksunluğu kapsar. Yoksulluk aynı zamanda refah eksikliğidir. Refah, toplumda yaşamak için gerekli olan fonksiyonları yerine getirebilecek kapasiteye sahip olmak anlamını taşır. Bu kapasiteden mahrumiyet, yoksulluğa yol açmaktadır.

Yoksulluk literatüründe yoğun bir kavramsal tartışma vardır. Bu nedenle yoksulluğa ilişkin tek bir tanım yoktur. (Yüksel-Arabacı, 2016). Her ülkenin kendi öznel koşullarına ve zamana uygun biçimde yoksulluğu kavraması gerekir. Geleneksel yoksulluk yaklaşımları genelde gelire dayanmaktadır (Karadağ ve Saraçoğlu, 2015). Kapasite yaklaşımı, sosyal dışlanma yaklaşımı ve katılımcı yaklaşım gibi çağdaş yoksulluk yaklaşımları ise yoksulluk olgusuna yönelik çok boyutlu bir anlayış sergilemektedir. TÜİK, yoksulluk ölçümlerinde geliri temel alır. Hanehalkı kullanılabilir fert medyan gelirinin belirli bir oranına göre yoksulluk sınırı belirler ve bu sınırın altında kalanları yoksul olarak ifade eder (TÜİK, 2022). Bu çalışma kapsamında TÜİK'in yoksulluk araştırmalarında yer alan maddi yoksunluk, sürekli yoksulluk ve göreceli yoksulluk türleri açıklanacaktır.

Maddi yoksunluk: Genel anlamda maddi yoksunluk, finansal sıkıntıda olma durumudur. Townsend'e göre maddi yoksulluk, "*insanların yaşadıkları ülkenin koşulları göz önüne*

alınarak kabul edilebilir bir yaşam standardına sahip olmaları için gerekli veya arzu edilen bir dizi mal ve hizmetin satın alınabilirliğine” dayanmaktadır (Aktaran; Ünver ve Alkan, 2020:1138). TÜİK, maddi yoksunluğun ölçümünde gıda, barınma, sosyo-kültürel ihtiyaçlar gibi çeşitli kalemlerden oluşan dokuz ölçütü referans almaktadır. Bu ölçütler, Eurostat tarafından şekillenmiştir (Berkman, 2023: 340). Bunlar sırasıyla şu şekildedir:

- Çamaşır makinesi sahipliği
- Renkli televizyon sahipliği
- Telefon sahipliği
- Otomobil sahipliği
- Ekonomik olarak beklenmedik harcamaları yapabilmek
- Evden uzakta bir haftalık tatil masrafını karşılayabilmek
- Kira, konut kredisi ve faizli borçları ödeyebilmek
- İki günde bir et, tavuk, balık içeren yemek yiyebilmek
- Evin ısınma ihtiyacını karşılayabilmek

Yukarıda sıralanan maddelerden en az dördünü karşılayamayanlar, maddi açıdan yoksul kabul edilmektedir.

Sürekli yoksulluk: Sürekli yoksulluk, uzun süreli hatta doğuştan yoksulluk içinde olma ve genellikle yoksulluk içinde ölme durumunu ifade eder. TÜİK, sürekli yoksulluğu dört yıllık panel veri kullanarak ölçmektedir. Buna göre, eşdeğer hanehalkı kullanılabilir fert medyan gelirinin %60'ına göre son yılda ve aynı zamanda önceki üç yıldan en az ikisinde yoksul olan kişiler sürekli yoksul olarak ifade edilmektedir (TÜİK 2022).

Görelî yoksulluk: Görelî yoksulluk, bireyin yaşadığı toplumdaki ortalama refah (geçim) düzeyine erişememe durumudur (Temiz, 2008: 61). Bu nedenle karşılaştırma esasına dayanır ve ülkenin gelir dağılımı yapısı ve refah düzeyi belirleyicidir. Ayrıca içinde bulunulan toplumun tüketim alışkanlıkları ve kültürü de dikkate alınır. TÜİK görelî yoksulluk hesaplamalarında hanehalkı gelirleri, hanehalkının büyüklüğü ve kompozisyonu dikkate alınarak eşdeğer hanehalkı kullanılabilir fert gelirine dönüştürülmekte ve bu veri kullanılmaktadır. İlk olarak eşdeğer hanehalkı kullanılabilir fert medyan gelirinin %40'ı, %50'si, %60'ı ve %70'ini dikkate alınarak 4 farklı görelî yoksulluk sınırı belirlenmektedir. Bu yoksulluk sınırlarının altında kalan fertler görelî yoksul olarak tanımlanmaktadır.

2. Literatür Değerlendirmesi

Yoksulluk tartışmaları özellikle, 1980'lerden sonra yoğun olarak geniş kitlelerin gündemine girmeye ve bu konudaki bilimsel çalışmalar artmaya başlamıştır. Yoksulluk, iktisat, maliye, kamu yönetimi, sosyoloji, sosyal politika, psikoloji gibi çeşitli disiplinlerde çalışılan disiplinler arası bir olgudur. Sosyal politika, refahı merkezine alan bir disiplin olması nedeniyle ve sosyo-politik bağlamda yoksulluk refah eksikliğini ifade ettiğinden, yoksulluğu azaltma hedefine sahiptir. Bu nedenle sosyal politika yazınında, yoksulluk her zaman önemli bir tartışma gündemidir ve güncelliğini korumaktadır.

Yoksulluk hem ulusal hem de uluslararası alanda birçok araştırmacı tarafından kavramsal açıdan incelenmiş ve çeşitli yoksulluk türleri ve yaklaşımları ortaya konmuştur. Yoksulluğun görünümü, yoksulluk çalışmalarının bir diğer önemli parçasıdır. Dünya Bankası (DB) ve

Birleşmiş Milletler Kalkınma Programı (UNDP) gibi küresel çapta önemli kuruluşlar da uzun yıllardır dünyadaki yoksulluk verilerini paylaşmakta ve literatüre ampirik verilerle katkı sağlamaktadır. Dezavantajları gruplar özelinde ve bölgesel düzeyde yoksulluğun incelenmesi araştırmacılar arasında yaygın bir eğilimdir. Son olarak sosyal yardımlar, şartlı nakit transferleri, mikro kredi uygulaması gibi çeşitli yoksullukla mücadele stratejilerine ilişkin ve yoksulluğun nedenlerine ilişkin çalışmalar yapılmaktadır (Fiszbein ve Schady, 2009; Benhassine vd., 2015; Tasos vd., 2020).

Türkiye'deki yoksulluk çalışmaları incelendiğinde yoksullukla mücadele politikalarını ele alan çalışmaların önemli bir yer tuttuğu görülmektedir (Gürses, 2007; Tuğba ve Hidayet, 2016; Yaşar ve Taşar, 2019). Yoksullukla mücadele politikalarından özellikle sosyal yardımlar ve mikrokredi uygulamasına literatürde daha yoğun ilgi vardır (Önen, 2010; Ateş ve Öğütöğulları, 2012; Doğan ve Kaya, 2013; Daşlı 2018; Doğan ve Mehmet, 2019). Yoksulluk türlerine yönelik yapılan çalışmalar yoksulluk literatürünün başka bir boyutudur (Oktik, 2008). Yoksulluk türleri içinde kırsal yoksulluk diğerlerine göre daha fazla tartışma gündemi oluşturmuştur (Öztürk, 2008; Bıçkı, 2011)

Yoksulluk literatürü incelendiğinde farklı yoksulluk yaklaşımları içinde çok boyutlu yoksulluk yaklaşımının özellikle 2000'lerden sonra daha görünür olduğu görülmektedir (Kabaş, 2007; Sam, 2008; Zambak ve Çağatay, 2013; Karadağ ve Saraçoğlu, 2015). Yoksul gruplar içinde ise çocuklar ve dolayısıyla çocuk yoksulluğu araştırmacılar tarafından ilgi görmektedir (Hatun, Etiler ve Gönüllü, 2003; Kurnaz, 2007; Kahraman ve Gül, 2015; Kudubeş ve Kudubeş, 2017).

3. Türkiye'de Yoksulluğun Görünümü

Yoksulluk, Türkiye İstatistik Kurumu (TÜİK) tarafından Gelir ve Yaşam Koşulları Araştırması ile ölçülmektedir. Her yılın ilk altı aylık döneminde bir önceki yıla ait maddi yoksunluk, sürekli yoksulluk ve görelî yoksulluk verileri paylaşılmaktadır. En güncel veriler 2021 yılına aittir (6 Mayıs 2022'de açıklanmıştır). Maddî yoksunluk ve sürekli yoksulluğa ilişkin veri, yoksulluk oranı ile sınırlıyken, görelî yoksulluk daha detaylı ölçülmektedir. Çalışmanın bu bölümünde üç yoksulluk türünün mevcut görünümü sırasıyla aktarılacaktır.

Maddî Yoksunluk

Finansal sıkıntıda olma durumunu ifade eden maddî yoksulluk oranı % 27,2'dir. Türkiye'de maddî yoksunluk oranı, sürekli ve görelî yoksulluğa göre oldukça yüksektir.

Grafik 1: Maddî Yoksunluk Oranı

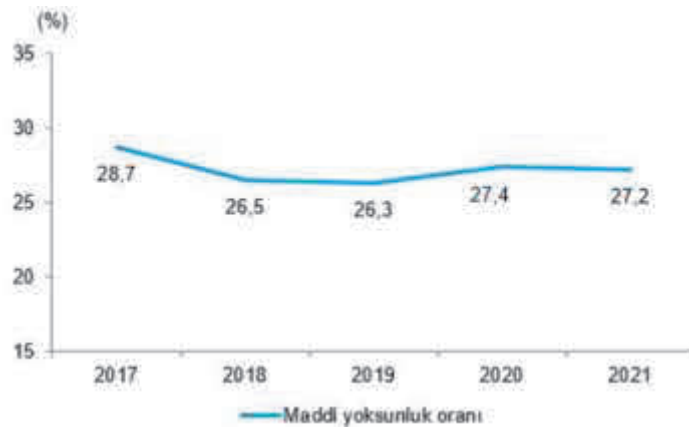

Kaynak: TÜİK, Gelir ve Yaşam Koşulları Araştırması 2021

Sürekli Yoksulluk

Eşdeğer hanehalkı kullanılabilir fert medyan gelirinin %60'ına göre son yılda ve aynı zamanda önceki üç yıldan en az ikisinde yoksul olan kişileri ifade eden sürekli yoksulluğun oranı %13,8'dir. Normalde düşme eğiliminde olan sürekli yoksulluk oranı, son iki yıldır artış eğilimindedir. Bu değişimi, Covid-19'un sosyo-ekonomik etkileri açıklamak mümkündür.

Grafik 2: Sürekli Yoksulluk Oranı



Kaynak: TÜİK, Gelir ve Yaşam Koşulları Araştırması 2021

Görelî Yoksulluk

Görelî yoksulluk eşdeğer hanehalkı fert medyan gelirlerine göre hesaplanan yoksulluk sınırının altında kalma durumunu ifade etmektedir. Farklı medyan geliri oranlarına göre belirlenen, son on yıllık görelî yoksulluk istatistiklerine aşağıdaki yer verilmiştir. Medyan gelirinin %50'sine göre hesaplanan yoksulluk oranı %14,4'tür. Yaygın olarak bu kullanılmaktadır.

Tablo 1: 2012-2021 Görelî Yoksulluk Oranı

Eşdeğer hanehalkı kullanılabilir fert gelirine göre hesaplanan yoksulluk oranı (%), 2012-2021										
Anket yılı	2012	2013	2014	2015	2016	2017	2018	2019	2020	2021
Gelir referans yılı	2011	2012	2013	2014	2015	2016	2017	2018	2019	2020
Medyan gelirin %40'ına göre	10,0	9,1	8,7	8,7	8,4	7,4	7,9	8,3	8,9	8,5
Medyan gelirin %50'sine göre	16,3	15,0	15,0	14,7	14,3	13,5	13,9	14,4	15,0	14,4
Medyan gelirin %60'ına göre	22,7	22,4	21,8	21,9	21,2	20,1	21,2	21,3	21,9	21,3
Medyan gelirin %70'ine göre	30,2	29,5	29,4	29,5	28,7	28,1	28,5	28,5	29,0	28,7

Kaynak: TÜİK, Gelir ve Yaşam Koşulları Araştırması 2021

Yoksulluğun görünümüne yönelik değerlendirme yaparken yoksulluk sınırı, yoksul sayısı, yoksulluk oranı gibi bazı istatistiklerin ve yoksulluğun eğitim durumu, cinsiyet, yaş, hanehalkı tipi gibi çeşitli değişkenlere göre dağılımının incelenmesi gerekmektedir. TÜİK, eğitim durumu ve hanehalkı değişkenlerini referans almaktadır.

Tablo 2'de yoksulluk sınırı, yoksul sayısı ve yoksulluk oranına ilişkin son on yıllık istatistiğe yer verilmiştir. Buna göre 2021'de yoksulluk sınırı yaklaşık 14 bin TL, yoksul sayısı yaklaşık 12 milyon ve yoksulluk oranı %14,4'tür.

Tablo 2: Türkiye’de Yoksulluğun Görünümü

	2012	2013	2014	2015	2016	2017	2018	2019	2020	2021
Yoksulluk sınırı (TL)	4.515,1	5.007	5.553,78	6.246	7.116	7.944	8.892	10.793	12.394,31	14.034,29
Yoksul sayısı (Bin kişi)	11.998,01	11.137,15	11.331,93	11.219	11.026	10.622	11.091	11.641	12.267,34	11.935,56
Yoksulluk oranı (%)	16,3	14,96	14,97	14,7	14,3	13,5	13,9	14,4	14,98	14,4

Kaynak: TÜİK, Yoksulluk İstatistikleri

Hanehalkı yapısı ile yoksulluk arasındaki ilişkiye bakıldığında yoksulluğun kalabalık ailelerde daha fazla olduğu dikkat çekmektedir. Yoksulluk en fazla, en az bir çekirdek aile ve diğer kişilerden oluşan hanehalklarında görülmektedir. TÜİK 2021 verilerine göre bu oran, %18,46’dır. En düşük ise çocuk sahibi olmayan çekirdek ailelerde yani sadece eşlerden oluşan çekirdek aile tipindedir. Bu oran %3,54’tür.

Tablo 3: Hanehalkı Tipine Göre Yoksulluk Oranı

Yıl	2016	2017	2018	2019	2020	2021
Hane halkı tipi						
En az bir çekirdek aile ve diğer kişilerden oluşan hane halkı	19,9	17,9	18,8	18,2	18,4	18,46
Eşler ve çocuklardan oluşan çekirdek aile	14,5	14,1	14,4	15,5	15,75	16,21
Sadece eşlerden oluşan çekirdek aile	3,9	3,9	4,5	4,8	7,53	3,54
Tek ebeveyn ve çocuklardan oluşan çekirdek aile	10,8	10,8	12	11,3	13,2	11,89
Tek kişilik hanehalkı	9	8,2	9,6	9,	10,93	6,47
Tek çekirdek aileden oluşan hane halkı	12,9	12,5	12,9	13,8	14,75	14,21

Çekirdek aile bulunmayan birden fazla kişiden oluşan hane halkı	10	11,9	7,7	9,2	9,53	9,13
---	----	------	-----	-----	------	------

Kaynak: TÜİK, Yoksulluk İstatistikleri

Eğitim durumu ile yoksulluk arasında ters yönlü bir ilişki vardır. Eğitim seviyesi arttıkça yoksulluk azalmaktadır. Bu nedenle eğitim, yoksullukla mücadelede önemli bir araçtır. TÜİK verilerine göre yoksulluk en düşük yükseköğretim mezunlarında, en yüksek ise okuma yazma bilmeyen ve okuma yazma bilen ancak okul bitirmeyen kişilerde görülmektedir. Bunlar sırasıyla, %3,54, %24,1 ve %24,43'tür

Tablo 4: Eğitim Durumuna Göre Yoksulluk Oranı

Yıl	2016	2017	2018	2019	2020	2021
Eğitim durumu						
Lise Altı Eğitimliler	12,5	11,7	12,1	13,4	14,04	13,83
Lise Ve Dengi Meslek Okulu	6,2	5,5	5,8	6,9	8,32	7,53
Okuma Yazma Bilen Fakat Bir Okul Bitirmeyen	24,1	21,7	23,6	22,4	25,71	24,43
Okuma Yazma Bilmeyen	26,2	25,4	27,5	26,1	26,66	24,1
Yüksek Öğretim	1,7	1,5	2,2	2,5	3,15	2,51

Kaynak: TÜİK, Yoksulluk İstatistikleri

4. Yoksullukla Mücadele Politikaları

Yoksullukla mücadele, 3 dönem altında incelenebilir (Zanbak, 2017: 212):

- 1) 2. Dünya Savaşı'ndan, 1980'lere kadar yoksullukla mücadele aracı «refah devleti» olmuştur.
- 2) 1990'lı yıllara kadar yoksullukla mücadele yöntemi ekonomik kalkınma odaklı olmuştur. Kalkınma politikalarının yoksulluğu ortadan kaldırdığı düşünülmüştür.
- 3) Sonrasında ekonomik büyüme ve kalkınmanın yoksulluğu ortadan kaldırmada yeterli olmayacağı ve insana yatırım yapılması gerektiği anlayışı hâkim olmuştur.

Yoksulluk çok boyutlu bir kavram olduğu için yoksullukla mücadele de çok boyutlu bir yaklaşımı gerektirir. Bu nedenle hem uluslararası hem de ulusal düzeyde birçok mücadele yöntemi ve aracı bulunmaktadır. Yoksullukla mücadele yaklaşımları, dolaylı yaklaşım ve doğrudan yaklaşım şeklinde ikiye ayrılmaktadır (Zanbak, 2017: 214-216). Dolaylı yaklaşım, büyümeyi hızlandırmak amacıyla kaynakların etkin kullanımını ve ekonomik büyüme ile yoksulların gelirlerinde iyileşme sağlanmasını amaçlamaktadır. Bu yolla yoksulluğun azalacağını iddia etmektedir. Yoksullukla mücadelede doğrudan yaklaşım, gıda, sağlık, barınma, eğitim, güvenlik gibi temel ihtiyaçlar başta olma üzere, yoksulların hayat

standartlarının iyileştirilmesine yönelik başta devletin ve yoksullukla mücadeleye katkı sağlayan diğer kurumların uygulamaya koyduğu program ve politikaları kapsamaktadır. Doğrudan yaklaşımda, kamu otoritesi vergi, sosyal güvenlik, sosyal yardım, sağlık ve eğitim politikaları gibi çeşitli araçlarla gelirin yeniden dağılımına müdahale eder ve yoksullukla mücadele yöntemleri geliştirir. Sosyal politika disiplini, yoksullukla mücadelede doğrudan müdahale araçlarını kullanmaktadır.

Yapılan araştırma sonucunda yoksullukla mücadele politikaları 6 başlık altında toplanmıştır. Bunlar sırasıyla şu şekildedir:

- İstihdamı artırmaya yönelik politikalar
- Asgari ücret uygulaması
- Sosyal yardımlar
- Mikro kredi uygulamaları
- Şartlı nakit transferleri
- Çocuk işçiliğiyle mücadele

Bu çalışma kapsamında yoksullukla mücadeledeki doğrudan yaklaşımlar inceleneceğinden istihdamı artırmaya yönelik politikalar ve asgari ücret uygulaması çalışma dışında bırakılmıştır.

4.1. Sosyal Yardımlar

Türkiye’de sosyal yardımlardan sorumlu temel kurum Aile ve Sosyal Hizmetler Bakanlığı’dır. Bunun dışında Vakıflar Genel Müdürlüğü, Millî Eğitim Bakanlığı, Yüksek Öğrenim Kredi ve Yurtlar Kurumu Genel Müdürlüğü, belediyeler, sivil toplum kuruluşları muhtaç durumundaki bireylere ayni ve nakdi sosyal yardımda bulunmaktadır.

Aile ve Sosyal Hizmetler Bakanlığı

Bakanlık bünyesindeki Sosyal Yardımlar Genel Müdürlüğü, doğrudan yoksullukla mücadele için strateji geliştirmek ve sosyal yardım yararlanıcılarını belirlemek amacıyla kurulmuştur. Birim sosyal yardım yararlanıcılarını belirlerken muhtaçlık kriterini dikkate almakta ve bu doğrultuda ihtiyaç sahibi kişilere düzenli ve süreli sosyal yardımlar sunmaktadır. Sosyal Yardımlar Genel Müdürlüğü’nün faaliyetleri sosyal yardım programları ve proje destek programları çatısı altında yürütülmektedir (ASHB, 2023). Sosyal yardım programları, kişi bakımından aile, engelli ve yaşlılara yönelik; konu bakımından eğitim, sağlık, gıda ve barınma alanındadır. Toplam yedi başlık altında düzenli olarak devam etmektedir. Proje destek programları sosyal yardım projesi hazırlayan kurum ve kuruluşlara finansal destek sağlamak amacıyla oluşturulan programlardır. Güncel olarak 6 proje destek programı yürürlükte. Finansal desteğin miktarı projeye göre değişmektedir. Aile ve Sosyal Hizmetler Bakanlığı’nın sunmuş olduğu sosyal yardımlar, Sosyal Yardımlaşma ve Dayanışmayı Teşvik Fonundan karşılanmaktadır.

Vakıflar Genel Müdürlüğü

Kültür ve Turizm Bakanlığı’na bağlı Vakıflar Genel Müdürlüğü’nün bugünkü yapısına ilişkin esaslar 5737 sayılı Vakıflar Kanunu ile düzenlenmiştir. Yardım faaliyetleri şu şekildedir:

- Muhtaç aylığı:
- Aşevi hizmeti
- Eğitim yardımı ve burs hizmetleri: ortaöğrenim eğitim yardımı
- Yurt içi kuru gıda yardımları
- Yurt dışı kuru gıda yardımları
- Vakıf evi

Milli Eğitim Bakanlığı (MEB)

2684 sayılı “İlköğretim ve Ortaöğretimde Parasız Yatılı veya Burslu Öğrenci Okutma ve Bunlara Yapılacak Sosyal Yardımlara İlişkin Kanun” kapsamında MEB’e, sosyal yardım konusunda bazı görevler verilmiştir. Bunlar bakanlığa bağlı ilköğretim ve orta öğretim kurumlarında öğrencilerin parasız yatılı veya burslu okumalarına yöneliktir. 2684 sayılı Kanuna göre parasız yatılı ve burslu okumak için maddi imkânlardan yoksun ve başarılı olmak esastır. Yani hem başarı hem de muhtaçlık dikkate alınmaktadır. MEB’in sağlamış olduğu yardımlara aşağıda yer verilmiştir:

- Parasız yatılı öğrencilere Bakanlığın bütçe imkânları doğrultusunda eğitim araç ve gereçleri, yiyecek, giyecek, harçlık ve diğer ihtiyaçları ile ilgili sosyal yardımlar
- Parasız yatılı ve burslu öğrencilerin muayene ve tedavi giderleri
- Öğrencilerin giyim ihtiyaçlarını karşılamak amacıyla her öğrenciye düzenli olarak aynı yardım (MEB, 2023)

Yükseköğrenim Kredi ve Yurtlar Kurumu Genel Müdürlüğü

Yüksek Öğrenim Kredi ve Yurtlar Kurumu Genel Müdürlüğü, 5102 sayılı “Yüksek Öğrenim Öğrencilerine Burs Kredi Verilmesine İlişkin Kanun” kapsamında faaliyetlerini sürdürmektedir. Hem yurt içinde hem de yurt dışında yükseköğrenim gören öğrencilere burs, kredi ve nakdi yardım sağlamaktadır (Kredi ve Yurtlar Genel Müdürlüğü, 2023).

Sağlanan yardımlar:

- Burs: Yükseköğrenim gören başarılı ve ihtiyaç sahibi öğrencilere aylık 1250 TL verilmektedir.
- Öğrenci Eğitim Hizmetleri

Belediyeler ve Sivil Toplum Kuruluşları (STK)

5393 sayılı Belediyeler Kanunu’nun 14’üncü maddesinin belediyelere sosyal yardım görevi vermektedir. Kanuna istinaden belediyeler kendi bütçeleri doğrultusunda aynı ve nakdi olmak üzere ihtiyaç sahiplerine çeşitli sosyal yardımlar sunmaktadır. Sivil toplum kuruluşları ise özellikle 1980’lerden sonra etkisi artan neoliberal ekonomi politikaları ile birlikte yoksullukla mücadelede önemli kurumlar haline gelmiştir. Bu dönemde devletin küçülmesi ve sosyal politikada sunumunda etkinliğinin zayıflaması sonucu STK’lar sosyal politika rol oynamaya başlamıştır (Sarıpek, 2017)

4.2. Şartlı Nakit Transferleri

Şartlı nakit transferi (ŞNT), muhtaç ailelerin çocuklarına eğitim ve sağlık gibi alanlarda önceden belirlenmiş yatırımları yapmaları şartıyla nakit yardımda bulunulmasıdır. Brezilya ve Meksika, şartlı nakit transferi programlarının öncü ülkeleridir. Zamanla bu iki ülkeden önce Latin Amerika, daha sonra dünyaya yayılmıştır. ŞNT, yoksullukla mücadelede aktif bir araçtır. Başka bir ifadeyle çocukların beşeri sermayelerine yatırım yapılması yoluyla yoksulluk kısır döngüsünden çıkılmalarını amaçlamaktadır. Böylece yoksulluk sorununu kökten çözmeyi hedeflemektedir.

ŞNT programları, yoksulluğun belirli türlerine odaklanmaktadır. Geçici ya da konjonktürel yoksulluktan ziyade yapısal yoksulluğu ortadan kaldırmaya çalışmaktadır. ŞNT, şarta bağlı olarak verildiği için gerekli şartlar yerine getirilmediğinde sona ermektedir. Bu nedenle diğer sosyal yardım programlarına göre daha etkin olduğu düşünülmektedir.

Türkiye’de Şartlı Nakit Transferi programları 2003’te başlamıştır. ŞNT, Sosyal Genel Müdürlüğü tarafından yürütülmektedir. Türkiye’de şartlı nakit transferleri kapsamında 3 yardım programı bulunmaktadır. Programlardan sağlanan yardım miktarı düşüktür fakat ŞNT’ye başvuran kişi sayısı oldukça yüksektir. Bunlar sağlık ve eğitim alanındadır. Eğitimde Şartlı Eğitim Yardımları ve Yabancılara Yönelik Eğitim Yardımları olmak üzere iki program bulunmaktadır. Bu programlar, acil ve kronik yoksulluğa çözüm aramaktadır.

4.3. Mikrokredi Uygulaması

Mikrofinans, bankacılık ve ilgili hizmetlere erişim zorluğu çeken girişimci ve küçük işletmeler için sağlanan finansal hizmettir. Mikro finans, temel anlamda düşük gelire sahip olan insanlara finansal hizmetler sağlanmasıdır (Korkmaz ve Bayramoğlu, 2007). Mikro kredi, mikro finans sisteminin bir alt türüdür (Öz ve Çolakoğlu, 2014). Mikrokredi, dar gelirli kadınların kendi kendilerine gelir getirici faaliyetlerde bulunmasına imkân sağlayan, teminat ve kefalet gerektirmeden verilen küçük bir sermayedir (Aşkın ve Barış, 2015).

Mikro kredi uygulamaları, makro ölçekteki uygulama ve politikaların başarısızlıkları nedeniyle ortaya çıkmıştır. Mikro kredinin temel hedefi, yoksul ve başlangıç sermayesine sahip olmayan kişilere, kendilerine bir iş kurabilmeleri ve gelir sağlamaları maksadıyla finansman kaynağı yaratmaktır. Mikrokredi, günümüzde gelişmiş ve gelişmekte olan ülkelerin yoksulluk, gelir dağılımındaki adaletsizlik ve işsizlik gibi sorunların çözümünde kullanılarak refahın artmasında ve bölgesel kalkınmada kullanılan ekonomik araçlardan biridir.

Modern anlamda 1976 yılında Profesör Doktor Muhammed Yunus tarafından, Bangladeş’te başlatılan mikrokredi uygulamaları zamanla dünyada yaygın olarak kullanılan bir yöntem haline almıştır (Gürkan ve Ögütoğulları, 2012: 39-40). Yunus, 1974 yılında araştırmasını yapmış olduğu pilot köyde ilk kredi deneyimini gerçekleştirmiştir. Kredilerin yüksek geri dönüş oranları kendisini cesaretlendirmiş ve Grameen Bank’ı kurarak daha yüksek meblağlardaki kredi uygulamalarını başlatmıştır. Grameen Tipi Mikrokredi Projesi, 1983 yılında Merkez Bankasının desteği ve sağladığı teşviklerle bir banka haline dönüşmüştür.

Türkiye’de iki mikrokredi uygulaması bulunmaktadır. Bunlar, Kadın Emeği Vakfı (KEDV)’nin kurduğu Maya Mikro Ekonomik Destek İşletmesi ve Türkiye İsrafi Önleme Vakfı’nın kurduğu Türkiye Grameen Mikrokredi programıdır.

Türkiye’de modern anlamda dünyadaki uygulamalarına benzer ilk mikrokredi uygulaması Kadın Emeğini Değerlendirme Vakfı (KEDV) tarafından başlatılmıştır. 1986’dan beri yoksulluk ve eşitsizliği azaltmak amacıyla kadınlara destek olmaktadır. KEDV 1986’da faaliyetlerine başlamış ve 2002’de Maya Mikro Ekonomik Destek İşletmesi kurmuştur. Kendi işini kurmak isteyen ancak başlangıç sermayesine sahip olmayan kadınlara 1000 TL civarında küçük krediler vermektedir. Bugüne kadar 14.000’in üzerinde kredi dağıtmıştır (Kadın Emeğini Değerlendirme Vakfı, 2023).

Mikro Ekonomik Destek İşletmesinde uygulanan programlar kapsamında üç çeşit kredi imkânı sağlanmaktadır:

- a) Grup Kredisi (Maya Biz)
- b) Bireysel Kredi (Maya Ben)
- c) İhtiyaç Kredisi (Maya Aile)

Türkiye İsrafi Önleme Vakfı, Türkiye’de israfın önlenmesi, Gıda Bankacılığı ve Türkiye Grameen Mikrokredi Programının uygulamasını yapmaktadır. Faaliyetlerine 2003’te Diyarbakır’da başlamıştır. Türkiye Grameen Mikrofinans Programı (TGMP), Grameen Trust

ile işbirliği içindedir. Yoksul kadınlara finansal hizmetler sağlamaktadır. Türkiye genelinde 67 şehirde 93 şubesi bulunmaktadır. Bu şubelerde, yaklaşık 40.000 kadın girişimciye destek vermektedir. En etkin olduğu dönem 2012-2015 arasındadır. Son birkaç yıldır hem mikrokredi verdiği kişi sayısında hem de şube sayısında azalma mevcuttur. Bunun sebebi, alınan mikrokredilerin geri ödemesinde yaşanan aksaklıklardır. Aşağıda TGMP'nin bazı yıllarda vermiş olduğu mikrokredi miktarlarına yer verilmiştir.

- 2012 yılında 180.000.000 TL
- 2014 yılında 390.000.000 TL
- 2016 yılında 570.000.000 TL
- 2018 yılında 800.000.000 TL
- 2021 yılında 1.238.132.287 TL
- 2022 yılında 1.376.042.265

4.4. Çocuk İşçiliği ile Mücadeleye Yönelik Faaliyetler

Yoksullukla mücadeledeki önemli bileşenlerden biri de çocuk işçiliği ile mücadeledir. Ülkemizde Çalışma ve Sosyal Güvenlik Bakanlığı (ÇSGB), çocuk işçiliğiyle mücadeleye önem vermektedir. Bakanlığın son Faaliyet Raporu incelendiğinde çocuk işçiliğini önlemeye yönelik yürüttüğü programların yer aldığı görülmektedir.

Çocuk İşçiliği ile Mücadele Ulusal Programı (2017-2023)

Çocuk işçiliğinin önlenmesi temel hedefiyle, çocukların çalışma yaşamına girmesinde temel nedenleri oluşturan yoksulluğun ortadan kaldırılması, eğitimin kalitesinin ve ulaşılabilirliğinin artırılması, toplumsal bilinç ve duyarlılığın geliştirilmesi gibi geniş kapsamlı tedbirlerle ilgili kamu kurum ve kuruluşları, sosyal taraflar ve sivil toplum kuruluşlarının katkılarıyla yürürlüğe girmiş bir programdır. Bu kapsamda sokakta çalıştırılan çocuklara yönelik gündüz hizmetleri uygulanmaya başlamıştır (ÇSGB, 2023)

Çocuk İşçiliği ile Mücadele Birimleri kurulmuştur. Yapılan hukuki işlemler sonucunda; 967 çocuğun ailesi hakkında adli işlem başlatılmış, 5.656 çocuk hakkında ise eğitim, danışmanlık ve sağlık tedbirleri alınmıştır. 6.363 çocuğun ailesine destek sağlanmıştır. Ayrıca 14.414 çocuğun ailesine yönelik rehberlik hizmeti verilmiştir. Söz konusu çocuklarla ilgili yapılan mesleki çalışmalar sonucunda; 580 çocuk kurum bakımına alınmıştır. 2020 yılında Mobil Ekip, 4.488 (1.808 Suriyeli) çocuğa müdahale etmiştir.

Çocuk İşçiliği ile Mücadelede bağlamında Bakanlık ile Birleşmiş Milletler Çocuklara Yardım Fonu (UNICEF) arasında İşbirliği Protokol Çalışması yapılmıştır. Ayrıca iki proje hazırlanmıştır. Bunlardan ilki, Çalışma Genel Müdürlüğü ve Uluslararası Çalışma Örgütü (ILO) Türkiye Ofisi ortaklığında 2012-2015 yılları arasında Ordu ilinde başlatılan Düzce, Sakarya ve Şanlıurfa illerine de yaygınlaştırılarak sürdürülen "Türkiye'deki Mevsimlik Fındık Tarımında En Kötü Biçimlerdeki Çocuk İşçiliğinin Sona Erdirilmesine Yönelik Kapsamlı Model Projesi"dir. Bu proje, 2023 yılına kadar uzatılmıştır. İkinci olarak, Avrupa Birliği (AB) fonlarıyla gerçekleştirilmek üzere hazırlanan ve 2020-2023 döneminde uygulanacak olan "Mevsimlik Tarımda Çocuk İşçiliğinin Önlenmesi Projesi" uygulanmaya başlamıştır (ÇSGB, 2023).

SONUÇ VE DEĞERLENDİRME

Yoksulluk, sosyo-politik bağlamda Türkiye'nin temel sorun alanlarından biridir. Yoksulluğun görünümüne bakıldığında son yoksulluk verilerine göre ülkemizdeki yoksulluk oranı %14,4'tür. Yoksulluk eğitim durumuna göre okuma-yazma bilmeyenler ve okuma yazma bilen fakat okul bitirmeyenlerde, hanehalkı tipine göre en az bir çekirdek aile ve diğer kişilerden oluşan hane halkında daha fazladır. 2019'da ortaya çıkan Covid-19 sağlık krizi, ülke genelinde yoksullaşmayı artırmıştır. 2020 ve 2021 yılı verileri incelendiğinde önceki yıllara kıyasla yoksulluk oranının daha yüksek olması bunun göstergesidir. Pandeminin artırdığı yoksullaşma literatürde "derin yoksulluk" olarak kavramsallaştırılmaktadır. Derin Yoksulluk kişilerin açlık sınırı altında olup en temel haklarına dahi erişemediği sosyal dışlanma ve ayrımcılığın sebep ve sonuç olduğu bir yoksulluk halidir. Son yıllarda sosyal yardıma başvuran kişi sayısında, sosyal yardım alan hane ve kişi sayısında ve sosyal yardıma ayrılan kamu kaynağında artış meydana gelmiştir.

Türkiye'de yoksullukla mücadeleden sorumlu öncelikli aktör, devlettir. Devlet çeşitli kurumlarıyla birlikte yoksullukla mücadele politikaları geliştirmektedir. Devlet dışında özellikle 1980'lerden sonra sivil toplum kuruluşları da yoksullukla mücadeleye dâhil olmuştur. Ülkemizde yoksullukla mücadelede daha çok doğrudan yaklaşımlar benimsenmiş ve bu bağlamda aktif ve pasif çeşitli politikalar hayata geçirilmiştir. Türkiye'nin yoksullukla mücadele politikası incelendiğinde aynı ve nakdi yardımlardan oluşan pasif politikaların ağırlıkta olduğu sonucuna ulaşılmıştır. Ancak yoksullukla mücadelede yoksulluk sorununu kökten ortadan kaldırmayı ve bireyleri yoksulluk kısır döngüsünden çıkarmayı amaçlayan aktif mücadele araçları daha etkin sonuç vermektedir. Çocuk yoksulluğu ile mücadele yoksullukla mücadelenin önemli bir parçasıdır. Türkiye'de de çocuk yoksulluğunun azaltılmasına önem verilmektedir. Özellikle sağlık ve eğitim alanında çocukların yoksulluklarının giderilmesi amacıyla şartlı nakit transferi programlarının uygulandığı ve çocuk işçiliği ile mücadele stratejileri geliştirildiği görülmektedir.

KAYNAKÇA

- Aşkın, E. Ö., ve Barış, S. (2015). Kadın İstihdamının Artırılmasında Mikro Kredi Uygulamasının Etkisi: Tokat İli Örneği. *Çalışma ve Toplum*, 3(46), 63-94.
- Ateş, G. ve Ögütoğulları, E. (2012). Türkiye'de Yoksullukla Mücadelede Mikro kredi Uygulamaları. *Trakya Üniversitesi Sosyal Bilimler Dergisi*, 14(2), 33-54.
- Avşar Kurnaz, Ş. (2007). Çocuk Yoksulluğu. *Aile ve Toplum*, 3 (12), 47-56.
- Benhassine, N., Devoto, F., Duflo, E., Dupas, P., and Poulouen, V. (2015). Turning a shove into a nudge? A "labeled cash transfer" for education. *American Economic Journal: Economic Policy*, 7(3), 86-125.
- Bıçkı, D. (2011). Türkiye Kırsalında Yoksulluk Sorunu: Çanakkale Kocalar Köyü Örneği. *Uludağ Üniversitesi İktisadi ve İdari Bilimler Fakültesi Dergisi*, 30(1), 161-180.
- Daşlı, Y. (2018). Yoksullukla Mücadele Aracı Olarak Sosyal Yardımlaşma ve Dayanışma Vakıfları. *Cumhuriyet Üniversitesi İktisadi ve İdari Bilimler Dergisi*, 19 (2), 525-542.
- Doğan, B.B. ve Kaya, M. (2013). Yoksullukla Mücadelede Mikro Kredi Sistemi: Diyarbakır Örneği. *Elektronik Sosyal Bilimler Dergisi*, 12 (45), 144-169.

- Fiszbein, A., and Schady, N. R. (2009). Conditional cash transfers: reducing present and future poverty. World Bank Publications.
- Gürkan, A., ve Ögütoğulları, E. (2012). Türkiye’de Yoksullukla Mücadelede Mikrokredi Uygulamaları. *Trakya Üniversitesi Sosyal Bilimler Dergisi*, 14(2), 33-53.
- Gürses, D. (2007). Türkiye’de Yoksulluk ve Yoksullukla Mücadele Politikaları. *Balıkesir Üniversitesi Sosyal Bilimler Enstitüsü Dergisi*, 10 (17), 59-74.
- Hatun, G. (2002). Yoksulluk ve Çocuklar Üzerine Etkileri. Türk Tabipler Birliği, 1-44.
- <https://kygm.gsb.gov.tr/Sayfalar/3228/3200/Kredi-Burs-Hizmetleri>. (Erişim: 01. 03:2023)
- <https://www.aile.gov.tr/>. (Erişim: 20.12.2022)
- <https://www.aile.gov.tr/sygm>. (Erişim: 24.02.2023)
- <https://www.csgeb.gov.tr/cgm/cimup/>. (Erişim: 30.01.2023)
- <https://www.meb.gov.tr/>. (Erişim: 03.01.2023)
- <https://www.vgm.gov.tr/>. (Erişim: 18.12.2022)
- <https://www.worldbank.org/en/home>. (Erişim: 18.12.2022)
- <https://www.worldbank.org/tr/country/turkey>. (Erişim: 18.12.2022)
- Kabaş, T. (2007). Yoksulluğun Çok Boyutlu Olarak Ölçülmesi ve Ülkeler Arasında Yoksulluk Sıralamalarının Yapılması. *Çukurova Üniversitesi Sosyal Bilimler Enstitüsü*, 16 (1), 375-394.
- Kahraman, F. ve Sallan Gül, S. (2015). Türkiye’de Çocuk Yoksulluğu: Gaziantep Üzerine Bir Araştırma. *Hitit Üniversitesi Sosyal Bilimler Enstitüsü Dergisi*, 8(1), 339-366.
- Karadağ, M.A. ve Saraçoğlu, B. (2015). Çok Boyutlu Yoksulluk Analizi: Türkiye-AB Karşılaştırması. *Amme İdaresi Dergisi*, 48(4), 129-159.
- Korkmaz, T., ve Bayramoğlu, M. F. (2007). Yoksullukla Mücadelede Mikrofinans Modeli ve Mikrofinans Kuruluşlarının Finansal İşlevleri. *Muhasebe ve Finansman Dergisi*, (34), 98-113.
- Kudubeş, İ.E. ve Kudubeş, B. (2017). Küreselleşmenin Yarattığı Yoksulluk: Çocuk Yoksulluğu. *Derleme Yazı*, 79(85), 80-87.
- Oktik, N. (2008). Türkiye’de Yoksulluk Çalışmaları. İzmir: Yakın Kitabevi.
- Önen, M. (2010). Yerel Yönetimlerin Yoksullukla Mücadelesi: Malatya Belediyesi Örneği. *Sayıştay Dergisi*, 79, 63-96.
- Öz, C. S., ve Çolakoğlu, C. (2014). Türkiye’de mikro kredi uygulamasının Sakarya ili özelinde incelenmesi. *Çalışma ve Toplum*, 4(43), 177-206.
- Özdemir, M.Ç. ve İslamoğlu, E. (2017). Gelir Dağılımı ve Yoksulluk: Kavram-Teori-Uygulama. Ankara: Seçkin Yayınevi.
- Öztürk, Ş. (2008). Kırsal Yoksulluk ve Neo-Liberal Ekonomi Politikaları. *Uluslararası Sosyal Araştırmalar Dergisi*, 1(5).

- Sam, N. (2008). Yoksulluğa Bir Yaklaşım Biçimi: Kapasite Yaklaşımı. *Uludağ Üniversitesi İktisadi ve İdari Bilimler Fakültesi Dergisi*, 27(1), 59-70.
- Sarıpek, D. B. (2017). “Hak Temelli” Sosyal Politikadan “Hayırseverlik Temelli” Sosyal Politikaya Geçişte Sivil Toplum Örgütlerinin Rolü. *İnsan ve İnsan*, 4(11), 81-99.
- Tasos, S., Amjad, M. I., Awan, M. S., and Waqas, M. (2020). Poverty alleviation and microfinance for the economy of Pakistan: A case study of Khushhali Bank in Sargodha. *Economies*, 8(3), 63.
- Temiz, H. E. (2008). Dünyada Kronik Yoksulluk ve Önleme Stratejileri. *Çalışma ve Toplum*, 2(17), 61-100.
- Türk, T. ve Ünlü, H. (2016). Yoksullukla Mücadele Politikaları: 2000 Sonrası Türkiye Örneği. *Süleyman Demirel Üniversitesi Vizyoner Dergisi*, 7 (14), 92-104.
- Ünver, Ş., ve Alkan, Ö. (2020). Türkiye’de Bireylerin Maddi Yoksunluk Durumlarını Etkileyen Faktörlerin Modellenmesi. *Business & Management Studies: An International Journal*, 8(2), 1334-1370.
- Yaşar, S. ve Taşar, M. O. (2019). Kavramsal Olarak Yoksulluk ve Türkiye’de Yoksullukla Mücadele Politikalarının Etkileri. *Sosyal Ekonomik Araştırmalar Dergisi*, 19 (38), 118-144.
- Yüksel Arabacı, R. (2016). Görelî Yoksulluk Yaklaşımı ve Türkiye İçin Uygunluğu. *Ataturk University Journal of Economics & Administrative Sciences*, 30(5).
- Zanbak, M. (2017). Yoksullukla Mücadele Yöntemleri. Özdemir, M.Ç. ve İslamoğlu, E. (Der.) *Gelir Dağılımı ve Yoksulluk* içinde (ss. 211-225). Ankara: Seçkin Yayıncılık.
- Zanbak, M. Ve Çağatay, S. (2013). Yetenek Yaklaşımı Temelinde Yoksulluğun Ölçülmesi: Mersin ve Erzurum İllerinde Yoksulluğun Kayıp Boyutları. *İktisat İşletme ve Finans, Bilgesel Yayıncılık*, 28(327), 67-104.

**EFFECT OF MUSICAL MULTI-SENSORY BALANCE TRAINING ON FOOT
POSTURE, BALANCE, GAIT AND ANXIETY IN RESISTANCE TRAINED
INDIVIDUAL**

BRINDA R PATEL

DR. WALTER ANDZEL

DR. PRAGYA GHIMIRE

Kean University (USA)

ABSTRACT

Multi-sensory training program (with eyes opened and closed) is found to be effective in improving balance. Preparation of music or listening to music is proven to enhance autonomic nervous system function. The short-term effect improves emotional state, and it causes a significant effect on the autonomic tone of the individual. Thus, this study aims to investigate the effect of musical multisensory training on foot posture, balance, gait, and anxiety. It assumes that musical multisensory training may or may not have a positive impact on foot posture, balance, and gait. This case study involves a 36-year-old female (weight = 90.8 lbs., height = 5'5" who exercises daily. She performs physical resistance training 2-3 times per week for 60 minutes - 90 minutes. She is a counselor by occupation and has been exercising for 7-8 years. She reports anxiety, less hip mobility, and difficulty in maintaining balance. Participant has no known health or medical issues, and consent was taken prior to the trial. This study is being conducted at RWJ Fitness and Wellness Center, Old Bridge, New Jersey. Participant is encouraged to get involved in a 30-45 min exercise program 3 times/ week for 8 weeks. All the exercises are performed for 10 counts and 3 repetitions. Participant was assessed at baseline and will be assessed at 8 weeks. The results are not yet computed as the study is ongoing.

KEYWORDS: Foot, posture, balance, anxiety, balance, foot-weight-bearing.

ÇALIŞAN MARKA BAĞLILIĞININ PSİKOLOJİK ÖNCÜLLERİ OLARAK PSİKOLOJİK SERMAYE VE İYİ OLUŞ: HAVACILIK SEKTÖRÜNDE BİR ARAŞTIRMA

PSYCHOLOGICAL CAPITAL AND WELL-BEING AS PSYCHOLOGICAL
ANTECEDENTS OF EMPLOYEE BRAND COMMITMENT: A RESEARCH IN THE
AVIATION INDUSTRY

Cenk TUFAN

Dr. Öğr. Üyesi, Akdeniz Üniversitesi

ORCID NO: 0000-0002-2809-3996

ÖZET

Günümüz havayolu taşımacılığı sektörü, oldukça dinamik ve değişken bir iş ortamı olarak karakterize edilmektedir. Fakat, son zamanlarda havacılık sektöründe uçuşlarla ilgili yapılan yeni düzenlemeler nedeni ile firmaların sunulan hizmetler bakımından rakiplerinden farklılaşması neredeyse olanaksızlaşmıştır. Bu durumda, havayolu işletmeleri için yer hizmetlerinde imaj ve farklılık oluşturarak güçlü bir marka imajına sahip olmak, rekabet avantajı sağlamada kritik bir rol oynamaktadır. Markalar, bir taraftan müşterilerin satın alma sürecindeki kararsızlıklarını azaltıp, arama maliyetlerini azaltırken diğer taraftan müşterilere bekledikleri hizmet kalite düzeyini garanti etmektedir. Kısacası, havayolu işletmeleri müşterilerine marka vaadini etkin bir şekilde iletme ve sunmakla ilgilenmektedir.

Havacılık sektöründe, çalışanların, hizmet kalitesinin belirleyicisi olmasından dolayı marka bağlılığı yüksek olan çalışanlar daha fazla performans ve verimlilik göstermelerinin yanı sıra müşteri memnuniyeti oluşturma da önemli rol oynamaktadır.

Bu bağlamda mevcut araştırmada, kaynakların korunması ve sosyal etki teorileri gibi farklı temellere dayalı ancak birbiriyle bağlantılı teorik yaklaşımlardan yola çıkarak çalışanların marka bağlılığına etki edebilecek unsurlar olarak öznel ve psikolojik iyi oluş ve pozitif psikoloji gibi unsurlar kullanılmıştır. Pozitif psikoloji bakış açısı, psikolojik kaynakların insanların öznel ve psikolojik iyi oluşlarını geliştirmede etkili olabilecek önemli güç noktaları olduğunu vurgulamaktadır.

Bu çalışmanın amacı, işveren markasına olan bağlılığı daha iyi anlamada psikolojik sermaye ve psikolojik iyi oluş gibi psikolojik unsurların etkisini anlamaktır.

Bu amaçla Antalya havalimanında yer hizmetleri alanında faaliyet gösteren işletmelerin kolayda örneklem yöntemiyle seçilen mavi yakalı çalışanları üzerinde, anket uygulaması yapılarak veri toplanmıştır. Toplamda 359 adet anket elde edilmiştir. Elde edilen veriler üzerinde korelasyon ve regresyon analizleri yapılarak değişkenler arasındaki ilişkiler incelenmiştir. Elde edilen sonuçlara göre, psikolojik sermayenin psikolojik iyi oluş üzerinde olumlu etkiye sahip olduğu; psikolojik iyi oluşun ise çalışanların marka bağlılığı üzerinde

olumlu bir etkiye sahip olduđu sonucuna varılmıştır. Ayrıca psikolojik sermayenin çalışanların marka bağlılığı üzerinde olumlu etkiye sahip olduđu bulunmuştur.

Bu çalışmanın yer hizmetleri işletmelerinde uygulamasının sebebi, yer hizmetlerinde görev yapan işgörenlerin yüksek niteliklere sahip olmaları sebebiyle son derece somut ve soyut hizmetler sunabilmeleri ve işletmeleri için güçlü bir rekabet avantajı kaynağı oluşturmalarıdır. Ayrıca, yer hizmetlerinin yıl boyunca faaliyet gösteren bir sektör olması, yer hizmetleri işletmelerinin birden fazla havalimanında faaliyet gösteren kurumsal bir kimliğe sahip olması ve belirlenen konunun bu tür işletmelerde daha önce araştırılmamış olmasıdır.

Bu çalışmada literatürden farklı olarak, yer hizmetleri çalışanlarının bakış açısından, işveren markasına olan bağlılığı anlamada psikolojik faktörlerin etkilerini ortaya koymaya çalışılmıştır.

Anahtar kelimeler: Psikolojik sermaye, psikolojik iyi oluş, çalışan marka bağlılığı

ABSTRACT

Today's air transport industry is characterized as a highly dynamic and volatile business environment. However, due to the recent regulations regarding flights in the aviation industry, it has become almost impossible for companies to differentiate from their competitors in terms of the services offered. In this case, having a strong brand image by creating an image and difference in ground handling services for airline companies plays a critical role in providing a competitive advantage. Brands, on the one hand, reduce the indecision of the customers in the purchasing process and reduce the search costs, on the other hand, they guarantee the service quality level they expect from the customers. In short, airlines are concerned with effectively communicating and delivering brand promises to their customers.

In the aviation industry, employees with high brand commitment play an important role in creating customer satisfaction, as well as showing greater performance and efficiency, since employees are the determinants of service quality.

In this context, in the present study, factors such as subjective and psychological well-being and positive psychology were used as factors that could affect employees' brand commitment based on different but interconnected theoretical approaches such as conservation of resources theory (COR) and social impact theory. The positive psychology perspective emphasizes that psychological resources are important power points that can effectively improve people's subjective and psychological well-being.

The aim of this study is to understand the impact of psychological factors such as psychological capital and psychological well-being in better understanding employee brand commitment.

For this purpose, data were collected by conducting a questionnaire on the blue-collar employees selected by the convenience sampling method of the enterprises operating in the field of ground handling services at Antalya airport. A total of 359 questionnaires were

obtained. The relationships between variables were examined by correlation and regression analysis. According to the results, psychological capital has a positive effect on psychological well-being; It was concluded that psychological well-being has a positive effect on employees' brand commitment. It has also been found that psychological capital has a positive effect on employees' brand commitment.

The reason for the application of this study in ground handling services is that the employees working in ground handling services can provide highly tangible and intangible services due to their high qualifications and create a strong source of competitive advantage for their businesses. In addition, ground handling services are a sector that operates throughout the year, ground handling enterprises have a corporate identity operating at more than one airport, and the identified issue has not been investigated in such businesses before.

This study, unlike the literature, has tried to reveal the effects of psychological factors in understanding employee brand commitment from the point of view of ground-handling employees.

Keywords: Psychological capital, psychological well-being, employee brand commitment.

**6331 SAYILI KANUN KAPSAMINDA ÇALIŞMAKTAN KAÇINMA HAKKI ve
HAKKIN KULLANILMASININ HUKUKİ SONUÇLARI**

THE RIGHT TO AVOID WORKING UNDER THE LAW NO: 6331 and THE LEGAL
CONSEQUENCES OF EXERCISING OF THE RIGHT

Seher DEMİRKAYA

Dr., Karamanoğlu Mehmetbey Üniversitesi

ORCID No: 0000-0002-7512-0774

ÖZET

Çalışma hayatının temel konularından birisi de çalışanların yaşamlarının ve vücut bütünlüklerinin korunmasıdır. Sağlıklı ve güvenli bir ortamda çalışmak, çalışanların temel hakları arasındadır. Çalışma ortamının getirdiği riskler, değişen çalışma koşulları ile birlikte farklılaşarak alınacak önlemleri de değiştirmektedir. İşyerlerinde ve işle ilgili tüm alanlarda alınacak önlemlerde genel önlemlerin yanında işe ve çalışma ortamına özgü olabilmektedir. Önlemlerin belirlenmesinde ve risklerin tespit edilmesinde uluslararası düzenlemelerin yanında ulusal düzenlemeler de belirleyici olmaktadır.

6331 sayılı Kanun, iş sağlığı ve güvenliği (İSG) ile ilgili konuların düzenlendiği ilk bağımsız ulusal kanun olması bakımından son derece önemlidir. Kanunla birlikte kamu ve özel sektöre ilişkin tüm işlerde ve işyerlerinde, tüm çalışanlara faaliyet konusuna bakılmaksızın İSG'nin sağlanması hedeflenmiştir. Kanundaki geniş kapsamın belirlenmesi adına statü fark etmeksizin “çalışan” kavramı kullanılmış; herhangi bir sektör veya çalışma alanı ayrımı yapılmamıştır. Kanunda işveren yükümlülüğünün sınırları da oldukça geniş belirlenerek, işveren işyerindeki her türlü sağlık ve güvenlik tedbirlerini almakla yükümlü tutulmuştur. İşveren bu kapsamda işyerinde, eğitim ve bilgi verilmesi de dâhil mesleki risklerin ve tehlikelerin ortadan kaldırılmasını sağlamakla sorumludur.

İşyerinde alınan her türlü önleme rağmen, ancak bazı hallerde mesleki risk ve tehlikelerin sıfıra indirilmesi mümkün olmamaktadır. Bu haller de çalışanların yaşamlarını ve vücut bütünlüklerini tehdit edebilmektedir. Kanunda çalışanlara ciddi, önlenemez ve yakın bir tehlikenin varlığı halinde, belli koşulların yerine getirilmesi ile birlikte işlerini bırakma hakkı tanınmıştır. Çalışmaktan kaçınma hakkı olarak ifade edilen bu uygulama ile çalışanlar, çalışma ortamları tekrar güvenli hale getirilinceye kadar işlerini bırakarak çalışmaktan kaçınma haklarını kullanabilirler. Ayrıca, çalışma ortamından tamamen uzaklaşarak güvenli bir bölgeye de gidebilirler.

Çalışanların çalışmaktan kaçınma hakkını kullanmaları durumunda, işveren tarafından çalışmaya ilişkin haklarında herhangi bir kısıtlama yapılması mümkün değildir. Bu süreçte çalışanların ilgili kanunlarından, toplu sözleşmelerden ve iş sözleşmelerinden doğan hakları

saklı kalmaktadır. Çalışmaktan kaçınanların herhangi bir ücret kesintisi, işten çıkarılmaları ya da benzeri diğer uygulamalara maruz bırakılmaları söz konusu olamamaktadır.

Bu çalışmada, çalışanların İSG kapsamındaki hakları arasında bulunan çalışmaktan kaçınma hakkına ilişkin bilgi verildikten sonra başvurma koşulları detayları olarak ele alınacaktır. Daha sonra ise çalışanların çalışmaktan kaçınma hakkını kullanmaları sebebiyle ortaya çıkabilecek sonuçlar değerlendirilecektir.

Anahtar Kelimeler: 6331 sayılı Kanun, İş sağlığı ve güvenliği önlemleri, Çalışmaktan kaçınma hakkı, İşverenin yükümlülükleri.

ABSTRACT

One of the main issues of working life is the conserving the lives and body integrity of employees. Working in a healthy and safe environment is among the basic rights of employees. The risks brought by the working environment change with the diversifying working conditions and change the measures also to be taken. Measures to be take in workplaces and in all work-related areas may be specific to the job and working environment, as well as general precautions. In addition to international regulations, national regulations are also decisive in the determining the measures and risks.

Law no. 6331 is extremely important as it the first independent national law in Turkey to regulate occupational health and safety issues. With the Law, it is aimed to provide occupational health and safety to all employees, regardless of their field of activity, in all works and workplaces belonging to the private and public sectors. Regardless of status, the concept of “employee” was used to determine the broad scope of the Law; no sector or field of study discrimination has been made. In the Law, the limits of the employer’s liability are also determined very broadly, and the employer is held liable to take all kinds of health and safety measures in the workplace. In this context, the employer is responsible for ensuring that occupational risks and hazards are eliminated in the workplace, including training and information.

Despite all the precautions taken in the workplace, it is not possible to reduce occupational risks and hazards to zero in some cases. These situations can threaten the lives and bodily integrity of employees. In the Law, employees are given the right to quit their jobs in the presence of a serious, unavoidable and imminent danger, together with the fulfillment of certain conditions. With this practice, which is expressed as the right to refrain from working, employees can exercise their right to refrain from working by leaving their jobs until their working environment is made safe again. In addition, they can completely move away from the working environment and move to the safe region.

In case the employees exercise their right to abstain from working, it is not possible for the employer to impose any restrictions on their rights to work. In this process, the rights of the employees arising from the relevant laws, collective agreements and employment contracts are

reserved. It is not possible for those who avoid working to be subject to any wage cut, dismissal or other similar practices.

In this study, after giving general information about the right to abstain from work, which is among the rights of employees within the scope of occupational health and safety application conditions will be discussed in detail. Then, the consequences that may arise due to the employees exercising their right to abstain from work will be evaluated.

Key words: Law no: 6331, Occupational health and safety measures, the right to abstain from working, the employer's obligations.

GİRİŞ

Sağlıklı ve güvenli bir ortamda çalışmak tüm çalışanların temel hakkıdır. İşyerlerinde, çalışanlar için güvenli bir ortamın sağlanması, kamu düzenine ilişkin emredici nitelikli hükümler arasında yer alır. İş sağlığı ve güvenliği (İSG) hukukunun konusunu oluşturan, işyerlerinde iş kazası ve meslek hastalıklarının engellenmesi ve ortaya çıkan zararın tazmine ilişkin yükümlülükler hem devletin hem de işverenin sorumluluğundadır.

İşyerlerinde uygun çalışma ortamının sağlanması öncelikle işverenlerin en önemli yükümlülükleri arasında yer almaktadır. İşverenler, söz konusu yükümlülükleri ile işyerlerinde iş kazalarını ve meslek hastalıklarını engelleyerek, hem çalışma huzurunu ve barışını sağlamakta hem de çalışanlarının yaşam ve vücut bütünlüklerini korumaktadırlar. İşverenler bu doğrultuda, gözetim ve koruma borcu kapsamında çalışanlarının korunması için işyerinde gerekli tüm önlemleri alarak İSG sağlamakla yükümlüdür.

İSG konusunda korumanın sağlanmasında mevzuat düzenlemeleri son derece önemlidir. Gerek işverenlerin gerekse de devletin konuya ilişkin önlemleri almalarının mevzuat hükümlerine tabi tutulması, hem bağlayıcılığı artırmakta hem de taraflara uyma zorunluluğu getirmektedir. Konuyla ilgili birçok uluslararası düzenleme bulunmakla birlikte (ILO Sözleşme ve Tavsiye Kararları, BM Sözleşmeleri ve Belgeleri, AB Belgeleri vb.) ülkeler de kendi ulusal mevzuatları içinde konuya detaylı olarak yer vermektedirler.

İSG konusundaki ulusal düzenlemelerin kaynağını Anayasa oluşturmakla birlikte, temel düzenleme 6331 sayılı İş Sağlığı ve Güvenliği Kanunu¹'dir. Kanun, İSG alanına ilişkin ilk ulusal kanun olması sebebiyle son derece önemlidir. 6331 sayılı Kanun'un yanında, 6098 sayılı Türk Borçlar Kanunu'nda² da konuya ilişkin hükümler yer almaktadır. Aynı zamanda 6331 sayılı Kanuna dayalı olarak çıkarılan çok sayıda yönetmelik de İSG'nin sağlanması noktasında taraflara yol gösterici olmaktadır.

6331 sayılı Kanunda, özel ve kamu sektörü ayrımı yapılmaksızın bazı istisnalar dışında, tüm çalışanları kapsayacağı belirtilmektedir (İSGK., m. 2). Kanunda sektörler açısından bir ayrım

¹ R.G.T., 20.06.2012, S. 28339.

² R.G.T., 11.01.2011, S. 27836.

yapılmadığı ve “tüm çalışanlar” ifadesinin kullanılarak kapsamının oldukça geniş tutulduğu görülmektedir. Kanun, genel anlamda “önleyiciliği” ön planda tutmaktadır. Kanun ayrıca, İSG önlemlerinin sağlanması noktasında işverenlere de geniş bir anlamda sorumluluk yükleyerek “işverenleri her türlü tedbiri almakla ve gerekli araç ve gereçleri sağlamakla” yükümlü tutmaktadır. İşverenlerin yanında işyerlerinde İSG’nin sağlanmasının bir diğer yükümlüsü de çalışanlardır. Şöyle ki, çalışanlar da işverence alınan her türlü önlem ve tedbire koşulsuz uymak zorundadır. Bu doğrultuda, işyerlerinde İSG’nin sağlanmasından çalışanların ve işverenin de kendine özgü bazı sorumluluklarının ve haklarının olduğunu kabul etmek gerekir.

Çalışma yaşamında anayasal bir hak olarak da ifade edilen sağlıklı ve güvenli bir çalışma ortamında işgörmeye hakkının hem devlet hem işveren hem de çalışanın kendince korunması gerekir. İSG sistemlerinin temelini oluşturan bu yaklaşıma rağmen, bazı durumlarda işyerlerinde tehlikelerden ve risklerden kaçınılması mümkün olmamaktadır. Alınan tüm önlemlere ve gerekliliklere, tarafların öngörülen kurallara uymalarına ve tüm donanımlara sahip olmalarına karşın işyerlerinde beklenmedik, ciddi ve yoğun risk barındıran olaylarla karşılaşılabilir. Bu durumların varlığı halinde hem çalışanlara hem de işverenlere bazı haklar kanunen tanınmıştır. Çalışmaktan kaçınma hakkının kullanılması da bunlardan biridir.

Bu çalışmada, çalışanların ciddi ve yakın bir tehlike karşısında çalışmaktan kaçınma hakları ve bu hakkın sonuçları ele alınmaktadır. Kanunda yukarıda da belirtildiği üzere, işçi ve memur-kamu çalışanı ayrımı yapılmamaktadır. Fakat çalışmaktan kaçınma hakkının uygulamada genellikle işçiler tarafından kullanıldığını görülmektedir. Bu nedenle yapılan çalışmalarda “işçilerin çalışmaktan kaçınma hakkı” kavramının kullanımına sıklıkla rastlanılmaktadır³. Ancak, bu hakkın tüm çalışan kesimine (işçi-memur ayrımı yapılmaksızın) tanındığını da tekrar ifade etmek yerinde olacaktır⁴.

1. İŞ SAĞLIĞI ve GÜVENLİĞİNİN SAĞLANMASI ve ÇALIŞMAKTAN KAÇINMA HAKKI

Çalışanlar, çalışma yaşamına katıldıkları andan itibaren birtakım mesleki riskler ve tehlikelerle karşı karşıya kalmaktadırlar. Riskler ve tehlikeler sonucunda da iş kazasına uğramakta, meslek hastalıklarına yakalanmakta, böylece de ruh ve beden bütünlükleri zarara uğramaktadır. Bu durum da işverenin çalışanlarını koruma/gözetme borcunu ortaya çıkarmaktadır (Pehlivan, 2020: 126).

İşyerinde İSG önlemlerinin sağlanması yükümlülüğü, daha önce de belirtildiği gibi, işverenlerin çalışanları gözetme borcunun bir sonucudur. İşçinin gözetilmesi borcu, iş sözleşmesi ile taraflar arasında kurulan hukuki ilişkiden, dolayısıyla da bağımlılık ilişkisinden kaynaklanmaktadır. Ancak işverenin işçiyi gözetme borcunun yalnızca iş sözleşmesinden

³ Çalışmada da bu doğrultuda bazı yerlerde çalışan bazı yerlerde işçi kavramı kullanılmıştır.

⁴ Bu çalışmada, çalışanların İSG riskleri ve tehlikeleri nedeniyle çalışmaktan kaçınma hakları ele alınmaktadır. Bu nedenle, ücretin ödenmemesi sebebiyle işçilerin başvurduğu çalışmaktan kaçınma haklarına değinilmemiştir.

kaynaklanmadığını, tarafların birbirlerinin hukuki varlıklarının korunmasına yönelik yan yükümlülüklerden de kaynaklandığını unutmamak gerekir (Engin, 2003: 85).

İşverenin İSG sağlamasına yönelik 6331 sayılı Kanun'da "*işveren, çalışanların işle ilgili sağlık ve güvenliğini sağlamakla yükümlü olup bu çerçevede; mesleki risklerin önlenmesi, eğitim ve bilgi verilmesi dâhil her türlü tedbirin alınması, organizasyonun yapılması, gerekli araç ve gereçlerin sağlanması, sağlık ve güvenlik tedbirlerinin değişen şartlara uygun hale getirilmesi ve mevcut durumun iyileştirilmesi için çalışmalar yapar.*" hükmü yer almaktadır (İSGK, m. 4/1-a).

6098 sayılı Türk Borçlar Kanunu'nda ise "*işveren, hizmet ilişkisinde işçinin kişiliğini korumak ve saygı göstermek ve işyerinde dürüstlük ilkelerine uygun bir düzeni sağlamakla, özellikle işçilerin psikolojik ve cinsel tacize uğramamaları ve bu tür tacizlere uğramış olanların daha fazla zarar görmemeleri için gerekli önlemleri almakla yükümlüdür. İşveren, işyerinde iş sağlığı ve güvenliğinin sağlanması için gerekli her türlü önlemi almak, araç ve gereçleri noksansız bulundurmamak; işçiler de iş sağlığı ve güvenliği konusunda alınan her türlü önlem uymakla yükümlüdür. İşverenin yukarıdaki hükümler dâhil, kanuna ve sözleşmeye aykırı davranışı nedeniyle işçinin ölümü, vücut bütünlüğünün zedelenmesi veya kişilik haklarının ihlaline bağlı zararların tazmini, sözleşmeye aykırılıktan doğan sorumluluk hükümlerine tabidir.*" hükmü ile işverenin işçiyi koruma borcu ele alınmaktadır (TBK, m. 417).

İşverenler hem 6331 sayılı Kanun'dan hem de diğer ilgili kanunlardan doğan yükümlülükleri doğrultusunda çalışanlarına sağlıklı ve güvenli, risklerden arındırılmış bir çalışma ortamı sunmakla yükümlüdürler. Ancak alınan tüm tedbirlere rağmen risklerin tamamen ortadan kaldırılamaması veya işverenin gerekli önlemleri almaması sebebiyle çalışanların beden ve akıl bütünlüklerinin tehlikeye girmesi söz konusu olabilmektedir. Ortaya çıkan bu durum da çalışanlara bazı yasal haklar tanımaktadır. Daha önce de ifade edildiği üzere çalışmaktan kaçınma hakkı da bunlardan biridir.

Çalışmaktan kaçınma hakkı, en genel ifadeyle, beden bütünlüğünü ve yaşamlarını tehdit eden yakın ve ciddi bir tehlike durumunda çalışanların çalışmayı/iş görmeyi bırakması" olarak ifade edilmektedir.

1.1. Çalışmaktan Kaçınma Hakkının Kullanılmasının Hukuki Dayanağı

Çalışmaktan kaçınma hakkının söz konusu olabilmesi için bir tehlikenin varlığı aranmaktadır. Tehlike kavramı 6331 sayılı Kanunda "*işyerinde var olan ya da dışarıdan gelebilecek, çalışanı veya işyerini etkileyebilecek zarar veya hasar verme potansiyeli*" olarak tanımlanmaktadır (İSGK, m. 3/1-p). Kanun'da risk kavramı ise "*tehlikeden kaynaklanacak kayıp, yaralanma ya da başka zararlı sonuç meydana gelme ihtimalini*" ifade etmektedir (İSGK, m. 3/1-o).

İşyerinde İSG riski nedeniyle çalışmaktan kaçınma hakkı, 6331 sayılı Kanun'un kabul edilmesinden önce, İSG ile ilgili diğer konularda da olduğu gibi 4857 sayılı İş Kanunu'nda düzenlenmekteydi. 4857 sayılı Kanununun 83. maddesinde "*işçi, işyerinde iş sağlığı ve güvenliği*

açısından sağlığını bozacak bir tehlike ile karşılaşır, tehlike giderilinceye kadar iş görmekten kaçınabilir.” ifadesi yer almıştır. İş Kanunu'nun söz konusu mülga maddesinin gerekçesinde de işçilerin İSG önlemlerinin alınmadığı, mesleki risklerle karşılaşma riskinin yüksek olduğu bir çalışma ortamında çalışmaya zorlanamayacakları açıkça ifade edilmiştir. Gereken tedbirlerin alınmaması halinde de işçilerin Kanunda belirtilen kurula başvurmaları gibi usule ilişkin koşulları yerine getirerek, söz konusu gerekli tedbirler alınıncaya kadar çalışmaktan kaçınabilecekleri belirtilmiştir. Ayrıca İş Kanunu'nda böyle bir tehlike ile karşı karşıya kalan işçilere iş sözleşmesini derhâl feshetme hakkı da tanınmıştır. 6331 sayılı Kanun'un kabulü ile 4857 sayılı Kanun'daki İSG'ye ilişkin hükümler kaldırılmış; tehlikenin “hayati” olması ifadesi yerine de “ciddi” olması koşulu getirilmiştir (Pehlivan, 2020: 127-128; İnciroğlu, 2014: 812-813). Mevcut durumda çalışmaktan kaçınma hakkının düzenlendiği temel hukuki düzenleme 6331 sayılı Kanunun 13. maddesidir.

Çalışmaktan kaçınma hakkının düzenlendiği uluslararası düzenlemelerden de bahsetmek gerekir. Bu konudaki en önemli düzenleme Uluslararası Çalışma Örgütü'nce kabul edilen, 155 sayılı İş Sağlığı ve Güvenliği ve Çalışma Ortamına İlişkin Sözleşme'nin 13. maddesinde yer almaktadır. İlgili maddede, sağlığı ve hayatı için ciddi ve yakın bir tehlikenin ortaya çıkmasından korkması nedeniyle, yani haklı bir gerekçenin varlığı ile, işinden/çalışma ortamından uzaklaşan bir işçinin, bu nedenle maruz kalabileceği uygunsuz sonuçlara karşı ulusal koşullara ve uygulamaya göre korunmasının zorunlu olduğu açıkça ifade edilmektedir. Yine aynı Sözleşmenin 19. maddesine göre de bir işçinin, yakında ortaya çıkacağına haklı gerekçelerle inandığı, hayatı ve sağlığı için ciddi bir tehlike oluşturan bir olay/durumu, derhâl bir üst amirine rapor etmesi; işverenin de bu durumun giderilmesi için gerekli önlemleri alması beklenmektedir. Ayrıca aynı maddede önlemler alınıncaya kadar da çalışanın hayatı ve sağlığı için ciddi bir tehlike oluşturmaya devam eden ortama dönmesinin işverence talep edilemeyeceği vurgulanmaktadır.

Çalışmaktan kaçınma hakkının düzenlendiği uluslararası düzenlemelerden bir diğeri de Avrupa Birliği'nin 89/391 sayılı Direktifi'dir. Direktifte, işçilerin çalışmaktan kaçınma hakkını kullanabilmeleri için yakın ve ciddi bir tehlikenin varlığı yeterli sayılmış; tehlikenin yaşamsal olması koşulu aranmamıştır (Sümer, 2022: 208).

1.2. Çalışmaktan Kaçınma Hakkını Kullanabilecek Çalışanlar

Çalışmaktan kaçınma hakkı, 6331 sayılı Kanunun kapsamı ile de bağlantılı olarak işçiler yanında kamu görevlileri tarafından da kullanılabilir. Ancak, daha önce de ifade edildiği üzere uygulamada sıklıkla işçiler tarafından yoğunlukla kullanıldığı görülmektedir.

Bir işyerinin çalışanlarına tanınan çalışmaktan kaçınma hakkının, o işyerinde ödünç çalışan kişiler bakımından da kullanılması gerekir. Yakın ve ciddi bir tehlikenin varlığı halinde o işyerindeki tüm çalışanların ve çalışma amacıyla bulunan geçici çalışanların da çalışmaktan kaçınma haklarını kullanabilecekleri kabul edilmelidir.

Aynı zamanda bir işyerindeki alt işveren işçilerinin de çalışmaktan kaçınma haklarının bulunduğu tereddütsüz benimsenmelidir.

1.3. Çalışmaktan kaçınma hakkının kullanılması

Çalışmaktan kaçınma hakkı, iş kazalarının ve meslek hastalıklarının ortaya çıkmadan önlenmesini ve çalışanın bu sürede kendisini korumasının amaçlandığı bir yaptırım türüdür. Çalışanlara tanınan bu hak, çalışanların anayasal olarak yaşama ve maddi ve manevi varlığını koruma haklarının bir gereği olarak kabul edilmektedir (Sümer, 2022: 207).

Çalışmaktan kaçınma hakkının kullanılması için bazı koşulların yerine getirilmesi gerekir. Söz konusu gerekli koşullar 6331 sayılı Kanununun 13. maddesinde açıkça belirtilmektedir.

1.3.1. Çalışma Ortamında Ciddi ve Yakın Bir Tehlike ile Karşılaşılması

Çalışmaktan kaçınma hakkının kullanılabilmesi için öncelikle işyerinde veya çalışma ortamında çalışanların sağlığını ve güvenliğini tehdit eden ciddi ve yakın bir tehlikenin varlığı gerekir. Ancak burada yakın bir tehlike ile ifade edilen riskin, tehlikenin kısa bir süre içinde gerçekleşeceği şeklinde yorumlanması gerekir.

Uygulamada, “ciddi ve yakın tehlike” ifadesi yerine “hayati ya da acil” veya “yakın ya da hayati” ifadelerinin kullanılmasının daha yerinde olacağı savunulmaktadır. Aslında, hayati tehlike yakın olmayabilir, fakat çalışanın yaşamını tehdit edebilir. Tehlikenin ciddi olmasını tehlikenin önemli bir ölçüde zarar verici nitelikte olduğu; yakın olmasını ise tehlikenin henüz gerçekleşmediğini ancak kısa bir süre içinde gerçekleşebileceği şeklinde ifade etmek yerinde olacaktır. Bu noktada tehlikenin ciddi olması, işin taşıdığı olağan tehlikenin üzerinde bir risk durumunun ortaya çıkması halidir (Sümer, 2022: 208; Mollamahmutoğlu, Astarlı ve Baysal, 2022: 1457; Çelik, Caniklioğlu, Canbolat ve Özkaraca, 2021: 432; Süzek, 2021: 945; Baycık, 2013:117-118).

Yaşamsal tehlike ciddi bir tehlikedir, fakat her ciddi tehlike yaşamsal bir tehlike oluşturmayabilir. Yaşamsal olmayan, ancak fiziksel ve ruhsal zarar ya da hasar verme tehlikesi bulunan tehlikeler ciddidir. 6331 sayılı Kanun, tehlikenin hem ciddi olması hem de yakın olması koşulunu bir arada aramaktadır (Sümer, 2022: 208). Dolayısıyla hakkın kullanımı için tehlikenin hem yaşamsal zarara sebep olabilecek nitelikte hem de yakın ve ciddi bir nitelikte tehlike olması gerekir.

Çalışanlar, ciddi ve yakın bir tehlikenin olduğu durumlarda çalışmaktan kaçınma haklarını iki şekilde kullanabilirler. Bunlardan ilki ciddi ve yakın tehlikenin varlığında İSG kuruluna (yoksa işverene) başvurmalarıdır. İkincisi ise ciddi ve yakın bir tehlikenin varlığı halinde Kanun’un 13/1 maddesindeki usule uygun olarak işyerini, çalışma ortamını veya tehlikeli bölgeden ayrılarak güvenli bir yere doğrudan gidebilmeleridir.

Çalışanların ciddi ve yakın bir tehlike ile karşılaşmaları durumunda çalışmaktan kaçınma haklarını, tehlike sona erinceye kadar kullanabilecekleri yönünde yasal olarak da herhangi bir tereddüt bulunmamaktadır.

1.3.2. Çalışanın Ciddi ve Yakın Bir Tehlike Karşısında İş Sağlığı ve Güvenliği Kuruluna ve Kurulun Olmadığı İşyerlerinde İşverene Başvurması

Çalışanlar ciddi ve yakın bir tehlikenin varlığı durumunda ilk olarak İSG kuruluna, kurulunun bulunmadığı işyerlerinde ise doğrudan işverene başvurmak zorundadır. Çalışanlar gerekli başvuruyu yaparak, durumun tespit edilmesini ve gerekli önlemlerin alınmasını talep hakkına sahiptirler.

6331 sayılı Kanuna göre “*Ciddi ve yakın tehlike ile karşı karşıya kalan çalışanlar kurula, kurulun bulunmadığı işyerlerinde ise işverene başvurarak durumun tespit edilmesini ve gerekli tedbirlerin alınmasına karar verilmesini talep edebilir. Kurul acilen toplanarak, işveren ise derhâl kararını verir ve durumu tutanakla tespit eder. Karar, çalışana ve çalışan temsilcisine yazılı olarak bildirilir.*” (İSGK, m. 13/1). Kanuna dayalı olarak çıkarılan İş Sağlığı ve Güvenliği Kurulları Hakkında Yönetmeliğin 8/1-ğ maddesine göre de kurul çalışmaktan kaçınma taleplerini acilen toplanarak karar vermekle yükümlüdür (İnciroğlu, 2014: 814).

Kanun’un 22. maddesinde İSG kurulunun kurulmasına ilişkin koşullar belirtilmektedir. Bu maddeye göre elli veya daha fazla çalışanın bulunduğu ve 6 aydan fazla süreli işlerin yapıldığı işyerlerinde İSG ile ilgili çalışmalarda bulunmak üzere işveren tarafından İSG Kurulu kurulmalıdır (İSGK, m. 22).

Çalışanın bireysel olarak tek başına çalışmaktan kaçınma kararı alarak uygulayamaması, Kanun hükmünden de açıkça anlaşılmaktadır. Bu hakkın kullanımında işverenin veya kurulun kararının ve onayının aranması hususu olağandır (Pehlivan, 2020: 129). Şöyle ki, kurul veya işveren kararının aranması, çalışanların tehlike barındırmayan durumlarda keyfi olarak işgörme borçlarını yerine getirmemelerinin önüne geçmektedir.

Söz konusu kurula veya işverene yapılacak başvuru tek bir çalışan tarafından yapılabileceği gibi birden fazla çalışan tarafından birlikte de yapılabilir. Kanunda başvurunun yazılı veya sözlü olmasına ilişkin herhangi bir usul veya geçerlilik şartı bulunmamaktadır. Ancak yazılı yapılmasının ispat yönünden yararlı olacağını da kabul etmek gerekir (Sümer, 2022: 208).

Çalışanın, kurula yönelik talebi üzerine kurul acil şekilde toplanarak, ciddi ve yakın tehlikenin varlığını bir tutanakla tespit eder ve kayıt altına alır. Kurulun olmadığı yerlerde ise işveren acilen karar verir. Gerek kurul gerekse de işveren tarafından verilen karar hem çalışanlara hem de çalışan temsilcilerine yazılı bir şekilde bildirilir (İSGK, m. 13/1).

Yukarıda belirtilen söz konusu koşulların gerçekleşmesi durumunda, çalışanlar gerekli tedbirler alınıncaya kadar çalışmaktan kaçınabilirler. Kurul tarafından verilen ve işyerindeki tehlikenin yakın ve ciddi olduğu yönündeki karar sonrasında işverenin gerekli önlemleri almasına kadar

geçen süre içinde çalışanların işlerini bu şekilde topluca bırakmaları grev olarak nitelendirilmez (Sümer, 2022: 209, Baycık, 2013: 119).

Aksi bir durumun varlığı halinde, yani çalışanın kuruldun veya işverenden olumsuz bir yanıt alması durumunda çalışanlar kamu kurumlarına veya yargı yoluna başvurabilirler. Ayrıca böyle bir durumun varlığında, çalışanların kurula veya işverene başvuru şartına uymaksızın tehlikeli bölgeyi veya işyerini terk ederek de çalışmaktan kaçınma haklarını kullanabilmeleri de mümkündür (Pehlivan, 2020: 129). Uygulamada da kabul edilen bu görüş kanımızca da yerindedir.

1.3.3. Çalışanların Kurula Başvuru Koşulu Bulunmaksızın Çalışmaktan Kaçınma Hakkını Kullanması

Çalışanlar bazı hallerde İSG kuruluna başvuruda bulunmaksızın çalışmaktan kaçınma haklarını kullanabilirler. Böyle bir hakkın kullanımı ciddi ve yakın tehlikenin aynı zamanda “önlenemez” olduğu durumlarda söz konusu olmaktadır.

Çalışanların bu haklarını kullanabilmeleri için “ciddi ve yakın bir tehlikenin önlenemez” nitelikte olması koşulu aranmaktadır. Önlenemezlik de çalışanların içinde bulunduğu somut şartlarda tehlikenin alınacak herhangi bir önlemlerle engellenemeyeceğini ifade etmektedir (Sümer, 2022: 2009; Mollamahmutoğlu, Astarlı ve Baysal, 2022: 1379).

Önlenemez yakın ve ciddi bir tehlikenin olduğu durumlarda çalışanlar, İSG kuruluna ya da kurulun bulunmadığı yerlerde işverene başvuruda bulunmaksızın işyerini, çalışma ortamını veya tehlikeli bölgeyi terk ederek çalışmaktan kaçınma hakkını kullanabilirler. Çalışanların bu haklarını kullanmaları sebebiyle hakları kısıtlanamaz ve herhangi bir hukuki yaptırıma tabi tutulamazlar (Sümer, 2022: 209).

1.3.4. Tehlikenin Devam Ediyor Olması

Kanunun 13/3 maddesinde yer alan hükme göre çalışanlar gerekli tedbirler alınıncaya kadar çalışmaktan kaçınabilirler. Bu hakkın kullanımı için tehlikenin işverence önlemler alınıncaya kadar devam etmesi gereklidir. Kısaca, tehlike bir süre önlem alınıncaya kadar devam etme ve yaşamsal zarar verme ihtimali bulunan bir tehlike olmalıdır. Dolayısıyla, çalışmaktan kaçınma hakkının söz konusu olabilmesi için tehlikenin yakın ve ciddi olması yanında anlık veya süreğen bir risk barındırması da gereklidir.

Kanun'un açık hükmü doğrultusunda çalışanların İSG riski sebebiyle çalışmayı bırakma süreleri, gerekli önlemlerin alınması ile sınırlıdır. Aksi durumda, gerekli önlemlerin alınmasına rağmen, tekrar çalışmaya dönmeyenler açısından işverene derhâl fesih hakkını tanınmaktadır.

1.3.5. İşyerinde İşin Durdurulmamış Olması

Çalışanların çalışmaktan kaçınma hakkını kullanabilmelerinin bir diğer koşulu da işyerindeki faaliyetin İSG önlemleri sebebiyle durdurulmamış olmasıdır. Bu koşul da Kanunun 13. maddesinin son fıkrasında belirtilmektedir. Söz konusu hükme göre işyerinde faaliyetin durdurulması halinde çalışanların çalışmaktan kaçınma ile derhâl fesih haklarının bulunmadığını ifade etmek yerinde olacaktır (Pehlivan, 2020: 130; İnciroğlu, 2014: 815).

6331 sayılı Kanununa göre “İşyerindeki bina ve eklentilerde, çalışma yöntem ve şekillerinde veya iş ekipmanlarında çalışanlar için hayati tehlike oluşturan bir husus tespit edildiğinde; bu tehlike giderilinceye kadar, hayati tehlikenin niteliği ve bu tehlikeden doğabilecek riskin etkileyebileceği alan ile çalışanlar dikkate alınarak, işyerinin bir bölümünde veya tamamında iş durdurulur.” (İSGK, m. 25/1). Bu hüküm doğrultusunda, işyerinde faaliyetin durdurulması veya işyerinin kapatılması halinde çalışmaktan kaçınma hakkının bulunmayacağını da kabul etmek gerekir.

2. ÇALIŞMaktan KAÇINMA HAKKININ HUKUKİ SONUÇLARI

Çalışmaktan kaçınma hakkı herhangi bir süre ile sınırlandırılmamıştır. Bu nedenle yakın ve ciddi tehlike ortadan kaldırılincaya kadar çalışanlar bu hakkını kullanabileceklerdir. Ancak gerekli önlemlerin alınması ile yakın ve ciddi tehlikenin ortadan kalkması durumunda çalışanların tekrar işe dönmeleri beklenmektedir.

2.1. İşyerinde Tehlikenin Bulunmamasına Rağmen Çalışmaktan Kaçınma Hakkının Kullanılması

Özellikle işçi ve işveren ilişkisi açısından işverenin ücret ödeme borcunun karşılığında işçilerin de iş görme borçlarını yerine getirmeleri beklenmektedir. İşçilerin iş görme borcunu yerine getirmekten kaçınması hali aynı zamanda iş sözleşmesine aykırı davranılması sonucunu da ortaya çıkaracaktır. Çalışanların işyerlerinde yakın ve ciddi bir tehlike bulunmamasına rağmen çalışmaktan kaçınması durumunda hem sözleşmeye hem de hukuk kurallarına aykırı hareket edilmiş olacak, dolayısıyla da bu davranışın olumsuz sonuçlarıyla karşılaşılacaktır. Çalışmaktan kaçınma durumuna ilişkin şartların gerçekleşmemesine rağmen çalışanın, çalışmaktan kaçınması durumunda işverenin geçerli veya haklı nedenle fesih hakkı doğmakta, aynı zamanda ortaya çıkabilecek zararlarını da tazmini talep etme hakkı oluşmaktadır (Pehlivan, 2020: 130-131).

Gerekli şartların oluşmamasına rağmen çalışmaktan kaçınılması durumunda iş sözleşmesinin fesih hakkının doğmasının yanında, çalışmayan işçiye işverenin ücret ödeme borcu da ortadan kalkmaktadır. Sonuç olarak işverenin objektif iyi niyet kurallarına aykırı hareket edip çalışmayan işçisine ücret ödeme yükümlülüğü bulunmaz (İnciroğlu, 2014: 815).

2.2. İş Sözleşmesinin Haklı Nedenle Derhal Fesih Hakkı

6331 sayılı Kanunu'nda iş sözleşmesiyle çalışanlara özgü bir düzenleme yer almaktadır. İş sözleşmesine dayalı olarak çalışanlara, taleplerine rağmen gerekli önlemlerin alınmaması durumunda iş sözleşmelerini feshetme hakkı tanınmıştır.

İlgili hüküm ile İSG Kurulu tarafından çalışanın talebinin yerinde olduğuna ilişkin verilen karara ve işçinin talebi olmasına rağmen işverenin gerekli tedbirleri almaması durumunda, ilgili işyerinde iş veya hizmet sözleşmesiyle çalışanlar tabi oldukları kanun hükümlerine fesih hakkına sahiptirler. Uygulamada konuya ilişkin derhâl fesih hakkının İş Kanunu'nun 24/II-f maddesine göre, yani ahlak ve iyi niyet kurallarına aykırılık sebebine (çalışma şartları uygulanmamasına) dayandırılabilmesi kabul edilmektedir (Pehlivan, 2020: 131). Bu doğrultuda, İSG'nin sağlanmasının da çalışma şartları arasında yer aldığı konusunda bir şüphe bulunmamaktadır (İnciroğlu, 2014: 816). İşyerinde çalışma şartlarının uygulanmaması durumunda işçiler iş sözleşmelerini haklı nedenlerle derhal feshederek işyerinden uzaklaşabilirler (Akın, 2013: 245).

Derhâl fesih hakkının bu şekilde kullanılması durumunda işçinin kıdem tazminatı talebinde de bulunması mümkündür.

Ancak, derhal fesih hakkının kullanılması için işçinin kurula veya işverene başvuruda bulunması, işverenin de talebe ve karara rağmen gerekli önlemleri almamış olması gerekir. Aksi halde, doğrudan iş sözleşmesinin feshedilebilmesi mümkün değildir. Ayrıca, fesih hakkının kullanılması için, iş sözleşmesine konu olan işin ciddi ve yakın tehlike oluşturarak, çalışanların hayatı ya da sağlığı için tehlike yaratması; bu tehlikenin de işin niteliğinden kaynaklanmış olması gerekir (Pehlivan, 2020: 131; Şen, 2012: 138).

2.3. Hakkın Kullanımı Esnasında Çalışılmayan Süre Ücretinin ve Diğer Hakların Ödenmesi

Kanuna ve usule uygun koşullarla çalışmaktan kaçınma hakkını kullananların bu süre içerisinde ücretleri ve tabi oldukları kanunlarından doğan hakları saklı kalmaktadır.

Çalışanların kurula veya işverene başvuruda bulunarak çalışmaktan kaçınması durumunda ve önlenemez yakın ve ciddi tehlikenin varlığına bağlı olarak (usule uymaksızın) çalışmaktan kaçınması halinde hakları kısıtlanmayacaktır.

Daha öncede ifade edildiği üzere, işveren tarafından gereken önlemlerin alınması veya tehlikenin ortadan kalkması durumunda çalışanın tekrar işe başlaması gerekir. Aksi durumda, devamsızlığa ilişkin hükümlerin uygulanması söz konusu olacaktır.

İşçilerin çalışmaktan kaçındıkları süre boyunca, kıdemlerine bağlı hakları da devam etmektedir. Yıllık ücretli izin süresi, bildirim önelerine ait süre belirlenirken çalışılmayan süre de işçinin kıdemine eklenmelidir. Bu sürenin aynı zamanda kıdem süresine de dâhil edilmesi gerekir

(Sümer, 2022: 210). Çalışmaktan kaçınılan sürenin çalışma süresinden sayılması gerektiği yönüne bir tereddüt bulunmamaktadır.

Çalışanların çalışmaktan kaçındıkları dönem boyunca, işverenlerin sosyal güvenlik primlerinin Sosyal Güvenlik Kurumuna yatırma yükümlülükleri de devam etmektedir.

Ciddi ve yakın bir tehlikeye maruz kalan çalışanlar, gerekli tedbirler alınıncaya kadar işverenin önerdiği benzer bir işte çalışmayı kabul etmek zorundadır. İşçilerin bu teklifi kabul etmemeleri, sadakat borcuna aykırılık oluşturmakta ve işverene iş sözleşmesini haklı nedenle fesih hakkı vermektedir.

Aynı zamanda çalışanların çalışmaktan kaçınma hakkını kullanmaları sebebiyle toplu bir şekilde işi/çalışmayı bırakmaları veya çalışma ortamını terk etmeleri bir grev olarak nitelendirilmemektedir.

Kamu görevlilerinin çalışmaktan kaçınmalarına ilişkin bir tehlikenin varlığı halinde istifa etmelerine ilişkin hukuki bir düzenleme bulunmamakla birlikte, kamu görevlilerinin de çalışmaktan kaçındıkları sürenin fiilen çalışmış kabul edileceği belirtilmektedir.

GENEL BİR DEĞERLENDİRME

İşyerlerinde İSG'nin sağlanması ve tüm çalışanların korunması çalışma hayatının en önemli konuları arasında yer almaktadır. Çalışma ortamındaki risk ve tehlikelerin mümkün olduğu ölçüde minimize edilmesi, çalışanların iş kazasına uğramalarını ve meslek hastalıklarına yakalanmalarının engellenmesi İSG'nin temel amacını oluşturmaktadır.

İşyerlerinde uygulanması beklenen İSG önlemleri özellikle uluslararası düzenlemeler doğrultusunda hazırlanan ulusal mevzuat hükümleri ile belirlenmektedir. İşyerlerinde İSG'nin sağlanmasında en büyük sorumluluk işverenlere yüklenmektedir. İşverenlerin söz konusu yükümlülüğünü yerine getirmesinde de ulusal düzenlemeler ve uygulamalar yol gösterici olmaktadır.

Türkiye'de İSG'nin sağlanmasında Anayasa başta olmak üzere, 6331 sayılı Kanun ve ilgili diğer mevzuat hükümleri işverenlerin yükümlülük ve sorumluluklarının genel sınırını belirlemektedir. 6331 sayılı Kanun, özel ve kamu sektörü ayrımı yapmaksızın, tüm çalışanları kapsaması açısından son derece önemlidir. Kanunda aynı zamanda işverenlerin sorumlulukları da oldukça geniş tutulmuştur. Kanunda yer alan hükme göre işverenler işyerlerinde İSG'nin sağlanması konusunda her türlü önlemi almakla yükümlüdürler. Bu doğrultuda işverenlerin yalnızca ilgili mevzuatta yer alan temel yükümlülüklerini yerine getirmesi beklenmemekte, bu yükümlülüklerinin ötesinde değişen koşullara ve uygulamalara da bağlı olarak sorumluluklarını genişletmeleri beklenmektedir.

İşverenler tarafından alınan tüm önlemlere, uygun hale getirilen koşullara ve çalışanların alınan önlemlere uymalarına rağmen işyerlerinde beklenmedik acil ve ciddi tehlikeler ortaya çıkabilmektedir. Söz konusu tehlikelerin çalışanların yaşam ve beden bütünlüklerini tehlikeye

atmaları durumu da bazı hallerde kaçınılmaz olmaktadır. Bu tür durumların ortaya çıkması da çalışanlara kendilerini korumaları adına bazı haklar tanımaktadır. Bu haklardan biri de işyerinde ortaya çıkan ciddi ve yakın bir tehlike sebebiyle çalışanların çalışmaktan kaçınma hakkını kullanmasıdır.

6331 sayılı Kanununa göre çalışanlar, ciddi ve yakın bir tehlike ile karşılaşmaları halinde kurula, kurulun bulunmadığı işyerlerinde ise işverene başvurarak durumun tespit edilmesini ve gerekli tedbirlerin alınmasını talep edebilirler. Böyle bir durumun varlığı halinde kurul acilen toplanarak, işveren ise derhal karar vermelidir ve durumu bir tutanakla tespit etmelidir. Kararın da çalışanlara ve çalışan temsilcisine yazılı olarak bildirilmesi gerekir (İSGK, m. 13/1). Kurul ya da işverenin çalışanın talebi yönünde bir karar vermesi halinde çalışan, gerekli tedbirler alınıncaya kadar çalışmaktan kaçınabilir. Çalışanların çalışmaktan kaçındığı dönemdeki ücretleri ile kanunlarından ve iş sözleşmelerinden doğan hakları saklı kalmaktadır (İSGK, m. 13/2). Ciddi ve önlenemez bir tehlikenin olduğu durumlarda çalışanlar, 13. maddenin ilk fıkrasında yer alan usule uymak zorunda olmaksızın işyerini ya da tehlikeli bölgeyi terk ederek belirlenen güvenli yere gidebilirler. Çalışanların bu haklarından dolayı haklarının kısıtlanması mümkün değildir (İSGK, m. 13/3). İş sözleşmesiyle çalışanlar, talep etmelerine rağmen işverence gerekli tedbirlerin alınmaması durumunda, tabii oldukları kanun hükümlerine göre iş sözleşmelerini feshedebilirler. Toplu sözleşme ya da toplu iş sözleşmesi ile çalışan kamu personeli ise bu maddeye göre çalışmadığı dönemlerde de fiilen çalışmış olarak kabul edilir (İSGK, m. 13/4). 6331 sayılı Kanuna göre işyerinde işin durdurulması halinde, çalışmaktan kaçınmaya ilişkin hükümlerin uygulanmayacağını da belirtmek gerekir (İSGK, m. 13/5).

Söz konusu uygulamanın çalışma hayatının taraflarına bazı yararlar sağladığı da unutulmamalıdır. Şöyle ki, ciddi ve yakın bir tehlikenin varlığı durumunda çalışmaktan kaçınan çalışanlar yaşanması muhtemel iş kazalarını önleyeceklerdir. İş kazalarının ortaya çıkmadan önlenmesi de kazaların neden olacağı yaşamsal, ekonomik ve sosyal kayıpların (malullük, yaralanma, ölüm, iş günü kaybı, iş gücü kaybı, üretim ve hizmetin aksaması gibi) önüne geçecektir. Bahsi geçen durum meslek hastalıklarının engellenmesi konusunda da geçerlidir. Bunların yanında ciddi ve yakın tehlike işyerinin bütünlüğünün korunması açısından da risk yaratabilir. Ciddi ve yakın tehlikenin fark edilmesi ve çalışanlar tarafından bildirilmesi ile gerekli önlemlerin alınması işyerinde ortaya çıkabilecek maddi zararların ve kayıpların da yaşanmasını engelleyecektir. Tüm bunlar dolayısıyla ülke ekonomisini de etkileyecek daha büyük durumlarında da önüne geçecektir.

KAYNAKÇA

- Akın, L. (2013). *İş Sağlığı ve Güvenliği ve Alt İşverenlik*. Ankara: Yetkin Yayınları.
- Baycık, G. (2013). Çalışanların İş Sağlığı ve Güvenliğine İlişkin Haklarında Yeni Düzenlemeler. *Ankara Barosu Dergisi*. (S. 3, ss. 103-170).

- Çelik, N., Canikliođlu, N., Canbolat, T. ve Özkaraca, E. (2021). *İş Hukuku Dersleri*. İstanbul: Beta Yayıncılık.
- Engin, M. (2003). Yeni İş Kanunu Tasarısı ve İşçinin İş Görmekten Kaçınma Hakkı. *Dokuz Eylül Üniversitesi Hukuk Fakültesi Dergisi*. (C. 5, S. 1, ss. 77-94).
- İncirođlu, L. (2014). İş Sağlığı ve Güvenliđi Kanununda Çalışanın Çalışmaktan Kaçınma Hakkı. *Marmara Üniversitesi Hukuk Fakültesi Hukuk Araştırmaları Dergisi*. (C. 20, S. 1, ss. 809-822).
- Mollamahmutođlu, H., Astarlı, M. ve Baysal, U. (2022). *İş Hukuku*. Ankara: Lykeion Yayınları.
- Pehlivan, M. (2020). 6331 Sayılı İş Sağlığı ve Güvenliđi Kanunu'nda Çalışanın Çalışmaktan Kaçınma Hakkı ve Koronavirüs Salgını. *Karaelmas İş Sağlığı ve Güvenliđi Dergisi*. (C. 4, S. 2, ss. 125-136).
- Sümer, H. H. (2022). *İş Sağlığı ve Güvenliđi Hukuku*. Ankara: Seçkin Yayınları.
- Süzek, S. (2021). *İş Hukuku*. İstanbul: Beta Yayıncılık.
- Şen, M. (2012). İşverenin İşçiyi Koruma ve Gözetme Borcu Kapsamında İşçinin kişiliğinin Korunmasına Aykırılık ve Sonuçları. *Sicil İş Hukuku Dergisi*. (C. IV, S. 28, ss. 129-139).

ÇEVİRİ DERSLERİNDE BDÇ ARAÇLARININ KULLANIMI. ARTILAR, EKSİLER, ZORLUKLAR

CAT TOOLS IN TRANSLATION CLASSROOM. PROS, CONS, CHALLENGES

Nilüfer DENİSSOVA

Dr. Öğretim Üyesi, Anadolu Üniversitesi

ORCID ID: 0000-0003-4276-7392

ÖZET

Bu çalışma, 3. ve 4. sınıf lisans düzeyindeki Türkçe-Rusça Çeviri derslerinde üç farklı BDÇ (Bilgisayar Destekli Çeviri) Aracının kullanımına ilişkin beş yıllık deneyimin değerlendirmesini içerir. En az bir BDÇ Aracını kullanabilmek çevirmen arayışına yönelik iş ilanlarında belirtilen başlıca taleplerinden biridir, bir serbest çevirmen için ise mutlak bir zorunluluktur. Söz konusu faktörler bu bileşenin müfredata eklenmesini gerektirmiştir. Kökleri çeviri tarihinin oldukça eski zamanlarına uzanan BDÇ Araçları günümüzde geniş çeşitlilik sunar: Ücretli ve ücretsiz, bulut tabanlı, tarayıcı tabanlı ya da kişisel bilgisayar tabanlı araçlar mevcuttur. Sınıf çalışması için bir BDÇ aracı seçme sürecinin ise belli sınırlamaları ve net gereksinimleri vardır: Araç ücretsiz ve 15-25 kişilik grupta eşzamanlı çalışma sağlayacak kadar kullanımı kolay olmalıdır. Wordfast Anywhere (1 Ocak 2023'ten itibaren ücretli), CafeTran Espresso ve MateCat bu gereksinimleri karşılayan seçeneklerdir. Bu araçların sınıf çalışması sürecinde doğrudan kullanımına ek olarak, onları farklı açılardan karşılaştıran birkaç dönem ödevi de yapılmıştır. Birikmiş deneyimi değerlendirerek BDÇ Araçlarının sınıf çalışmasında bir dizi koşulsuz avantaj sağladığı güvenle söylenebilir. Bu beceri, bir çevirmen adayını çağdaş iş piyasasının koşullarına hazırlar, onu yetkin ve rekabetçi kılmasına yardımcı olur, uzmanlaşmasına ve terminoloji bilgisinin önemini kavramasına katkıda bulunur. Mezunların geri bildirimlerinde BDÇ Araçlarını günlük çalışma hayatlarında kullanmaya devam ettikleri, kazandıkları bu beceriyi oldukça yararlı buldukları dile getirilmiştir. Bununla birlikte BDÇ Araçlarının bazı yönleri dikkatli izleme ve dengeli bir yaklaşım gerektirir. Öğrenciler, BDÇ Aracının yarattığı kolaylık izleniminden etkilenerek ona fazlasıyla güvenme eğilimindedir. Mesleki bağımsızlıklarını ve güçlü terminoloji dağarcığını geliştirmelerine yardımcı olmak için müfredata çeviri editörlüğü ve sözcük bilgisini geliştirme ile ilgili düzenli ek alıştırımların dâhil edilmesi önemlidir.

Anahtar Kelimeler: BDÇ Araçları, Çeviri eğitimi, Wordfast Anywhere, CafeTran Espresso, MateCat

ABSTRACT

This work includes an assessment of 5-years of experience in using three different CAT (Computer-Assisted Translation) Tools in the Turkish-Russian Translation classes of the 3rd and 4th undergraduate-level courses. The ability to use at least one CAT Tool is one of the main requirements for hiring a translator, as well as an absolute must for a freelancer. These factors determined the introduction of this element into the curriculum. Rooted deeply in the history of translation, CAT Tools now offer many different variations: paid and free, cloud-based, browser-based, and PC-based. Choosing a tool for classwork has strict limitations and clear requirements: it should be free and easy to use for parallel work in a group of 15-25 students. Wordfast Anywhere (subscription-based since January 1, 2023), CafeTran Espresso, and MateCat seem to meet those requirements. In addition to the direct use of these tools in the classroom, several term papers have been written comparing them from different points of view. Assessing the accumulated experience, we can confidently speak about a number of unconditional advantages of CAT Tools for classwork. This skill prepares a novice translator for the conditions of the modern job market and makes him/her competent and competitive, giving an understanding of the need for specialization, and the importance of the correct use of terminology in a certain context. According to the alumni's feedback, they continue to use the tools in their daily work and find this skill extremely practical. However, certain aspects require careful monitoring and a balanced approach. Students tend to rely too much on the CAT tool, to be overwhelmed by the impression of ease of translation work that the tool creates. Regular additional tasks on translation editing and lexical development should be introduced into the curriculum as well, to help students develop professional independence and maintain the profound contextual vocabulary.

Keywords: CAT Tools, Translation education, Wordfast Anywhere, CafeTran Espresso, MateCat

DEĞER ZİNCİRİ ANALİZİNİN KARS TURİZMİNİNE OLAN YANSIMALARINA KISA BİR BAKIŞ

Asst. Prof. Erol GEÇGİN¹, PhD Student Nazan KORUCUK²

¹Kafkas University, Sarikamis Faculty of Tourism,

ORCID: 0000-0001-8375-9343,

²Kafkas University, Institute of Social Sciences.

ORCID: 0000-0003-2208- 0657

ÖZET

Bu çalışma değer zinciri kapsamında, Kars ilinin turizm açısından değer etkenlerini belirlemeyi amaçlamıştır. Bu amaç doğrultusunda turizmde değer yaratan aktörler belirlenmiş, daha sonra ise bu aktörlerin durumunu tespit etmeye yönelik yarı yapılandırılmış görüşmeler hazırlanmıştır. Değer zincirini oluşturan aktörlere uygulanmak üzere her paydaş segmentine uygun tasarlanmış yarı yapılandırılmış görüşmeler yapılmıştır. Çalışma doğrudan, dolaylı ve yardımcı aktörler olarak üç grupta toplanan tüm aktörlerden oluşan bir örneklem listesi üzerinden gerçekleştirilmiştir. Katılımcılardan elde edilen veriler nitel analiz yöntemiyle analiz edilmiştir. Son olarak ise Mülakat çıktılarında, Değer Zinciri analizi ile Kars ilinde turizm sektöründe eksiklik ve sorunların olduğu ortaya koyulmuştur. Bu bağlamda Kars ilinde turizmin gelişmesi için ortaya koyulan stratejiler için faydalı bilgiler sunmaktadır. Yani değer zinciri analizi Kars için turizm stratejileri geliştirmek için verimli geri bildirim ve veriler sağlamaktadır.

A BRIEF OVERVIEW OF THE REFLECTIONS OF VALUE CHAIN ANALYSIS ON KARS TOURISM

ABSTRACT

Within the scope of the value chain, this study aimed to determine the value factors of Kars in terms of tourism. For this purpose, actors that create value in tourism are determined, and then semi-meeting meetings are prepared to determine the movements of these actors. Appropriate use for each stakeholder segment was made from semi-negotiations to be applied to the actors forming the value chain. Direct work was carried out on a sampling list of all actors in three groups of groups and co-actors. It was analyzed by the qualitative analysis method obtained from the participants. Finally, from the interview outputs, it has been revealed that the deficiencies and the emergence of the tourism sector in Kars province with the Value Chain analysis. In this context, it provides useful information for the strategies put forward for the innovations of tourism in Kars province. In other words, the value chain analysis provides efficient feedback and provides to reduce tourism for Kars.

1. GİRİŞ

Öncelikle değer faktörlerinden bahsetmek gerekiyor. Değer faktörleri, bir ürünün, hizmetin, varlığın veya işletmenin değerini artıran faktörlerdir. Bir işletme için, hissedarlar ve potansiyel alıcılar için işletmenin değerini artıran ölçek ekonomileri, kalifiye personel veya sadık bir müşterilerden oluşmaktadır (Gartner, 2022). Başka bir ifade ile değer faktörü ürün ve hizmete değer katan tüm faaliyetler olarak ta tanımlanmaktadır. Yani değer faktörleri, bir kuruluşun başarısı üzerinde muhtemelen en büyük etkiye sahip olan faktörlerdir ve farklı sektörler ve şirketler arasında farklılık göstere bilinir. Değer faktörleri; büyüme değeri faktörleri, operasyonel değer faktörleri veya finansal değer faktörleri gibi kategorilere ayrılmaktadır (Daniel, 2016). Ancak Turner 1998 yılında yaptığı çalışmada sekiz finansal değer faktörü belirlemiştir. Bunlar; satış büyüme oranı, işletme kar marjı, gelir vergisi oranı, işletme sermayesine ilave yatırım, sabit sermayeye ilave yatırım, sabit sermayenin yenilenmesi, finansman maliyeti (sermaye maliyeti) ve tahmin dönemi (planlama dönemi) şeklinde sıralamıştır. Turizm sektörü açısından değer faktörlerine bakıldığında, stratejik hedefler doğrultusunda turist sayısını artıran, karlılığı artıran, riski azaltan, müşteri memnuniyetini artıran, turist sayısını artıran ve sektörel büyümeyi teşvik eden faktörler olarak kendini göstermektedir. Bu tanımdan yola çıkarak öncelikle değer faktörlerini belirlemek için değer zincirinin verimli ve etkin çalışmasını engelleyen ve sınırlayan sorunlu alanların belirlenmesi gerekir. Bunun içinde değer zincirindeki tüm paydaşları, faaliyetleri ve etkileşimleri ortaya koyan bir turizm değer zinciri haritasının oluşturulması ile başlar. Daha sonra ise değer zincirindeki aktörler ve faaliyetler arasındaki etkileşimlerdeki sorunlu alanlar belirlenir.

Değer zinciri kavramı genel olarak somut bir anlam ifade etmese de iş dünyasının nasıl çalıştığını anlamak için bir çerçeve çizmektedir (Mitchell, 2012). Bu bağlamda değer zinciri kavramı, farklı üretim aşamalarından nihai tüketicilere ulaşılmasına ve kullanım sonrası geri bildirim kadar bir mal veya hizmetin geliştirilmesi için gerekli tüm faaliyetleri tanımlayan bir kavramdır (Kaplinsky ve Morris, 2000: 4; Mitchell, 2012; Serin Karacaer ve Ozturk, 2019: 247). Gerekli tüm faaliyetlerin ve bu faaliyetleri gerçekleştirenlerin süreçten ayrı düşünülmeceği gerçeğinden yola çıkarak değer zinciri, tüm faaliyetler veya taraflar (tedarikçiler, taşeronlar, yükleniciler, yatırımcılar, Ar-Ge, müşteriler, tüketiciler, vb.) olarak da tanımlanmıştır (Kaplinsky ve Morris, 2000: 4).

Değer zinciri analizi ise işletmeyi stratejik öneme sahip faaliyetlere bölmek ve bu faaliyetlerin maliyet değişimleri ve farklılaşmaları üzerindeki etkilerini incelemek için kullanılan bir yöntem olarak tanımlamak mümkündür (Hergert ve Morris, 1989). Değer zinciri analizi, bir işletmenin hizmetlerine veya ürünlerine uyguladığı operasyonların güçlü ve zayıf yönlerini sistematik olarak ortaya çıkarmak, tanımlamak ve analiz etmek için kullanılan bir yöntemdir. Serin Karacaer ve Öztürk 2019 yılında yaptığı çalışmada değer zincirini şu amaçlar için kullanılan stratejik bir yönetim aracı olduğunu ve değer zinciri analizi, işletmenin rekabet avantajını anlamak, değer zincirinin hangi aşamasında müşterilere değer yaratabileceği veya maliyetlerin hangi aşamada azaltılabileceğinin belirlenmesi, diğer işletmelerle olan ilişkilerinin daha iyi anlaşılması olarak ifade etmiştir (Serin Karacaer ve Ozturk, 2019: 251). Porter 1985 yılında değer zincirini ana hatlarıyla şekillendirmiştir. Porter'a göre, bir işletmenin değer zincirini ve faaliyetlerini yürütme biçimi, o işletmenin geçmişinin, stratejisinin, strateji uygulama yaklaşımının ve ekonomik faaliyetler ortaya koymuştur (Porter, 1985: 37). Porter'ın Değer Zincirini aşağıdaki şekildeki gibi ortaya koymuştur;

Şekil 1: Porter'ın Değer Zinciri



Porter tarafından geliştirilen değer zinciri modelinde görüldüğü gibi (Şekil 1), değer zinciri analizi yapabilmek için firma operasyonlarının birincil ve destekleyici faaliyetler başlıkları altında incelenmesi gerektiğini belirtmiştir.

Yukarıdaki tanımlardan ve Porter'ın ortaya koyduğu modelden yola çıkarak “Turizmde Değer Zinciri Analizi” tanımı şunları içermektedir: Bir bölge ve/veya destinasyonda turizmin gelişmesi için gerekli faaliyetlerin bir zincir halkası oluşturacak şekilde stratejik olarak gruplandırılması; müşterilere sunulan değer hangi aşamada artırılabilir ve maliyetlerin azaltılabilir belirlenmesi ve destinasyonun tedarikçileri, müşterileri ve sektördeki diğer aktörlerle olan ilişkilerinin daha iyi anlaşılmasıdır. Değer zinciri modeli, üretim odaklı çeşitli sektörlerde uygulansa da, hizmet odaklı sektörlerde daha az çalışılan bir modeldir. Hizmet sektörünün önemli unsurlarından biri olan turizm sektöründe sunulan turistik ürünlerin sektörün yapısına uygun ürün özelliklerini taşımasından dolayı değer zinciri modelinin uygulanabileceğinin görülmüştür (Mete ve Acuner, 2014). Turizm sektörünün ana aktörleri ve paydaşları ülkedeki tur operatörlerinden turizm destinasyonlarındaki yerel işletmelere, DMO'lara, kamu kurumlarına ve STK'lara kadar geniş bir değer zincirini oluşturmaktadır. Turizmde değer zincirinin ana unsurları, aşağıdaki Şekil 2'deki gibi Porter'ın modeline uygulanabilir

Şekil 2: Turizm Değer Zincirinin Temel Unsurları

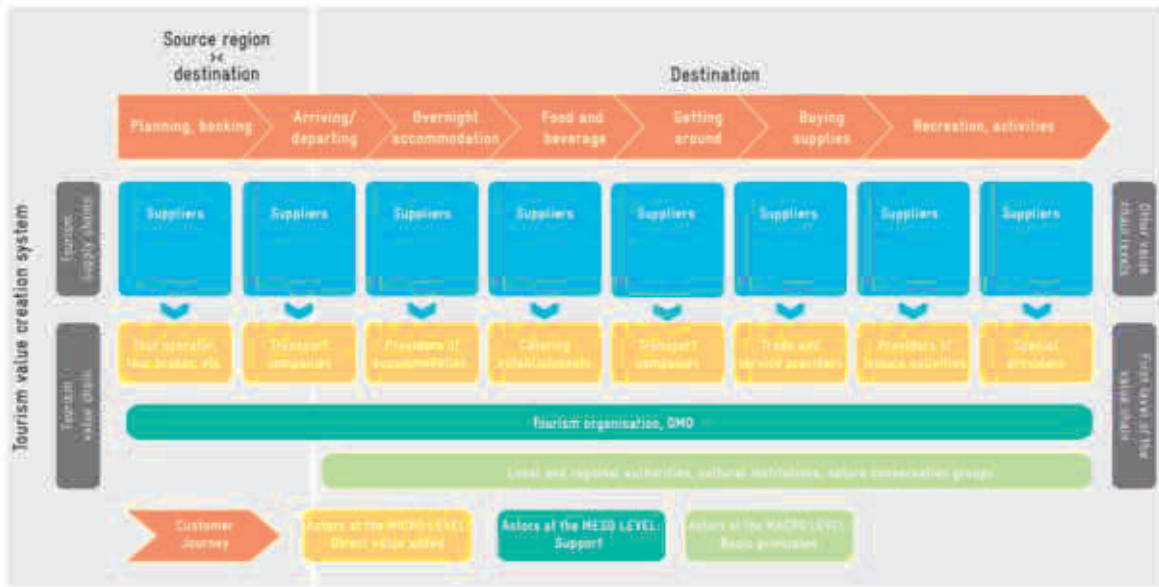

Kaynak: Kai, 2020.

Değer zincirinin haritalanması ve yönetilmesi, tüm mal veya hizmet zincirinin daha kapsamlı bir görünümünü elde etmek için görüş alanını doğrudan tedarik zinciri ortaklarına genişletmekle ilgilidir. Bu aşamada, dahil olan tüm paydaşları ve nasıl etkileşimde bulduklarını gösteren bir değer zinciri yapısının haritasını çıkarmak önemlidir. Harita, hem üretici, hammadde sağlayıcı, ara tedarikçi, hizmet sağlayıcı, kullanım ömrü sonu yönetimi gibi doğrudan paydaşları hem de ilgili bakanlıklar/kurumlar, Ar-Ge veya finans kurumları gibi dolaylı paydaşları içermelidir. Bu çalışma turizm sektöründeki tüm aktörleri kapsayacak şekilde tasarlanmıştır. Genel olarak turizm değer zinciri modelindeki aktörler; Konaklama tesisleri, yiyecek ve içecek, seyahat acenteleri, tur operatörleri, tur rehberi hizmetleri, hediyelik eşyalar/hediyelik eşya dükkanları, eğlence şirketleri, toplu taşıma, sivil toplum kuruluşları (STK'lar), temel hizmet sağlayıcılar (sağlık, bankacılık vb.), kamu idareleri (merkezi hükümet bakanlıkları, valilikler, il müdürlükleri, SERKA, KOSGEB, TKDK vb.) yerel yönetimler (İl Özel İdaresi, Belediyeler, Yerel Hizmet Birlikler vb.) şeklinde belirlenmiştir.

2. ARAŞTIRMA

2.1. Araştırmanın Amacı

Çalışmanın genel amacı Kars ilinin bölgesel anlamda rekabet edebilirliğini artırmaktır. Bu amaç doğrultusunda değer zinciri analizi yardımıyla, Kars ilinin değer yaratan unsurları belirlenmiş ve bu unsurlar ışığında Kars ilinin sürdürülebilir turizm modeli oluşturmaktadır. Değer zincirin temel amacı turizm açısından toplam değeri belirlemektir.

2.2. Metodoloji

İlk olarak literatür taraması yapılmıştır. Bu literatür kapsamında Kars ilinin değer zinciri analizi, kamu ve özel sektör temsilcileri, STK'lar ve STK'lar dahil olmak üzere ilgili tüm paydaşların görüşleri dikkate alınarak katılımcı bir yaklaşımla gerçekleştirilmiştir. Analiz, “değer yaratanlar/değer yaratanlar” üzerine odaklanılmıştır. Çalışmanın evreni Kars ilinde turizm alanında değer yaratan işletmeler ve kuruluşlar seçilmiştir. Sahada yaşanan kısıtlamalar

dikkate alındığında 80 kişilik bir örneklem karar verildi. Her hedef grup için farklı görüşme formları hazırlandı. Bu karar verilen hedef kitlelerle yarı yapılandırılmış görüşme yapıldı. Görüşmeye karar verilen hedef kitle aşağıdaki gibidir; 24 adet konaklama işletmesi, 20 yiyecek ve içecek işletmesi, 11 adet yöresel ürün satıcıları ve hediyelik eşya mağazaları, 5 adet taksi şoförleri, 7 adet acente, 3 adet STK temsilcileri, 6 adet kamu personeli ve 4 adet akademisyen görüşme gerçekleştirilmiştir.

2.3. Yöntem

Veriler, metinden anlamlı çıkarımlar yapmak ve kavramlar arasında bağlantı kurmak için yararlı bir yöntem olarak kabul edilen içerik analizine tabi tutulmuştur (Krippendorf, 2004). İçerik analizi, paydaşların bakış açılarını, görüşlerini belirlemeyi ve görüşlerini ortak kavramlar çerçevesinde anlamlı sınıflandırmalarda kümelemeyi amaçlayan bu çalışma için uygun bir analiz yöntemidir (Han, Lee, Edvardsson ve Verma, 2021). Veri analizinde ilk olarak görüşlerin genel olarak anlaşılması için tüm görüşme kayıtları Word'e aktarılıp birkaç kez okunmuştur. Sonrasında analiz, verilerin kodlanması, kodların temalar altında birleştirilmesi ve temaların ortak kategorilere göre düzenlenmesi olmak üzere üç aşamada gerçekleştirilmiştir (Robinson ve Schänzel, 2019). Veriler, Microsoft Word ve Excel gibi uygun yazılımlar kullanılarak girildi, sınıflandırıldı, tablollaştırıldı ve analiz edildi. Tablonun ilk sonuçları, diğer kaynaklardan elde edilen verilerle karşılaştırılmıştır.

3. BULGULAR

Bu çalışmada Konaklama tesisleri arasında belediye belgeli 3 tesis, Kültür ve Turizm Bakanlığı belgeli 2-5 yıldızlı oteller, Butik Otel ve Butik Köy Evi bulunmaktadır. Bu tesisler 3 – 144 oda ve 6-350 yatak kapasiteli olduğu tespit edilmiştir. Bu tip otellerin yöneticileri ile görüşülmüştür. Yiyecek ve içecek sektöründe restoran ve kafe ele alınmış ve bunların yöneticileri veya sahipleri ile görüşülmüştür. Yerel ürün satıcılarıyla yapılan görüşmelerin çoğunluğu süt ürünleri üreticileri/satıcıları ile yapılmış olsa da bal satıcıları ve yerel el sanatları satıcılarıyla da görüşülmüştür. Acente sahipleri veya yöneticileri, akademisyen, stk ve kamu çalışanlarıyla görüşmeler gerçekleştirilmiştir. Böylece geniş bir paydaş kitlesine ulaşılmıştır. Kars ilinin turizm durumunu ortaya koymak amacıyla konaklama, yiyecek ve içecek işletmeleri, yerel üreticiler ve seyahat acenteleri verileri verilmiştir. Diğer görüşülen paydaşların (akademisyen, taksici, stk ve kamu) görüşleri ise içerik analizinde faydalanılmıştır.

Yapılan görüşmelerde ilk olarak işletmelerin kaç kişiyi istihdam ettiği sorulmuştur. Elde edilen bilgiler ışığında konaklama tesislerinde ortalama 19,4 kişi, yeme-içme tesislerinde ise 9,8 kişi istihdam edilmektedir. Seyahat acenteleri ile yöresel ürün/hediyelik eşya üreticileri/satıcıları ise ortalama 3,7 ve 3,5 kişi çalıştırdıklarını belirtmişlerdir.

Sorulan diğer bir soruda işletmelere faaliyet süreleri sorulmuş verilen cevaplar ışığında konaklama tesisleri ortalama 9,5 yıl faaliyet gösterirken, yeme-içme tesisleri ve seyahat acenteleri sırasıyla 8,3 ve 17,4 yıl deneyime sahip olduklarını belirtmişlerdir. En uzun ömürlü işletmelerin geleneksel üretim tesisleri olduğu ve ortalama 32,8 yıldır sektörde buldukları görülmektedir.

Grafik 1: Görüşülen Kişilerin Eğitim Düzeyleri

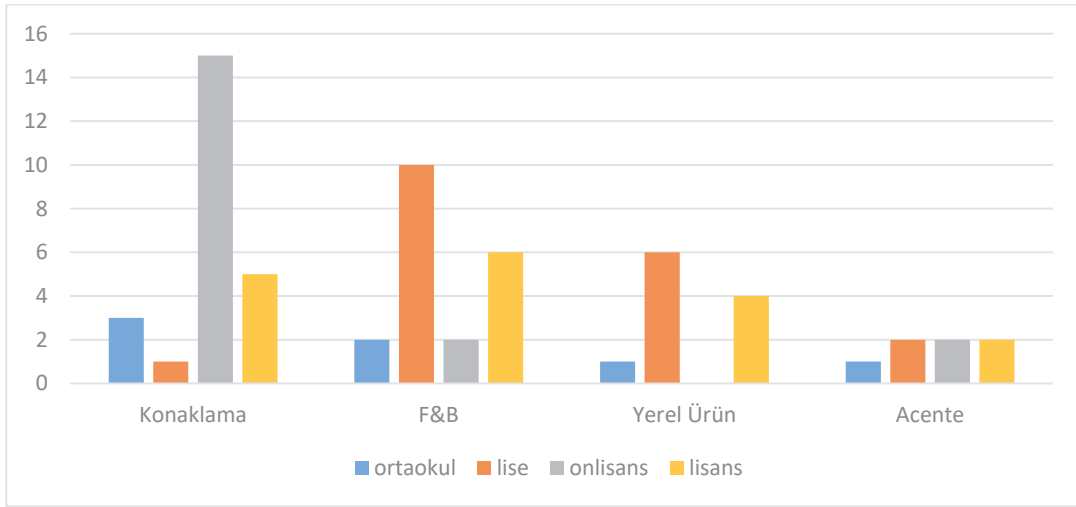

Grafik 1 incelendiğinde görüşülen kişiler genellikle lise ve üniversite diplomalarına sahip olduğu görülmüştür. Grafik1 incelendiğinde Konaklama sektörü temsilcilerinin iyi eğitilmiş olduğunu, seyahat acentelerinin ise genel olarak daha düşük eğitim düzeyine sahip olduğunu görmekteyiz.

Grafik 2: Çalışan Kişilerin Eğitim Düzeyleri

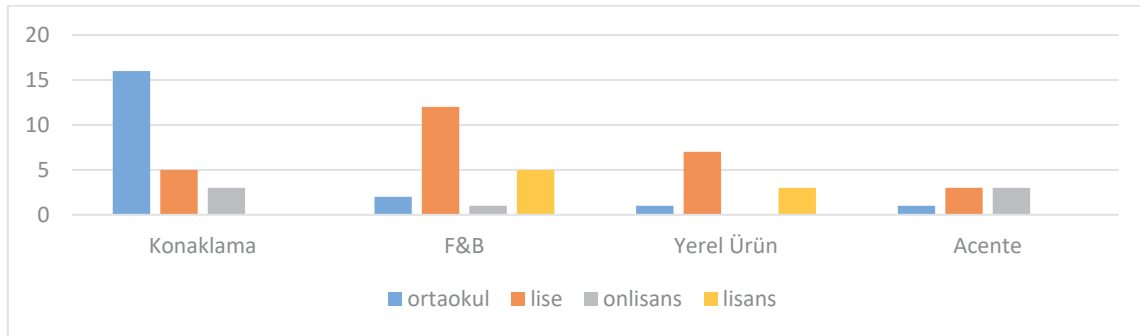

Grafik 2 incelendiğinde diğer üç sektörde (ağırlama, yeme-içme ve yerel ürünler/hediyelik eşya) çalışanların çok azı üniversite eğitimi almışken, seyahat acenteliği sektöründe temsilcilerin hiçbiri firmalarının üniversite eğitimi personel istihdam ettiğini beyan etmemiştir.

Grafik 3: Turizm Eğitimi Alan Personel Sayısı

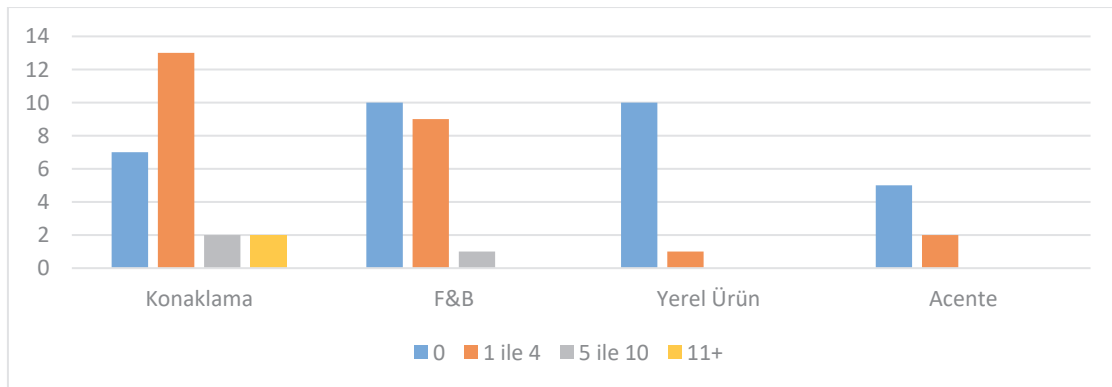

Grafik 3 incelendiğinde turizm işletmelerinde çalışan personelin çoğu turizm eğitimi almamıştır ve turizm eğitimi alan personel sayısı bir ile dört arasındadır. Buna bağlı olarak ortalama çalışan sayısına göre, sadece çok az sayıda ağırlama ve yiyecek-içecek işletmeler turizm eğitimi almış beş veya daha fazla personel çalıştırmaktadır.

Grafik 4: Yabancı Dil Bilen Personel Sayısı

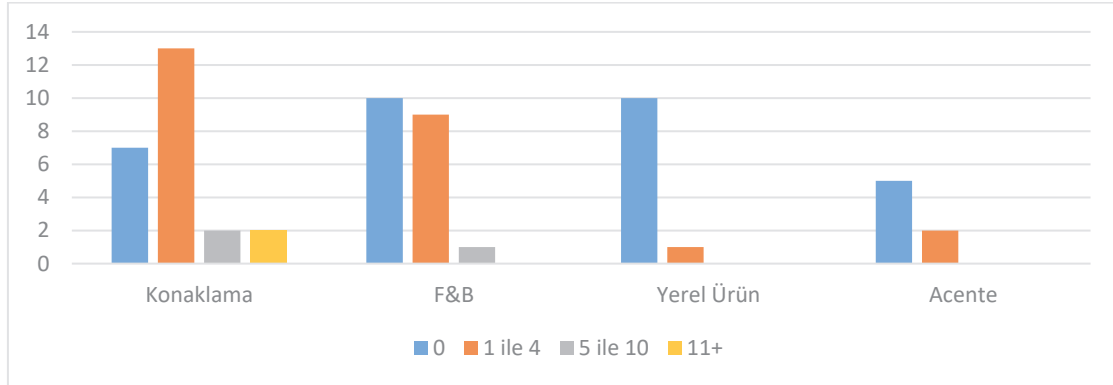

Grafik 4 incelendiğinde turizm işletmelerinde çalışan personelin çoğu yabancı dil eğitimi almamıştır. Daha doğrusu konaklama işletmeleri dışında kalan personelin büyük bir bölümü yabancı dil bilmediği görülmüştür. Ayrıca grafikler dışında taksiciler ulaşım alanında ortalama 12 yıldır hizmet vermekte olup ortaokul-lise mezunu oldukları ve hiçbiri yabancı dil bilmediği ortaya çıkmıştır.

Yapılan görüşmeler sonucunda Kars ilinin turizm açısından avantajlar içerik analizinden çıkan sonuçlar aşağıdaki gibidir.

Turizm Sektörünün Gelişmesi Açısından Kars'ın Avantajları

➤ CAZİBE YERLERİ

1. Doğal güzellikler; Doğal güzellikler (10), Çıldır Gölü (12), kristal kar ve kayak çıkış riskinin düşük olduğu ormancılık ortamında fırsat vb. (10)
 2. Tarihi Cazibe Yerleri; Tarihi yapılar (60), Ani Harabeleri (26), Baltık Mimarisi (16), Kars Kalesi (3)
 3. Kültürel Gezi; Yerel ürün çeşitliliği (Peynir, bal) (18), Çok kültürlü yapısı (12), Gastronomi zenginliği (5), İnsanların samimiyeti ve misafirperverliği (2),
- TURİZM ÇEŞİTLİLİK: Turizm (4), Kış turizmi (60), Kültür turizmi (9) için yüksek çeşitlilik potansiyeli, Doğa/eko-turizm (6), İnanç turizmi (4),
- TOPLU TAŞIMA: Doğu Ekspresi (34), Havalimanı, (8), Lojistik merkezi (2), Kolay ulaşım (2),
- KONUM: Sınır kapılarına yakınlık, İpek Yolu üzerinde olma vb.(7).

Yapılan görüşmeler sonucunda Kars ilinin turizm açısından avantajlar içerik analizinden çıkan sonuçlar aşağıdaki gibidir.

Turizm Sektörünün Gelişmesi Açısından Kars'ın Dezavantajları

➤ KAMU KURUMLARI TARAFINDAN YAPILAN İŞLER;

Kamu yatırımlarının, yönlendirme/denetim ve koordinasyon eksikliği (10), altyapı eksiklikleri (28), belediye çalışmalarının yetersizliği (16), şehrin bakımsız ve plansız gelişmesi (13), çevre temizliğinin olmaması (12), yolların, sokakların ve kaldırımların düzensizliği/düzensizliği (10), başıboş hayvanlar (7), (Sarıkamış için) yetersiz mekanik tesis ve pistler (5), (Sarıkamış için) Yapay/teknik kar yağışı olmaması (3), AVM olmaması (5), Kars Nehri'nin rehabilite edilmemesi (3), Sağlıkta eksiklikler hizmetler (2), Yüksek vergiler ve enerji giderleri (3), Tarihi/doğal değerlere yönelik tabelaların (yönlendirme/bilgilendirme) eksikliği (2).

➤ İNSAN KAYNAKLARI

Nitelikli eleman eksikliği (23), turizm işletmesi sahiplerinin bilgisizliği (3), profesyonel tur işletmeciliğinin olmaması (1), turist sayısının yetersizliği ve Rehberlerin uyanıklığı (3).

➤ BİLİNÇSİZLİK

Esnafın tutum ve davranışları (17), esnaf kısa vadeli düşünmesi ve günübirlik müşteri olarak turistlere bakışı (6), kalitesiz/sahte ürünleri yüksek fiyatları (6), yerel halkın tutum ve davranışları (11), yerel halkın tarihi ve kültürel değerlere olumsuz bakışı (6), turist rehberlerin yüksek komisyonları (5).

➤ ULAŞIM

Ulaşım imkanlarının kısıtlı olması (15), ulaşım maliyetinin yüksek olması (8), Şehir içi ulaşım araç sayısının az olması ve Doğu Ekspresi seferleri ve vagonların azlığı, bulunamaması (7), uçuşların azlığı ve saatlerinin uygun olmaması (6), uçakla gelen kişilere ilçelere ulaşım hizmetinin olmaması, iniş süreleri (2), ana otoparkların kötü koşulları (1).

➤ ÜRÜN ÇEŞİTLİLİĞİ

Turizm faaliyetlerinin olmaması ve faaliyetlerin çeşitlendirilmemesi (9), mevsim çok kısa olması (sadece kış mevsiminde) (5).

➤ KONAKLAMA TESİSLERİ

Yetersiz ve pahalı konaklama tesisleri (4), Tanıtım faaliyetlerindeki eksiklikler (11).

➤ COĞRAFİ ŞARTLAR

Uzun ve soğuk kış mevsimi (17), metropollere uzaklık (10).

Yapılan görüşmeler sonucunda Kars ilindeki Turizm işletmelerinin yaşadığı başlıca operasyonel sorunlar içerik analizinden çıkan sonuçlar aşağıdaki gibidir.

Turizm İşletmelerinin Yaşadığı Başlıca Operasyonel Sorunlar

➤ İŞ GÜCÜ; Nitelikli/eğitilmiş personel eksikliği (24).

➤ KAMU HİZMETLERİNDEN KAYNAKLANAN SORUNLAR: (Kaldırılma) masa atılmasına izin verilmesi, (3), TRA2 ulusal teşvik sisteminde 6. sıradaki bölgelerden biri olmasına rağmen (yani gelişmeye en çok ihtiyaç duyan bölgeler arasında yer almaktadır) , hiç yokgelir vergisinde, Sosyal Sigortalar Kurumu (SGK) primlerinde veya KDV'de indirimlerin olmaması (9).

➤ MALİYETLER; Mali ve ekonomik sorunlar, Fiyatların sürekli artması, (22), enerji maliyetlerinin yüksek olması (14), vergilerin çok yüksek olması, (10),

➤ İŞBİRLİĞİ; Şiddetli rekabete rağmen birlikte hareket edememe (4),

➤ TEDARİK; Malzeme temininde yaşanan sorunlar (2),

➤ ÇEŞİTLİLİK; Müşterilerimizin beklentilerini karşılayamıyoruz. Biz sadece konaklama/yatak sunuyoruz. Restoran hizmeti bile veremiyoruz. (1)

Yapılan görüşmeler sonucunda Kars iline gelen turistlerin memnun oldukları başlıca faaliyetler içerik analizinden çıkan sonuçlar aşağıdaki gibidir.

Müşterilerin Memnun Faaliyetler

- AKTİVİTE; bahçede aktiviteler (2), çocuk oyun alanı (1), hamam ve sauna (3), Kafkas folklorik dans gösterileri, âşıklar (2), köy yaşamını deneyimleme (1)
- TESİS; tesisin konumu (7), tesisin fiziki özellikleri ve odaları (12), binanın tarihi dokusu (9),
- GASTRONOMİ; Yöresel ürünler (6), sunulan yemekler (5),
- PERSONEL (Teknik yeterlilikten çok dostça davranış vurgulanır) (33)
- SERVİS KALİTESİ; (peynir ve bal satıcıları için) Kargo ile teslim (5), (peynir ve bal satıcıları için) Doğal ve kaliteli yerel ürünler, (2), Taleplere anında cevap verilmesi (23)

Yapılan görüşmeler sonucunda Kars iline gelen turistlerin şikayet ettikleri başlıca faaliyetler içerik analizinden çıkan sonuçlar aşağıdaki gibidir.

Müşterilerin Şikayet Ettikleri Faaliyetler

- KAMU HİZMETLERİNDEN KAYNAKLANAN SORUNLAR; Kentsel çevrede kirlilik (11), Yetersiz altyapı, (9), Yolların durumu, (7), Yetersiz belediye çalışmaları (5), Yönlendirme ve bilgilendirme tabelalarının olmaması (2).
- FİYAT ; Ürün ve hizmet fiyatlarının yüksek olması (18), Ürün ve hizmet fiyatlarının sürekli dalgalanması (6),
- HİZMET; (Sarıkamış) - Asansör kuyruğunda uzun bekleme süresi (5), (peynir ve bal satanlar için) Kargo hizmetinden kaynaklanan sorunlar (6), Otopark sorunu (8)
- TESİS KAPASİTESİ VE İŞÇİLİK: Tesis kapasitesi, odaların tasarımı ve konforu (4), Personelin müşterilere karşı konuşma tarzı ve tutumu (6),
- ULAŞIM; uçuşların azlığı ve çalışma saatlerinin elverişsizliği. (9),
- AKTİVİTE; Hamam veya sauna olmaması (3), Açık hava etkinliklerinin olmaması (4),
- TEKNİK ALTYAPI; İnternet sıkıntısı (2),
- DİĞER; Turist rehberlerinin aldığı komisyonlar (1).

Yapılan görüşmeler sonucunda kritik başarı faktörlerin neler olduğu içerik analizinden çıkan sonuçlar aşağıdaki gibidir

Kritik Başarı Faktörleri

- MÜŞTERİ SADAKATI; Tekrar misafir sayısı (24)
- TESİS; Odaların tasarımı ve konforu (23), Tesisin tasarımı (9)
- HİZMET; Hizmet hızı ve kalitesi (17), Misafir şikayetlerine hızlı çözümler (9), Teknolojiden yararlanma (2)
- AKTİVİTE; Turistlerin katılabileceği aktiviteler (8), Oyun alanı (3), Toplantı odaları (5)
- YİYECEK VE İÇECEK; Menülerin zenginliği ve kalitesi (7), Kaliteli ve doğal yöresel ürünlerin sunulması ve sunulması (9)

4. SONUÇ

Değer zinciri analizi ile Kars turizmin gelişmesini sınırlayan sorunların çözümüne katkı sağlayacak “değer sürücüleri” belirlenmiştir. Bu çalışmada yarı yapılandırılmış görüşme formları kullanılmıştır. Çalışmanın bulgularından yola çıkarak görüşülen kişilerin eğitim düzeyi yüksek olmadığı buda gösteriyor ki bölgede ki işletmeler profesyonel eller tarafından yönetilmediği görülmektedir. Aynı şekilde çıkan sonuçlardan çalışanların eğitim düzeylerinin kötü olduğu aynı zamanda yabancı dil ve turizm eğitimi alan kişi sayısının az olduğu görülmüştür. Doğal olarak bu durum müşteri memnuniyetini olumsuz etkilemektedir.

İçerik analizinden çıkan olumlu sonuçlar şu şekilde sıralana bilinir; Antik Kenti, Kars sınırları içinde yer alması, çeşitli folklorik kültürel miras (danslar, âşıklar) olması, yöre halkının misafirperver olması, çok kültürlü toplumsal yapı ve dolayısıyla zenginlik gelenekler yerel kültür, sanat ve el sanatları olması, zengin ve çeşitli yerel ürünler/mutfak sahip olması, bozulmamış/bakir olmayan doğal güzellikler, tarihi mekanlarda zenginliklerin bulunması, turizm çeşitliliğinin fazla olması, Türkiye’de faaliyet gösteren doğu ekspres sayesinde, Kars gezisi gençler arasında popüler olmasıdır.

İçerik analizinden çıkan olumsuz sonuçlar şu şekilde sıralana bilinir; Düzenleyici kurumlar ve süreçlerle bağların olmaması/zayıf olması, İç ve dış işbirliğinde zayıflık, sektörel organizasyonda verimsizlik, üniversite-sektör işbirliği zayıf olması, turistik değerlerin etkisiz kullanımı, eğlence mekanlarının olmaması, yetersiz denetim faaliyetleri, yetersiz kamu yatırımları, imar ve yapı denetimindeki yetersizlikler, belediyenin çalışmalarının yetersiz olması, alt yapı eksikliği, yolların, sokakların ve kaldırımların düzensizliği/düzensizliği, sokak hayvanlarının kontrolünün olmaması, kamu çalışanlarının yeterince bilinçli olmaması, sağlık hizmetlerinde yaşanan sorunlar, logo ve marka imajının olmaması, tanıtım ve tanıtım eksiklikleri, turizm danışma ofislerindeki eksiklikler/eksiklikler, turist rehberi sayısının yetersizliği, yüksek enerji maliyetleri, malzeme temininde yaşanan sorunlar, uç hudut kapısı olmasına rağmen yeterince yararlanılmıyor, uçak ve tren sefer sayısı azdır, uygun olmayan ve sürekli değişen uçuş ve tren tarifeleri, uçak biletleri pahalı gibi olumsuzluklar tespit edilmiştir.

Bu çalışmada Değer zinciri analizi yardımı ile durum tespit edilmiş ve kurumlara önemli bilgiler içermektedir. Kars ilinin turizm potansiyelini daha yukarılara taşımak adına ortaya çıkan olumsuzluklar ortadan kaldırarak hizmet kalitesi artması gerekmektedir. Olumlu görülen faaliyetlerde daha profesyonelleşmesi ile birlikte turizm faaliyeti artmaya başlayacaktır.

5.KAYNAKÇA

Daniel,D.(2016), “Value Driver”,<https://www.techtarget.com/searcherp/definition/valuedriver>.

Erişim tarih: 15 şubat 2023.

Dekker, H.C. (2003). Value Chain Analysis in Inter-firm Relationships: A Field Study,
Management Accounting Research, 14 (1), 1-23

Gartner,G.(2022), “Value Drivers”, <https://www.gartner.com/en/finance/glossary/valuedrivers>,

Erişim tarih: 15 şubat 2023..

Hergert, M. and Morris, D. (1989). Accounting Data for Value Chain Analysis. Strategic
Management Journal, 10 (2), 177-188.

Kai, P. (2020). The Tourism Value Chain: Analysis and practical approaches for development
cooperation projects, GIZ.

Kaplinsky, R. and Morris, M. (2000), A Handbook for Value Chain Research.

Mete, B. and Acuner, E. (2014). A Value Chain Analysis of Turkish Tourism Sector,
International Journal of Business and Management Studies, 3 (2), 499-506.

Mitchell, J. (2012). Value Chain Approaches to Assessing the Impact of Tourism on Low
Income Households in Developing Countries, Journal of Sustainable Tourism, 20 (3),
457- 475.

Porter, M. E. (1985). Competitive Advantage: Creating and Sustaining Superior Performance:
With a New Introduction, New York: Free Press.

Serin Karacaer, S. and Ozturk, Y. (2019). A Conceptual Framework on Tourism Value Chain
Analysis, Journal of Turkish Tourism Research, 3(3):245- 260..

Turner, R. (1998). Projects for Shareholder Value: The Influence of Project Performance
Parameters at different Financial Ratios. Project Management, 4(1), 70-73

DEMAND ANALYSIS IN ISLAMIC ECONOMICS

DWI RISKIYANI

UIN K.H. Abdurrahman Wahid Pekalongan, Indonesia
ORCID ID: <https://orcid.org/0009-0007-6374-3820>

ARIFTI NAUVALIA

UIN K.H. Abdurrahman Wahid Pekalongan, Indonesia
ORCID ID: <https://orcid.org/0009-0007-0499-4654>

NURUL HANIYAH

UIN K.H. Abdurrahman Wahid Pekalongan, Indonesia
ORCID ID: <https://orcid.org/0009-0006-2142-0380>

MUHAMMAD ARIS SYAFI'I

UIN K.H. Abdurrahman Wahid Pekalongan, Indonesia
ORCID ID: <https://orcid.org/0000-0002-0182-8593>

HAPPY SISTA DEVY

UIN K.H. Abdurrahman Wahid Pekalongan, Indonesia
ORCID ID: <https://orcid.org/0000-0002-2966-6389>

Abstract

This study intends to describe demand analysis in Islamic economics. This study uses the method of literature review. The data sources for this research come from books, journals, and other literature related to demand analysis in Islamic economics. The findings in this literature review study conclude that decision making on various options is based on optimizing *masalah*, using the Marginal *Maslahah* (MM) and Iso *Maslahah* (IM) approaches. Consumer choice is determined by the level of *masalah* in an item. Consumers will prefer goods that have many benefits for themselves so that consumers will feel the effects of blessings optimally. An increase in the blessing content of an item will affect an increase in the quantity of goods demanded by consumers. Changes in prices in Islamic economics cause a substitution effect on a substitute commodity requested. The income effect says that if the income of a commodity falls, then the purchasing power of the fixed income of the individual increases (income increases). When this occurs, consumers tend to buy more of the commodity whose price has fallen if the good is normal, and less of the inferior good. There are two types of elasticity in Islamic economics, namely cross-demand elasticity and income demand elasticity. Factors affecting demand include: product prices, excessive prices for other products, consumer income, consumer tastes and preferences, and number of consumers.

Keywords: Analysis, Demand, *Maslahah*, Islamic Economic

DETERMINATION OF AGGREGATE OUTPUT AND WAGE LEVELS IN ISLAM

Ilham FITRIYANSYAH

UIN K.H. Abdurrahman Wahid Pekalongan, Indonesia
ORCID ID: <https://orcid.org/0009-0001-3879-8834>

M. Abdullah. J. FIRDAUS

UIN K.H. Abdurrahman Wahid Pekalongan, Indonesia
ORCID ID: <https://orcid.org/0009-0007-9427-8140>

Muhammad Hisyam ZULFA

UIN K.H. Abdurrahman Wahid Pekalongan, Indonesia
ORCID ID: <https://orcid.org/0009-0002-9026-129X>

Muhammad Aris SYAFI'I

UIN K.H. Abdurrahman Wahid Pekalongan, Indonesia
ORCID ID: <https://orcid.org/0000-0002-0182-8593>

Happy Sista DEVY

UIN K.H. Abdurrahman Wahid Pekalongan, Indonesia
ORCID ID: <https://orcid.org/0000-0002-2966-6389>

ABSTRACT

This study intends to describe the Determination of Aggregate Output and Wage Levels in Islam. This study uses a systematic literature review method. The data sources for this research come from books, journals, and other sources related to the Determination of Aggregate Output and Wage Levels in Islam. The discussion in this paper concludes that one of the important sectors in a country is the economy. In an economy there is something called economic output. basically Aggregate Output is the total value of goods and services produced in the economy during a certain period. In the world of work must also experience an increase in salary / wages. Wages are all expenditures of money or goods paid to workers as compensation for work or services that have been or have been performed by the industry. In Indonesia, in this life humans cannot yet manage their life needs. thus forming Monetary Policy. This policy is an attempt to control the economic situation so that it can run as desired by regulating the amount of money circulating in the economy. so it can be concluded that in economic life there will be activities that are interdependent so that we can manage a better life.

Keywords: Output, Wages, Islamic Economics

DETERMINATION OF AGGREGATE OUTPUT AND WAGE LEVELS IN ISLAM

Ilham FITRIYANSYAH

UIN K.H. Abdurrahman Wahid Pekalongan, Indonesia
ORCID ID: <https://orcid.org/0009-0001-3879-8834>

M. Abdullah. J. FIRDAUS

UIN K.H. Abdurrahman Wahid Pekalongan, Indonesia
ORCID ID: <https://orcid.org/0009-0007-9427-8140>

Muhammad Hisyam ZULFA

UIN K.H. Abdurrahman Wahid Pekalongan, Indonesia
ORCID ID: <https://orcid.org/0009-0002-9026-129X>

Muhammad Aris SYAFI'I

UIN K.H. Abdurrahman Wahid Pekalongan, Indonesia
ORCID ID: <https://orcid.org/0000-0002-0182-8593>

Happy Sista DEVY

UIN K.H. Abdurrahman Wahid Pekalongan, Indonesia
ORCID ID: <https://orcid.org/0000-0002-2966-6389>

ABSTRACT

This study intends to describe the Determination of Aggregate Output and Wage Levels in Islam. This study uses a systematic literature review method. The data sources for this research come from books, journals, and other sources related to the Determination of Aggregate Output and Wage Levels in Islam. The discussion in this paper concludes that one of the important sectors in a country is the economy. In an economy there is something called economic output. basically Aggregate Output is the total value of goods and services produced in the economy during a certain period. In the world of work must also experience an increase in salary / wages. Wages are all expenditures of money or goods paid to workers as compensation for work or services that have been or have been performed by the industry. In Indonesia, in this life humans cannot yet manage their life needs. thus forming Monetary Policy. This policy is an attempt to control the economic situation so that it can run as desired by regulating the amount of money circulating in the economy. so it can be concluded that in economic life there will be activities that are interdependent so that we can manage a better life.

Keywords: Output, Wages, Islamic Economics

KENEVİR UNU İÇEREN UNLU MAMUL REÇETELERİNİN GELİŞTİRİLMESİ DEVELOPMENT OF RECIPES FOR BAKERY PRODUCTS CONTAINING HEMP FLOUR

Emre HASTAOĞLU

Doç. Dr., Sivas Cumhuriyet Üniversitesi
ORCID NO: 0000-0001-8802-6632

Zeynep KELEK

Sivas Cumhuriyet Üniversitesi
ORCID NO: 0000-0002-5456-5088

Dilara ÇAPAR

Sivas Cumhuriyet Üniversitesi
ORCID NO: 0000-0002-0261-3607

ÖZET

Dünyada geniş bir tüketim alanına sahip olan unlu mamuller sevilerek tüketilen gıda ürünlerinden biridir. Unlu mamullerin temel üretim hammaddesi olan un, çok eski tarihten itibaren mevcut olan son derece önemli bir gıda maddesi olmakla beraber en büyük karbonhidrat kaynaklarından. Unun siyez, kavılca, çavdar ve tam buğday gibi birçok çeşidi bulunmasının yanı sıra çeşitli bitki tohumlarının öğütülerek un haline getirilmesiyle farklı özellikte zenginleştirilmiş unlarda ortaya çıkmaktadır. Çeşitli bitki tohumlarının unları incelendiğinde kenevir unu, kinoa unu ve karnıyarık unu gibi birçok un çeşidinin olduğu görülmüştür. Kenevir unu ülkemizde çedene ya da kendir adıyla da bilinen kenevir otundan elde edilen un çeşididir. Kenevir Orta Asya'da yetiştirilen, giyimden ilaç üretimine kadar pek çok alanda kullanılan özellikle lif kaynağı olan otsu bir bitkidir. Kenevir tohumundan elde edilen kenevir ununun hamur reolojisi ve ekmek özellikleri üzerinde olumsuz özelliklerine rağmen besin bileşenleri ve doyamamış yağ asitlerini bulundurması sebebiyle unlu mamullerde kullanılabilecek önemli bir gıda kaynağı olduğu belirtilmiştir. Kenevir tohumlarının yapısında glüten bulundurmaması nedeniyle Çölyak hastaları için özel olarak üretilen glütensiz ürünlerde besin içeriğinde artış sağlayabileceği belirlenmiştir. Çölyak glütene karşı duyulan hassasiyet nedeniyle ince bağırsaklarda oluşan lezyon hastalığıdır. Çölyak hastalığının genetik yatkınlığı ile aktarıldığı bilinirken glütensiz beslenme ile minimum rahatsızlığa indirilebilmesi mümkündür. Bu çalışmanın amacı Çölyak hastaları için üretilen unlu mamul reçete yelpazesinin genişletilmesini sağlamaktır. Bu amaç doğrultusunda derleme yöntemi kullanılmış olup kenevir tohumlarının yağı alındıktan sonra kalan posalarının öğütülmesiyle elde edilen kenevir ununun kullanıldığı ekmek, poğaç, muffin, paskalya çöreği, donut ve kurabiye reçeteleri geliştirilerek Çölyak hastaların tüketebileceği glütensiz unlu mamuller çeşitlendirilmiştir. Bu bağlamda geliştirilen reçete örnekleri içerisinde bulundurduğu kenevir unu sayesinde protein içeriği yüksek zenginleştirilmiş alternatif ürünler geliştirilebileceğinin göstergesi olarak varsayılmıştır. Geliştirilen unlu mamul reçetelerinde kullanılacak olan

kenevir unu miktarı deęiştirilebilir. Kenevir unu kullanılarak çeşitli glütensiz ürün reçeteleri geliştirilebilir. Geliştirilen reçeteler piyasada üretilerek glütensiz büfelerde satışa sunulabilir. Çölyak hastalarına ve glütensiz diyeti uygulayan bireylere hem glutensiz hem de farklı ürün çeşitlilięi sunarak yeni bir tüketim alışkanlıęı yaratılması sağlanabilir.

Anahtar Kelimeler: Kenevir, Kenevir unu, Unlu mamul

ABSTRACT

Bakery products, which have a wide consumption area in the world, are one of the food products that are lovingly consumed. Flour, which is the main production raw material of bakery products, is an extremely important foodstuff that has been available since ancient times, but it is one of the largest sources of carbohydrates. In addition to the fact that flour has many varieties such as sieze, kavlca, rye and whole wheat, it appears in flour enriched with different properties by grinding various plant seeds into flour. When the flours of various plant seeds were examined, it was seen that there are many types of flour such as hemp flour, quinoa flour and karnıyarık flour. Hemp flour is a type of flour obtained from hemp grass, also known as chedene or hemp flour in our country. Hemp is a herbaceous plant grown in Central Asia, which is a source of fiber, especially used in many areas from clothing to pharmaceutical production. Hemp flour on dough rheology and bread properties obtained from the hemp seed, despite the negative features of nutrient components and has a lot of unsaturated fatty acids that can be used in bakery products and a major food source is stated. Due to the fact that hemp seeds do not contain gluten in their structure, it has been determined that they can provide an increase in nutritional content in gluten-free products specially produced for celiac patients. Celiac disease is a lesion disease that occurs in the small intestine due to sensitivity to gluten. While it is known that celiac disease is transmitted with a genetic predisposition, it is possible to reduce it to minimal discomfort with a gluten-free diet. The aim of this study is to expand the range of bakery product recipes produced for Celiac patients. For this purpose, the assembly method have been used in the oil of hemp seeds and is removed after use remaining pulp obtained by grinding hemp flour bread, pancakes, muffins, brioche, and developed and exhaust donut cookie recipes celiac patients on a gluten-free bakery diversified the range of products. In this context, it has been assumed as an indication that alternative products enriched with high protein content can be developed thanks to the hemp flour contained in the recipe samples developed in this context. The amount of hemp flour to be used in the developed bakery product recipes can be changed. Various gluten-free product recipes can be developed using hemp flour. The developed recipes can be produced on the market and offered for sale in gluten-free kiosks. It can be ensured to create a new consumption habit by offering both gluten-free and different product variety to celiac patients and individuals who follow gluten-free diet.

Keywords: Hemp, Hemp flour, Bakery product

GİRİŞ

Unlu mamuller herkes tarafından çokça sevilen geniş bir tüketim alanına sahip son derece önemli gıda ürünlerindedir. Unlu mamullerin üretiminde kullanılan temel hammaddelerden olan un yüzyıllardır tüm toplumlarda yaygın olarak kullanılan gıda kaynağıdır. Unun pek çok çeşidinin olduğu bilinmektedir. Bunlar; buğday unu, siyez unu, çavdar unu, yulaf unu, arpa unu şeklinde sıralanabilmektedir. Çeşitli bitki tohumlarının öğütülmesiyle un elde edilebilmektedir. Kenevir unu da bu unlardandır. (Göre & Kurt, 2020). Birçok alanda kullanılan kenevir endüstride fonksiyonel gıda bileşeni olarak kullanılmaktadır. Fonksiyonel gıdalar ise sağlık açısından olumlu etkilere sahip olan temel bileşenleri içermektedir. Yaklaşık %35 yağ içeren kenevir tohumu doymuş yağ asitleri açısından yoksun olmasından dolayı tohumun kaliteli bir yağ içeriğine sahip olduğu görülmektedir. Fakat elzem olan linolenik yağ asidini içermesi bakımından insan sağlığı için çok önemlidir. Dolayısıyla diyet ürünlerine kenevir tohumundan elde edilmiş unun eklenmesi ile besin dengesinin sağlanmasını desteklemektedir (Nejat, Suh, Neufeld & House, 2016). Göre ve Kurt (2020) tarafından yapılan bir çalışmada kenevir tohumunun %36 yağ, %25 protein ve %28 karbonhidrat gibi besin içeriğine sahip olduğu gösterilmektedir.

Kenevir tohumunun gluten bulundurmaması sebebiyle çölyak hastalarına uygun unlu mamuller üretilebileceği belirtilmiştir. Bu bağlamda kenevir tohumunun yağı alındıktan sonra kalan posalarının öğütülmesiyle elde edilen kenevir unun kullanıldığı ekmek, poğaç, donut, kurabiye vb. ürünlerin geliştirilerek çölyak hastalarının tüketebileceği ürünler çeşitlendirilmiştir (Hayıt & Gül, 2020).

Bu çalışmada kenevir unu ile yapılan çalışmalar incelenmiştir. Bu bağlamda literatürde konu ile alakalı çalışmalarda unlu mamullerin üretiminde kenevir ununun kullanılabilirliği gözlemlenmiş ve kenevir unu ile hazırlanan gıdalarda besin değerlerinde de artış gözlemlenmiştir. Bu bilgiler doğrultusunda kenevir unu ile unlu mamul reçeteleri geliştirilerek literatüre katkı sağlanması amaçlanmaktadır. Ayrıca çölyak hastaları için unlu mamul yelpazesinin genişletilmesi çalışmanın diğer bir amacını teşkil etmektedir. Bu amaçlar doğrultusunda unlu mamul üretiminde kenevir ununun kullanılarak reçetelerin geliştirilmesi amacıyla bu çalışmada derleme yöntemi kullanılmıştır.

KENEVİR

Kenevir geçmişten günümüze gıda, tekstil ve endüstri başta olmak üzere çeşitli alanlarda kullanılmıştır. Aynı zamanda tıp alanında da çeşitli hastalıkların tedavisinde kullanılan tek yıllık bir ot bitkisi olarak bilinmektedir. (Andre vd., 2016). 1970'li yıllara değin kenevirin sadece bir türü olduğu bilinmekle beraber, uyuşturucu türü ve uyuşturucu olmayan tür olarak

sınıflandırılma yapılmaktaydı (Small & Cronquist, 1976). Ancak Fransız biyolog Jean-Baptiste Lamarck 1785 yılında Hindistan kökenli ve *C. sativa*'dan morfolojik olarak başka olan *Cannabis indica* çeşidini tanımlamış ve 1924 yılında Janischevsky Rusya'da diğer türlerden farklı olan *Cannabis ruderalis* türünü bulmuştur. (Anderson, 1980; Gönen, 2009). Bu bilgiler doğrultusunda kenevirin *Cannabis ruderalis*, *Cannabis indica* ve *Cannabis sativa* olmak üzere üç türü olduğu bilinmektedir (Yıldırım ve Çalışkan Koca, 2020). Kenevirin ilk yetiştirilmeye başlandığı bölgelere bakıldığında ise Hindistan'ın alt kesimi, Asya da dahil olmak üzere Orta Asya olduğu bilinmektedir (ElSohly, 2007; Lambert, 2009). Aynı zamanda kenevir bitkisinin ekimi ekvatorlardan kutuplara kadar uzayan geniş bir alanı kapsamaktadır. (Vavilov, 1926).

Kültür bitkisi olarak ilk defa kullanılmaya başlayan kenevir bitkisi daha sonraları haz verici bir madde ve bitkisel hammadde kaynağı olarak tarih boyunca kullanıldığı bilinmektedir (Schultes, 1970).

KENEVİRİN SAĞLIĞA FAYDALARI

Kenevir bitkisinin kullanımı binlerce yıl öncesine dayanmakta, çiçeklerinin ve reçinesinin Hindistan ve Tibet ülkelerinde dinsel törenlerde ve meditasyonlarda kullanıldığı bilinmektedir (Touw,1981). M.Ö. 3.200 yılında İmparator Chen Nung tarafından yazılan ilk Çin farmakopesinde romatizma, yorgunluk ve sıtma hastalığının tedavisinde kenevirin kullanıldığı yazmaktadır (Abel, 1980). Aynı zamanda kenevirin yaygın bir şekilde ilaç olarak kullanıldığı yaklaşık 3.000 yıl evvel yazılmış olan Ebers Papirüsü'nden ve Asur tabletlerinden anlaşılmaktadır (Epstein,2010). Bunun yanında Eski Yunan ve Roma dönemlerinde de kenevir bitkisinin ilaç olarak kullanıldığı bilinmektedir. Yine bu döneme ait verilere bakıldığında duygu durumunu düzeltmek ve ağrı kesmek amacıyla kenevirin kullanıldığı bilinmektedir (Butrica, 2002).

Günümüzde kenevirdeki delta9-tetrahidrokanabinol (THC) aktif maddesinin prototip kenevir bazlı dört ilacı bulunmaktadır. Bu ilaçlar kanser tedavisinde ve bu hastalığın beraberinde getirdiği kusma ve bulantı amacıyla faydalanılan Amerikan Gıda ve İlaç Dairesi (FDA) taahhütlü sentetik kannabinoidlerin olduğu bilinmektedir (Yıldırım ve Çalışkan Koca, 2020). Aynı zamanda kenevir tohumu ve yağının kansere karşı koruduğu, cilt hastalıklarını önlediği, kolesterolü ve yüksek tansiyonu düşürmesi gibi sağlığa olumlu faydaları olduğu bilinmektedir (Karataş, 2015; Latif & Anwar, 2009). Bu bilgilerin yanı sıra nörodejeneratif hastalıklara karşı kenevir tohumunun mühim bir bileşen olduğu bilinmektedir (Zhou vd. 2018).

Kenevir aynı zamanda gluten içermemesinden kaynaklı çölyak hastaları için gıda yapımında kullanılarak insan vücudunun gıda emiliminin sağlıklı bir şekilde olması beklenmektedir.

KENEVİRİN GIDALARDA KULANIMI

Birçok alanda kullanılan kenevir daha çok lif ve yağından faydalanmak amacıyla yetiştirilen çok yönlü otsu bir bitkidir. Kenevirin temel kullanımları türüne, menşesine ve yetiştiği bölgeye göre belirlenmektedir. (Schultz vd., 2020). Kenevir tohumları %95 oranında hayvan beslenmesinde kalan kısmı (%5) ise gıda sektöründe kullanılmaktadır. Kenevirin içeriğinde omega3 yağ asidi ve linoleik yağ asitlerini bulundurması ayrıca içeriğinde gluten olmaması sebebiyle unlu mamullerde kullanımının yaygınlaştığı bilinmektedir (Gürbüz, El İbrahim, & Sezmiş, 2022). Yapılan çalışmalarda günlük tüketimin çoğunluğunu oluşturan unlu mamullerin özellikle ekmek yapımında %15 civarında kenevir unu kullanımının hamur reolojisi üzerindeki olumsuz etkilerine rağmen besin içeriğindeki artış ve protein sindirilebilirliği açısından olumlu özelliklerine bağlı olarak tercih edilebileceği belirtilmiştir (Pejcz, Mularczyk & Gil, 2015).

Unlu mamullerde pek çok unun kullanıldığı bilinmektedir bunlar ürünün besin içeriğinin zenginleştirilmesi amacıyla fonksiyonel katkı maddeleriyle beraber kullanılmaktadırlar. Bu bağlamda son yıllarda önemi artan ve kullanımı yaygınlaşan kenevir tohumu, kenevir yağı ve özellikle kenevir unu esaslı birçok gıda üretim alanı oluşmuştur. Kenevir unu kullanılan ürüne ayrı bir lezzet katmasının yanı sıra besin değerini artırdığı belirtilmiştir (Yılmaz & Yazıcı, 2022).

UNLU MAMULLER

Değişen birçok faktöre bağlı olarak tüketici talepleri artış göstermektedir. Buna paralel olarak farklı birleşenlerden oluşan, zenginleştirilmiş pek çok gıda tüketime sunulmaktadır. Unlu mamullerde bu bakımdan geniş bir tüketim alanına sahiptirler. Başlıca temel hammaddesi un olan unlu mamuller şeker, yağ, tuz ve çeşitli katkı maddelerinin ilavesiyle üretilen en büyük karbonhidrat kaynaklarıdır. Farklı formülasyonlarda sunulan ekmek, kek, poğaça, çörek gibi pek çok ürün unlu mamullere örnek olarak verilebilir. Temizlenmiş ve tavlanmış buğdayın öğütülmesiyle elde edilen buğday ununun kaynağı tane endospermidir. İçeriğinde gluten bulundurması sebebiyle çölyak hastalarının tüketmesi sakıncalıdır. Alternatif olarak çeşitli bitki tohumlarının öğütülmesiyle elde edilen unlar kullanılmaktadır. Buna ilave olarak kullanılabilir olan kenevir unu ile çölyak hastalarına uygun nitelikte ekmek üretilerek unlu mamul reçetelerin geliştirilip ürün yelpazesinin genişletilmesi sağlanabilir (İlhan, 2013).

İlhan (2013) tarafından yapılan bir çalışmada unlu mamul (kek, poğaça, dondurma külahı) üretiminde belli oranlarda keçiyoynuzu unu kullanımının kenevirde olduğu gibi ürünün renk tat ve besin içeriğinde değişikliklerde yarattığı tespit edilmiştir.

SONUÇ ve ÖNERİLER

Kenevir Unu ile Hazırlanan Glütensiz Ekmek	
Malzemeler; <ul style="list-style-type: none">❖ 300gr kenevir un❖ 200 ml su❖ 6 gr. Yaş maya❖ 12 gr. Toz şeker❖ 4 gr. Tuz	Hazırlanışı: <ul style="list-style-type: none">• Öncelikle derin bir kaba 200ml ılık su ve 6gr yaş maya eklenerek karıştırılmıştır.• Homojen olan su ve maya karışımına 12gr şeker ardından 4gr tuz ilave edilmiştir.• Son olarak 300gr kenevir unu eklenerek hamur yoğrulmuştur. Oda sıcaklığında 1 saat mayalandırma işlemi için bekletilmiştir.• Dinlenen hamur un serpilmiş olan tezgâha alınarak somun ekmek şekli verilmiştir. Daha sonra bir bıçak yardımıyla ortasından çizik atılarak 200 derecelik fırında 30-35 dakika pişirilmiştir.

Tablo 2. %100 Kenevir Unu ile Hazırlanan Glütensiz Ekmek Reçetesi Örneği

Kenevir Unu ile Hazırlanan Kek	
Malzemeler; <ul style="list-style-type: none">❖ 8 adet yumurta❖ 600 gr. Toz şeker❖ 500 gr. süt❖ 250 gr. Sıvıyağ❖ 850 gr. Kenevir unu❖ 25 gr. Kabartma tozu❖ 10 gr. Vanilya	Hazırlanışı: <ul style="list-style-type: none">• Öncelikle derin bir kabın içerisinde yumurta ve şeker kabarana kadar çırpılmıştır.• Ardından sıvı malzemeler eklenerek çırpmaya devam edilmiştir.• Son olarak kuru malzemeler ilave edilip karıştırılmıştır.• Hazırlanan karışım kek kalıbına eklenerek önceden ısıtılmış 180 °C fırında kontrollü bir şekilde pişirilmiştir.

Tablo 3. Kenevir Unu ile Hazırlanan Kek Reçetesi Örneği

Kenevir Unu ile Hazırlanan Kurabiye	
Malzemeler; <ul style="list-style-type: none">❖ 500 gr. Kenevir unu❖ 190 gr. Margarin❖ 130 gr. Pudra şekeri❖ 100 ml sıvı yağ❖ 5 gr. Kabartma tozu❖ 5 gr. Vanilya	Hazırlanışı: <ul style="list-style-type: none">• İlk olarak margarin ve pudra şekeri krema kıvamı alana kadar mikser yardımıyla çırpılmıştır.• Ardından sıvı yağ yavaş yavaş eklenerek çırpma devam edilmiştir.• Son olarak un ilave edilerek yumuşak bir hamur elde edilmiştir.• Hazırlanan hamura yuvarlak şekli verilerek önceden ısıtılmış 180 °C fırında 20 dk. kontrollü bir şekilde pişirilmiştir.

Tablo 4. Kenevir Unu ile Hazırlanan Kurabiye Reçetesi Örneği

Pek çok kullanım alanına sahip olan kenevir besin içeriği açısından çok değerli bileşenleri içerir. Bu sayede unlu mamullerde kenevir unu kullanımının son ürünü zenginleştirdiği ve glutensiz beslenmeye uygun ürünlerin üretimini desteklemektedir Kenevirin içeriğinde gluten bulundurmaması sebebiyle kenevir unu ilavesi ile çölyak hastalarına uygun nitelikte unlu mamul reçeteleri geliştirilmiştir. Bu amaç doğrultusunda tablo 2,3 ve tablo 4 'te kenevir unu kullanılarak ekmek reçetesi geliştirilmiştir.

Çalışma kapsamında aşağıdaki öneriler verilebilir:

- Kenevir unu ile hazırlanan unlu mamullerin patentleri alınabilir.
- Kenevir unu ile hazırlanan ekmek, açma gibi ürünler çölyak hastaları için glutensiz büfelerde satışa sunulabilir.
- Kenevir unu kullanılarak hazırlanan gıda reçeteleri geliştirilip çölyak hastaları için hem besleyici değeri yüksek hem de glutensiz ürünlerin sayısı artırılabilir.

TARTIŞMA

Yazıcı (2019) tarafından yapılan Muhtelif Un Örnekleri Kullanılarak Glütensiz Yeni Kraker Formüllerinin Geliştirilmesi adlı çalışmada kraker üretiminde mısır unu, pirinç unu, mısır irmiği, karabuğday unu, kinoa unu, sarı mercimek unu, badem unu, nohut unu, yer fıstığı unu ve susamı gibi fonksiyonel özelliklere de sahip olan besin öğeleri kullanılarak yeni kraker formüllerinin geliştirilmesi hedeflenmiştir. Bu çalışmada ise tamamen kenevir unu kullanılarak ekmek, makarna gibi unlu mamul reçetelerinin geliştirilmesi hedeflenmiştir.

Radočaj, Dimić ve Tsao (2014) tarafından yapılan Kenevir (*Cannabis sativa* L.) Tohumu Yağı Pres Keki ve Kafeinsiz Yeşil Çay Yapraklarının (*Camellia sinensis*) Glütensiz Krakerlerin Fonksiyonel Özelliklerine Etkileri adlı çalışmada yağı alınmış kenevir posası tohumu ve kahverengi pirinç unundan glütensiz krakerler üretilmiştir. Bu çalışma doğrultusunda izlenen yol neticesinden kenevir unu içeren glütensiz ekmek yapımı ve geliştirilmesi hedeflenmektedir.

Pejcz, Mularczyk & Gil (2015) tarafından yapılan Buğday ve Tahılsız Un Karışımlarının Teknolojik Özellikleri ve Ekmek Yapımında Uygulanabilirlikler adlı çalışmada kenevir unu ilavesi ile kenevirin unlu mamullerde kullanılabilirliği tespit edilmiştir. Bu çalışmada ise kenevir unu kullanarak ekmek, kek, kurabiye gibi ürünlerin reçetelerinin oluşturulabileceği fikri üzerinde durulmuştur.

KAYNAKÇA

- Andre, C. M., Hausman, J. F., & Guerriero, G. (2016). Cannabis sativa: the plant of the thousand and one molecules. *Frontiers in plant science*, 7, 19.
- Small, E., & Cronquist, A. (1976). A practical and natural taxonomy for Cannabis. *Taxon*, 405-435.
- Anderson, L.C. (1980). Leaf variation among Cannabis species from a controlled garden. *Botanical Museum Leaflets, Harvard University*, 28(1), 61-69.
- Gönen, S. (2009). Cannabis sativa L. bitkisinin morfolojisi ve anatomisi üzerine bir araştırma (Yüksek Lisans Tezi, Ege Üniversitesi), 87.
- Yıldırım, S. & Çalışkan, U. K. (2020). Kenevir ve Sağlık Alanında Kullanımı. *Journal of Faculty of Pharmacy of Ankara University*, 44(1), 112-136.
- ElSohly, M. A. (Ed.). (2007). *Marijuana and the Cannabinoids*. Springer Science & Business Media.
- Lambert, D. M. (Ed.). (2009). *Cannabinoids in nature and medicine*. John Wiley & Sons.
- Vavilov, N. I. (1926). *Studies on the Origin of Cultivated Plants...* Institut de Botanique Appliquée et d'Amélioration des Plantes.
- Schultes, R. E. (1970). *Random thoughts and queries on the botany of cannabis* (pp. 11-33). J. & A. Churchill.
- Touw, M. (1981). The religious and medicinal uses of Cannabis in China, India and Tibet. *Journal of psychoactive drugs*, 13(1), 23-34.
- Abel, E. L. (1980). *Marijuana the first twelve thousand years* Plenum Press. New York, New York, USA.
- Epstein, H. A. (2010). A natural approach to soothing atopic skin. *Skinmed*, 8(2), 95-97.
- Butrica, J. L. (2002). The medical use of cannabis among the Greeks and Romans. *Journal of Cannabis Therapeutics*, 2(2), 51-70.
- Karataş Ş, 2015, Sanayi Kenevir Yağının Elde Edilmesi ve Besleyici Özellikleri, İstanbul Aydın Üniversitesi Gıda Mühendisliği Bölümü, Florya Kampüsü Küçükçekmece /İstanbul.
- Latif, S., & Anwar, F. (2009). Physicochemical studies of hemp (Cannabis sativa) seed oil using enzyme-assisted cold-pressing. *European Journal of Lipid Science and Technology*, 111(10), 1042-1048.
- Zhou, Y., Wang, S., Lou, H., & Fan, P. (2018). Chemical constituents of hemp (Cannabis sativa L.) seed with potential anti-neuroinflammatory activity. *Phytochemistry Letters*, 23, 57-61.
- Yılmaz, G., & Yazıcı, L. (2022). Dünya'da Yükselen Değer; Endüstriyel Kenevir (Cannabis sativa L.). *Bozok Tarım ve Doğa Bilimleri Dergisi*, 1(1), 54-61.
- Gürbüz, Y., El İbrahim, S., & Sezmiş, G. (2022). Kenevir Bitkisi Yan Ürünlerinin, Hayvan Beslemede Alternatif Yem Kaynağı Olarak Kullanılabilirliği. *Bozok Tarım ve Doğa Bilimleri Dergisi*, 1(1), 62-70.
- Hayıt, F., & Gül, H. (2020). Kenevirin Önemi ve Unlu Mamullerde kullanımı. *Electronic Letters on Science & Engineering*, 17-25.

- İlhan, S. (2013, Haziran). Keçiboynuzu Katkılı Unlu Mamuller Üretimi. Mersin, Türkiye.
- Pejcz, E., Mularczyk A., Gil, Z., (2015). Technological characteristics of wheat and non-cereal flour blends and their applicability in bread making, *Journal of Food and Nutrition Research*, 54(1), 69-78,2015.
- Radočaj, O., Dimić, E., & Tsao, R. (2014). Effects of hemp (*Cannabis sativa* L.) seed oil press-cake and decaffeinated green tea leaves (*Camellia sinensis*) on functional characteristics of gluten-free crackers. *Journal of food science*, 79(3), C318-C325.
- Schultz, C. J., Lim, W. L., Khor, S. F., Neumann, K. A., Schulz, J. M., Ansari, O., ... & Burton, R. A. (2020). Consumer and health-related traits of seed from selected commercial and breeding lines of industrial hemp, *Cannabis sativa* L. *Journal of Agriculture and Food Research*, 2, 100025.
- Göre, M., & Kurt, O. (2020). Bitkisel Üretimde Yeni Bir Trend: Kenevir. *International Journal of Life Sciences and Biotechnology*, 4(1), 138-157.
- Neijat, M., Suh, M., Neufeld, J., & House, J. D. (2016). Hempseed products fed to hens effectively increased n-3 polyunsaturated fatty acids in total lipids, triacylglycerol and phospholipid of egg yolk. *Lipids*, 51(5), 601-614.
- Yazıcı, B. (2019). Muhtelif Un Örnekleri Kullanılarak Glütensiz Yeni Kraker Formüllerinin Geliştirilmesi (Master's thesis, Fen Bilimleri Enstitüsü).

**ÇOCUK KOROLARINDA KAMIŞ FONASYON (VOCAL STRAW-STRAW
FONATION) ÇALIŞMALARININ ÇOCUK SESLERİNE OLAN ETKİLERİNİN
ALGISAL AÇIDAN İNCELENMESİ**

ACOUSTIC ANALYSIS AND PERCEPTIVE INVESTIGATION OF THE EFFECTS OF
(VOCAL STRAW-STRAW FONATION) WORK ON CHILDREN'S VOICES IN
CHILDREN'S CHOIRS

Didem ÇETİNKAYA

Çanakkale Onsekiz Mart Üniversitesi

ORCID NO: 0000-0002-7552-4912

Emel Funda TÜRKMEN

Prof. Dr., Çanakkale Onsekiz Mart Üniversitesi

ORCID NO: 0000-0001-6802-5341

ÖZET

Çocuk koroları ülkemizde gittikçe yaygınlaşan ve müzik eğitiminin yaygın bir şekilde verilmesine olanak sağlayan oluşumlardır. Çocuklarla yapılan koro çalışmalarında ses eğitimi gibi oldukça özel bir beceri ve çalışma alanı da yer almakta, bu alana yönelik çalışmalarla çocukların sesleri bütün bir yaşamlarını etkileyecek şekilde verilebilmektedir. Bu nedenle verilecek ses eğitimi ustaca ve günlük yaşamlarında seslerini en iyi şekilde kullanabilmelerine olanak verecek şekilde düzenlenmelidir. Vokal kamış ses eğitiminde son yıllarda özellikle ses kaslarında oluşan basıncı dengelemeye ve ses kaslarını rahatlatarak kullanmaya ve aynı zamanda sesi odaklamaya yarayan bir araç olarak ses eğitiminde başvurulan ve yararlı olduğu yönünde görüşler ortaya konulan bir yöntem olarak karşımıza çıkmaktadır. Kamışın boyutları ve ne şekilde kullanılacağı üzerine yapılmış çalışmalar az sayıda olmakla birlikte, benzer bir yöntem olan laxvox ses terapi uygulamaları gibi çalışmaların hem ses kaslarını etkin şekilde kullanmaya hem de terapötik yollarla sesi geliştirmeye katkıda bulunduğuna yönelik çalışmalar bulunmaktadır. Bu araştırma, kamış fonasyonun seslerine olan etkilerini öğrencilerin nasıl algıladıkları üzerinden anlaşılmasını amaçlamaktadır.

Araştırma, çocuk korolarında verilen ses eğitiminde kamış ile yapılan çalışmaların etkilerini kapsamaktadır ve Çanakkale Onsekiz Mart Üniversitesi Çocuk Korosu öğrencileri ile sınırlandırılmıştır. Araştırmada yapılandırılmış görüşme aracılığı ile elde edilen veriler nitel tekniklere göre çözümlenmiştir. Bu amaçla hazırlanmış, demografik sorular haricinde 7 sorudan oluşan ve toplam 12 sorudan oluşan görüşme formu hem ÇOMÜ Çocuk Korosunda

görev alan ve araştırmaya katılmaya istekli 35 öğrenciye yöneltilmiş hem de koro alanında çalışmaları olan 7 eğitimcinin çalışmayı dinlemesi ve soruları yanıtlaması ile gerçekleştirilmiştir.

Anahtar Kelimeler: Çocuk Koroları, Çocuk Sesleri, Kamış Fonasyon

ABSTRACT

Children's choirs are the formations that are becoming more and more widespread in our country and allow music education to be given widely. Choir studies with children also include a very special skill and field of study, such as voice training, and with studies in this field, children's voices can be given in a way that affects their whole lives. For this reason, the voice training to be given should be organized skillfully and in a way that allows them to use their voices in the best way in their daily lives. In recent years, vocal reed has been a method that has been used in vocal training as a tool that helps to balance the pressure in the vocal muscles, to use it by relaxing the vocal muscles, and to focus the voice at the same time, and opinions have been put forward that it is useful. Although there are few studies on the size of the cane and how to use it, there are studies such as laxvox voice therapy applications that contribute to both using the vocal muscles effectively and improving the voice in therapeutic ways. In this study, it is tried to understand how this method is perceived by the students about the effects on their own voice.

The research includes the students of Çanakkale Onsekiz Mart University Children's Choir. The data obtained through structured interview in the research were analyzed according to qualitative techniques. In addition to the demographic questions prepared for this purpose, the interview form consisting of 6 questions and a total of 12 questions was directed both to the students who work in the ÇOMÜ Children's Choir and willing to participate in the research, and it was carried out by 3 choir educators who received graduate education in their field, listening to the study and answering the questions.

Keywords: Children's choir, Children Voice, Reed phonation

GİRİŞ

Ülkemizde koro kültürünün, özellikle tek veya çoksesli çocuk koroları ile okul öncesi dönemini de içine alacak şekilde gittikçe artan bir öneme sahip olmaya başladığı söylenilebilir. Okul öncesi, ilkokul, ortaokul, özel okullar ve okul dışında kurulan koroların hatta sınıf korolarının yaygınlaştığı dikkati çekmektedir. Ancak kurulan koroların eğitim sırasında ses egzersizlerinin bilinçli yapılmaması ve koroda bulunan çocukların, seslerini etkili biçimde kullanamaması vb. durumlarda koroda bulunan koristlerin seslerinde kalıcı veya geçici hasar bırakma durumu ile karşılaşılabilir.

Ses, günlük hayatta aktif kullanılan en büyük iletişim ögesidir. Bu sebeple sesin sağlıklı olmasının yalnızca amatör/profesyonel müzik eğitimi alan çocukların değil tüm bireylerin dikkat etmesi ve korunması gerekir. İnsan vücudunun hassas organlarından biri olan ses kaslarının bilinçli bir şekilde kullanılması bu nedenle ses sağlığı açısından büyük önem taşımaktadır. Buna bağlı olarak çocuk yaşlarda okul ortamında veya buldukları koro ortamında ses sağlığının öneminin aktarılması çocukların seslerini günlük hayatlarında bilinçli olarak kullanmalarını sağlayabilir.

Akmeşe (2008) çocuklarda ses özelliklerinin yetişkin bireylere göre farklılık gösterdiğini belirtir ve bu sebeple görülen normalden sapmaların belirlenebilmesi için ses gelişim sürecinin ortaya konmasının klinik açıdan önemli olduğunu vurgular. Çocukların yapısal özelliklerindeki bu farklılıklar sebebiyle daha somut ve ses kaslarını etkin bir şekilde kullanmalarını sağlayacak araçlara ihtiyaç duyulmaktadır. Vokal fonasyon, ağıza bir pipetin alınması ve içerisine ses üflenmesi ile ses üretilmesi işlemidir. Ses egzersizleri arasında yarı tıkalı ses egzersizi olarak ifade etmek mümkündür. Kamış fonasyonda ses yolundaki Akustik Enerji (karşı basınç), vokal kord titreşimine büyük katkı sağlar. Sesin üretimi ses yolundaki ses tellerinin titreşimi ile gerçekleşir.

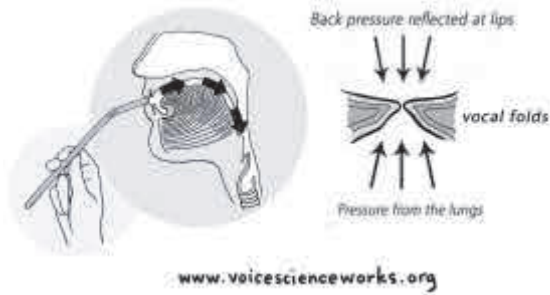

Ses telleri açılırken, ses kaslarının üst kısmındaki pozitif basınç ses tellerini daha da birbirinden uzaklaştırır. Ses telleri bir araya geldikçe, yukarıdaki ses yolundaki negatif basınç ses tellerini daha da fazla birbirine çeker.

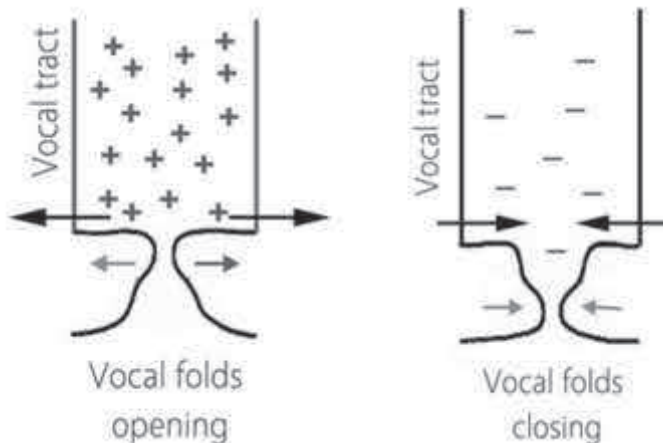

Bu durum, salıncaktaki birinin başkası tarafından itilerek sallanmanın kolaylaşması metaforu ile ifade edilebilir. Yani ses kaslarındaki pozitif ve negatif basıncın azalması, ses kaslarının daha az yorulmasına katkıda bulunur. Bu sırada arkadan yukarıya doğru gelen basınç artarak sesin daha güçlü duyulmasına neden olur.

(<https://www.voicescienceworks.org/straw-phonation.html> Erişim Tar.11.03.2023)

Ağız veya dudaklar açık olduğunda yapılan egzersizlerde akciğerlerden gelen hava ses kaslarının alt kısmından basınç yapar ve ağızdan dışarı çıkar. Yarı tıkayıcı ses egzersizlerinde ise, bir kısım basınç dudaklardan ses kaslarına geri döner ve burada alt ve üst iki basınç arasında bir denge oluşturur. Bu dengeli pozisyon ses kaslarına esneklik ve güç sağlar. Register geçişlerini kolaylaştırır. Bu kırılma noktalarında sesin bir noktadan diğerine aniden geçiş yapması yerine, kamış ile glisando egzersizi yoluyla ses kasları ideal bir şekilde titreşim yapması için eğitilir. Üstelik bu eğitim şarkı söyleme stilleri fark etmeksizin geçerlidir. Yani hangi müzik türünde şarkı söylerse söylesin bir şarkıcı vokal kamış ile ses kaslarını geliştirebilir.

“Akustik karşı basınç” eylemsizlik terimi ifade edilmektedir. Bu eylemsizlik vokal kıvrımların veya kasların altından gelen basınç ile üstünden gelen akustik karşı basınç arasındaki bir dengenin sonucunda oluşmaktadır. Bu iki basınç dengede olduğunda ses kasları verimli bir şekilde çalışır ve ses yolundan gelen enerji artışı ile birlikte eylemsizliğin artmasına yol açar ve bu da “nefes desteği” fikrinin yerini alabilecek “akustik destek” olarak düşünülebilir.

Formant olarak bilinen ses aygıtı/yolu enerji artışları, ses aygıtı/yolu boyunca meydana gelir ve sesin enstrümanlar arasında benzersiz olmasının nedenlerinden biridir. Ses yolunun yarattığı bir enerji artışı, ses kıvrımlarından gelen bir harmonikle hizalandığında, bu harmonik seste belirginleşir, yükselir ve daha kararlı hissettirir.

Harmoniklerin ses kıvrımlarından ortaya çıktığı, ses kıvrımlarının şeklini ve dolayısıyla oluşturulan perdeyi değiştirerek seste bulunan harmoniklerin değiştirilebileceği belirtilmektedir. Ses kıvrımlarındaki daha fazla kapanma, daha güçlü, daha yüksek harmonikler yaratmaktadır ve harmonikler sesin kaynağı olarak kabul edilir. Formantlar ise ses aygıtında/yolunda oluşur. Ses aygıtının/yolunun içindeki hava, büyüklüğüne ve açılma şekline bağlı olarak farklı perdelere titreşir. Bu sahalara formant diyoruz. Ses aygıtının/yolunun boyutunu ve şeklini değiştirerek sesteki formantları değiştirebilirsiniz. Formantlar orijinal ses kaynağını filtreler. Harmonikler ses aygıtından/yolundan geçtikten sonra bazıları daha yüksek, bazıları daha yumuşak hale gelir.

(<https://www.voicescienceworks.org/straw-phonation.html> Erişim Tar.11.03.2023)

Denizoğlu (2020), yarı tıkayıcı ses yolu egzersiz ve manevralarının glotik enerji transformasyonu ile ses yolunun filtre fonksiyonu(rezonans) arasındaki etkileşimi arttırdığını

belirtmektedir. Bir başka deyişle yarı tıkayıcı ses yolu egzersizleri yapmaya olanak sağlayan kamış fonasyon yöntemi de bu anlamda rezonans etkileşimini arttırmaktadır.

Bütün bu nedenlerle kamış ile fonasyon, ses eğitiminde son yıllarda özellikle ses kaslarında oluşan basıncı dengelemeye ve ses kaslarını rahatlatarak kullanmaya ve aynı zamanda odaklamaya yarayan bir araç olarak ses eğitiminde başvurulan bir yöntem olmuştur. Kamışın boyutları ve ne şekilde kullanılacağı üzerine yapılmış çalışmalar az gibi görülmekle birlikte laxvox ses terapi uygulamaları daha iyi tanınmaktadır ve bu tür çalışmalar hem ses kaslarını etkin şekilde kullanmaya hem de terapötik yollarla sesi geliştirmeye katkıda bulunduğuna yönelik çalışmalar mevcuttur.

Bu tür uygulama ve tekniklerin çocuk seslerinde kullanımına yönelik çalışmalar ise son derece gerekli görülmektedir ve yeni çalışmaların koro uygulamalarının koro alanında çalışan eğitimcilere yol göstereceği umulmaktadır. Bu sebeplere dayalı olarak yapılan bu çalışma çocuk korolarında, çocuk seslerinin geliştirilmesi ve bu alana katkı sağlayacağı düşünülmektedir.

1. ÇOCUK SESLERİNİN ÖZELLİKLERİ

Çocuklar, seslerini doğumdan hemen sonra ağlayarak kullanmaya başlarlar. Ve epiglottları yetişkin bireylere göre daha yukarıdadır. Epiglottlarının yukarıda bulunması sebebiyle sesleri oldukça tiz ve yüksektir. Fiziksel değişimleri gerçekleşmeye başladığında epiglottları yetişkin bireyler gibi yerini alır ve sesleri de değişmeye başlar.

Saklıca (2010) ya göre çocuk seslerinde, yetişkin ses grupları (soprano, alto, tenor, bas vb.) gibi ayırım yapılamadığı görülmektedir. Çocukluk döneminde genelde soprano ve alto olarak adlandırılan çocuk seslerinin, ergenlik dönemiyle değişip geliştiğinin görüldüğünü söyler. Kızlarda ve erkeklerde larenksin gelişimine bağlı olarak farklılıklar gösterebildiğini ve birçok eğitimcinin, profesyonel ses eğitiminin genel olarak kızlarda 16-17, erkeklerde 18-19 yaşlarında başlatılmasının uygun olacağı görüşünde olduğunu da vurgulamaktadır.

Çocuk sesleri üzerine yapılan ve yıllarca süren araştırmaların sonucunda Trollinger (2007: 19-23) e göre, çocuk sesi ile ilgili temel noktalar şunlardır:

1. Çocukların vokal anatomileri yetişkinler gibi değildir.
2. Küçük çocuklar tamamen işlevsel vokal bağlara (ligament) sahip değildir.
3. Çocuklar, yetişkinlerle aynı şarkı söyleme bölgelerine (register) sahip değildir.
4. Çocuklar fizyolojik olarak doğal vokal vibratoya sahip değildir.

5. Sağlıklı bir çocuk sesi fizyolojik olarak yetişkin sesi gibi tınlamaz. Bunun tersi de geçerlidir.

6. Çocuklar “ulaşılabilir” (accessible) ve “kullanılabilir” (available) perdelere sahiptir.

7. Çocukların şarkı sesi sınırları fizyolojik olarak dar ve yetişkinlerin sınırlarından daha yüksektir.

8. Çocuklar vokal sorunlara yatkındır.

Görüşünü belirtmiştir (Akt. Değer, A. 2012). Bu görüşler çocukların ses eğitimi alamayacağı anlamına gelmemektedir. Ses kaslarının etkili bir şekilde kullanımını öğrenmeleri ilerleyen yıllarda ses değişiminde kendilerine katkı sağlayacağından önemlidir ve özellikle ergenlik dönemi ve öncesi çocukların seslerinin gelişimi açısından çeşitli riskleri barındırmaktadır. Denizoğlu (2020) foniatri kliniğine en sık pediatrik başvurunun bağırıp çağıran, vokal travma sonucu iritatif kronik larenjit ve vokal kordlarında (ses kaslarında) nodüler ödem geliştiren çocuklardan olduğunu belirtmektedir. Çocuklarla çalışmanın, klasik uygulamalardan, erişkinlerle yapılan terapi süreçlerinden farklı olacağını ve çocuğun egzersiz yapmasının erişkinin “görevi yerine getirmesine” benzemeyeceğini, içinde merak ve oyunun bulunduğunu söylemektedir. Çocuklarla yapılan çalışmalar somutlaştırılmalıdır.

Bu açıdan çocukların birbirlerine örnek teşkil edebileceği (bu olumsuz da olabilir) toplu çalışmalar aslında bir avantaj sağlayabilir. Korolar bunun bir örneğini oluşturmaktadır ve etkili yararlı uygulamalar çocukların seslerinin gelişimine, eğitimine katkıda bulunabilir.

2. KORODA ÇOCUK SESLERİNİN EĞİTİMİ VE SES EĞİTİMİNE YÖNELİK UYGULAMALAR

Çevik (1999), tüm çocuk sesleri kadın sesleriyle benzer özellikler taşıdığını, tınısı ve gürlüğü farklı olsa da yükseklik bakımından yaklaşık olarak aynı olduğunu düşünmektedir.

Öte yandan çocuk sesleri de farklı gruplara ayrılarak çok sesli eserler seslendirebilir. Çocuk koroları daha ileri düzey bir eğitim ile çok sesli eserler seslendirebilir. Egüz (1998), çok sesli çocuk koroları dendiği zaman seçkin çocuk korolarının akla gelmesi gerektiğini vurgulamış olup, bu koroların kadın ve erkek koroları gibi iki, üç ve dört sestem oluştuklarını vurgulamıştır (Egüz, 1998:12, Akt. Özata, 2010).

Çocukların farklı ses gruplarına ayrılmaları çeşitli açılardan oldukça yararlıdır. Bunların başında bazı çocukların ses kaslarının çok tiz sesleri üretme zorluğu ve bazılarının da daha pes sesleri üretmede yaşadıkları zorluk gelmektedir. Bu tür gruplara ayrılma çocukların kendi seslerini zorlayacak tiz ve pes sesleri üretmelerine engel olmakta ve müzikal ürünleri daha nitelikli seslendirmelerine de olanak sunmaktadır.

Bu noktada çocuklarla çalışan koro eğitimcisinin hem çocuk seslerini iyi tanması ve ses eğitimi konusunda kendisini iyi yetiştirmesi hem de çalıştığı çocuklar arasında olası ses problemleri taşıyan çocukları fark edebilecek bilgiye sahip olması ve terapi yöntemlerinden çalışmalarında yararlanabilecek kadarını tanması gerekmektedir.

SES TERAPİSİ

Ses terapisi, çocuklarda görülen ses problemlerinin ortadan kaldırılması amacıyla bu alanın uzmanları tarafından yürütülen çalışmaları kapsamaktadır. “Çocuklarda görülen işlevsel ses bozuklukları larinkste mukozal ya da nörolojik bozuklukların olmadığı durumlarda ses üretiminde görülen bozukluklardır” (Özkan& Demirhan,2014).

“Özellikle işlevsel ses bozukluklarında ses terapisi birincil tercih edilen bir tedavi yöntemidir (Koufman ve Blalock, 1991; Hirschberg ve ark., 1995; Mathieson, 2009; Yılmaz, 2009). Ses terapisinde amaç, kişinin sesini doğru şekilde kullanmasını sağlamak, sesin davranışsal birtakım yöntemler kullanılarak değişmesini sağlamaktır (Casper ve Murry, 2000; Denizoglu, 2010)” (Akt. Yazıcı Ö. 2010).

“Ses terapisi, ses üretim şeklini değiştirmek amacıyla kullanılan davranışsal bir tedavi yöntemidir. Hastaya doğru ses üretimini öğretmek, bu tekniği gündelik konuşma sırasında kullanması sağlanır. Ses terapisinde kullanılan birçok teknik bulunmaktadır” (Bengisu ve Koçak,2013). Bir başka deyişle ses terapisi, ses problemi olan kişideki sorunun nedenleri ve kişide sebep olduğu sonuçların düzeltilmesi çalışmalarını kapsadığından ve bu sonuçlar neredeyse her problemlili kişide farklı sonuçlara yol açabildiğinden farklılıkları da beraberinde getirmektedir. Bu durum her bireye ve her ortaya çıkmış soruna farklı yöntemlerle müdahale etmeyi gerektirmektedir. Bununla birlikte genel olarak yararlı olduğuna ilişkin kanı oluştuğu görülen ya da üzerinde çalışmalar yapılarak yararlı olduğu ispatlanan çalışmalar da mevcuttur. Bunlar arasında rezonan ses terapisi yöntemi (Bengisu ve Koçak,2013), vurgu yöntemi (Kılıç,2013) ve yarı tıkalı ses egzersizleri yöntemi sayılabilir.

Guzman ve ark. (2013), ses yolu egzersizlerinin temel çalışma prensibinin fonasyon sırasında ciğerlerden gelen hava akımının çıkış yolunu daraltarak, daha az efor harcayarak daha etkili bir ses üretimi sağlamak olduğunu savunmaktadır (Guzman ve ark., 2013, Akt. Yılmaz, N., vd., 2019).

“Hava akımı daraltıldığı zaman ses kısırları üzerindeki basınç azalır; fonasyon daha az zorlanarak, daha etkili bir şekilde gerçekleşir” (Maxfield, Titze, Hunter ve Kapsner-Smith, 2006). Başka bir ifadeyle, hava akımı yarı-tıkalı bir ortamdan gerçekleştiği zaman, supraglottal basıncın intraglottal basınç ve dolayısıyla glottisteki hava akımı üzerindeki etkisi artırılmış olur. Bu sayede ses telleri daha az eforla daha etkili titreşerek fonasyon sağlar (Titze, 2002). Uygulaması son derece kolay olan bu egzersizler, son yıllarda dil ve konuşma terapistleri

tarafından sıklıkla kullanılmaktadır (Titze, 2006). Ağız yarım bir şekilde açık olunca, dudak arkasında oluşan basınç kas eforunu azaltır ve ses kıvrımlarının daha kolay titreşmesine yardımcı olur. Böylece kaslar daha az yorulur, ses kıvrımları daha etkili kullanılabilir. Farklı egzersizler ya da araçlar kullanılarak hava akımına karşı farklı düzeylerde bir direnç oluşturulur. Direncin ne kadar oluşturulacağı, bireyin ihtiyacına göre klinisyen tarafından belirlenebilir (Titze, 2006). Yarı tıkalı ses yolu egzersizlerinin farklı varyasyonları mevcuttur. Bunlardan biri pipet kullanımı ile yapılan egzersizdir. Pipet ağza konur ve bu şekilde fonasyon yapılır. Yarı tıkalı ses yolu egzersizlerinin en sade uygulanan biçimidir” (Kapsner-Smith, Hunter, Kirkham, Cox ve Titze, 2015, Akt. Yılmaz, vd., 2019).

Kamışın ulaşılabilirliği ve maliyetin az olması sebebiyle kullanım bakımından diğer ses eğitimi materyallerine göre daha uygundur.

Kamış, baskı yapmadan dudaklara yerleştirilir. Kamışın delik veya dişlerle sıkılmadığından emin olunmalıdır. Uygulanma aşamasında hava dolaşımı ve basıncın uygunluğuna dikkat edilmeli ve önem verilmelidir.

“Pipetle fonasyon ve suya pipetle fonasyonun ilk farkı su içerisine yerleştirilen pipetin hava akımına karşı oluşturduğu dirençtir. Suyu yapılan fonasyon hava akımına karşı daha fazla direnç uygulamaktadır. Andrade ve ark. (2016) su içerisine fonasyon sırasında geri basıncın (oral basınç gibi düşünülebilir) hava akımını başlatabilmek için suyun uyguladığı ek direnci yenebilmesi gerekmektedir. Bir diğer fark ise pipetle suya 8 fonasyon sırasında kabarcıkların meydana getirdiği basınç değişimleridir. Bu durum “masaj-benzeri” etki ile ilişkilendirilmiştir” (Akt. Tekin, C. 2020: 7).

“Dudak-dil titretme egzersizleri bir diğer yöntemdir. Dil ya da dudak titretildiğinde; dil, çene, dudak gibi yapılardaki gerginlik ve kasılmalar azalır. Farklı notalarda bu titremeler yapıldığında ses kıvrımları ısınmaktadır. Üst ses yolundaki hava basıncı artar ve fonasyon sırasında sesi üretmek için o basınç kullanılır. Bu sayede ses larenkste daha az bir eforla üretilir (Kapsner-Smith ve ark., 2015). Mırıldanma, dudaklar kapatılır ve farklı sesler üretilerek ses ısıtılır. Ağız kapalı olduğu için ağzın içindeki basınç fazladır ve bu nedenle ses kıvrımları daha az eforla titreşir” (Titze, 2006) (Akt. Yılmaz, N., vd., 2019).

Bu çalışmalar ses eğitimi çalışmalarında da rahatlıkla uygulanan ve bazılarının da uygulanması gereken normal ses egzersizleridir. Özellikle ses eğitiminde faydalı olduğu bilinen bu egzersizler çocukların ses eğitiminde de dikkatli bir şekilde kullanılabilir. Buradan yola çıkılarak koro çalışmalarında ses eğitimine yardımcı olup olmayacağı merak konusu olan kamış fonasyon yöntemi çocukların ses eğitimi çalışmalarında kullanılmak üzere çalışmalara dahil edilmeye çalışılmıştır. Buradan, diğer koro eğitimcilerine ve çocuk sesleri ile çalışanlara kamışın ses eğitimini kolaylaştırması, somutlaştırması ve seslerine olan etkilerinin incelenmesi açısından bir araştırma yapılması düşüncesi doğmuştur.

ARAŞTIRMANIN AMACI

Çocuklarla yapılan koro çalışmalarında iletişim becerilerinin gelişmesine katkıda bulunan bir çalışma alanı olan ses eğitimi de yer almaktadır. Bu alana yönelik çalışmalar çocukların seslerini bütün bir yaşamlarını etkileyecek, sosyalleşmelerini güçlendirecek türdendir. Oldukça soyut olan bu ses eğitimi ustaca ve günlük yaşamlarında seslerini en iyi şekilde kullanabilmelerine olanak verecek şekilde düzenlenmelidir.

Bu gereğe binaen çocuk seslerinin geliştirilmesinde çocukların yapısal özellikleri sebebiyle daha somut ve ses kaslarını etkin bir şekilde kullanmalarını sağlayacak araçlara ihtiyaç duyulmaktadır.

Bu noktada suya ses üfleme, maske kullanma ve kamış ile sesleme veya egzersiz yapmak gibi bazı yöntemler son derece soyut olan ses eğitimini bazı yönlerden kolaylaştırmaktadır.

Kamış ya da pipet ses yolunun uzatılması ve üretilen sesin bir noktaya odaklanması ile kullanım kolaylığı sunmaktadır. Kamışın boyu ve genişliği ses kaslarına yapılan basıncı ve odak noktasını etkilemekle birlikte bu çalışmada günlük yaşantıda kolayca bulunabilecek standart meyvesuyu pipetleri kullanılmıştır.

Çocukların ses kaslarını yorucu bir çalışma değildir ve bu tür bir basınç ses kaslarının rahatlamasına ve güçlenmesine katkıda bulunmaktadır. Nitekim suya kamışla hava üflenirken de basınç suyun artırılması veya azaltılması yoluyla artırılmakta veya azaltılmaktadır. Ayrıca bu tür yöntemler ses terapisi yöntemleri arasında da kullanılmaktadır.

Çocuk korolarında bu tür terapötik yöntemler ve kamış gibi farklı malzemeler hem çocukların ilgisini çekmekte hem de daha önemlisi soyut ve ayrıntılı zaman kaybettirici konuşmalar yerine hızlı bir şekilde sonuç almayı kolaylaştırmaktadır. Bu açıdan kamış fonasyonun işe yarar bir ürün olup olmadığının görülmesi ülkemizde koro çalıştıran birçok eğitimcinin yaralanmasına ve verecekleri eğitimin daha nitelikli bir şekilde yürütülmesine katkıda bulunacaktır. Araştırmanın ana amaçlarından biri de bu düşüncedir.

Bu çalışmanın amacı ise çocuk korolarında verilmekte olan ses eğitiminin niteliğini ve etkinliğini arttırmak, koro çalışmalarında verilen ses eğitimini somutlaştırmak ve başarı düzeyini arttırmaktır.

YÖNTEM

Araştırma tarama modeline göre yürütülmüştür. Betimsel bir çalışmadır ve koroda görev alan öğrencilerin ve koro eğitimcilerinin algılarına ilişkin görüşleri tespit edilmeye çalışılmıştır. Araştırmada veri toplamak amacıyla demografik değişkenleri de olan 7 soruluk bir anket 35 öğrenciye uygulanmış ve 6 sorudan oluşan diğerine paralel bir başka ölçek de 7 Koro

Eğitimcisine uygulanmıştır. Uygulamalı bir çalışma olması nedeniyle fazla sayıda kişiye ulaşılmamıştır. Araştırma, “Çocuk korolarında kamış fonasyon (vocal straw-straw fonation) çalışmalarının çocuk seslerine olan etkileri öğrencilerin algılarına göre nasıldır? ve Çocuk korolarında kamış fonasyon (vocal straw-straw fonation) çalışmalarının çocuk seslerine olan etkileri koro eğitimcilerinin algılarına göre nasıldır?” sorularına yanıt aranmaya çalışılmıştır.

Araştırma, “Çanakkale Onsekiz Mart Üniversitesi Çoksesli Çocuk Korosu” örneklemini üzerinde yürütülmüştür. Araştırmada ÇOMÜ Çoksesli Çocuk Korosu, koro çalışması öncesinde bir eser seslendirmiş, ardından kamışlarla bir ses eğitimi çalışması gerçekleştirilmiş, bu çalışmanın ardından aynı eser tekrar seslendirilmiş ve iki seslendirmedeki ses farklılıkları koro eğitimcilerinin dikkatine sunulmuştur. Bu iki örnek eser seslendirme uygulaması üzerinden kendilerine yönlendirilen soruları yanıtlamaları istenmiştir. Çalışmada korodaki öğrencilerin ve eğitimcilerin algısal değerlendirmelerine başvurulmuştur. Uygulama çalışmaları sırasında kullanılan egzersizler şöyledir:

ÇALIŞMADA KULLANILAN SES EGZERSİZLERİ

1. EGZERSİZ



1.Egzersiz kamış ile piyano eşliğinde koristlere örneklendirilmiş ve kamışla yaptırılmıştır.

2. EGZERSİZ

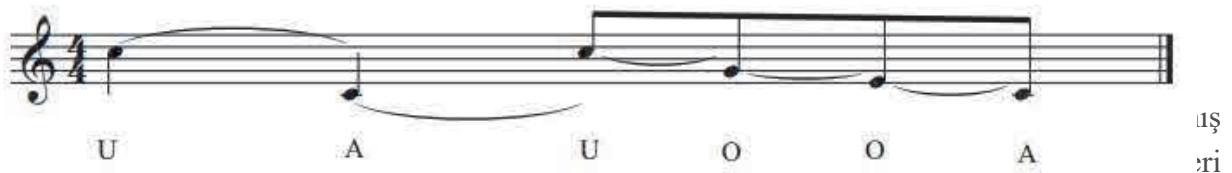

alışkanlığı kendileri ses üretirken kullanmaları amaçlanmıştır.

3. EGZERSİZ



3. Egzersiz yine kamışla yapılmış çıkıcı- inici bir egzersizdir. Piyano eşliğinde koristlerin kamışa ses üfleyerek bu çalışmayı yapmaları istenmiştir.

4. EGZERSİZ



4.Egzersiz geniş bir ses alanını kapsayan bir egzersizdir ve koristlerin register geçişlerindeki kırılmaları belirgin şekilde ortaya çıkan bir yapıya sahiptir. Bu egzersiz ses kırılmalarının önüne geçmek ve tiz ve pes sesler arasındaki bağlantıyı kurmayı amaçlamaktadır. Kamışla ve piyano eşliğinde öğrencilerin ses sınırları da dikkate alınarak yapılmıştır.

Verilerin analizinde çocukların verdikleri yanıtlar tablolara dönüştürerek çözümlenmiş, koro eğitimcilerinin yanıtları ise içerik analizi ile betimlenmeye çalışılmıştır. Elde edilen veriler tablo ve içerik analiz sonuçlarına bakılarak yorumlanmış, kamışın çocuk korusu üyelerinin algılarına göre etkileri tespit edilmeye çalışılmıştır.

BULGULAR

Araştırmada yanıt aranan “Çocuk korolarında kamış fonasyon (vocal straw-straw fonation) çalışmalarının çocuk seslerine olan etkileri öğrencilerin algılarına göre nasıldır? sorusuna yönelik öğrencilerin verdikleri yanıtlar ve bu yanıtlar doğrultusunda oluşturulmuş tablolardan elde edilen bulgular şu şekildedir:

1. Koro çalışmalarında kamışla çalıştıktan sonra daha rahat şarkı söylüyorum.		
a) Kesinlikle Katılmıyorum	3	8,5
b) Katılmıyorum	1	2,8
c) Kararsızım	7	20
d) Katılıyorum	6	17,1
e) Kesinlikle katılıyorum	18	51,4
Toplam	35	100

Koro çalışmalarında kamışla çalıştıktan sonra daha rahat şarkı söyledikleri %68,5 (katılıyorum ve kesinlikle katılıyorum) anlaşılmaktadır. Burada büyük çoğunluk kamışın kendilerini rahatlatıldığı görüşünde olmakla birlikte %11,3 gibi bir oran rahatlatmadığı görüşünü ortaya

koymaktadır. Buradan kamışın öğrencilerin algılarına göre bazılarında rahatlamayı sağlamadığı anlaşılmaktadır.

Bu görüşlere dayalı olarak korolarda kamışla egzersiz yapılabilir ve rahatlamadığını düşünen öğrencilere dudak trili ile veya başka yöntemlerle aynı çalışmalara katılmaları istenebilir.

2. Koro çalışmalarında kamışla egzersiz yapınca çok yoruluyorum.

a) Kesinlikle Katılmıyorum	15	42,8
b) Katılmıyorum	5	14,2
c) Kararsızım	10	28,5
d) Katılıyorum	5	14,2
e) Kesinlikle katılıyorum	0	0
Toplam	35	100

Bu tabloya bakıldığında öğrencilerin %57,0'ının kamışla yapılan egzersizlerde yorulmadıkları anlaşılmaktadır. Bu oran kamışla yapılan çalışmaların yararlı olduğunu ortaya koyabilir. Öte yandan oldukça önemli oranda öğrenci kararsız olduklarını belirtmişlerdir. %14,2 oranında öğrenci ise yorulduklarını belirtmiştir. Burada bir başka araştırma ile bunun sebebinin anlaşılmasının gereği ortaya çıkmaktadır. Bazı öğrenciler kamışla egzersiz yaptıklarında yorulmazken bazıları yorulmaktadır. Bunun bir nedeni de nefeslerini ve seslerini odaklamaya çalışırken sarf ettikleri çaba olabilir. Öğrenciler koro çalışmalarına okul çıkışı ve yoğun bir çalışmanın ardından gelmektedir. Bu durum zaman zaman öğrencilerde yorgunluk belirtilerine neden olabilmektedir. Kamış ile fonasyonun yorgunluğa sebep olup olmadığı başka çalışmalarca desteklenmeyi gerektirmektedir. Çünkü bu algıya sahip öğrenciler kesinlikle katıldığını değil katılmadığını beyan etmişlerdir. Buradan çok büyük bir yorgunluktan söz etmedikleri çıkarılabilir.

3. Koro çalışmalarında kamışla egzersiz yapınca boğazım acıyor.

a) Kesinlikle Katılmıyorum	15	42,8
b) Katılmıyorum	9	25,7
c) Kararsızım	5	14,2
d) Katılıyorum	3	8,5
e) Kesinlikle katılıyorum	3	8,5
Toplam	35	100

Kamışla egzersiz yapıldığında boğazında acıma hissedenenlerin oranı %8,5 oranındadır. Öte yandan %42,8 oranında boğazlarında bir acı olmadığını belirtmiştir. Boğazında acı hissettiklerini söyleyen öğrencilerin bu durumu incelemeyi ve üzerinde durmayı gerektirmektedir. Ayrıca koro çalışmalarına gelen öğrencilerin gün içerisinde yaşamış oldukları

her şey bu çalışmalara yansımaktadır ve buradan koro eğitimcilerinin yapacakları çalışmalarda öğrencileri şarkı söylerken boğazlarında hissedecekleri acı ve yanmalara karşı bilinçlendirmelerinin gereği anlaşılmaktadır.

4. Koro çalışmalarında kamışla egzersiz yapınca sesim güzelleşiyor.

a) Kesinlikle Katılmıyorum	3	8,5
b) Katılmıyorum	1	2,8
c) Kararsızım	8	22,8
d) Katılıyorum	9	25,7
e) Kesinlikle katılıyorum	14	40
Toplam	35	100

Koro çalışmalarında kamışla egzersiz yapınca sesinin güzelleştiğini düşünenlerin oranı %65,7'dir ve %8,5 oranında güzelleşmediğini düşünmektedir. Öğrencilerin %11,3'ü bu görüşe katılmadıklarını yani kamışla egzersiz yapmalarının seslerini güzelleştirdiği algısına sahip olmadıklarını belirtmişlerdir.

5. Koro çalışmalarında kamışla egzersiz yapınca bütün koronun sesinin değiştiğini hissediyorum.

a) Kesinlikle Katılmıyorum	4	11,7
b) Katılmıyorum	1	2,9
c) Kararsızım	8	23,5
d) Katılıyorum	9	26,4
e) Kesinlikle katılıyorum	12	35,2
Toplam	34 – 1 boş	100

“Koro çalışmalarında kamışla egzersiz yapınca bütün koronun sesinin değiştiğini hissediyorum” görüşüne kesinlikle katılanların ve katılanların oranı %60,0'dır. Bu görüşe katılmayan, kararsız ve kesinlikle katılmayanların oranı ise % 37,1 olarak saptanmıştır. Korodaki ses değişimini olumlu yönde algıladıkları anlaşılmaktadır.

6. Koroda kamışla egzersiz yapmak çok eğlenceli, bu yüzden rahatlıyorum.

a) Kesinlikle Katılmıyorum	1	2,8
b) Katılmıyorum	4	11,4
c) Kararsızım	13	37,1
d) Katılıyorum	9	25,7

e) Kesinlikle katılıyorum	8	22,8
Toplam	35	100

Koroda kamışla egzersiz yapmayı çok eğlenceli ve bu yüzden rahatlatıcı bulanların oranı %22,8'dir. Bu görüş öğrencilerin en çok kararsız oldukları görüştür.

7. Koroda ses egzersizlerinde değişik yöntemler kullanılması hoşuma gidiyor.

a) Kesinlikle Katılmıyorum	3	8,5
b) Katılmıyorum	0	0
c) Kararsızım	4	11,4
d) Katılıyorum	8	22,8
e) Kesinlikle katılıyorum	20	57,1
Toplam	35	100

“Koroda ses egzersizlerinde değişik yöntemler kullanılması hoşuma gidiyor” görüşüne kesinlikle katılanların oranı %57,1 ve katılanların oranı %22,8 olarak ortaya çıkmıştır. Değişik yöntemlerin kullanılmasından hoşlanmayanların oranı % 8,5'tir. Buradan öğrencilerin ses egzersizlerinde değişik yöntemler kullanılmasından hoşlandıkları anlaşılmaktadır.

Çocuk korolarında kamış fonasyon (vocal straw-straw fonation) çalışmalarının çocuk seslerine olan etkileri koro eğitimcilerinin algularına göre nasıldır?”

Eğitimcilerin Koro çalışmalarında kamışla yapılan çalışmaların koronun ses parlaklığını etkilediği 6 eğitimci görüşüyle (katılıyorum ve kesinlikle katılıyorum) anlaşılmaktadır.

Koro çalışmalarında kamışla yapılan çalışmaların koronun ses kırılmalarının düzeltilmesi açısından etkilediği 6 eğitimci görüşüyle (katılıyorum ve kesinlikle katılıyorum) anlaşılmaktadır.

Koro çalışmalarında kamışla yapılan çalışmaların koronun eser seslendirmelerinde daha iyi rezonans olduğu 5 eğitimci görüşüyle (katılıyorum ve kesinlikle katılıyorum) anlaşılmaktadır.

Koro çalışmalarında kamışla yapılan çalışmaların koronun homojenliği üzerinde etkili olduğu 4 eğitimci görüşüyle (katılıyorum ve kesinlikle katılıyorum) anlaşılmaktadır.

Koro çalışmalarında kamışla yapılan çalışmaların koronun eser seslendirmelerinde nüansları daha kolay gerçekleştirebilme becerileri üzerinde etkili olduğu 6 eğitimci görüşüyle (kararsızım ve katılıyorum) anlaşılmaktadır.

Koro çalışmalarında kamışla yapılan çalışmaların koronun eser seslendirmelerinde ses alanını kullanma becerileri üzerinde etkili olduğu 6 eğitimci görüşüyle (katılıyorum ve kesinlikle katılıyorum) anlaşılmaktadır.

Bütün bu verilere bakıldığında Eğitimcilerin büyük çoğunluğu “Koro çalışmalarında kamışla yapılan çalışmaların koronun ses parlaklığını etkilediği” görüşlerini belirtmişlerdir. Koro

çalışmalarında kamışla yapılan çalışmaların koronun ses kırılmalarının düzeltilmesi açısından etkilediği” görüşüne kesinlikle katılanların ve katılanların oranının katılmayanlardan oldukça fazla olduğu görülmektedir.

Eğitimciler, “koro çalışmalarında kamışla yapılan çalışmaların koronun eser seslendirmelerinde daha iyi rezone olduğu” görüşüne kesinlikle katılanların ve katılanların oranlarının çoğunlukta olduğu görülmüştür.

“koro çalışmalarında kamışla yapılan çalışmaların koronun homojenliği üzerinde etkili olduğu” görüşünün oranın düştüğü görülmektedir., Öte yandan “koro çalışmalarında kamışla yapılan çalışmaların koronun eser seslendirmelerinde nüansları daha kolay gerçekleştirebilme becerileri üzerinde etkili olduğu” görüşüne eğitimcilerin görüşlerinin kararsızım ve katılıyorum oranlarıyla eşit olduğunu göstermektedir.

“koro çalışmalarında kamışla yapılan çalışmaların koronun eser seslendirmelerinde ses alanını kullanma becerileri üzerinde etkili olduğu” görüşüne kesinlikle katılan ve katılan eğitimcilerin oranı oldukça fazladır.

SONUÇ VE ÖNERİLER

Bütün bu verilere bakıldığında öğrencilerin büyük çoğunluğu “Koro çalışmalarında kamışla çalıştıktan sonra daha rahat şarkı söylediklerini” ve yorulmadıklarını belirtmişlerdir. Kamışla yapılan egzersizlerin büyük oranda seslerini güzelleştirdiği düşüncesinde oldukları görülmektedir. Koro çalışmalarında kamışla egzersiz yapınca bütün koronun sesinin değiştiğini hissediyorum” görüşüne kesinlikle katılanların ve katılanların oranının katılmayanlardan oldukça fazla olduğu görülmektedir.

Öğrencilerin “Koroda kamışla egzersiz yapmak çok eğlenceli, bu yüzden rahatlıyorum” görüşüne katılma oranlarının oldukça dağınık olduğu görülmüştür. Bu durum öğrencilerin kamışla fonasyondan yeterince hoşlanmadıklarını ortaya koymaktadır. Öte yandan “Koroda ses egzersizlerinde değişik yöntemler kullanılması hoşuma gidiyor” görüşüne kesinlikle katılıyorum ve katılıyorum diyen öğrencilerin oranı %79,9 oranını göstermektedir. Bu iki görüşe bakıldığında öğrencilerin farklı ses egzersizlerinin ve farklı yöntemlerin kullanılmasından hoşlandıklarını ama kamış fonasyondan çok da fazla hoşlanmadıklarını ortaya koymaktadır.

Bu veriler kamış fonasyonun öğrencilerin görüşleri dikkate alındığında büyük oranda faydalı olduğu, rahat şarkı söylemelerini desteklediği, seslerini güzelleştirdiğini hissettikleri, yeterince eğlenceli bulmadıkları ama farklı ses eğitim yöntemlerinin kullanılmasından hoşlandıklarını ortaya koymaktadır.

Koro eğitimcilerinin görüşlerine bakıldığında, eğitimcilerin kamış fonasyon yönteminin koro çalışmalarında ses parlaklığı üzerinde etkili olduğu, eser seslendirmede daha iyi rezone olduğu, koronun homojenliği üzerinde etkili olduğu, koronun eser seslendirmede nüansları daha kolay

gerçekleştigi ve eser seslendirmede ses alanını kullanma becerileri üzerinde etkili olduğunu gözlemledikleri sonucuna ulaşmıştır.

Araştırmanın akustik analiz gibi başka türden araştırmalarca desteklenmesinin yararlı olacağı düşünölmekle birlikte kamış fonasyon ile yapılan egzersizlerin yararlı olabileceđi sonucuna ulaşmıştır.

KAYNAKÇA

Yazıcı, Ö. (2010) “*Disfonide Uygulana Ses Terapisi Yöntemlerinin Etkinliğinin Değerlendirilmesi*” Yüksek Lisans Tezi, Selçuk Üniversitesi.

Değer. A. Ç. (2012) “*Çocuk Korolarının Eğitiminde Bir Yaklaşım Olarak Eğitsel Oyun Kullanımının Öğrencilerin Müziksel Erişi Düzeylerine Etkisi*” T.C. Gazi Üniversitesi Eğitim Bilimleri Enstitüsü, yayımlanmış Doktora Tezi, Ankara.

Denizoğlu, İ.(2020) Klinik Vokoloji.Doctor Vox Sağlık Hiz.Med.Sis.Lim.Şti., Ankara.

Yılmaz. N., Poyraz. İ., vd. (2019) “*Yarı-Tıkalı Ses Yolu Egzersizlerinden Bardak Fonasyonunun Sağlıklı Yetişkinlerde Etkililiğinin İncelenmesi*” Dil, Konuşma ve Yutma Araştırmaları Dergisi (DKYAD) Journal of Language, Speech and Swallowing Research.

Saklıca. E. (2010) “*Bireysel Ses Eğitiminden Toplu Ses/Koro Eğitimine Geçiş Sürecindeki Yaklaşımlar*” T.C Afyon Kocatepe Üniversitesi Sosyal Bilimler Enstitüsü, Yayınlanmış Yüksek Lisans Tezi, Afyon.

Özata. E. (2010) “*Ülkemizdeki Çocuk Korolarının Yapılandırılmasının ve Eğitim Süreçlerinin Uygulanma Durumunun Analizi*” T.C. Abant İzzet Baysal Üniversitesi Sosyal Bölümler Enstitüsü, Yayınlanmış Yüksek Lisans Tezi, Bolu.

Tekin. C. (2020) “*Pipetle Fonasyon ve Suya Pipetle Fonasyon Egzersizlerinin Akustik Parametreler Üzerine Etkisinin İncelenmesi*” T.C. Ege Üniversitesi Sağlık Bilimleri Enstitüsü, Yayınlanmış Yüksek Lisans Tezi, İzmir.

Özkan, E. T. & Demirhan, E. (2014). Pediatrik Ses Bozuklukları ve Ses Terapisinin Etkililiği . Kocaeli Tıp Dergisi , 3 (2) , 27-33 . Retrieved from <https://dergipark.org.tr/en/pub/kotder/issue/38589/447813>

Bengisu, S., Koçak, İ.(2013) Rezonan Ses Terapisi Yöntemi. **Türkiye Klinikleri J E.N.T.-Special Topics** 2013;6(2):22-6

Kılıç,M.A.(2013) Ses Terapisi Olarak Vurgu Yöntemi. **Türkiye Klinikleri J E.N.T.-Special Topics** 2013;6(2):16-21

<https://www.voicescienceworks.org/straw-phonation.html> (Er.Tar. 11.03.2023).

IMPACT OF SOCIAL MEDIA ON GREEN CONSUMPTION

Manita Matharu*

*Amity School of Business, Amity University,
Noida, UP, INDIA
ORCID ID - <https://orcid.org/0000-0001-7240-9866>

ABSTRACT

The Internet has received a significant amount of market acceptance and is accessed by a large number of people. A paradigm shift is occurring as a direct result of the growing presence of social media in the daily lives of consumers, which is resulting in a transformation in the manner in which customers and businesses communicate with one another. The use of social media platforms is a very efficient method for shaping the actions of consumers. In recent years, there has been a rise in awareness of green consumption as a direct result of the expanding influence of sustainable development. Consumers' tendency to make products are significantly influenced by the persuasive power of social media in their daily lives. In addition, buyers' impressions of environmentally friendly items and their intent to buy environmentally friendly products are heavily affected by popular social media platforms such as Facebook and Twitter. As a result of the proliferation of different forms of media, there has been a significant shift in the manner in which advertising messages are disseminated. The user-friendliness and appeal of social media platforms are likely contributing factors to the ever-increasing popularity of social media.

The findings of the study suggest environmentally responsible businesses may use social media platforms, such as collective activities, blogs, social networks, and content communities, to promote environmental consciousness. This media's participatory approach is the most rapidly expanding, allowing NGOs, government organizations, and other stakeholders to collaborate to promote green products and sustainable lifestyles. Based on the environmental consciousness and social media usage of consumers, this electronic media platform can optimize the purchase of green products.

Keywords: social media, green products, green consumption

KÜRESELLEŞME VE SERBEST DOLAŞIM : AVRUPA BİRLİĞİ ÖRNEĞİ GLOBALISATION AND FREE MOVEMENT : EUROPEAN UNION CASE

Dr. Ar. Gör. Ali Cenk Keskin
Galatasaray Üniversitesi
ORCID NO: 0000-0002-9716-6845

ÖZET

Soğuk savaş sonrası tek kutuplu dünyada hakim ekonomik model olan serbest pazar ekonomisinin hakim duruma gelmesiyle Serbest Ticaret Teorisine dayalı küreselleşme hız kazanmış ve nihayetinde teknolojinin gelişmesiyle benzeri görülmemiş boyuta erişmiştir. Bugün için pek çok alanda ticaret küresel ölçekte yapılmaktadır. Önceleri uluslararası ticaretin çoğunluğu malların ticaretinden oluşmaktayken, bugün hizmetlerin ekonomideki boyutu ağırlık kazanmıştır. Serbest ticaretin önündeki engellerin kaldırılması ile beraber çok uluslu şirketler üretimlerini en avantajlı ülkelere kaydırmışlardır. Bu durum devletlerin yatırım çekebilmek için birbirleriyle rekabete girmesine neden olmuştur. Bu küresel rekabetin bir diğer unsuru olarak sermaye, hizmetler, mallar ve kişilerin serbest dolaşımını önündeki engellerin kaldırılması gerekmektedir. İlerleyen dönemlerde daha da yoğun olarak yaşanması muhtemel bu durum, kademeli olarak Avrupa Birliğinde halen yaşanmaktadır. Kişilerin, malların, hizmetlerin ver sermayenin serbest dolaşımının 27 üye devlette sağlanması, ve oluşturulan serbest pazarın işleyişinin Rekabet Hukuku araçları ile korunması için harcanan yoğun çaba ve yöntemler küresel serbest dolaşım için ilginç bir test sahası oluşturmaktadır. Evrensel serbest dolaşım konusu Uluslararası Hukukun potansiyel alanlarından birini olmaya adaydır.

Anahtar Kelimeler : Küreselleşme, Serbest Ticaret, Serbest Dolaşım, Rekabet Hukuku, Avrupa Birliği

ABSTRACT

The free market economy, which is the dominant economic model in the post-Cold War unipolar world, globalization based on the Free Trade Theory gained momentum and eventually reached an unprecedented size with the development of technology. Today, trade in many fields is carried out on a global scale. While in the past the majority of international trade consisted of the trade of goods, today the part of services in the economy has gained unprecedented weight. With the removal of barriers to free trade, multinational companies shifted their production to the most advantageous countries. This situation has caused states to

compete with each other to attract investment. As another element of this global competition, barriers to the free movement of capital, services, goods and persons needs be removed. This situation, which is likely to be experienced more intensely in the future, is still being experienced gradually in the European Union. Intense efforts and methods to ensure the free movement of people, goods, services and capital in 27 member states, and to protect the functioning of the free market created by means of Competition Law, constitutes an interesting testing ground for universal free movement. This topic is a potential field of discussion that needs to be considered by the international law doctrine.

Key Words : Globalisation, Free Trade, Free Movement, Competition Law, European Union

GİRİŞ

Dünyada sınır olmaksızın bireylerin serbestçe dolaşabildiği dönem sona ereli uzun bir zaman olmuştur. Yerleşik düzene geçilmesi ile tarım için gerekli toprağa ve suya sahip olma, insan gücünü, ürünleri koruyabilme kaygısı ile sınırların korunması, giriş – çıkışların kontrol altına alınması zarureti doğmuştur. Devletin örgütlenmesindeki yapısal değişiklikler, ticaretin de işleyişini belirlemiştir. Bilim ve teknoloji geliştikçe yeni topraklara erişmek, bu kaynaklardan faydalanmak, bölge insanı ile ticaret yapmak mümkün olmuştur. İlk başlarda ticaretin menzili sınırlıyken, Sanayi Devrimi sayesinde önce malların ticareti sonrasında hizmetlerin ticareti artmış, günümüzdeyse bazı alanlarda pazar küresel ölçüğe ulaşmıştır.

Devletin unsurlarından olan millet, hiç şüphesiz onu yaşatan en önemli unsurlardan birisidir. Devlet ile vatandaşlık bağı devletin egemenlik alanında yer alırken, uluslararası hukuk bireyin vatansız statüye düşürülmesini tasvip etmez. Devletin ülkesine giriş yine devletçe belirlenen sınırlamalar tabii tutulabilir. Bir kişinin ülkesinden serbestçe çıkması ve sonra tekrar girebilmesi, kişinin temel hak ve özgürlükleri arasında kabul edilmiştir. Uluslararası serbest dolaşımın en üst örneği ise bir ülkeye göç etmektir. Küreselleşme, üretim faktörü olarak bireyin bir yerden başka bir yere gitmesine gerek duymakta bu yüzden iş gücüne ihtiyaç duyan devletler bunu ithal etmiş, dijitalleşme sonrası gelişmeler kişilerin fiziki varlık olmaksızın hizmet verebilmesini mümkün kılınca fiziki göç iklim değişikliği, savaşlar gibi başka nedenlere kaymıştır. Uluslararası hukukta malların, hizmetlerin ve sermayenin serbest dolaşımı için belli kurallar öngörülmüş ancak bireyin serbest dolaşımının devletler için oluşturduğu kompleks sorunlar nedeniyle ekonomi odaklı düzenlemelerin dışında bırakılmıştır. Bu son alan; devlet üzerinde ekonomik yük getirmesi, demografik yapıda istenmeyen değişikliklere sebebiyet vermesi nedeniyle göç dalgalarını kısıtlayan, sınırları koruyan ayrı düzenlemelerin konusunu oluşturmuştur.

II. Dünya Savaşı sonrası Avrupa Kıtası'nda yaşanan yıkım, etkilediği nüfus yoğunluğu bakımından diğer hiçbir bölge ile kıyas kabul etmeyecek kadar büyüktü. Nazi işgal tehlikesinin yerini Sovyet işgali tehdidi alınca bu kıtadaki devletlerin var oluş kaygıları onları birlikte hareket etmeye itmiştir. XII. yüzyıldan beri Avrupa'nın birlik olması fikrini hayata geçirmeye imkân sağlayan bu şartlar altında izlenecek yol ekonomik entegrasyonu basamak olarak kullanarak siyasi entegrasyonu sağlamaktan geçmekteydi. Amerika Birleşik Devletleri'nin şemsiyesi altında Sovyetlerin işgalinden korunan Batı Avrupa devletleri, çöken sanayilerini tekrar inşa etmek için çağa ayak uyduran üretim teknolojilerini kullanarak serbest ticaret teorisinin varsaydığı ekonomik faydayı sağlamak amacıyla farklı pazarlarla avantajlı ticari ilişkiler kurmayı öngörmektedir. Bu ideal için yapılması gereken ilk iş Avrupa'da ekonomik bir güç oluşturmaktır. Bir yandan Marshall yardımlarının kurumsallaşması ile desteklenen öncelikli üretim unsurları gelişirken diğer taraftan Avrupa halkları arasındaki hasmane duyguların de örselenmesi gerekmektedir. Jean Monnet ve Robert Schuman'ın dahiyane planı ile somut projelerle halklar birbirlerine yakınlaştırılmış, eğitimdeki değişim programları başta olmak üzere farklı projelerle genç nüfusun birbirleriyle kaynaşması hedeflenmiştir. Sadece altı devlet ile mütevazı bir şekilde hayata geçirilen bu proje bugün yirmi yedi devletli bir ekonomik dev yaratmış ancak siyasi entegrasyon aşamasında duraklama dönemine girmiştir.

Ulusüstü bir yapı tarafından yönetilecek bir Avrupa ekonomik birliğinin oluşturulması bu projenin temelini oluşturmaktaydı. Ucuz ancak kaliteli iş gücü ile ileri teknoloji kullanılarak üretilen mallar ve verilen hizmetler rakipleri ile rekabet edebilecek düzeye gelecek, serbest ticaretin avantajlarından yararlanabilmek için gümrük birliğiyle başlayan ekonomik ve finansal entegrasyon sağlandıktan sonra bu birlik sermaye gücünü kullanarak dünya pazarında hâkim duruma geçecekti. Zikredilen proje gereğince Avrupa Birliği'nde serbest dolaşım öncelikli olarak, üretim faktörlerinin serbestçe dolaşabilmesi ile alakalıdır. Avrupa Birliği içinde malların herhangi bir engelle takılmadan, üye devletler arasında serbestçe alınıp satılabilmesi, serbest meslek erbabının her üye devlette mesleğini icra edebilmesi, işçilerin talep olan bölgelere yerleşip çalışabilmeleri, sermaye ve hizmetlerin anılan coğrafyada sınır tanımaksızın, serbestçe hareket edebilmesi fikri öncelikli olarak ele alınmaktaydı. Biz de bu çalışmamızda bugüne kadar örneği olmayan şekilde devletlerin egemenlik haklarının bir kısmının kullanımını ulusüstü bir otoriteye devrederek malların, hizmetlerin, sermayenin ve kişilerin serbest dolaşımını sağlamak için izledikleri yolu, karşılaşılan engelleri ve rekabet hukuku düzenlemeleri ile pazarın işleyişinin ne şekilde korunmaya çalışıldığını inceleyeceğiz.

Kaynakların optimum kullanımı üye devletler arasında ticaret engellerinin kaldırılmasını, malların, hizmetlerin, sermayenin ve üretim faktörü olarak kişilerin serbest dolaşımını gerektirmekteydi. Oluşturulan bu pazarın işleyişini Amerikan rekabet hukuku teorisinden alınan rekabet hukuku kuralları ile verimli hale getirmek ve tüm üyeler arasında ekonomik politikaları entegre etmek gerekecekti. İşte bu çalışmamızda Serbest Ticaret Teorisi üzerinden

ekonomik gelişimini planlayan Avrupa Birliği'nde dört serbesti olarak bilinen, malların, hizmetlerin, sermayenin ve kişilerin serbest dolaşımı ve bu ekosistemin koruyucusu olan rekabet hukukunun inceleyeceğiz.

1. Küreselleşen Ticaretin İtici Gücü : Serbest Ticaret Teorisi

Atalarımız göçebelikten yerleşik düzene geçince üretimdeki çeşitliliğin mübadelesini basitleştirme sorunu ile karşılaştılar. O zamandan bu yana çeşitli usullerle meselenin üstesinden gelmeye çalışılmaktadır. Ekonomik teoriler, üretim için ihtiyaç duyulan sermaye, iş gücü ve hammaddenin farklı yerlerde yoğunlaşmış olması durumuna karşın en verimli üretim metotlarını geliştirmeye çalışmaktadır. Bireylerin ve ülkelerin avantajlı olmadıkları alanlarda emek harcayarak randıman kaybına neden oldukları sistemler verimsiz kabul edilmektedir. Dünya ekonomisinin verimli işleyişi için mikro olarak bireylerin, makro olarak devletlerin kaynakları iyi ve verimli kullanabilmesi temel amaçtır. Kısıtlı kaynakların verimli kullanılmasının nasıl organize edilebileceği ile ilgili çeşitli görüşler öne sürülmüştür. Serbest ticaret teorisi de bu önerilerden birisidir. Temelde bu teori, mevcut kaynakların verimli kullanımını sonucunda elde edilen gelirle, üretimde dezavantajlı olduğu için maliyeti yüksek ürünlerin başka ülkelere ucuz satın alınması prensibine dayanmaktadır. Devletler bunun yerine yüksek maliyetli üretimi tercih ederlerse ortaya verim kaybı çıkmaktadır. İktisat bilimine gönül verenler Ricardo ile başlayan Adam Smith ve sonraki temsilcileriyle gelişen ihtisaslaşma ve serbest ticaret tezleri üzerinde kafa yormakta, değişen şartlara göre en iyi çözümü aramaya devam etmektedirler.

Teorik olarak kaynaklar doğru kullanıldıkları zaman belli bir alanda uzmanlaşmayı getirmektedirler. Buna göre uzmanlarınca üretilen kaliteli ürünler pazarda talep görür, uzmanlaşma sonucu gelişen sektör kalifiye eleman yetiştirir, böylece daha da verimli üretim yöntemleri ortaya çıkar. Tüm kaynaklar için benzer davranış sergilendiğinde o ekonomi için optimum düzeyde verim sağlanmaktadır. Üstelik mesleklerinde uzmanlaşmış kişiler için istihdam artmakta, iş güvencesi sağlanmaktadır. Dünya pazarında uzmanlaşma, rekabet, markalaşma ise daha karmaşık bir organizasyonu gerektirmektedir. Örneğin blok mermer kesen kişiye belli bir teknik beceriyi öğretmek görece kolaydır. Ancak katma değer sağlayacak üretim, uzmanlaşmak için bu endüstrideki insanların pazarlama usullerini, dünya pazarını okuyabilmeyi, renk- dekorasyon trendlerini takip edebilmeyi, mermerin nasıl ucuz ve daha iyi kesilip parlatılabileceğini öğrenmeyi, teknolojiden faydalanmayı, sonar ile bloklardaki çatlakları teşhis etmeyi ve daha birçok konu hakkında bilgi, beceri edinip tüm bunları koordine edebilmeyi gerektirmektedir. Bu becerilere sahip olmayan hammadde sahiplerinden blok mermerleri ucuz satın alan bir başka müteşebbis blokları keserek, parlatacak, plaka haline getirdikten sonra çok daha pahalıya satarak katma değeri ekonomisine kazandıracaktır. Nihayetinde ham maddeyi kolayca satan ülkeler, katma değer üretemeyip kaynaklarını verimsiz kullandıklarından; çeşitli ticari politikalar, gümrük

duvarları gibi suni önlemlerle ekonomilerini korumaya çalışmak, döviz giderlerini kısmak, ithalat-ihracat makasının açılmasını önlemek zorunda kalmaktadırlar. Üstelik bu kaynaklar sonsuz olmayıp, dünyadaki teknolojik gelişmeler sonucunda önemlerini yitirmeleri ya da tükenmeleri nedeniyle sürdürülebilir bir düzen ortaya koyamamaktadırlar. Fosfat kaynaklarını satarak çok büyük gelir elde eden Nauru Cumhuriyeti, bu kaynakların tükenmesi ve gelirlerin zamanında iyi kullanılmaması sonucu zenginliğini yitirmiştir .

Pazar payının korunması endişesi ve başarıdaki sürekliliği yakalamak mecburiyeti iş gücünün eğitilmesi zorunluluğunu da beraberinde getirmektedir. İhtisaslaşma ile başarı sağlanmış ve sektörde büyüme sağlanmış ise, yeni istihdam talebi nedeniyle en az sektörde halen çalışanlar kadar yetkin yeni insan gücü yetiştirmek de zorunlu olur. Katma değer üretebilen insanların donanımlı olması gereğinden yola çıkarak toplumunu eğiten devlet, bu kez de eğitilmiş bir toplumun hak ve taleplerine cevap verecek şekilde kendini örgütlenme mecburiyetinde kalmaktadır. Küreselleşmenin bir sonucu olarak devletten belirli bir yaşam standardını talep eden bireyler söz konusu taleplerine karşılık bulamadıkları zaman başka ülkelere göç etmektedirler. Mobilizasyonun artması ve dijitalleşme ise başka bir kültürü ortaya çıkarmaktadır. Dikkate alınması gereken birçok parametre sonunda kaynakların en verimli şekilde kullanılması ancak çok maharetli zihinlerin ürünü olabilmektedir.

Adam Smith dahi ortaya koyduğu ekonomik modelin ancak tüm insanların mantıklı seçimler yaptığı ideal bir dünya için geçerli olduğunu belirtmekte ancak insanların her zaman mantıklı seçimler yapmadığını vurgulamaktadır. Ekonomiyi ilginç kılan aslında insanların her zaman öngörülebilir olmayan tercihleri, insan davranışlarının açıklanamayan yönleridir. Carl Gustav Jung ve diğer önemli ruh bilimcilerinin bireyi anlamaya yönelik çalışmaları doğrultusunda ekonomik modellerde iyileştirmelerin yapılması insanların mutluluğuna katkıda bulunacaktır. Küreselleşmenin vaat ettiği sonuçlar ne yazık ki bireysel boyutta gerçekleşmekten çok uzaktır. Konunun iktisadi boyutuna dönersek, mukayeseli avantaj (*comparative advantage*) teorisinin kurucusu Ricardo'ya göre ülkelerin ihtisaslaşma sonucu çeşitli alanlarda üretim yapması daha mantıklıdır. Ancak bu model serbest ticaret yapılabildiğinde istenilen müspet sonucu doğurmaktadır. Serbest ticaret ortamı sağlanamaz ise, örneğin gümrük vergileri ile bir pazara girmek engellenirse, daha kötü mal üretmiş yerli üreticinin malları piyasaya dayatılır hale gelmektedir. Dolayısıyla kaynakların optimum kullanılması için gümrük duvarları gibi benzer etki doğuran unsurların kaldırılması gerekmektedir. Eş etkili tedbirler olarak anılan gümrük duvarları ile aynı sonucu doğuran tüm tedbirler sistemin geneli için aynı şekilde zararlıdır; bunların da ortadan kaldırılması gerekir ve ancak rekabet kurallarının uygulanması ile perçinlenen bir işleyişten randıman alınabilir. Bununla beraber ülkelerin gelişmişlik seviyelerindeki farklılıklar ile elde edilen gelirlerin dağılımındaki adaletsizlik sistemin sürdürülebilirliğini tehdit etmektedir. Ayrıca mukayeseli avantaj teorisi basit bir dünya olgusu üzerine kurgulanmıştır. Taşıma maliyetleri, aynı ürüne biçilen farklı değerler, verimliliğin statik olmaması, eşel ekonomisinde aktarımın sabit olmaması ve kaynakların adil paylaşımı

gibi etkenleri de dikkate almaz . Yine de yapılan arařtırmalar ekonomilerini dıř ticarete aan lkelerin gayrı safi milli hasıllarında senelik %1,5’u bulan bir artış olduğunu tespit etmiştir . GSMH’de %1’lik bir artış ise kiři baři gelirden %0,5’lik bir bymeyi beraberinde getirmektedir .

2. Serbest Dolařım ve Rekabet Dzenlemeleri ile Kaynakların Optimum Kullanımı : Avrupa Birlięi rneęi

II. Dnya Savařı sonrası kllerinden doęmak zere silkinen Avrupa, ykseliřini serbest pazar ekonomisi ve ye devletlerin ekonomik - siyasi entegrasyonuna baęlamıřtır. Kresel pazarda sunduęu hizmetler, rettięi mallar ve sermayesi ile pay sahibi olmak isteyen AB serbest ticareti desteklemektedir. Kuruluř srecinde ye devletlerin tamamından oluřan ortak pazarı oluřturmanın elbette eřitli ařamaları olmuřtur. Gmrk duvarlarının kaldırılması, aynı sonucu doęuracak eř etkili tedbirlerin engellenmesi ve AB pazarında etkin rekabet kurallarının oluřturulması adımları planlanarak uygulamaya konulmuřtur.

Ortak pazarın ihyası iin malların, hizmetlerin, sermayenin ve kiřilerin serbest dolařımının saęlanmasında ncelik malların serbest dolařımına verilmiřtir. Malların ticareti insanlık tarihinde eskiden beri var olan, bu yzden Avrupa Birlięi projesinde greceli olarak en kolay uygulanacak kısım olduęu teorik olarak doęru olmakla beraber uygulamada karřılařılan engeller pratięin teoriyi ařtıęının kanıtını oluřturmaktadır. Malların serbest dolařımı, harmonizasyon ncesi bir ye lkede o lkenin kriterlerine uygun olarak retilmiř bir rnn, dięer ye devletlerde de muteber olarak alınıp satılabilir olduęu genel kabul ile yola ıkmıřtır. retimde bir ye lkede kabul edilen standardın dięer lkeler bakımından yeterli olmasının yanı sıra, satıř usulleri bakımından da ayrımcılıęa yol aan uygulamalar ortadan kaldırılmaya alıřılmıřtır. ye devletler arasında doęrudan ya da dolaylı ihracat ve ithalatı kısıtlayan tedbirlere ancak tanınan istisnalar kapsamına girdięi lde izin verilmiřtir. retim standardındaki farklılıklar, pazarlama kriterlerinin dahi engel teřkil ettięi ilk yıllarda yařana sorunlar uzun bir srece yayılan harmonizasyon alıřmaları ile ařılmaya alıřılmıřtır. zellikle geiř dneminde harmonizasyon iin gerekli mutabakatın saęlanamadıęı hallerde Avrupa Birlięi Adalet Divanı kararlarıyla serbest dolařım saęlanmaya alıřılmıřtır.

AB’de kiřilerin serbest dolařımını inceledięimizdeyse, kiřilerin aslında alıřanları ierdięini grmekteyiz. İř gcnn bir ye devletten, bir bařka ye devlete serbeste gidiřle amalanan iřilere denen cretlerin dengelenerek iřsizlięin azaltılması ve tam istihdama geilmesi hedefidir. İinde aileleriyle beraber yerleřme hakkını da barındırması nedeniyle belki de serbesti saęlamanın en zor olanı kiřilerin serbest dolařımıdır. Baęımsız alıřan bir kiři veya iři bir ye devletteki iřini bırakıp bařka bir ye devlette alıřmaya bařladıęı zaman, tek bařına hareket etmemekte, yanına ailesini de almaktadır. ocuklarının, ailesinin sosyal gvenlik hakları, eęitimi gibi alanların da dzenlenmesi, topluma entegrasyonun saęlanması

pek çok alanda yeknesak düzenlemeleri gerektirmektedir. Oysa harmonizasyon gerektiren sosyal güvenlik sistemi gibi kimi alanlar devletlerin tekelindedir ve kökleşmiş sistemlerin değiştirilmeden bu alanlarda düzenleme yapmak mümkün değildir.

Söz konusu proje kapsamında kişilerin serbest dolaşımını sağlamak, fiilen bir ülkeden diğerine göç edecek kişi sayısı düşünüldüğünde, anılan dört serbesti arasında en zor gerçekleştirilecek olan uygulamadır. Bu alanda öncelikle işçiler hakkında düzenlemeler yapılmıştır. İş gücünün serbest dolaşımını gerçekleştirdiğinde ücretlerde bir istikrar sağlanarak, iş gücüne ihtiyaç duyan kesimlere kaynak aktarılacaktır. Bu öngörülerin arzu edilen getirilerinden birisi de işsizliğin azalmasıdır. Ancak işçilerin serbest dolaşımıyla ilgili yapılan düzenlenmelere rağmen işçilerin mobilize olmadığı, dilini, kültürünü bilmedikleri bir ülkeye gitmektenense alıştıkları ülkelerinde işsiz kalmayı tercih ettikleri deneyimlenmiştir. İşçilerin ailelerinden bağımsız düşünülmemeyeceğini anlayan AB, emekçilerin aileleri ile beraber göç etmeleri hususunda, gittikleri ülkelerde çocuklarının eğitim hakkından, sosyal güvencelerine, yerleşme haklarına kadar pek çok konuyu düzenlemiş, bunların bilinirliğini arttırmak için geniş bir propaganda çalışması yürütmüştür.

Elbette anılan haklar sadece işçilere değil, bağımsız çalışanlar ve serbest meslek erbabını da kapsamalıdır. İşte bu niyetle serbest meslek çalışanlarının mesleki yeterliliklerinin, diploma ve denkliklerinin karşılıklı tanınması için de çalışmalar yapılmıştır. Örneğin Fransa'da tıp eğitimi almış, birisinin diğer üye devletlerde de doktorluk yapabilmesinin önünde bir engel bulunmamalıdır. Bunun sağlanabilmesi için ileriki jenerasyonlara sunulan eğitim sisteminin yeknesaklaşması, mevcut hak sahipleri içinse diploma ve sertifikaların karşılıklı tanınmasını sağlayan bir mekanizma oluşturulması gerekmektedir.

Diğer taraftan AB'nin ekonomik entegrasyon amacının yanında, sosyal ve siyasi hedeflere geçiş hamlesi bahsedilen alanlarda da çok önemli gelişmelere yol açmıştır. Kişilerin ve işçilerin serbest dolaşımında daha önceki düşünce sistemini tamamen değiştiren bu dönemde devreye giren AB vatandaşlığı sadece çalışanlara değil, emeklilere, öğrencilere, ekonomik birikimleri sayesinde çalışmak zorunda olmayan kişilere göç etme hakkı tanımıştır. Ancak bu hak halen evrensel bir nitelik kazanmamış, sadece belli kategorilere giren AB vatandaşlarına tanınmıştır. Prensibi teorik olarak ortaya koymanın yanı sıra, AB vatandaşının sosyal güvenlik hakları, eğitim, burs, lojman gibi sosyal haklarının yeknesak olarak uygulanması sağlanmadığında vatandaşlık kavramı sembolik olmaktan öteye geçemeyecektir. Söz konusu sistemin günümüzde dahi gerçekleştirilememiş olduğunun altının çizmemiz gerekir.

Kişilerin serbest dolaşımının bir diğer ayağını ise bağımsız meslek erbabı yani iş insanları, diğer zanaat sahipleri ve regüle edilmiş meslekler oluşturmaktadır. Mesleklerini icra etmek, ekonomik faaliyette bulunmak isteyen kişilerin serbest dolaşımaları da ekonominin önemli bir unsurudur. Avukatlık, doktorluk, mimarlık, mühendislik gibi ruhsata bağlı meslekler ile

icrasında çeşitli izin ve sertifikalara ihtiyaç duyulan meslekler için de serbestçe seyahat ederek mesleklerini icra edebilme ve o ülkede yerleşme hakkına sahip olmaları sağlanmalıdır. Avrupa Birliği özelinde kişilerin serbest dolaşımında yapılmaya çalışılan şey özetle kişilerin ekonomik faaliyet arayışları için AB sınırları içinde sirkülasyonuna dair herhangi bir engelin olmaması, serbestçe iş arayabilmeleri, işe girebilmeleri, faaliyetlerini gösterirken veya iş dışındaki dolaylı unsurlar bakımından ayrımcılığa uğramamalarıdır. İstisnai olarak kamu güvenliği bakımından istihbarat gibi bazı fonksiyonlarının sadece üye devlet vatandaşları tarafında icra edilmesine izin verildiğini tespit etmekteyiz. Bununla beraber üye devletlerin uygulamalarıyla doğrudan veya dolaylı olarak kendi vatandaşları ve Avrupa Birliği'ne mensup diğer üye devlet vatandaşları arasında ayrımcılığın olmaması dört serbesti için gözetilen temel bir prensiptir.

Kişilerin serbest dolaşımı alanındaki düzenlemeler, henüz ulus devletteki dolaşım serbestisi seviyesine ulaşmaktan çok uzaktır. Birlik vatandaşlarının bir başka üye devlete giriş ve çıkışlarında serbesti tanınmakla beraber belli bir süreyi aşan oturumlar izne tabidir. İlk üç ay herhangi bir kayıt yaptırmadan başka bir üye devlete serbestçe iş aranabilmekte ancak bu sürenin aşılması halinde farklı bir rejime geçilmektedir. Maddi olanakları olanlar ise yine belli kriterleri sağlamaları halinde başka bir üye devlette ikamet edebilmektedirler. 2008 finansal krizinin yarattığı ekonomik darboğazdan çıkmak için Avrupa Birliği vatandaşları dışındaki kişilere de uygulanan, belli miktardaki yatırım ile oturma izni sağlayan "Golden Visa" programları, sınırsız oturma izinlerine dahi hak kazandırmaktadır.

Gördüğümüz gibi kişilerin serbest dolaşımı, malların serbest dolaşımından çok daha farklıdır. Çünkü kişi bir yere gittiği zaman gittiği yerde ailesiyle birlikte bir yaşam kurmakta, toplumsal yaşamın bir parçası olmaktadır. Kişilerin serbest dolaşımı, kapsamlı düzenlemeler gerektiren, sosyal ve eğitim hakları dahil birçok hakkın beraberinde irdelenmesi gereken bir alandır. AB böyle bir geçiş dönemini yaşarken ABAD'ın işi, özellikle ilk başlarda çok zor olmuştur. Zira mahkeme duruma göre pozisyon olarak pragmatik çözümlerle kararlarını gerekçelendirmek mecburiyetinde kalmıştır. Örneğin serbest dolasımı engelleyen ayrımcılık doğrudan ya da dolaylı olabilmektedir, ABAD'ın burada belirli prensip ve bunların istisnalarını oluşturarak üye devletlerin işlemlerini kontrol ederek, işe alma, ücret, çalışma koşullarında ayrımcılık yapılmasını engellemeye çalışarak ağır bir görev yükünü üstlenmiştir.

Hizmetlerin serbest dolaşımı içinse, Avrupa Birliği'nin İşleyişine Dair Andlaşma (ABİDA), İç pazarda hizmetler yönergesi ve sektör bazındaki düzenlemeler ile AB pazarında sınır aşan hizmetlerin alınıp verilmesinin önündeki engellerin kaldırılması hedeflenmiştir. Hizmetler alanında AB, tek pazarını oluştururken, ulusal düzenlemelere kimi zaman paralel, uzlaştırıcı uygulamaların pratiğe geçirilmesi talep edilmiştir. Özellikle teknolojik gelişmeler nedeniyle hizmeti alan ya da veren kalıcı olarak yer değiştirmesi gerekmediğinde, hizmetlerin serbest dolaşımı kişilerin serbest dolaşımından çok daha kolay uygulanabilir bir alandır. Avrupa

Birliđi'nin siyasi entegrasyon hedefine yönelmesiyle Avrupa Birliđi vatandaşlıđının ön plana çıkmasıyla kişilerin serbest dolaşımı artık sadece bir ekonomik gücün serbest dolaşımı olarak deđil, aynı zamanda bir temel hak ve özgürlük olarak incelenmeye başlanmış, Avrupa Birliđi Adalet Divanının bu yönde verdiđi kararlarla kişilerin serbest dolaşımı ayrı bir boyut kazanmıştır.

AB'de sermayenin serbest dolaşımının sağlanmasına gelince, bu hedef ikincil nitelikte kabul edilmiştir. Zira bu serbestinin gereklerinin yerine getirilebilmesinin ön koşulu olarak, ödeme yöntemlerinin harmonizasyonu, doğrudan yatırım düzenlemeleri, diđer üye devlet vatandaşlarının gayrimenkul alımlarının önündeki engellerin kaldırılması, finansal yatırım araçlarına erişim, bađış, miras gibi alanlarda yapılacak teknik bazı düzenlemelerin gerçekleştirilmesi gerektiđi kabul edilmiştir. Ayrıca para aklama ile mücadele, 2008 krizinde olduđu gibi sistemin çökmesi halinde stabilizasyon mekanizmalarının tesisi, AB para politikalarının tek elden yürütülmesi çabaları ile bu alandaki dolaşım serbestisi güvence altına alınmaya çalışılmıştır. Özellikle son dönemde teknolojinin sunduđu imkânlar sayesinde sermayenin serbest dolaşımı kolaylaşmış, finans piyasalarının, doğrudan yabancı yatırımlarının küresel ölçekteki düzenlemelerle bir temele oturtulmuştur. Avrupa Birliđi'nde sermayenin serbest dolaşımı kapsamında ödeme yöntemlerinin harmonizasyonu sağlanmış, Doğrudan yatırımların düzenlenmesi, şirket satın almalarının, genişlemelerinin, şirket kurmanın yine Avrupa Birliđi sathında düzenlenmesi kısmen gerçekleştirilmiştir. Yabancıların ve üye devlete mensup diđer kişilerin gayrimenkul alımlarını önleyen engellerin kaldırılması, finansal yatırım araçlarına erişimin; tahvillerin, borç senetlerinin, hisse senetlerinin alım satımında ayrımcılık olmadan işlem yapılabilmesinin önündeki engellerin kaldırılması yine kısmen gerekmiştir. Sermaye hareketi olarak kabul edilen bađışlamalar, miras düzenlemeleri ve bunların tabi oldukları vergi düzenlemeleri bir bütün olarak ele alınması hedefleri ise gerçekleşmemiştir. Sıcak paranın çok hızlı bir şekilde bir yerden başka bir yere akabilmesi devletler için bir güvenlik sorunu oluşturabilmektedir. İşte bu nedenle sermayenin serbest dolaşımının da çeşitli sınırları vardır. Sistemin düzgün çalışması ve kamu düzeni için öngörülen kısıtlamalar bu sınırı oluşturmaktadır.

Dört serbestinin önündeki engellerin kaldırılması ile sağlanan avantajları korumak vazifesi ise rekabet hukukuna verilmiştir. Avrupa Birliđi rekabet politikası, ortak tarım politikasından sonra, en gelişmiş topluluk politikalarından birisidir. Bu politika, serbest ticaret ve pazar ekonomisini benimseyerek şirketlere ve üye devletlere doğrudan etkili kurallar öngörmektedir. Bu açıdan, Avrupa Birliđi rekabet hukuku küresel ticaret için de çok önemlidir. Malların, kişilerin, hizmetlerin ve sermayenin serbest dolaşımını sağlamak ve üye devletler arasında gümrük vergilerini kaldırmanın yetersiz olacağını bilen, kurucu devletler, Roma Andlaşması'nın 3/(g) maddesinde, sağlıklı bir rekabet ortamının hâkim olacağı bir ortak pazar oluşturma kararı almıştır.

Avrupa Birliđi rekabet hukuku düzenlemeleri ekonomik aktivitelerin tümüne uygulanmaktadır. Bu kuralların korumasını ise Komisyon, üye devletlerin rekabet otoriteleri, Genel Mahkeme ve Avrupa Birliđi Adalet Divanı beraberce yapmaktadır. Buna karşılık Avrupa Birliđi düzenlemeleri, ortak pazardaki ticaret bakımından bir etki doğurmayan uygulamaları üye devletler rekabet hukukunun yetkisine bırakmıştır. Genel olarak Avrupa Birliđi rekabet hukuku dört ana eksen etrafında şekillenmektedir. Rekabete aykırı anlaşmalar, Lizbon Antlaşması'nın 101. maddesinde, hâkim durumların kötüye kullanılması ise aynı Antlaşma'nın 102. maddesinde yasaklanmıştır. Şirketlere uygulanan yasaklarda son olarak getirilen düzenleme Antlaşma'da bulunmasa da Konsey'in 20 Ocak 2004 tarih, 139/2004 sayılı şirket birleşmeleri bağlamında yoğunlaşmaların kontrolünü öngören düzenlemesinde mevcuttur. Son olarak devlet yardım ve teşviklerine dair düzenlemeler, Lizbon Antlaşması'nın 106 ila 109. maddelerinde yer almaktadır. Potansiyel ekonomik güçleri hesaba katıldığında üye devletler ve kamu kuruluşlarının Avrupa Birliđi pazarındaki rekabetin sağlıklı işleyişini tehdit edebileceđi açıktır. İşte bu sebeple Avrupa Birliđi üyelerinin ekonomik aktiviteleri rekabet kurallarına tabidir. Lizbon Antlaşması, ulusal ayrımcılığı engellemek ve üye devletler arasındaki ticareti ve rekabeti desteklemek kaygısıyla devlet yardımları ve kamu teşvikleri rejimini düzenlemiştir.

Görüldüğü üzere rekabet hukuku, rekabet karşıtı davranışlarla mücadele etmek için gerekli araçları sağlamaktadır; bunu bir taraftan pazarda mevcut olan rekabetin sosyal ve ekonomik kayıplarını en az seviyeye indirerek, diğer taraftan ise üreticilerden tüketicilere kaynak aktararak gerçekleştirmektedir. Rekabet hukuku olmadan pazarın denetlenmesi çok risk taşır. Şirketler, herhangi bir yaptırım tehdidi olmadığında pazarın işleyişini bozan, rekabet karşıtı faaliyetlere girişerek pazar güçlerini arttırabilmektedirler.

SONUÇ

Serbest ticaretin kaynakların kullanımında optimizasyonu sağlayabilmesi için pek çok şartın bir araya gelmesi gerekmektedir. Bu şekilde kurgulanan bir ekonomik modelde ülkeler aralarında serbestçe ticaret yapabilmelidir. Ne var ki ortaya konan sistem sanayi devrimini, dijital devrimi yakalamış ülkeler ile tarım toplumu olarak var olmaya çalışan devletlere eşit avantajlar sunmamaktadır. Dünya ticaretini serbestleştirmek isteyenler, tüketilen ürünlerin ve hizmetlerin çoğunu üreten ülkeler ile ticaret serbestisine sınırlama getirmek isteyen, ekonomilerini korumak isteyen, üretmeyen ama tüketen ülkeler arasında mücadele henüz son bulmuş değildir. Net üretici ve net tüketici ülke ayrımı dışında durumu ikisinin ortasında olan ülkeler de bulunmaktadır. Üstelik net ihracatçı bir ülkenin bu durumu genellikle sabit ve uzun süreli olarak korunamayan bir durumdur. Salt ekonomik üstünlük başarılı bir kalkınma için tek başına yeterli olamayabilmektedir. Tüm bu ülkelerin kendine has politikaları ve bunları açıklayan kendilerine has gerekçeleri vardır. Günümüz ticaret savaşlarını okuyabilmek için serbest pazarın işleyişini, mevcut dinamikleri, gümrük duvarlarını, kota veya eş etkili

tedbirlerin nasıl birer silah olarak kullanılması suretiyle serbest ticaretin işleyişinin sektöre uğratıldığını incelemek gerekmektedir. Verilen örneklerin çoğu ancak devletlerin hayata geçirebileceği uygulamalardır. Özel sektör ise aynı sonuca şimdilik temelde rekabet kurallarını ihlal ederek ulaşabilmektedir.

Köklerini uluslararası hukuktan alan kişilerin serbest dolaşımının içeriğinin dolabilmesi için bir kişinin serbestçe AB’de iş arayabilmesi, çalışabilmesi; bunu yapabilmesi için o ülkeye girebilmesi, kendi ülkesinden çıkabilmesi; iş bulduktan sonra o ülkede yerleşebilmesi, emekli olabilmesi, ailesini yanına alabilmesi; birtakım sosyal avantajlardan, sosyal haklardan faydalanabilmesi gerekmektedir. Teoride bu haklar sağlansa bile ulusal ayrımcı uygulamaların, devletin kendi vatandaşlarını kayırması halinde amaçlanan hedef ıskalanacaktır. Çalışanların sosyal hakları bakımından işten çıkarmalarda, toplu sözleşmelerde, sendika üyeliklerinde katı bir ayrımcılık yasağı uygulanmaktadır. Serbest meslek hizmetleriyle ilgili, diplomaların denkliği, eğitim müfredatının içeriğinin benzer olması, sınav süreçlerinin benzer olması, bir harmonizasyon çalışması gerektirmektedir. Avukatlar, doktorlar, noterler, serbest muhasebeciler gibi bazı özel meslek gruplarına mensup kişilerin mesleklerini icra edebilmeleri için ilave bazı kriterler aranabilmektedir. Dil yeterliği yanında farklı ulusal pratiklerin öğrenilmesi bu kişilerden istenebilecektir.

Sui generis yapısıyla pek çok alanda bir ilk olan Avrupa Birliği, serbest dolaşım alanında da ilklere imza atmış; gerek yasal metinleri gerekse içtihadları ile zengin bir kaynak oluşturmuştur. Küreselleşme sonucu yeknesaklaşan eğitim, mesleki yeterlilik kriterleri, ticari usullerin tek tipleşmesi, ortak dil olarak İngilizcenin yaygınlaşması, yaşamının hemen her alanında bir çığır açan dijitalleşme sonucu bireyin hareket serbestisini sağlayacak mekanizmaların oluşturulması ilerleyen günlerde sıkça tartışılacaktır.

KAYNAKÇA

Kaynak Eserler

BARNARD Catherine, *The Substantive Law of the EU: The Four Freedoms*, 5. baskı, Oxford: Oxford University Press, 2016.

BIEBER Roland, Alix DE COURTEN, Samuel GABLIN, *Introduction au droit européen de la concurrence*, Berne: Stämpfli Editions, 2002.

BLASSELLE Richard, *Traité de droit européen de la concurrence (tome II)*, Paris: Publisud, 2005.

CARTOU Louis, Jean-Louis CLERGERIE, Annie GRUBER, Patrick RAMBAUD, *L’Union européenne: Traites de Paris, Rome et Maastricht*, 3. baskı, Paris: Dalloz, 2000.

- DUTHEIL DE LA ROCHÈRE Jacqueline, *Droit communautaire matériel*, Paris: Hachette supérieur, 2001.
- ENCAOUA David, Roger GUESNERIE, “Les politiques de la concurrence”, *Politiques de la concurrence*, Paris: La Documentation française, 2006, ss. 9–60.
- GAVALDA Christian, Gilbert PARLEANI, *Droit des affaires de l’Union européenne*, 5. baskı, Paris: Litec, 2006.
- GERBER David, *Law and Competition in Twentieth Century Europe: Protecting Prometheus*, Oxford: Clarendon Press, 1998.
- KÜHN Kai-Uwe, “Germany”, *Global Competition Policy*, ed. Edward M. Graham, David J. Richardson, Institute for International Economics, 1997
- MADURO Luis Miguel Poiares Pessoa, *We the Court: The European Court of Justice and the European Economic Constitution*, 1. baskı, Oxford: Hart Publishing, 1998.
- MERKT Benoît, *Harmonisation internationale et entraide administrative internationale en droit de la concurrence: Droit du GATT/OMC, droit européen, accords bilatéraux et perspectives pour le droit suisse*, Lausanne: Peter Lang, 2000.
- SOUTY François, *Le droit et la politique de la concurrence de l’Union Européenne*, 3. baskı, Paris: LGDJ, 2003.

Makaleler

- FRANKEL Jeffrey A, David ROMER, “Does Trade Cause Growth?”, *American Economic Review*, C. 89, S. 3, 1999, ss. 379–99, doi:10.1257/aer.89.3.379.
- MADURO Miguel Poiares, “Harmony and Dissonance in Free Movement”, *Cambridge Yearbook of European Legal Studies*, C. 4, 2001, ss. 315–41, doi:10.5235/152888712802761752.
- WELSCH Heinz, Philipp BIERMANN, “Poverty is a Public Bad: Panel Evidence From Subjective Well-Being Data”, *Review of Income and Wealth*, C. 65, S. 1, 2019, ss. 187–200, doi:10.1111/roiw.12350.
- WELSCH Heinz, Jan KÜHLING, “Macroeconomic Performance and Institutional Change: Evidence from Subjective Well-Being Data”, *Journal of Applied Economics*, C. 19, S. 2, 2016, ss. 193–217, doi:10.1016/S1514-0326(16)30008-3.

İKLİM FİNANSMANINDA YENİ BİR FİNANSAL ARAÇ OLARAK YEŞİL DEVLET TAHVİLLERİ

SOVEREIGN GREEN BONDS AS A NEW FINANCIAL INSTRUMENT IN CLIMATE FINANCE

Durdane KÜÇÜKAYCAN

Eskişehir Osmangazi Üniversitesi
ORCID NO: 0000-0001-5515-2616 ,

ÖZET

“İklim sisteminde ısınmasının kesin olduğu” ve “iklim sistemi üzerindeki değişimde insan etkisinin açık olduğu” konusunda neredeyse oybirliğiyle uluslararası bir fikir birliği vardır. Bu nedenle, iklim değişikliğini azaltmak için kararlı ve hızlı politika eylemi gereklidir. Uluslararası düzeyde, eylemlerin koordinasyonu, ortalama küresel sıcaklıklardaki artışın belirli bir seviyede tutmayı hedefini belirleyen Birleşmiş Milletler İklim Değişikliği Çerçeve Sözleşmesi ve onun eki niteliğindeki Kyoto Protokolü tarafından üstlenilmiştir. Son olarak 2015 yılında imzalanan Paris İklim Anlaşması da iklim değişikliği ile mücadele konusundaki en önemli somut adımdır.

Sera gazı emisyonlarının azaltımında Kyoto Protokol’ü ‘yeşil bir başlangıç’ olarak kabul edilirken, Paris İklim Anlaşması küresel olarak tüm insanlık ve gezegenin geleceği için “yeni bir umut” olmuştur. Küresel sıcaklık artışının belirli bir sınırdan tutabilmek için atmosferdeki sera gazı stoğuna belirli bir üst sınırı bulunmaktadır. Paris İklim Anlaşması, CO2 salımının azaltılması, fosil yakıt kullanımının sınırlandırılması ve karbon yutak alanlarının korunması gibi konularda devletlere çeşitli yükümlülükler vermiştir. 2021’de Türkiye, Paris İklim Anlaşmasını imzalayarak taraf olmuştur. Bu bağlamda Türkiye, 2030 yılına kadar fosil yakıt kullanımını sınırlama, yenilenebilir enerji kaynaklarına yönelme, CO2 salımını azaltmaya yönelik önlemleri alacağını ve 2053 için “sıfır emisyon” hedefini belirlediğini taahhüt etmiştir. Türkiye’nin Paris İklim Anlaşmasına taraf olması, net sıfır emisyon hedefinin sağlanmasında yeşil dönüşüm çalışmaları önem arz etmektedir.

Dünyada yeşil dönüşüm sürecinde yenilenebilir enerjiyle artan enerji ihtiyaçlarını karşılaması ve fosil yakıtlarının ortaya çıkardığı olumsuz etkileri azaltabilmesi amaçlanmaktadır. Yenilenebilir enerjinin tüm insanlık için olumlu yönleri bilinmesine rağmen dünyadaki enerji üretimindeki payı istenilen düzeyde değildir. Sahip olduğu yüksek maliyetlerle birlikte yenilenebilir enerji yatırımları için gerekli finansman olanakları oldukça düşüktür. Gerekli finansmanı karşılamak üzere yenilenebilir enerji kaynaklarının finansmanı için kullanılacak çeşitli finansman yöntemleri geliştirilmiştir. Bunların içerisinde yeşil tahviller önemli bir yer tutmaktadır. Yeşil tahviller, sürdürülebilir finans alanında yeni bir finansal araçtır.

Yeşil tahviller, gelirleri düşük karbonlu, iklim dostu projelerin (yeşil) finansmanına tahsis edilen borçlanma araçlarıdır (tahviller). Yeşil tahvil ihraç edenler arasında şirketler, belediyeler, devlet kurumları ve uluslararası kurumlar yer almaktadır. Bu çalışmanın amacı devletlerin iklim finansmanındaki rolünde yeşil tahvillerin önemini ortaya koymak ve Türkiye’nin yeşil dönüşüm hedeflerine ulaşmak için yeni bir finansal araç olarak yeşil devlet tahvillerinin kullanılabilirliği için yapılan çalışmaları değerlendirmektir. Çalışmada teorik literatür değerlendirmesine dayalı ikincil verilerin kullanıldığı betimsel analiz yöntemi kullanılmış ve teorik bir değerlendirme yapılmıştır. Öncelikle çalışmada devlet borçlanması ve iklim finansmanında devletin rolü üzerinde durulmuştur. Sonrasında ise iklim finansmanında yeni bir finansal araç olarak yeşil devlet tahvilleri anlatılarak Türkiye’nin yeşil dönüşüm hedeflerine

ulaşmak için yeşil devlet tahvillerinin kullanılabilirliği hususunda yapılan çalışmalar değerlendirilmiştir.

Hükümetler, doğrudan harcamaların yanı sıra vergilendirme ve karbon piyasaları gibi piyasa araçlarını da içeren maliye politikası araçlarını kullanarak Paris İklim Anlaşması'nın vaatlerini yerine getirmeye çalışacaklardır. Ancak bu maliye politikası araçları Anlaşmanın taahhütlerini yerine getirmek için yeterli olmayabileceği ve en önemlisi taraf olunan Anlaşmaya göre çok daha güçlü adımların atılması gerektiği yakın zamandaki literatürde tartışılmaktadır. Ayrıca mali teşvikler veya karbon vergisi gibi mali araçların maliyetleri nesiller arası eşitlik sorunlarını artırarak mevcut ekonomik büyümeyi engelleyebilme riski taşımaktadır. Geleneksel (genel) tahviller herhangi bir yasal projeyi desteklemek için kullanılabilir, ancak yeşil tahvillerden elde edilen gelirler yalnızca iklim değişikliğini hafifleten, doğal kaynakları koruyan veya biyolojik çeşitliliği koruyan girişimleri desteklemek için kullanılabilir.

Devletlerin borç finansmanı, tarihsel olarak altyapı gibi büyük ölçekli projeleri finanse etmek için kullanılmış ve kredilerin geri ödemesi birkaç nesille yayılmıştır. İklim değişikliğini hafifletmeyi finanse etmek için tahvil kullanmanın temel savlarından birisi; mevcut neslin iklim değişikliğini hafifletmenin tüm yükünü taşımaması için gerekli yatırımın en azından bir kısmının gelecek nesiller tarafından ödenmesinin gerektiğidir. Devletlerin uzun vadeli sonuçları olan iklim finansmanında yeşil tahvilleri kullanmaları bu açıdan önem arz etmektedir. Yeşil tahvil piyasasının pazar ölçeği hâlâ küçüktür fakat hızlı bir gelişim göstermektedir. Polonya, Aralık 2016'da "Yeşil Devlet Tahvili" ihraç eden ilk ülke olurken Polonya'yı Ocak 2017'de Fransa izlemiştir. İklim finansmanında yeşil devlet tahvillerin kullanımını devletlerin finansman eksikliğinin giderilmesi açısından önemli rol oynamaktadır.

2021'de Paris İklim Anlaşmasını imzalayarak taraf olan Türkiye' de iklim finansmanında yeşil devlet tahvili çıkartmak için Hazine ve Maliye Bakanlığı tarafından çalışmalar yürütülmektedir. 2022-2024 Orta Vadeli Programda yeşil dönüşüm politikaları kapsamında çevreye duyarlı yatırımların finansmanı amacıyla uluslararası standartlarla uyumlu rehber hazırlanarak yeşil tahvil ve sukuk ihraçları teşvik edileceği ifade edilmiştir. Hazine ve Maliye Bakanlığınca ilk kez yeşil tahvil ihracı gerçekleştirilmesi için 2023 yılının Ocak ayı sonunda çalışmalarına başlanacak olan ihracın 2023 yılının ilk çeyreğinde yapılması planlanmaktadır. Küresel durgunluk ortamında yeşil devlet tahvilleri, Türkiye için piyasaya dayalı finansman eksikliğinin giderilmesi açısından katkı sağlayabilir.

Anahtar Kelimeler: İklim Finansmanı, Yeşil Tahvil, Yeşil Devlet Tahvilleri.

ABSTRACT

There is almost unanimous international consensus that "warming is certain in the climate system" and that "human impact on climate system change is evident". Therefore, decisive and rapid policy action is required to mitigate climate change. At the international level, the coordination of actions has been undertaken by the United Nations Framework Convention on Climate Change, which aims to keep the increase in average global temperatures at a certain level, and the Kyoto Protocol, which is its annex. Finally, the Paris Climate Agreement signed in 2015 is the most important concrete step in the fight against climate change.

While the Kyoto Protocol has been accepted as a 'green start' in reducing greenhouse gas emissions, the Paris Climate Agreement has become a 'new hope' for the future of all humanity and the planet globally. In order to keep the global temperature research at a certain limit, there is a certain upper limit to the greenhouse gas stock in the atmosphere. The Paris Climate

Agreement has given states various obligations on issues such as reducing CO2 emissions, limiting the use of fossil fuels and protecting carbon sinks. In 2021, Turkey became a party by signing the Paris Climate Agreement. In this context, Turkey has committed to limit the use of fossil fuels, turn to renewable energy sources, take measures to reduce CO2 emissions until 2030, and set the "zero emission" target for 2053. Green transformation actions are important for Turkey to become a party to the Paris Climate Agreement and to achieve the net zero emission target.

In the green transformation process in the world, it is aimed to meet the increasing energy needs with renewable energy and to reduce the negative effects of fossil fuels. Although the positive aspects of renewable energy for all humanity are known, its share in energy production in the world is not at the desired level. Along with the high costs it has, the financing opportunities required for renewable energy investments are quite low. Various financing methods have been developed that can be used to finance renewable energy resources to meet the required financing. Among them, green bonds have an important place.

Green bonds are a new financial instrument in sustainable finance. Green bonds are debt instruments (bonds), whose proceeds are committed to the financing of low-carbon, climate-friendly projects (green). Issuers of green bonds include corporations, municipalities, government entities, and supranational institutions. The aim of this study is to reveal the importance of green bonds in the role of governments in climate finance and to evaluate the usability of Sovereign Green Bonds as a new financial tool to achieve Turkey's green transformation goals. In the study, descriptive analysis method using secondary data based on theoretical literature evaluation was used and a theoretical evaluation was made. First of all, government borrowing and the role of the government in climate finance are emphasized in the study. Afterwards, Sovereign Green Bonds as a new financial instrument in climate finance were explained and the actions on the use of Sovereign Green Bonds in order to achieve Turkey's green transformation goals were evaluated.

Governments will try to fulfill Paris Climate Agreement's promises using fiscal policy tools that include, apart from direct spending, market instruments such as taxation and carbon markets. However, is discussed in the recent literature that fiscal instrument might not be enough to fulfill these pledges and most importantly that much stronger action is needed relative to the Paris Climate Agreement's. Furthermore, their cost could hinder current economic growth raising issues of intergenerational equity. Generic bonds may be used to support any legal project, but revenues from green bonds may only be used to support initiatives that mitigate climate change, conserve natural resources, or conserve biodiversity.

One of the arguments for using bonds to finance climate change mitigation, is that at least part of the necessary investment should be paid by future generations so as the current generation does not carry the entire burden of climate change mitigation. Debt financing has been historically used to finance large-scale projects such as infrastructure, stretching the repayment of the loans to a number of generations. In this respect, it is important for states to use green bonds in climate finance, which has long-term consequences. The market size of the green bond market is still small, but it is developing rapidly. Poland became the first country to issue Sovereign Green Bond in December 2016, followed by France in January 2017. The use of Sovereign Green Bonds in climate finance plays an important role in eliminating the financing deficiency of the states.

In Turkey, which became a party by signing the Paris Climate Agreement in 2021, studies are being carried out by the Ministry of Treasury and Finance to issue Sovereign Green Bonds in climate finance. In the 2022-2024 Medium Term Program, it was stated that within the scope

of green transformation policies, green bond and sukuk issuances will be encouraged by preparing a guide in line with international standards for the financing of environmentally sensitive investments. The issuance, which will start at the end of January 2023 for the first time by the Ministry of Treasury and Finance, is planned to be made in the first quarter of 2023. In the event of a global recession, Sovereign Green Bond could contribute to closing the market-based financing gap for Turkey.

Keywords: Climate Finance, Green Bonds, Sovereign Green Bond.

**SUSTAINABILITY DUE TO THE EFFECT OF MULTIPLE FLOOD IN CHENNAI
TAMIL NĀDU DURING NOV, DEC 2021 AND NOV 2022 MONTH AND ITS
REPERCUSSION IN PRESENTISM OF THE PEOPLE**

Dr. Satish Menon
Professor
School of Business
Alliance University
Bangalore
ORCID: 0000-0001-8138-4082

ABSTRACT

Presentism is an attitude where practice can only make the people and community strong. The study aimed at bringing the different situation of flood from Tsunami in 2004 to flood in Chennai in 2015 to the two near floods hit in Nov 2021 to show how people practiced presentism in uncertain conditions through the mother nature. The study focused first on real life scenario of flood situation in Chennai in Dec 2015 where it articulated the devastation caused by the flood to the life of human being and the properties and other assets of the public. It also emphasizes on the help given by the army personnel to the public and how public has sustained themselves for lot of days without power, mobile and internet connection. The next part focused on the real-life scenario of flood situation in Chennai in Nov 7,2021 where the study depicted on the flood accumulated from overnight rain and how it flooded the streets of the city thus causing catastrophic situation for the life of human being causing damage to life and property. It also encompasses the covid situation on those dates of flood thus endangering the life of human beings in double fold one through the flood and other through the covid and the difficulty faced by the people for going to hospital and getting ambulances in emergency. The last part focused on the repeated flood which came one week after Nov 7,2021 flood and how people adjusted their mindset and practiced presentism resulting in becoming calmer and more composed by the repeated natural disaster in the city of Chennai and helped the people to curb the damages of life and property caused by the earlier floods. The disaster again followed in Nov 2022 and because of swiftness of people, army and government lot of calamities was controlled.

Key words : Flood, Tsunami, Water logging, Remodeling

1.INTRODUCTION

What is Presentism ?

As defined in website or in various literature:

Presentism is the philosophical doctrine that only events and entities—and, in some versions of presentism, timeless objects or ideas like numbers and sets—that occur in the present exist.

According to presentism, events and entities that are wholly past or wholly future do not exist at all

2. CASE DISCUSSION :REAL LIFE CASE SCENARIO

Dec 2015

Chennai which is a coastal city in the state of Tamilnadu is considered a quiet city with business and other establishment running their business as usual. The city over the past has experienced several turmoil's starting with tsunami in 2004.

It was havoc at that point of time with lot of damage to property and valuables.

The people over a period forgotten about Tsunami for long years till another flood came in Dec 2015 which lasted for couple of days giving a nightmare to people. Majorily Army people helped the citizen and over a period thing smoothened off.

This study is in continuation of disaster caused by flood in Dec 2015. The entire Chennai soaked in water. Much before that the tsunami came in Chennai in 2004 and people were having bare minimum presentism that any type of similar situation can occur again in 2015.

Those deadly days of Dec 2015 made havoc in Chennai city and created a presentism of situation present over that point of time. People were not geared to understand the situation. Shocked to see the distressed condition of people, Family members and relative's dead body floating in water, waterlogging in streets, water inside the house damaging the property and other valuable things. The presentism of people was in shocked state not knowing what to do. Where to get the food, whom to communicate no internet, no phones etc.

Nov 7,2021

Things were going ok till the fresh scene of flood came on Nov 7,2021. Since this flood came after 2015 December, people/citizens were in the present situation of handling the chores of covid and the lockdown and this has created a additional burden on their present situation.

People /Citizen were thinking about the past and were trying to solve the present situation of drainage water, movement of goods, movement of people from one location to another just to name a few.

Just at the time everything was settling down to be ok the next wave of flood came on Nov 15,2021. Electricity which came for some days also got cut off in several places which created lot of disturbance in household activities.

With a blink of eye festival of Christmas came and people in Chennai want to forget the flood and want to celebrate the Christmas holidays and within couple of couple after Christmas again another wave of Flood came around Dec 31,2021 which ruined the new year 2022.

This continuous calamity of Covid, Omicron and the series of floods has given a vision and made headstrong to Chennai citizens to look and handle the present situation and act on it for any type of situation.

The rain again hit the same city Chennai and within couple of hours in night when entire Chennai city was sleeping the water logging happened in various part of Chennai.

This time the presentism of people was mixed. Some knows that it will be dangerous and chaotic. Some levelheaded with full of presentism understood the situation and started taking action to handle that.

This situation is happening almost after 6 years. People struggled and at that state of mind they were biased with opinion and option as what is to be done.

Myself and my family after seeing the water entering the house, understood that we must take quick step further and to move to relative house who were in quite safe zone.

Soon water was mixed with drainage water and came inside the house causing damaged to property.

After 5 days with all presentisms, hoping that rain has stopped we continued to clean our house for 4 days and when we were about to settle for new routine of work in another 4 days again rain hit and flooded the city.

This time my personal experience says that people were much prepared with the presentism of what is going around them, and they were very well organized in handling this situation.

I believe with good presentism people must have saved lot of their valuables and property.

Now Chennai is geared for any kind of situation of flood and presentism is also utilized and levelled with the situation and experience.

I also want to add some more points is that during the covid peak the entire country and the world initially were not knowing as how to cope up with the covid situation and the lockdowns.

In first lockdown there was lot of issue with travelling , buying groceries and other issues.

Presentism was at the lowest at that point of time in 2020. People practiced and understood the tough situation going on their daily life and work life and slowly understood the new situation and challenges in life and continued to practice presentism through controlling their emotion through brain.

This practice helped them to cope with second lockdown where people were mentally prepared and the impact of second lockdown were of lesser impact in the emotions of the people as people practiced their presentism.

The latest news which says that there will be another possible lockdown may come in Dec 2021 or Jan 2022 will give much more lesser impact on the emotions of the people in India and around the world.

3. Conclusion : I want to conclude this paper saying that at every practical day to day living situation of human being in India or around the world no matter whatever tough situations come by understanding presentism can reduce the destruction of professional and personal life.

4. Annexures: Some of the Pictures taken during Nov 2021 First Flood in Chennai and Second Flood in Chennai.

Link in you tube https://www.youtube.com/watch?v=_Yq1r4fn2go





DÜNYA VE TÜRKİYEDEKİ GELİŞMELER IŞIGINDA ÇOK PARTİLİ HAYATA GEÇİŞE HAZIRLAYAN ETMENLER

FACTORS PREPARING THE TRANSITION TO MULTI-PARTY LIFE IN THE LIGHT
OF DEVELOPMENTS IN THE WORLD AND TURKEY

Said Abdulrasul SADAT

Karamanoğlu Mehmetbey Üniversitesi, SBE,

Siyaset Bilimi ve Kamu Yönetimi ABD

ORCID: 0000-0001-9189-3518

Doç. Dr. Fatma OKUR ÇAKICI

Karamanoğlu Mehmetbey Üniversitesi, İİBF

Siyaset Bilimi ve Kamu Yönetimi Bölümü

ORCID: 0000-0003-3708-399X

ÖZET

Kurtuluş savaşının ardından Türkiye Cumhuriyeti'nin ilanı Türk toplumu için yeni bir başlangıç olmuştur. Batılılaşma hareketleri ile birlikte büyük bir değişim ve gelişim yaşanmaya başlanmıştır. Dönemin konjonktürü, savaş yorgunu ülkenin ekonomik, siyasi ve toplumsal sıkıntıları, halkın yeni yönetimden beklentileri sınırlıda olsa refah düzeyini arttıracak ve demokratik gelişmeler yaşanması yönünde olmuştur. Hükümet bu beklentiyi karşılayabilmek için çok partili hayata geçiş denemelerinde bulunmuş ancak başarılı olamamıştır. Dolayısıyla iktidar bu süreçte tek partili sistemin daha ılımlı bir yaklaşım olacağı kanısıyla tek partili sistemi benimsemiştir.

1923-1946 yılları arasında 23 yıl boyunca ülke tek partili sistem ile yönetilmiş, 1946- 1950 yılları ise muhalefet partisinin meclise girmesi ve iktidarın sorgulandığı yıllar olmuştur. 2. Dünya Savaşı sonrasına da gelen bu yıllar yani soğuk savaş döneminin başlangıcı büyük bir buhran yaşayan tüm dünya ülkelerinde olduğu gibi Türkiye'de de iktisadi sorunlar baş göstermiştir. Çift kutuplu dünya oluşmuş, tüm dünyaya yayılan kominizm tehlikesi Batı ülkelerinin yeni politikalar üretmesine zemin hazırlamıştır. Türkiye komünizm tehlikesi karşısında tercihini Batı yönünde kullanmış ve tehlikenin bertaraf edilmesi için ABD ile ilişkilerini geliştirmiştir. 1945 Yalta Konferansında Avrupa'da demokratik yapıların oluşturulacağı ve Türkiye'nin de bu yapı içerisinde olacağı karara bağlanmış, arkasından San Francisco konferansına davete teşrif eden Türkiye heyeti içerisinde bulunan Feridun Erkin'in ifadelerine göre İsmet İnönü'nün "*en kısa sürede demokrasiye geçileceği*" ifadesini kullandığını belirtmiştir. İsmet İnönü'nün onayını da alan Celal Bayar 7 Ocak 1946 tarihinde DP'yi kurmuştur.

Bu çalışma 1923-1945 yılları arasında demokratik adımların ilki olarak isimlendirilen çok partili siyasi hayata geçiş adımlarını incelemektedir. İç ve dış etmenler sırası ile ele alınmış, dönemin konjonktürü tartışılmıştır.

Anahtar Kelimeler: Türkiye, Çok Partili Hayat, Demokrat Parti

ABSTRACT

The proclamation of the Republic of Turkey after the War of Independence was a new beginning for Turkish society. With the westernization movements, a great change and development began to be experienced. The conjuncture of the period, the economic, political and social problems of the war-weary country, and the expectations of the people from the new administration were in the direction of democratic developments, which would increase the level of welfare, albeit limited. In order to meet this expectation, the government tried to transition to a multi-party system, but was unsuccessful. Therefore, in this process, the government adopted the one-party system with the belief that the one-party system would be a more moderate approach.

Between 1923-1946, the country was governed by a single-party system for 23 years, and 1946-1950 were the years when the opposition party entered the parliament and the power was questioned. In these years, which came after the Second World War, that is, the beginning of the cold war period, economic problems arose in Turkey, as in all countries in the world that were experiencing a great depression. A bipolar world has emerged, and the danger of communism spreading all over the world has paved the way for Western countries to produce new policies. Turkey used its preference towards the West in the face of the danger of communism and developed its relations with the USA to eliminate the danger. In the 1945 Yalta Conference, it was decided that democratic structures would be formed in Europe and that Turkey would be in this structure, and then, according to the statements of Feridun Erkin, who was among the Turkish delegation that was invited to the San Francisco conference, İsmet İnönü stated that "a transition to democracy will be made as soon as possible". stated that he used it. Celal Bayar, who also received the approval of İsmet İnönü, founded the DP on January 7, 1946.

This study examines the steps of transition to multi-party political life, which is called the first of the democratic steps between 1923-1945. Internal and external factors were dealt with in turn, and the conjuncture of the period was discussed.

Keywords: Turkey, Multi-Party Life, Democrat Party

GİRİŞ

Cumhuriyet döneminden itibaren çok partili hayata geçiş denemeleri Mustafa Kemal Paşanın döneminde başlamıştır. Bu dönemde demokratik adımların atılması gerektiği düşünülerek yeni bir fırkanın kurulması gündeme getirilmiştir. Bunun üzerine Kasım 1924 yılında Terakki Perver Cumhuriyet fırkası kurulmuştur. Bu fırkanın kurulduğu sırada Şeyh Sait isyanı baş göstermiş, rejim karşıtı grupların fırka çatısı altında toplanarak isyanı körüklemiştir. Fırka isyanla ilişkilendirilerek Atatürk tarafından kapatılmıştır. 1929 yılına gelindiğinde ise dünya genelinde ekonomik kriz meydana gelmiş bu krizden Türkiye’de etkilenmiştir.

Ekonomik buhran yaşayan halkta iktidara karşı bir hoşnutsuzluk söz konusu olmuştur. Mustafa kemal bu hoşnutsuzluk sonucu ortaya çıkabilecek sorunları önlemek için halkın sesini duyurabilecekleri liberal öğretileri olan bir fırkanın kurulmasını istemiştir. Bunun üzerine 1930 yılında kendi gözetimi altında Serbest Cumhuriyet Fırkası kurulmuştur. Ancak bu ikinci çok

partili hayata geçiş de dönemin koşulları buna uygun olmaması ve iktidar açısından bir tehdit unsuru oluşturacağı düşüncesiyle aynı yıl fırka kendi kurucuları tarafından fesh edilmiştir.

1945 yılına kadar geçen süreçte tek partili sistemle devam edilmiş, fakat II. Dünya savaşının sona ermesiyle değişen dünya düzeninin içerisinde Türkiye'nin de yer almasını isteyen iktidar, dış koşullara bağlı olarak demokratikleşmenin ve çok partili hayata geçişin önünü açmıştır. Bu sırada CHP içerisinde ortaya çıkan muhalefet gurubunun bir önergeyi parti gurubuna vermesi ile Demokrat Parti kurulmuştur. Dolayısıyla Türkiye'de iç ve dış etmenlerin etkisiyle çok partili hayata geçiş gerçekleşmiştir.

1.İÇ POLİTİK GELİŞMELER

Türkiye'nin çok partili siyasi hayata geçiş sürecinde rol oynayan iç politik gelişmeler tek parti dönemi (1923-1946) ve çok partili seçim denemesi ve tek parti iktidarının devamı (1946-1950) şeklinde iki başlık halinde incelenmiştir.

1.1.Tek Parti Dönemi (1923-1946)

Türkiye için, 1923 yılı bir devrin sonu, yeni bir devrinde başlangıcı olmuştur. Toplumunu bir arada tutmak ve ülkeyi istilacı güçlerden muhafaza etme gayesi ile kurulan Türkiye Cumhuriyeti, her ne kadar demokrasi ideali benimsemiş olsa da ilk dönemlerinde demokrasinin hâkim olduğunu iddia etmek pek uygun olmayacaktır. Nitekim Türk siyasi tarihine bakıldığında, 1808 yılında Senedi-İttifak ile demokratikleşme adımlarının atıldığını görmek mümkündür. Türk siyasi tarihinde, 1876 yılında Kanun-ı Esasi'nin kabul edilmesi ile meşruti monarşiye geçilmiş, İttihat ve Terakkinin ortaya çıkması, Hürriyet fırkası, Ahrar fırkası ve İtilaf fırkası gibi fırkalar o dönemde siyasi ve sosyal hudutların belirlenmesinde de büyük rolleri üstlenmiştir. Bu gelişmeler demokrasi açısından ciddi gelişmelere öncülük ettiğinin bir göstergesidir (İlgen,2020:128).

Hükümetin karşısında muhalefet ve partiler olmadan demokrasinin olmayacağı bir gerçektir. Cumhuriyet Halk Fırkasının (CHF) kurulduğu dönemde farklı ideolojilere sahip olan bürokratik elitlerin vatanı kurtarma davasına hizmet etmeleri zorunluluk arz etmekteydi. Lozan antlaşmasının ardından Mustafa Kemal Atatürk CHF'nin tüzüğünü ilan edilmiştir. Ancak fikirleri, inançları ve kanaatleri bu tüzüğe uymayanlar, milli birliğin bozulmasından kaçınarak, vatanseverlikleri ve Atatürk'e bağlılıkları münasebetiyle CHF'da varlıklarını sürdürmüşlerdir. İlerleyen zaman zarfında şartların değişmesiyle Türkiye'de siyasi partilerin olması gerektiği kanaati ortaya çıkmıştır. Fakat buna rağmen CHF'nin (Cumhuriyet Halk Partisi) kurulduğu dönemden itibaren homojen olmayan yapısı aynı şekilde devam etmiştir. Farklı görüşlere sahip olan mebusların CHF teşkilatında yer almaları ve kanaat birliğinin sağlanamaması, partinin kuvvetlenmesine mâni olmuştur (Şentürk, 2012:159).

1930 yılına kadar hükümet modernleşme ve laikleşme gibi reform hareketlerini rahatlıkla gerçekleştirebilmek için tek partili sistemi benimsemiştir. Ancak bu sürecin işleyişinde otoriter iktidarın insan özgürlüklerini kısıtladıkları ve yeni bir partinin kurulmasına engel oldukları gerekçesiyle toplumda bir hareketlenme söz konusu olmuştur (Erdoğan, 2003: 63-64). Dışarıdan bakıldığında Türkiye'deki yönetimin diktatörlük manzarası sergilediği düşüncesini ve toplumdaki bu hoşnutsuzluk sonucu çoğalan kitlenin kontrol dışı eylemlerinin önüne geçebilmek adına Mustafa Kemal Paşa, mecliste kendilerini ifade edecek seslerinin olması için kendi gözetiminde yeni bir fırkanın kurulmasını istemiştir (Timur, 1997: 175).

Mustafa Kemal Paşanın talebiyle kendisinin de yakın arkadaşı olan Paris Büyükelçisi Fetih Okyar liderliğinde 12 Ağustos 1930 yılında Serbest Cumhuriyet Fırkası (SCF) kurulmuştur. Kurulan bu yeni fırkayla İsmet İnönü'nün karşısında liberal ve âdem-i merkeziyetçi görüşe sahip olan mebuslarında yer almasını sağlayarak iki farklı düşüncenin mecliste kontrast bir yapı oluşturmasını amaçlamıştır (Lewis, 1993: 279). SCF'nin kurucusu Fetih Bey Cumhuriyet gazetesindeki beyanında; kötüye giden ekonomiye çare bulacaklarını ve hükümeti tenkitte bulunacakları sözleriyle devletçi bir politika izleyen İnönü hükümetine karşı muhalefet adımlarını atmış oldu (Tüccar, 2019: 12). Ardından SCF, meclisteki yerini alır almaz Cumhuriyet Halk Fırkasının (CHF) devlet tekeli bertaraf ederek özel sermayeye yer açtıkları ve iktidar partinin elindeki yasalarla elde ettiği güçten istifade ederek ülkeyi tek partili devlete çevirmeye çalıştıkları yönünde eleştirmeye başladı (Erdem, 2013:15-1).

Fırkanın kısa süredeki başarısı halkın ilgisini çekmesiyle ciddi bir taraftar kitlesi fırka safına geçmiş ve kurulduğu yıl belediye seçimlerine girmeyi başarmıştır (İlgen,2020: 138). Asıl hedefi orta kesimin desteğini almak olan fırkanın, hedefinin ötesinde ekonomik sınıfın da destek almıştı (Tökin, 1965: 72). Seçim öncesi SCF'nin batı Anadolu gezisindeki yaşanan olaylar ve rejim karşıtı kimselerin gösterilerinde artışların meydana gelmesi nedeniyle Fetih Okyar, Mustafa Kemal Paşa ile karşı karşıya gelmekten çekindiğini dile getirerek 17 Kasım 1930'da partisini feshetmiştir (İlgen,2020: 138). Kurulan fırkaların devrime ve iktidara rejimine karşı olan kimselerin yuvaları haline geldiği düşünülerek çok partili hayata geçişin bu dönemde uygun olmadığı gerekçesiyle ileriki tarihlere ertelenmiş oldu (İlgen,2020: 138).

1930- 1931yılı arasında Ahali Cumhuriyet Fırkası ve Layık Cumhuriyet İşçi ve Çiftçi fırkası gibi birkaç fırkanın kurulma girişimlerinde bulunmuş ancak bir sonuca ulaşılmamıştır. Kapatılan diğer fırkalardan sonra bu yeni fırkaların kurulma girişimlerinin neticelenmemesi çok partili sisteme geçilmek istenmediğinin bir göstergesi olarak değerlendirilmektedir (Akıncı, Usta, 2015; 46). 1938 yılında Mustafa Kemal'in vefatından sonra İsmet İnönü Cumhurbaşkanlığı seçilmiş ve partinin genel başkanı ilan edilmiştir. Kurultayda vefat eden Mustafa Kemal Atatürk'e *Ebedi Şef* ve İsmet İnönü'ye ise *Milli Şef* unvanı verilmiştir. Böylelikle Türk siyasi tarihinde Şef dönemi olarak isimlendirilen bir dönem yaşanmıştır (Akşin, 2009: 213-214).

II. Dünya savaşının getirdiği sıkıntının yanı sıra İnönü dönemi Türk siyasetinde en baskıcı ve otoriter yönetim anlayışının hâkim olduğu bir dönem olmuştur (Erdoğan, 2003: 70-71). Cumhuriyet Halk Partisinin (CHP) getirmiş olduğu uygulamalar en çokta II. Dünya savaşı sırasındaki ekonomik sorunlar ve katı vergi politikaları halkı olumsuz etkilemiştir. Bu hususlar, iç ve dış etmenlerinde baskısıyla Türkiye'de çok partili hayatın tekrardan önü açılmış oldu. Uzun bir süreden sonra 5 Eylül 1945'de Milli Kalkınma partisi kurulmuş olsa da aslında çok partili sisteme geçiş tam anlamıyla Demokrat Partinin kurulmasıyla gerçekleşmiştir (Akıncı, Usta, 2015: 51).

Demokrat partinin (DP) oluşumu ilk olarak çiftçiyi topraklandırma ve bütçe görüşmelerinde parti içerisinde ortaya çıkan muhalefetin 7 Haziran 1945 de Dörtlü taktik olarak isimlendirilen önerenin mecliste sunulmasıyla başlamıştır. Önergede imzası olan isimler; Celal Bayar, Fuat Köprülü, Refik Koraltan ve Adnan Menderest. Bu isimlerinde aslında CHP milletvekili olması, CHP'nin içinden çıkan bireyler olması çokta şaşırtıcı değildir. Kaldık ki DP'nin kurulmasını isteyen de İsmet İnönü'dür. 4 Aralık 1945'te yapılan hazırlıkları ve parti programını Celal Bayar başına açıklamış daha sonra bu programı İsmet İnönü'ye sunmuş ve onayını almıştır (Kaçmazoğlu, 2012: 25). Tecrübeli isimlerden oluşan kadrosuyla, 7 Ocak 1946'da Refik Koraltan DP'nin kurulması için İçişleri Bakanlığına başvuruda bulunarak Türkiye siyasetinde aktif bir şekilde yerini almış oldu (İnan, 2006: 179).

Parti kuruluşunun rayına oturmasının ardından DP'ye genel başkan olarak Celal Bayar getirilmiştir. Parti merkezinde yapılan ilk basın toplantısında parti yapılanmasının aşağıdan yukarıya olmasıyla gücünü halktan aldığını ve geçmişteki parti denemelerinde olduğu gibi rejim karşıtı olmayacaklarını dile getirmiştir (Çufalı, 2004: 67). DP kurulmasından itibaren halktan yoğun ilgi görmüş ve ilk mitingini büyük bir coşkuyla gerçekleştirmiştir. Demokrat Partinin bu başarısı CHP'nin ve İnönü'nün beklentisinin ötesinde olmuştur. İktidarın maksadı DP'yi muhalefet göstererek dışarıya demokratik bir Türkiye imajı vermektir. DP'nin kendilerine bir tehdit unsuru oluşturmayacağını düşünmüştü. İktidar; CHP'nin kurucusu Atatürk olmasından dolayı halkın çoğunluğunun kendi saflarında olduğunu düşünerek muhalefetin gücünü hafife almıştı. Ancak DP kurulduktan kısa bir süre sonra taşradan köylere kadar ulaşmış insanlar kendi aralarında örgütlenerek DP'nin merkezleriyle irtibata geçerek partiye üyeliklerini ilan etmeye başlamıştır. Hatta öyle ki CHP teşkilatları bile istif ederek tümüyle DP'yi bir alternatif olarak görmüşler ve DP üyeliğine geçmişlerdir (Tüccar, 2019: 58).

1.2. Çok Partili Seçim Denemesi ve Tek Parti İktidarının Devamı (1946-1950)

Parti içi muhalefetin başlaması İsmet İnönü'nde arzulanı gibi DP'nin kurulmasıyla somutlaşmış oldu. Ancak DP'nin hızlı gelişen başarısı CHP iktidarını endişelendirmiş ve harekete geçirmişti. DP'nin her geçen gün daha da güçlenmesinin karşısında CHP çözümü seçim tarihleri erkene almakta bulmuştur. Bunun üzerine meclise, 29 Nisan 1946'da seçimin erkene alınması teklifini sundular. Bu teklif belediye seçimlerinin genel seçimden önce yapılması gerektiği keşmekeşinden dolayı belediye seçimlerinin de bir defaya mahsus olmak üzere erkene alınması, belediye kanunundaki değişiklik ve genel seçimin erken yapılması teklifi oy çoğunluğuyla kabul edilmiş oldu. Mecliste alınan bu karara engel olamayan DP'liler iktidarın kendilerini hazırlıksız yakalamak istediklerini düşünerek kararın geri çekilmesini aksi halde seçimlere boykot uygulayacaklarını dile getirerek tepki göstermişlerdir (Tüccar, 2019: 58-62). Tutarlı bir neden olmadan yerel seçimlerinde erkene alınması DP'ye karşı açıkça yapılan bir hareketti. Bu durumun bilincindeki DP başkanı Celal Bayar basına yaptığı bir açıklamada CHP'nin Cumhurbaşkanlığı beyanına uymadığını, tek partili zihniyetini devam ettirdiğini, halkın iradesine dolaylı yoldan engel olduğunu ve Türkiye'nin menfaati için demokratik düzenlemenin derhal getirilmesi talebinde bulunmuştur (Tüccar, 2019: 65). Bu açıklamanın ardından Demokrat Parti yetkilileri 9 Mayıs 1946'da seçimlere boykot kararı almıştır (Karpat, 2010: 243). Buna gerekçe olarak 1 Kasım 1945'te İnönü'nün meclisteki konuşmasında adil ve özgür seçim yasası vaatlerini yerine getirmeden seçime gidilmesini göstermiştir (Kayış, 2008: 404). Demokrat Partinin belediye seçimlerine katılmama kararı alması CHP'de büyük bir etki yaratmıştır. DP'liler İsmet İnönü'nün uyarılarını dikkate almazlarken, ilk başta seçimlere katılmayı hedefleyen Milli Kalkınma Partisi de meydana gelen adaletsizliklerden dolayı seçimlere girme kararlarından vazgeçtiklerini bildirdi. Sonuç olarak bu seçimin olumlu tarafı diğer seçimlere nazaran serbest bir izlenim vermesi olmuştur (Tüccar, 2019: 65).

Belediye seçimlerinin ardından genel seçim hazırlıkları başlamıştı. İktidar halka yaptığı açıklamalarında DP'nin seçim boykotu kararı, ülkenin demokrasisine zarar verdiğini ve dışarıdan gelecek olan baskılara zemin hazırladığını öne sürerek halkı kendi safına çekme çabasına girmiştir (Cumhuriyet, 11.05.1946, 1). DP'lilerin ise bu seçime katılıp katılmama tartışmaları sürüyordu. Görüşmeler neticesinde yerel teşkilatında etkisiyle seçime katılma kararı aldılar (Demirel, 2014: 313). Kararı almalarındaki en büyük etken seçime katılmamaları halinde halkın kendilerine olan teveccühünün azalacağını ve partiden kopacaklarını düşünmeleriydi. Bu ihtimal Demokrat Partinin siyasi sahnede hızlı düşüşüne neden olabilirdi (Tüccar, 2019: 66). Değişen seçim yasalarına rağmen DP'lileri endişelendiren husus oyların

açıktan sayımın ise gizliden olmasıydı. 21 Temmuz 1946’ da yapılan genel seçimde CHP 395, DP 61, Bağımsızlar ise 6 koltuk kazanmışlardır (Aydemir, 2016: 445). 5 Ağustos’ta gerçekleşen yeni meclisin oturumunda CHP milletvekillerinden Kazım Karabekir meclis başkanı olmuş ve CHP’nin 388 oyu ile İsmet İnönü yeniden Cumhurbaşkanı seçilmiştir. Muhalefet açısından ise bu seçimin önemi ilk Cumhurbaşkanlığı seçimine katılmalarıydı (Kutay, 1975: 496). 1950 yılında yapılacak genel seçim çalışmaların iktidarın ve muhalefetin odak noktası olmuştur. Bu süreçte muhalefet 1947-48-49 yıllarındaki ara seçimlere katılmamış 1950 seçimi için daha adil, demokratik ve şeffaf bir seçim yasasının yapılması talebinde bulunuyordu (Tüccar, 2019: 77). DP’nin baskıları sonucu 16 Şubat 1950 yılında yeni yasa çıkarılarak açık oy kapalı sayım, kapalı oy açık sayım ilkesi ile değiştirilmiştir. Mecliste seçim yasası onaylandıktan sonra iktidar tarafından genel seçimin tarihini 14 Mayıs 1950 olarak açıklanmıştır (Eroğul, 2017:69).

İktidarın ve muhalefet partilerin seçime iki buçuk ay kala yoğun çalışmaları devam etmekteydi. CHP’nin bu süreçte toplumdaki tek partili sistemle özdeşleşen bu algıyı yıkma çabası gözlemlenmiştir. Önceki seçimlere göre daha ihtiyatlı hareket eden CHP iktidarı halktan her zümreye menfaat sağlayan program hazırlamış çiftçiye, esnafa, sanayiciye, aydın kesimlere ve işçilere ayrı ayrı politikalar geliştirmişti (Karataş, 2014: 200-201). Demokrat Partililerin vaatlerinde ise savaş boyunca ekonomik krizle boğuşan halka liberal ekonomi ve demokrasi vardı (Tüccar, 2019: 81). Yurdun her bölgesinde sulh içinde yapılan 14 Mayıs 1950 ‘deki genel seçimlerde 8 milyon seçmen oy kullanmış Demokrat Parti %55,2’lik bir oy oranı elde etmiştir (İlgen, 2020: 141). Demokrat Partinin oy oranı yüksek olmasından 500 milletvekilinden 409’unu, CHP 69 ve Millet Partisi biri bağımsız olmak üzere 9 koltuk kazanmıştır (Tüccar, 2019: 84). Böylelikle DP, 27 yıllık iktidarı demokratik bir seçimle CHP’den devralmıştır. 22 Mayıs 1950’de Türkiye Büyük Millet Meclisi oturumunda, Celal Bayar Cumhurbaşkanı makamına otururken Adnan Menderes Başbakan olmuştur (İlgen, 2020: 141). Bu seçimle beraber dünya kamuoyunda Türkiye’nin demokratik imajı yükselmiş oldu (Erkin, 1980: 147).

2. DIŞ POLİTİK GELİŞMELER

Türkiye’nin çok partili sisteme geçişindeki iç etmenleri göz ardı etmemekle birlikte çok partili hayata geçişteki asıl belirleyici unsurların dış etmenler olduğunu söylemek daha yerinde olacaktır (Uluç, 2020: 477). Özellikle savaş sırasında temellendirilmiş olan Birleşmiş Milletleri Teşkilatının savaşın sona yaklaşmasıyla resmîyet kazanacak olması ve Türkiye’de dahil dünya üzerindeki Sovyet Tehdidinin ortaya çıkmasıydı (Kayış, 2008: 398). Türkiye heyetinin San Francisco konferansı davetine icabet ettiği sırada İsmet İnönü Feridun Cemal Erkin’e “*Amerikalılar çok partili demokrasiyi ne zaman kuracağımızı sorabilirler... Erin; Şöyle cevap veriniz... savaş bitince bu amacı gerçekleştirmek Cumhurbaşkanının en aziz arzusudur*” (Kahraman, 2010: 91) sözleriyle ABD’yi hoşnut etme çabası yönündeki verdiği mesaj, çok partili sisteme geçiş sürecinde dış etmenlerin rolünü ortaya koymaktadır (Uluç, 2020: 477).

1945’de II. Dünya savaşının son bulmasıyla dünyada yeni bir sayfa açılmış oldu. ABD, İngiltere ve Fransa gibi demokrasi yanlısı müttefik ülkeler savaşta kazanırken, mihver ülkeler olarak bilinen Japonya, Almanya ve İtalya gibi Totaliter-faşist tek parti sistemle yönetilen ülkeler ise savaşta kaybetmiştir (Akıncı, Usta, 2015: 47). Savaştan sonra tek partili sistem işlevini yitirmiş, kapitalist düzende demokratik serbest seçim sistemi ön plana çıkmıştır. Uluslararası sahada bu gelişmeler yaşanırken Türkiye ekonomik krizle boğuşmaktaydı. Devlet kendi eliyle burjuva yaratmaya çalışarak bir ulus kimliği inşa etme çabasına girmiş, ancak kaynakların kıtlığı ve işletmecilerin isteksizlikleri neticesinde proje hayata geçirilmemiştir (Keyder, 2005: 32).

Halkın refah seviyesi düşmüş, ortaya çıkan uluslararası konjonktürü devlet ekonomiyi kaldırmak için avantaj olarak görmüştür (Uluç, 2020: 478). Diğer bir yanda uluslararası politikalar Avrupa merkezli olmaktan çıkmış, uluslararası arenada ABD ve Sovyetler Birliği kalmıştı. ABD “Monroe Doktrini’ne” yönelmek için hazırlık yaparken, Sovyetler Uzakdoğu, Ortadoğu ve Avrupa’ya yayılmayı hedeflemiştir (Kayış, 2008: 398). Eskiden beri Türkiye üzerinde hesapları olan Sovyetler, Kasım 1945’de sona erecek olan 1925 yılındaki dostluk antlaşmasını tek taraflı olarak fesih ettiğini bildirmiştir (Yeşil,1988: 55). Sovyetler Birliğinin artan tehdidi ile Karadeniz bölgesinden toprak, boğazlardan üs talep etmesi, Türkiye’nin yeni örgütlenme içerisinde olan “Batı bloğuna” yanaşması bir gereklilik arz etmiştir (Kayış, 2008: 398). Bunun üzerine Türkiye, 26 Haziran 1945 yılında Birleşmiş Milletler deklarasyonunu demokrasi yolunda galibiyet üstünlüğüne sahip olan ülkelerle beraber imzaladı. Böylelikle Türkiye Sovyetlerin tehdidine karşı bir denge kurabilmiş oldu. Savaştan sonra pragmatik dış politika izleyen CHP iktidarı, ülkenin şartlarına göre batıya yanaşmıştır. İktidarın buradaki amacı herhangi bir ideolojiye angaje olmak değil, kurulan yeni düzende modern bir devlet ve ulus kimliği inşa edebilmek olmuştur.

SONUÇ

Türk siyasi tarihinde çok partili siyasi hayata geçiş 1945 yılında gerçekleşmiş olsa da demokratikleşmenin ilk adımlarının 1808 yılındaki Senedi-İttifak ile atıldığı görülmektedir. Cumhuriyet kurulduktan sonra ilk çok partili hayata geçiş denemeleri dönemin getirdiği koşullar nedeniyle gerçekleşmemiştir. 1929’daki ABD merkezli yaşanan ekonomik kriz dünya genelinde etkisini göstermiştir. Bu kriz Türkiye’yi de etkilemiş, sosyal, ekonomik ve siyasi alandaki başarıların tam anlamıyla gerçekleşmesine mâni olmuştur. 1930’da Mustafa Kemal Paşanın isteğiyle liberal yapıya sahip yeni bir parti kurulmasını arzulamıştır. Bu ikinci çok partili hayat geçilmesine iten nedenler ise halkın ekonomik sorunlarla boğuşması ve tek partili rejimde toplumun yönetimde söz hakkına sahip olamaması gösterilebilir. Partinin kapatılma sebepleri ise parti kurulmasının ardından rejim karşıtı grupların bu durumu yeni bir fırsat bilerek parti bünyesinde teşkilatlanması söz konusu olmuştur. Nihayetinde farklı nedenlerle de olsa çok partili hayata geçiş başarısızlıkla sonuçlanmıştır. Böylelikle Cumhuriyet tarihinde ikinci kes çok partili sisteme geçiş denemesi yaşanmış, 1945 yılına kadar merkezîyetçi totaliter tek partili yönetim anlayışı devam etmiştir.

Atatürk’ün vefatının ardından İsmet İnönü dönemi başlamıştır. Bu dönemde iktidar içerisinden ortaya çıkan muhalif gurubun Türk tarihine “Dörtlü Takrir” olarak adı geçecek olan bir önergeyi meclise sunmuşlardır. Önergeyi sunan gurubun CHP’den ayrılmaları 7 Ocak 1946’da Demokrat Partinin kurulmasıyla sonuçlanmıştır. Bu süreçte II. Dünya savaşı yaşanmış, savaşı demokrasi yanlısı müttefik ülkeler kazanmış ve yeni örgütlenmeler ortaya çıkmıştır. Türkiye gerek askeri yardım gerekse ekonomik yardımları alabilmek için batıyla yakınlık kurma çabası içerisine girmiştir. Savaştan sonra Sovyetler Birliğinin yayılcı politikası karşısında meydana gelen tehditlere bir önlem olarak Türkiye’nin batı yanında yer alması ve Birleşmiş Milletler Teşkilatına üye olması artık bir gereklilik haline dönüşmüştür. Türkiye’nin batı yanında yer almak istemesini ABD, bazı şartları bağlı olarak kabul edeceklerini bildirmiştir. Bu şartların en başında ise demokrasiye ve tek partili rejimden çok partili hayata geçiş gelmekteydi. Dolayısıyla Türkiye’nin çok partili hayata geçişinde, dış etmenler belirleyici unsurlar olurken iç etmenler de tamamlayıcı bir role sahip olmuştur. Sonuç olarak bakıldığında çok partili hayata geçişteki iç ve dış etmenler etkili olsa da Türkiye’nin demokrasiye geçiş başarısında İsmet İnönü’nün üstlendiği rolü, ileri görüşlülüğü ve iyi bir siyasetçi olduğu gerçeği de göz ardı

edilemez. Her ne kadar tek partili rejimi benimsemiş olsa da Türkiye'nin demokrasiye geçişini engellememiş aksine öncülük etmiştir.

KAYNAKÇA

- AKINCI, A, USTA, S. (2015). Türkiye’de Çok Partili Hayata Geçişte Etkili Olan İç Faktörlerin Analizi. *KMÜ Sosyal ve Ekonomik Araştırmalar Dergisi*, ss. 41-52.
- AKŞİN, S. (2009). Türkiye’nin Yakın Tarihi 1789-1980, İmaj Yayıncılık, ss. 213-214.
- AYDEMİR, Ş. S. (2016), İkinci Adam, Remzi Kitabevi, ss 445.
- BOZKURT, C. (1968). Siyaset Tarihimizde CHP, ss 43.
- ÇUFALI, M. (2004). Türkiye’de Demokrasiye Geçiş dönemi (1945-1950), Babil Yayınları, ss 67.
- DEMİREL, A. (2014). Tek Parti İktidarı Türkiye’de Seçim ve Siyaset (1923-1946), İletişim Yayınları, ss 313.
- DURŞUN, D. (2001). Demokrasi Sorunu ve Türk Demokrasisi, Şehir Yayınları, ss 125.
- ERDEM, Ç. (2013). Tek Parti Döneminde Muhalefet Algısı: Serbest Cumhuriyet Fırkası Hareketi Üzerinden Bir inceleme, Gazi Üniversitesi İktisadi İdari Bilimler Fakültesi Dergisi, Cilt 15, Sayı 1.
- ERDOĞAN, M. (2003). Türkiye’de Anayasalar ve Siyaset, Liberte Yayınları.
- ERKİN, F. C. (1980). Dışişlerinde 34 Yıl, Cilt 2, Türk Tarih Kurumu Basımevi, ss 147.
- EROĞUL, C. (2017). Demokrat Parti Tarihi ve İdeolojisi, Yordam Kitap, ss 69.
- İLGEN, F. (2020). Türk Siyasal Hayatında Çok Partili Hayata Geçiş Süreci: İç ve Dış Siyasette Yaşanan Gelişmelerin Genel Değerlendirmesi. *Journal of Universal History Studies (JUHS)*, 3(1), ss.126-147.
- İNAN, S. (2006). Muhalefet Yıllarında Adnan Menderes, Liberte Yayınları, ss 179.
- KAÇMAZOĞLU, H. B. (2012). Demokrat Parti Dönemi Toplumsal Tartışmalar, Doğu Kitabevi, ss 25.
- KAHRAMAN, H. B. (2010). Türk Siyasetinin Yapısal Analizi-II 1920- 1960, Agorakitaplığı, ss, 91.
- KARATAŞ, M. (2014). “1950 Yılı Genel Seçimlerinde Cumhuriyet Halk Partisi'nin Seçmeni İkna Çabaları”, *International Journal of History*, sayı 3(5), (199-215).
- KARPAT, K. H. (2010). Türk Demokrasi Tarihi Sosyal, Kültürel, Ekonomik Temeller, Timaş Yayınları, s. 243.
- KAYIŞ, Y. (2008). 1946 belediye seçimleri ve basın, *Çağdaş Türkiye Tarihi Araştırmaları Dergisi*, VII/16-17, (2008/Bahar-Güz), s.s.397-419.
- KEYDER, Ç. (2005). “1990’larda Türkiye’de Modernleşmenin Doğrultusu”, Türkiye’de Modernleşme ve Ulusal Kimlik, (Ed. Bozdoğan, Sibel – Kasaba, Reşat), Tarih Vakfı, ss. 29-42.

- KILINÇKAYA, D. (2012). “Serbest Cumhuriyet Fırkasının Toplumsal Tabanı ve Cumhuriyet Halk Partisi” Cumhuriyet Tarihi Araştırmaları Dergisi, Yıl 8, Sayı 15. Ss 11-12.
- KİNDROSS, L. (1970). Atatürk Bir Milleti Yeniden Doğuşu, Ayhan Tezel (Çev.), Sander Yayınları, ss 600.
- KUTAY, C. (1975). Örtülü Tarihimiz, Hilal Matbaası, ss 496.
- LEWİS, B. (1993). Modern Türkiye'nin Doğuşu, Çev. Metin Kıratlı TTK.
- MİKUSCH, D. V. (1929), Gazi Mustafa Kemal; Zwischen Europa Und Asien, Paul List Verlag, Leipzig.
- ŞENTÜRK, A. (2012). Çok Partili Hayata Geçiş Süreci ve Necmettin Sadak. *Çağdaş Türkiye Tarihi Araştırmaları Dergisi*, 12(25), ss 157-180.
- TİMUR, T. (1997). Türk Devrimi ve Sonrası, imge Yayınları.
- TÖKİN, F. H. (1965). Türk Tarihinde Siyasi Partiler ve Siyasi Düşünce Gelişimi, Elif Yayınları, ss 72.
- TUNAYA, T. Z. (1995). Türkiye’de Siyasi Partiler (1859-1952), Arba Yayımları, ss 611.
- TÜCCAR, İ. (2019). Türkiye’de Çok Partili Hayata Geçiş Süreci (1940-1950), Trakya Üniversitesi Sosyal Bilimler Enstitüsü Tarih Anabilim Dalı, Yayımlanmamış Yüksek lisans Tezi.
- ULUÇ, V. (2020). Türkiye’de Çok Partili Sisteme Geçiş: İç ve Dış Dinamiklerin Analizi, *Kahramanmaraş Sütçü İmam Üniversitesi Sosyal Bilimler Dergisi*, ss, 465-486.
- UYAR, H. (1999). Tek parti Dönemi ve Cumhuriyet Halk Partisi, Boyut Kitapları, Ss 115.
- YEŞİL, A. (1988). Türkiye’de çok Partili Siyasi Hayata Geçiş, T.C. Kültür Bakanlığı Yayınları, ss 55.

Cumhuriyet Gazetesi, 11 Mayıs 1946, s 1

DÜNYADAKİ TEMALİ OTEL ve RESTORANLARIN İNCELENMESİ

REVIEW OF THEMED HOTELS and RESTAURANTS AROUND THE WORLD

Doç. Dr. Emre HASTAOĞLU

Sivas Cumhuriyet Üniversitesi

ORCID NO: 0000-0001-8802-6632

Arş. Gör. Şefahat TAŞCI

Sivas Cumhuriyet Üniversitesi

ORCID NO: 0000-0001-7768-7267

Özet

Teknolojinin gelişmesiyle toplumların turizme olan bakış açılarının da gelişip değiştiği gözlemlenmektedir. Turizm anlayışına hâkim olan 3S (sun-ses-sand) anlayışı yerini 3E (education- entertainment- excitement) paradigmasına bırakmaya başlamıştır. Turizm anlayışının şekil değiştirmesiyle insanlar turizm sektöründen farklı hizmetler sunmasını beklemişlerdir. Turizm sektörünün insanların bu beklentilerine karşılık olarak temalı otel ve restoran hizmetleri sunmaya başlamıştır. Temalı oteller, bir konuya ve farklı mimari stile sahip otellerdir. Mevcut bir yapıdan ilham alınarak, sıradışı temalar üretilerek veya eski bir yapıya yeniden fonksiyon kazandırılarak da temalı oteller yapılabilir. Temalı restoranlar ise yemek, dekor ve tema gibi unsurların birlikte ya da ayrı ayrı işlendiği genel olarak turistik bölgelerde hizmet veren restoranlardır. Temalı restoranlarda çoğu tüketici için yemeğin güzel olması gerekmekte fakat asıl beklentileri olan temanın işlenme şekillerinin ne boyutta olduğuna odaklanmaktadır. Tema otel ve restoranlar büyüleyici özelliklerinden dolayı toplum tarafından popülerliği arttırılmaktadır. Bu çalışmanın amacı dünyada mevcut olan temalı otel ve restoranların incelenerek temalı otel ve restoranların çeşitlerinin neler olduğunun gösterilmesi hedeflenmektedir. Belirlenen amaç doğrultusunda derleme yöntemi kullanılarak ilk olarak temalı otel ve restoran kavramlarının literatür incelemesi yapılmış ardından ise 16 temalı otel örneği ve 10 adette temalı restoran örneği incelenmiştir. Ayrıca çalışmada temalı restoran ve etnik restoran arasındaki farklarda incelenmiştir. Çalışmada incelenen temalı otellerin temaları genellikle şehrin bunaltıcı temposundan sıkılan bireylerin yeni deneyimler yaşarken eğlenirken dinlenmesini amaçladığı görülmüştür. Temalı restoranların temaları ise genellikle yemek yeme eylemini temel ihtiyacın yanı sıra macera ve eğlence ile sunarak beslenmeyi sıradanlaşmış kalıptan çıkararak yeni deneyimler sağlamayı amaçladığı görülmüştür. Çalışmada incelenen benzer niteliğe sahip otel ve restoranların Türkiye'deki örnekleri incelenebilir. Çalışma Türkiye'de de özgün niteliğe sahip temalı restoran ve otel hizmetleri sunulması için bir ışık tutabilir. Temalı restoran ve otellerin eğlence, macera ve doğa tutkunu gibi sınıflandırılması yapılabilir.

Anahtar Kelimeler: Turizm, Temalı Oteller, Temalı Restoranlar

Abstract

It is observed that with the development of technology, the perspectives of societies on tourism have also developed and changed. The 3S (sun-sound-sand) understanding, which dominates the tourism understanding, has started to be replaced by the 3E (education- entertainment-excitement) paradigm. With the changing of the understanding of tourism, people have expected the tourism sector to offer different services. In response to these expectations of people in the tourism sector, it has started to offer themed hotel and restaurant services. Themed hotels are hotels with a theme and a different architectural style. Themed hotels can also be made by taking inspiration from an existing structure, producing unusual themes, or re-functioning an old structure. Themed restaurants, on the other hand, are restaurants serving in tourist areas in general, where elements such as food, decor and theme are processed together or separately. In themed restaurants, for most consumers, the food does not have to be beautiful, but they focus on the size of the way the theme is processed, which is their main expectation. Tema hotels and restaurants are increasing in popularity by the society due to their fascinating features. The aim of this study is to examine the themed hotels and restaurants available in the world and to show what the types of themed hotels and restaurants are. In line with the determined purpose, the literature review of themed hotel and restaurant concepts was conducted first using the compilation method, and then 16 themed hotel samples and 10 themed restaurant samples were examined. In addition, the differences between themed restaurant and ethnic restaurant were Deciphered in the study. It has been observed that the themes of the themed hotels examined in the study are generally aimed at relaxing while having fun while experiencing new experiences for individuals who are bored with the sweltering pace of the city. The themes of themed restaurants, on the other hand, have generally been seen to aim to provide new experiences by removing nutrition from the ordinary mold by presenting the act of eating with adventure and entertainment in addition to the basic need. Examples of hotels and restaurants with similar qualities examined in the study in Turkey can be examined. The study may shed light on the provision of themed restaurant and hotel services with an original quality in Turkey as well. Themed restaurants and hotels can be classified as entertainment, adventure and nature enthusiast.

Keywords: Tourism, Themed Hotels, Themed Restaurants

GİRİŞ

Yeme-içme ve konaklama unsuru insanların farklı deneyimler yaşama dürtüsü, endüstriyelleşen dünya ile tatil kavramının ortaya çıkması ve bununla beraber konaklama arzının oluşması turizm kavramını genişletmiştir. Turizm kavramının genişlemesiyle turizmde rekabet ortaya çıkmıştır. Bu doğrultuda insanların istek ve taleplerini karşılamak, sunulan hizmet kalitesini artırmak adına mevcut olan 3S (sun- sea- sand) anlayışına ek olarak 3E (education – entertainment – excitement) fikrini destekleyen çalışmalar ortaya koyulmuştur. Turizmin ve turizmde rekabetin gelişmesiyle birlikte turistlerin eğlence, popülerlik, cezbedici, farklı haz ve deneyimler yaşama gibi taleplerini karşılamak adına otel ve restoranların tasarımlarında farklı temalar kullanılmaya başlanmıştır (Akt. Gök & Bingöl,2021). Çalışmada bu doğrultuda hizmet veren otel ve restoran örnekleri incelenmiştir.

Bu çalışmanın amacı gelişen turizm anlayışıyla sıklıkla karşılaşılan temalı otel ve restoranların dünyada mevcut olan örneklerini incelenerek temalı otel ve restoranların çeşitlerinin neler olduğunun gösterilmesi hedeflenmektedir. Belirlenen amaç doğrultusunda derleme yöntemi kullanılarak ilk olarak temalı otel ve restoran kavramları yazılı kaynaklardan incelenmesi yapılmış ardından ise 16 temalı otel örneği ve 10 adette temalı restoran örneği incelenmiştir.

TEMALI OTEL NEDİR?

Temalı oteller, bir konuya ve farklı mimari stillere sahip işletmelerdir. Mevcut bir yapıdan ilham alınarak, sıra dışı temalar üretilerek veya eski bir yapıya yeniden fonksiyon kazandırılarak da temalı oteller yapılabilir (Atay & Çetin,2018). Aynı zamanda temalı oteller zaman içerisinde sınırlarının ötesine geçen temalarla tasarlanarak, şovun ve eğlencenin ön planda olduğu mekânlardır (Usman & Akkaya,2011). Temalı oteller zaman, mekân ve karmaşa gibi kavramlardan uzaktır. Temalı oteller bir tür mekânsal kurgulardır (Usman & Akkaya,2011).

TEMALI OTELLERİN ORTAYA ÇIKIŞI

Temalı otellerin dünyadaki ilk örneği Walt Disney tarafından Las Vegas Çölün’de 1950 yılında kurulmuştur. Disney, çevrede misafirlerin ilgisini çekebilecek doğal ve tarihi güzellik olmadığından bütün ilgiyi otelin ihtişamına, görsel öğelere ve şovlara yönelerek bu özellikleri ön çıkarmıştır. Buradaki esas hedef, o bölgeye insan çekmek ve bağlamda da ‘tümüyle sahte’ bir mekân yaratmaktır (Usman & Akkaya,2011). 1970’li yıllarda postmodern felsefesinin mekânların tasarımlarında geniş yankı yaratmasıyla temalı oteller dünyanın birçok yerine yayılmıştır (Akt. Gök& Bingöl,2021). Temalı otellerin kurgusu, postmodern felsefedeki ‘ Gerçek diye bir şey yoktur geriye kalan tek şey oyundur’ mantığıdır. Postmodern felsefedeki bu mantık turizm yapılarını oluşturmada başta gelmektedir (Usman & Akkaya,2011). 1990’lı yılların sonunda sayıları giderek artan temalı otellere eklenen başka örnekte çölden turizm merkezine dönüşen bir kent olan Dubai’dir (Akt. Gök& Bingöl,2021).

KONAKLAMA YAPILARINDA UYGULANAN TEMALAR

• Ada Otel	• Kütüphane Otel
• Buz Otel	• Mobil Otel
• Çadır Otel	• Tek Oda Otel (One-Off)
• Çocuk Oteli	• Tren Otel
• Çöl-Vaha Oteli	• Uzay Otel

• Denizdibi-Akvaryum Otel	• Ağaç Evler/Oteller
• Deniz Feneri Oteli	• Mağara Otel
• Elişini Otel	• Showroom Oteller
• Gemi Otel	• Kilise Otel
• Kale-Saray Oteli	• Kendini Yıldızlayanlar
• Kapsül Otel	• Karma Amaçlı Oteller

DÜNYADAKİ TEMALİ OTELLER

DAS PARK HOTEL – AVUSTURYA

Das Park Hotel Avusturya'nın Linz kentinde dünyanın en küçük otellerinden biri olmasıyla dikkat çekmektedir. Andreas Straus tarafından 2004 yılında kanalizasyon borularının şık bir şekilde tasarlanarak otel konsepti verilmesiyle açılmıştır. Otel, en fazla iki kişinin kalabileceği ve mobil olarak tasarlanmıştır. Bu sayede yıl içerisinde ülkenin farklı parklarına taşınarak misafirler ağırlanabilmektedir. Otel farklı konaklama deneyimi arzulayan misafirlere hizmet vermektedir. Dünyanın en ilginç otellerinden bir olan Das Park Hotel, standardın dışında bir ücretlendirme politikası izlemektedir. İşletme, misafirler otelden ayrılmadan önce kaldığı sürenin bedelini misafirin kendi inisiyatifine bırakmaktadır. Otelde konaklamak isteyen misafirler otelin internet adresinden rezervasyon yaptırmaktadır. Rezervasyon onaylandıktan sonra otel tarafından yollanan kapı şifresiyle odaya giriş- çıkışlar yapılmaktadır. Otelde misafirler en fazla 3 gün konaklayabilmektedir (Anonim 1, 2020).



Şekil 1.Das Park Hotel

Kaynak: Das Park Hotel (dasparkhotel.net,2023)

BOOK AND BED – JAPONYA

Book and Bed Oteli Japonya'nın başkenti olan Tokyo'da bulunmaktadır. Otel kitap tutkunlarının tercih edebileceği bir temaya sahiptir. Otelde 3000'i aşkın Japonca ve İngilizce kitap bulunmaktadır. Misafirler konaklama süreci boyunca binlerce kitap içerisinde dilediklerini seçip odalarında okuma fırsatı bulmaktadırlar. Bu tematik otel lüks bir inziva merkezi olarak nitelendirilmektedir. Otel odasında mevcut kompakt ranzalara ek olarak kişinin kullanımına özel olarak tahsis edilen priz ve okuma lambası bulunmaktadır. Ayrıca otelde mahremiyet perdelerle sağlanmaktadır. Ek olarak otelde konukların ortak kullanabileceği banyo mevcuttur ve günün 24 saati bu olanaktan yararlanılabilmektedir (Anonim 1, 2020).



Şekil 2. Book and Bed

Kaynak: Book And Bed (bookandbedtokyo.com,2023)

TREEHOTEL – İSVEÇ

İsveç'in Harads bölgesinde dünyanın en büyük ve en lüks ağaç evlerinin bulunduğu Treehotel kompleksi yer almaktadır. Tamamen çevre dostu olarak tasarlanan bu odaların boyu yerden yaklaşık 6 metre yüksekliktedir. Ağaç evler istenildiği zaman geriye hiçbir atık bırakmadan taşınabilmektedir. Misafirlere farklı deneyimler sunmayı hedefleyen ağaç evlerin sekiz farklı konsepti vardır. Dış cephesi bütünüyle aynalarla kaplı 'Mirror Cube', doğadan alınan ağaç dalları ve çalılar ile inşa edilen 'The Bird's Nest' ve uzay mekiği temalı 'The Ufo' adlı farklı konseptlerle misafirlere hizmet vermektedir. Ayrıca komplekste misafirlere kış sezonunda kar aracıyla gezinti, köpekli kızak ve buzda balık avlama gibi aktivitelerde sunulmaktadır (Anonim 1, 2020).



Şekil 3.TreeHotel

Kaynak: TreeHotel (treehotel.se, 2023)

SKYLODGE ADVENTURE SUİTES – PERU

Peru'daki Kutsal Cusco Vadisi üzerinde bir uçurumun kenarında yer alan Skylodge Adventure Suites, maceraperest gezginler için tasarlanan otelin odaları şeffaf kapsüllerden oluşmaktadır. Misafirlerin otele ulaşımı iki şekilde sağlanmaktadır. İlk olarak yüzlerce metre tırmanarak yaya olarak ulaşım sağlanabilmektedir. İkinci olarak ise vadi ve otel arasına kurulmuş zipline hattıyla ulaşım sağlanmaktadır. Oteldeki konaklama hizmetine Cusco'dan ulaşım otele ulaşım ve iki dilli bir rehber, akşam yemeği ve kahvaltı dâhil olduğu belirtilmektedir (Anonim 1, 2020).



Şekil 4. Skylodge Adventure Suites

Kaynak: Skylodge Adventure Suites (naturavive.com,2023)

WHITEPOD HOTEL – İSVİÇRE

İsviçre’de bulunan Whitepod Oteli tepenin üzerine kurulmuş igloya benzeyen odalar konsepti ve doğal güzellikleri olan bir temaya sahiptir. Otel Les Cerniers kasabasının yakınlarında konumlandırıldığından dolayı yüksek çevre duyarlılığı ve yerel mutfak lezzetleriyle dikkat çekmektedir. Misafirlerin yıl boyunca konaklama imkânları bulunmaktadır. Misafirlerin kişisel alanları için kapsüller birbirlerinden uzak mesafelere inşa edilmiştir. Bu yönüyle günlük yaşamın yoğunluğundan uzaklaşmak isteyenler adına özel tasarlanmıştır (Anonim1, 2020).



Şekil 5. Whitepod

Kaynak: Whitepod Hotel (whitepod.com, 2023)

HANG NGA – VIETNAM

1990 yılında Vietnam’da inşa edilen günümüzde ‘Çılgın Ev’ ev olarak da adlandırılan Hang Nga oteli açılmıştır. Vietnam’ın yerel mimarlarından empresyonist Dang Viet Nga tarafından tasarlanmıştır. Bu otelde 10 farklı süit oda bulunmaktadır. İçeriğinde mantar sandalyeler hayvan heykelleri ve daha birçok temaya sahip odalar yer almaktadır (Anonim1,2023).



Şekil 6. Hang Nga

Kaynak: Hanh Nga (crazyhouse.vn, 2023)

HENNA NA HOTEL – JAPONYA

Japonya’nın Nagazaki kentinde yer alan Henna Na Hotel’i misafirlerine fütüristtik bir deneyim yaşatmak adına tamamı robotlar ve yapay zekâ ile çalışan bir tema sunmaktadır. Bu konsept misafirlerin otele kayıt yapmasından valizlerin odalarına taşınmasına kadar olan bütün işlerin robotlar tarafından yapıldığı bir işletmedir. Odalara giriş-çıkışlarda standart olan kart veya anahtarın dışında yüz tanıma sistemi bulunmaktadır (Anonim1, 2023).



Şekil 7. Henna na Hotel

Kaynak: Henna Na Hotel (h-n-h.jp,2023)

GİRRAFFE MANOR – KENYA

Giraffe Manor, Nairobi'nin Ngong Ormanı'nın hemen yanındaki 5 hektarlık alanda kurulan tematik oteldir. Otel çevresinde özgürce dolaşan ve misafirlere ev sahipliği yapan Rothschild zürafaları mekânın atmosferine önemli katkıda bulunmaktadır (Anonim 2, 2018).



Şekil 8. Giraffe Manor

Kaynak: Giraffe Manor (thesafaricollection.com, 2023)

JUMBO STAY HOSTEL – İSVEÇ

Jumbo Stay Hostel'i Stockholm Arlanda havalimanı yakınlarında iki süitten oluşan tematik bir oteldir. Kokpitlerini sevenler için ilk süitte 1976'dan kalma emekliliğini karada geçiren Jumbo jeti Boeing 747 - 212B bulunmaktadır. Daha sade dokunuşlar arayanlar için arka bölümde 'Kara Kutu' süiti bulunmaktadır (Anonim 2, 2018).



Şekil 9. Jumbo Stay Hostel

Kaynak: Jumbo Stay Hostel (jumbostay.se,2023)

V8 HOTEL – ALMANYA

Stuttgart'taki V8 Hotel'i misafirlerin fabrika çıkışı olan standart bir arabadan beklentisini daha küçük bir kaporta sunarak gerçekleştirmeyi hedeflemektedir. Otelde misafirlerin karşılaşacağı odaların teması çeşitli yarış arabalıdır. Bu otelde on farklı araba süiti hizmete sunulmaktadır(Anonim 2,2018).



Şekil 10. V8 Hotel

Kaynak: V8 Hotel (v8hotel.de, 2023)

VİNÇ OTELİ – HOLLANDA

Hollanda'nın Amsterdam şehrinde bulunan, NDSM sanayi rıhtımının 50 metre üzerinde yer alan Vinç Otel 2014'te biten yenileme çalışmalarının ardından 'Faralda' adıyla lüks bir otel olarak hizmete açılmıştır. Bu otel sanatçılar, kaykaycılar ve modayı takip eden iş insanlarının gözde mekânı haline dönüşmüştür. Suit sayısı üç olan otelde "Secret" , "Free Spirit" ve "Mystique" sütünleri lüks zevklerle döşenmiş olup, dışarıda bulunan jakuzisiyle tüm şehrin panoramik manzarasını misafirlerine sunmaktadır(Anonim 2, 2018).



Şekil 11. Vinç Otel

Kaynak: Vinç Otel (faralda.com, 2023)

GÜMÜŞ MADENİ OTELİ –İSVEÇ

İsveç'te bulunan Sala Gümüş madeni on beş adet odadan oluşan sade bir oteldir. Misafirler yüz on beş metre kadar aşağı indiklerinde daha önce benzeri ile karşılaşmadıkları bir odaya ulaşmaktadırlar. Bu oda dünyada bulunan en derin otel odası olan Maden Suitidir. Konuklara yüksek sesler ve dikkat dağıtan unsurlardan uzakta sakinliği sunan bir mekândır. Odanın konumundan dolayı telefonlar çekmemektedir. Bu nedenle yukarıdaki hayatla kurulan tek iletişim, otel personeli ile gün boyu kurabilecek telsiz bağlantısıdır(Anonim 2, 2018) .



Şekil 12. Gümüş Madeni Oteli

Kaynak: Gümüş Madeni Oteli (salasilvermine.com,2023)

GAMİRASU CAVE HOTEL – TÜRKİYE

Gamirasu Cave Oteli Türkiye'nin Kapadokya şehrinin Ayvalı Köyünde bulunmaktadır. Bu otel Travelers Choice yani ziyaretçilerin seçimi ödülünü almıştır. Gamirasu Cave Oteli bulunduğu köyün bütün doğal ve tarihi güzelliklerini konuklarına sunmaktadır. Otel bölgenin içinde bulunduğu doğal atmosferi yansıtmaktadır. Geçmiş dönemlere tanıklık eden bu mağaralar Bizanslılar tarafından inziva manastırı olarak da kullanılmıştır. Otel misafirlerine otuz beş adet yenilikçi tarzda restore edilmiş odalarla hizmet sunmaktadır. Mağara odalardan meydana gelen otel 1000 yıl önce Hristiyan rahiplerce de kullanılmıştır. Bu yönüyle otel konuklarına tarihi bir yaşanmışlık sunmaktadır (Anonim 3, 2021).



Şekil 13. Gamirasu Cave Hotel

Kaynak: Gamirasu Cave Hotel (gamirasu.com, 2023)

POSEİDON UNDERSEA RESORTS – FİJİ

Poseidon Undersea Resorts oteli dört tarafı sularla kaplı olan Fiji’de Pasifik Okyanusu’nun on üç metre altında bulunmaktadır. Gizemli Ada’da yani Mystery Island bulunan otel misafirlerine su altında tüm deniz canlılarıyla beraber beş yıldızlı eşsiz bir tatil sunmaktadır. Bu su altı oteli yirmi dört odasıyla konuklarına hizmet vermektedir. Otelin sunduğu imkânlarda yalnızca iki gece su altı tatili değil misafirlerin isteğine bağlı olarak dört gece de villa veyahut bungalov evlerde geçirme şansıda sunmaktadır. Otel aynı zamanda konuklarına denizaltı kullanımı dersleri ile de benzersiz deneyimler yaşatmaktadır (Anonim 3, 2021)



Şekil 14. Poseidon Undersea Resorts

Kaynak: Poseidon Undersea Resorts (poseidonresorts.com,2023)

HEARTBREAK HOTEL – ALMANYA

Almanya’da bulunan Heartbreak Otel’i aşk ıstırabı çekenler için paket tatiller sunmaktadır. Otelin sunmakta olduğu birçok hizmet vardır bu hizmetlerin içerisinde spa ve dağ tırmanışları da bulunmaktadır. Sağlık uzmanları ve psikologlar konuklarına iyileşme anlamında her türlü desteği sağlamaktadır(Anonim 4, 2018).



Şekil 15. Heartbreak Hotel

Kaynak: Heartbreak Hotel (heartbreak-hotel-bremen.de)

HOTEL DE GLACE – KANADA

Canada'nın Fransız bölgesinde olan Hotel De Glace, Quebec şehir merkezine yalnızca birkaç dakika mesafede bulunmaktadır. Dünyanın birçok yerinden konuk ağırlayan bu otelin hizmet verdiği dönemler yılın ocak ve mart aylarıdır. Disney sanatçıları tarafından tasarlanan odacıklar şeklinde tasarlanan heykel otel büyüleyici bir mimari haz sunmaktadır. Buzlarla kaplı bu otelde misafirlerin içini ısıtmak adına içecekler tüketebilmesi için bir bar bulunmaktadır. Hizmet veren bir diğer dikkat çekici unsur ise misafirlerin dinlenmesi için özel jakuzilerdir (Anonim 5, 2016).

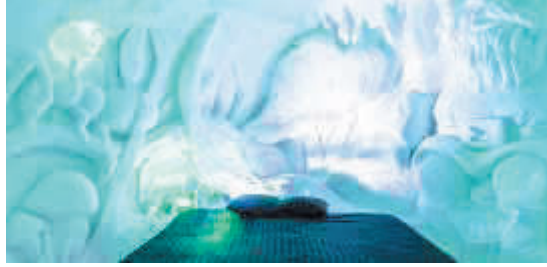

Şekil 16. Hotel De Glace

Kaynak: Hotel De Glace (valcartier.com,2023)

TEMALİ RESTORAN NEDİR

Temalı restoran; tema, dekor, yemek gibi unsurların ayrı bir şekilde ya da birlikte işlendiği restoranlardır. Tüketiciler yemeğin kalitesinin harika olması beklentisinden daha çok temanın işleniş şekline odaklanmaktadır (Özer, Akbulut & Çevik, 2015).

Yazılı çalışmaların birçoğu tematik restoranların altında etnik restoranları, etnik restoranların alt başlığında ise temalı restoranları işlemektedir. Etnik restoranlarda müşterilere sunulan yemekler belli bir bölgenin yöresinin ve kültürünün lezzetleridir. Temalı restoranlarda ise misafirlere sunulan yiyecek-içecek hizmet ile temanın birebir aynı olması gerekmemektedir ancak etnik restoranlarda sunulan hizmette temsil ettiği yöreyi ve kültürü yansıtmaları beklenir (Bekar & Gümüş Dönmez,2014).

TEMALİ RESTORANIN TARİHSEL GELİŞİMİ

Temalı restoran fikrinin temelini 1881 yılında Le Chat Noir (The Black Cat) ile ortaya konmuştur. İlk temalı restoran örneğini 1885'de Paris'te açılan Cafe De Bagne'dir. Cafe De Bagne Fransız İhtilalini canlandıran ilk tematik restorandır. Bu restoranda garsonlar mahkûm kıyafetleri giyerek müşterilere hizmet vermektedirler. Konukların ilgisini çekecek duvar posterleri ve hapisane biçimindeki yemek bölümü ile iç tasarıma sahiptir.

İnsanların 1950 yılları sonrasında yaşadığı Amerika Büyük Buhranı ve Avrupa'daki II. Dünya Savaşı sonrası kendilerine ayıracakları zaman azalmış ancak maddi gelirleri artmıştır. Yiyecek- içecek işletmeleri ise bu durumu avantaja çevirmek adına kısıtlı sürede müşterilere sunulan hizmet kalitesini ve memnuniyetini arttırmak için fikirler ortaya koymuşlardır.

Bunun neticesinde, II. Dünya Savaşına katılan pilot David Tallichet Polinezya Adaları, Yeni İngiltere Balıkçı Köyleri ve Fransız Çiftlikleri temalı restoranlar açmıştır. En ilgi çeken restoranı Los Angeles Havaalanında hizmete açtığı "Proud Bird" isimli restoranıdır. Gelen konuklara kontrol kulesinin telsizinden konuşmalar dinletilmektedir. Bu durum insanların dikkatini çekmiş ve muharebe müzesi ziyaret edermişçesine mekâna olan talep artmıştır. Böylelikle tematik restoranları ilgi çekici yapan insanların merak dürtüsü ve yeni deneyimler yaşama isteği olduğu anlaşılmaktadır. İşletmecilerde bu durumu kullanmak adına temalı restoranlar kurmaya yönelmişlerdir(Bekar & Gümüş Dönmez,2014).

TEMALI RESTORAN YAPILARINDA UYGULANAN TEMALAR

• Buz Temalı
• Hastane Temalı
• Çöl Temalı
• Gökyüzü Temalı
• Hapishane Temalı
• Uzay Temalı

TEMALI RESTORAN VE ETNİK RESTORAN FARKLARI

Genellikle özellikleri ve içerikleri açısından temalı restoranlar ve etnik restoranlar birbirleri ile karıştırılmaktadır (Türksoy, 2015). Bekar ve Gümüş Dönmez (2014) tarafından yapılan bir çalışmada mevcut birçok çalışmada temalı restoranlar adı altında etnik restoranlar, etnik restoranlar adı altında ise temalı restoranların anlatıldığı belirtilmiştir. Etnik restoranlar, sıra dışı fakat bilindik kültür öğeleriyle farklı bir yapı oluşturulması adına etnik dekor, sanat, isim, dış mimari ve çeşitli şekillerde objeler kullanmaktadır (Akt. Bekar ve Gümüş Dönmez, 2014).

Temalı Restoranların Özellikleri	Etnik Restoranların Özellikleri
• Konu fark etmeksizin abartılı ve sahte bir tecrübe sunar (Wood & Munoz, 2007).	• Farklı kültür ve mutfak kültürleriyle tanışmak veya kültürel mirasla etkileşim kurmak gibi konusu olan yeme ve eğlence tecrübesi sunar (Wood & Munoz, 2007).
• Sunulan yiyecek ve içeceklerden daha çok yaratılmış olan ortamın atmosfer ve hissedilen haz ön plandadır (Akt. Bekar ve Gümüş Dönmez, 2014).	• Sunulan yemekler ve mutfak kültürü ön plandadır (Akt. Bekar ve Gümüş Dönmez, 2014).
• Tema ile sunulan yiyecek ve içeceklerin birbirleri ile birebir uyuşması beklenmez (Akt. Bekar ve Gümüş Dönmez, 2014).	• Temsil ettiği kültür ile sunulan yiyecek ve içeceklerin uyuşması beklenir (Akt. Bekar ve Gümüş Dönmez, 2014).

DÜNYADAKİ TEMALI RESTORANLAR

ROLLERCOASTER RESTORAN – AVUSTURYA

Viyana’da bulunan Rollercoaster büyüleyici ışık şovuyla bu temaya sahip ilk restoran olma özelliğini taşımaktadır. Rollercoaster restoranı konuklardan yiyecek içecek siparişlerini dokunmatik bir ekran üzerinden almaktadır. Restoranda masalara Rollercoaster sistemiyle servis yapılmaktadır. Erişim bütünüyle otomatik bir sistemle kontrol edilmektedir. Masaya ulaşması gereken tüm gereçler saatte otuz km hıza ulaşan özel raylarla gelmektedir (Anonim 6, 2018)



Şekil 17. Rollercoaster Restoran

Kaynak: Rollercoaster Restoran (rollercoaster.rest, 2023)

MODERN TOILET RESTORAN – TAYVAN

Tayvan’da hizmet veren modern Toilet Restoran oldukça farklı bir konsepte sahiptir. Alışlagelen oturma bölümlerinin aksine sandalyeler, koltuklar ve masalar bulunmamaktadır. Onların yerine alafranga tuvaletler bulunmaktadır. Bu restoranda idrar kaplarında içecekler küçük tuvaletlerde ise yemekler servis edilmektedir (Anonim6, 2018).



Şekil 18. Modern Toilet Restoran

Kaynak: Modern Toilet Restoran (Anonim6,2018)

CHILLOUT ICE LOUNGE – DUBAİ

Chillout Ice Lounge çöl sıcağında olan Dubai’de yer almaktadır. Bütünüyle buzdan yapılmış bu restoranın Dubai’de yer alması insanların ilgisini çekmektedir. Dışarıdan vuran keskin sıcaklığa alışılması için misafirlere sıcak çikolata ikram edilmektedir. The Chillout Ice Lounge 2500 metre kare buzdan oluşmaktadır. Bu restoran -6° sıcaklığa sahiptir (Anonim6, 2018).



Şekil 19. Chillout Ice Lounge

Kaynak: Chillout Ice Lounge (chilloutindubai.com,2023)

GÖKYÜZÜ RESTORANI – AMERİKA

Gökyüzü temalı bu işletme vinç desteği ile yerden yaklaşık 50 metre yukarı kaldırılabilen portatif bir restorandır. En fazla yirmi iki konuk ağırlayabilen bu restoranın menüsünde Uzak

Doğu'da sıklıkla tüketilen suhsiden steak çeşitlerine kadar birçok yiyecek ve içecek sunulmaktadır (Anonim7,2014).

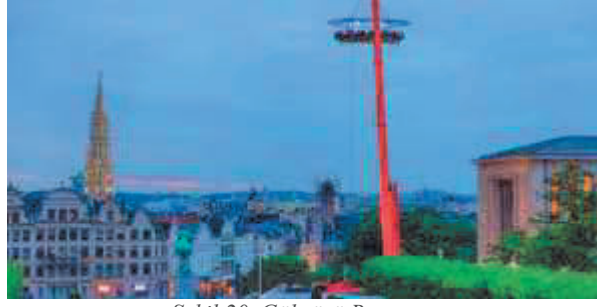

Şekil 20. Gökyüzü Restoranı

Kaynak: Gökyüzü Restoranı (Anonim7, 2014)

HEART ATTACK GRILL – AMERİKA

Heart Attack Grill restoranı Las Vegas'ın en ilginç mekânlarından birisidir. Hastane teması taşıyan bu restoranda çekici hemşire kostümleri giyen garsonlar hizmet vermektedir. Menüde Bypass gibi tıbbi terimlerde birbirinden farklı isimlerde yiyecekler bulunmaktadır. 160 kiloyu aşmış müşteriler içinse ücretsiz hamburger verilmektedir (Anonim7,2014).



Şekil 21. Heart Attack Grill

Kaynak: Heart Attack Grill (heartattackgrill.com,2023)

FORTEZZA MEDİCEA RESTORAN – İTALYA

Fortezza Medicea Restoran gerçek bir hapisane özelliği taşımaktadır. Hapishane yetkilileri tarafından tutuklular adına iyileştirme çalışmaları kapsamında 2006 yılından açılmıştır. Garsonlar tutuklulardan oluşmaktadır. Yüksek güvenlik önlemlerinin alındığı restoranda müşterilere hapisanede yemek yeme deneyimi sunmaktadır (Anonim7, 2014).



Şekil 22. Fortezza Medicea Restoran

Kaynak: Fortezza Medicea Restoran (Anonim7, 2014)

NİNJA NEW YORK – USA

Adının niteliklerini taşıyan Ninja Restoran Amerika'nın New York eyaletinde yer almaktadır. Kapkaranlık bir yeraltı mekânı olan bu restoran misafirlerine Ninja kostümlü garsonlarla servis yapmaktadır. Restoranda oturmak istediğiniz yere iki farklı yol tercihi sunulmaktadır. İlki kolay yol ikincisi ise karanlık ve daracık yoldur. Ninja masaya ulaşınca konukları oturtmakta ve yemek yeme sürecinde eğlendirecek numaralar yapmaktadır. (Anonim8,2017)



Şekil 23. Ninja Restoran

Kaynak: Ninja Restoran (Anonim8,2018)

GİRRAFFE MANOR RESTORAN – KENYA

Giraffe Manor Restoranı büyükçe bir villanın içerisine kurulmuştur. Kenya toprakları içerisinde yer alan restoran havalimanına 26 km'lik mesafede yer almaktadır. Bu restoranı daha ilgi çekici kılan bahçesinde bulunan zürafalardır. Yemek yerken konuklara ev sahipliği yapan bu hayvanlar uzunca zamandır bu malikânenin etrafında yaşamaktadırlar. Misafirler dilerseler masaların yanlarında bulunan pencerelerinden zürafaları besleyebilmektedirler (Anonim9,2021).



Şekil 24. Giraffe Manor Restoran

Kaynak: Giraffe Manor Restoran (thesafaricollection.com,2023)

RİSTORANTE GROTTA PALAZZESE – İTALYA

Ristorante Grotta Plazese İtalya'nın Puglia bölgesinde yer almaktadır. Konumundan dolayı Ana Kilise'ye üç dakikalık uzaklıkta ve Conversano Kalesi'ne on km'lik bir mesafede yer almaktadır. Restoran müşterilerine uçurumunda kenarında, mağaraya kurulmuş heyecan verici bir konsepttir. Mağara temalı restoranda iç mimaride taş ve kemerli duvarlar bulunmaktadır. Bu restoran misafirlerine Adriyatik Denizinin eşsiz maviliğinde hoş ve romantik masalar sunmaktadır (Anonim9,2021).

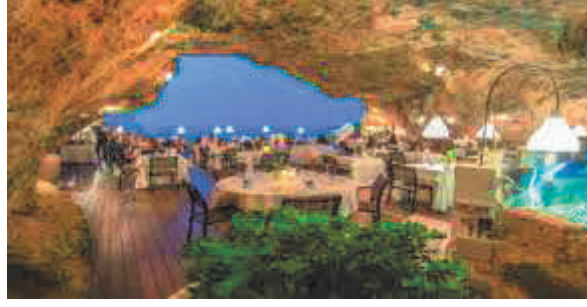

Şekil 25. Ristorante Grotta Palazzese

Kaynak: Ristorante Grotta Palazzese (grottapalazzese.it,2023)

UZAY TEMALI RESTORAN – ABD

Uzay teması insanların uzaya olan merakı ve keşfetme arzusunu yaşamak adına fırsat sunmaktadır. Bu temaya örnek olarak 1997 yılında ABD'nin Kuzey Dakota eyaletinde Space Aliens Grill & Bar verilebilir. Restoranın kurmaca hikâyesinde ise ilk işletmelerini Venüs'e açtıklarını daha sonra Dünya'ya inmek zorunda kaldıkları ve geriye dönememediklerinden bahseden bu konsepti uygulamaktadırlar (Memiş & Çekal, 2020).



Şekil 26.Space Aliens Grill & Bar

Kaynak: Space Aliens Grill & Bar (spacealiens.com,2023)

SONUÇ VE ÖNERİLER

Hızla gelişip değişen dünya insanların farklı düşünmesini, yeni şeyler aramasını etkilemiştir. Turizmde ise hâkim olan 3S (sun, sea, sand) anlayışının 3E (education- entertainment- excitement) anlayışına evrilmesiyle birlikte turistlerin turizmden beklentileri de değiştiği görülmektedir. Bu gelişmeler neticesinde turizm sektöründe beklentilere yönelik hizmet sunma kabiliyeti gelişmiştir. Turistlerin değişen beklentilerini karşılamak adına temalı otel ve restoranlar geliştirildiği belirlenmiştir. Bu derleme çalışmasında da temalı otel ve restoranların neler olduğuna, nasıl ortaya çıktıklarına ve dünyadaki örneklerine yer verilmiştir. Bu doğrultuda toplam 16 adet temalı otel ve 10 adet temalı restoran incelenmiştir.

İnsanların beklentileri karşılamak adına temalı oteller ve temalı restoranlar ortaya çıkmıştır. Temalı oteller farklı mimari tarzlara ve bir konuya sahip insanların zaman-mekân algısını yıkarak eşsiz deneyimler yaşamasını sağlayan konaklama işletmeleridir. Dünyada ilk temalı otel örneğinin 1950 yıllarında Amerika'da faaliyet göstermeye başlamıştır. Dönemin şartlarında Post-modernizm anlayışının temalı otel fikrinin gelişmesine katkıda bulunduğu görülmektedir. Temalı restoranlar misafirlerine yeme-içme deneyimi sunarken aynı zamanda eğlence deneyimi de sunmaktadır. Temalı restoranlar mimarisi, menüsü, atmosferi, personeli ve diğer özellikleri ile belli bir konuyu işleyen işletmeler olduğu görülmüştür (Bekar & Gümüş Dönmez,2014). Temalı restoranlar 1881 yılında Fransa'da ilk örneğini verdiği görülmüştür.

Dünyada daha birçok farklı konsepti olan temalı otel ve restoran örnekleri incelemede belirtilmiştir. Türkiye’de de temalı işletme örnekleri bulunmaktadır. Türkiye’de temalı ve tasarım oteller arasında ilk örnek olarak kabul edilen otel 1999 yılında Antalya’da açılan ”Topkapı Palace Otel”dir (Duyar,2021). Farklı etnik kökenlere göre çeşitlendirilebilir. Osmanlı’dan ve Roma’dan kalan eserlerin tematik özellikleri bu kapsamda kullanılabilir. İncelenen örneklerde doğal, macera, eğlence ve farklı deneyimler yaşatma temalarının sıklıkla tercih edildiği görülmüştür. Temalı otel ve restoranların Türkiye’de gelişimi, yaygınlaşmasının sağlanabilir. Türkiye’de bulunan eski yapıların değerlendirilmesi adına temalı restoran veya otel olarak hizmet vermesi için kullanılabilir.

KAYNAKÇA

Akkaya, D. H., & Usman, E. E. (2012). Temalı Otel: Yok-Mekânla Var Edilmeye Çalışılan ‘Kurgu Mekan’. *Tasarım+ Kuram*, 7(11), 67-80.

Anonim1. (2020). Dünyanın En İlginç Otelleri: 10 Sıra dışı Otel Konsepti. Erişim adresi: <https://aksipanda.com/dunyanin-en-ilginç-otelleri/> (Erişim Tarihi: 14.02.2023)

Anonim 2., (2018). Dünyanın En İlginç Otelleri: 22 Sıra dışı Otel Ve Otel Konseptleri Erişim Adresi: <https://www.momondo.com.tr/discover/en-benzersiz-oteller> (Erişim Tarihi: 14.02.2023)

Anonim3,(2021). En İlginç Konaklama Yerleri, Erişim Adresi : <https://outdoorlife.com.tr/en-ilginç-konaklama-yerleri/> (Erişim Tarihi: 14.02.2023)

Anonim4,(2018). Yaratıcı Otel Fikirleri Erişim Adresi : <http://artemisuyurt.com/Destek/Otel-Yonetimi-Makaleler> (Erişim Adresi: 14.02.2023)

Anonim5, (2016). En iyi 5 buz otel | Süper 'cool' Bir Konaklama Deneyimi Yaşayın Erişim Adresi Erişim Adresi : <https://magazine.trivago.com.tr> (Erişim Tarihi: 14.02.2023)

Anonim6,(2018). Dünyadaki En İlginç 7 Restoran Erişim Adresi: <https://www.hostelsclub.com> (Erişim Adresi: 15.02.2023)

Anonim7, (2014) Dünyanın En İlginç 10 Restoranı Erişim Adresi: <https://www.mynet.com/> (Erişim Adresi: 15.02.2023)

Anonim8 (2017) Hizmeti ve Dekorasyonu Zirveye Çıkarmış "Yok Artık" Dedirten Dünyanın En İlginç 12 Restoranı Erişim Adresi : <https://onedio.com/> (Erişim Adresi: 15.02.2023)

Anonim9, (2021) Lezzetin Estetik Lokasyonları: Dünyanın Dört Bir Yanından Enfes Temaya Sahip 19 Restoran Erişim Adresi : <https://listelist.com/> (Erişim Tarihi : 15.02.2023)

Atay, L., & Çeti, B. (2018). Temalı Otelerde Konaklayan Turistlerin Deneyimlerinin Belirlenmesi: Botel Örneği. *Manas Sosyal Araştırmalar Dergisi*.

Bekar A., Gümüş Dönmez F. (2014). “Temalı Restoranlar ve Temalı-Etnik Restoran Ayrımı”, *Uluslararası Sosyal Araştırmalar Dergisi*, 7/35 802-808.

Bookandbedtokyo.com. (2023). Book and Bed Hotel Resmi Sitesi, Erişim Adresi: <https://bookandbedtokyo.com/ja/> (Erişim Tarihi: 14.02.2023)

chilloutindubai.com (2023) Chillout Ice Lounge Resmi Erişim Adresi: <https://chilloutindubai.com/media/> (Erişim Tarihi: 15.02.2023)

- Crazyhouse.vn., (2023). Hang Nga Resmi Sitesi, Erişim Adresi: <http://crazyhouse.vn/> (Erişim Tarihi: 14.02.2023)
- Dasparkhotel.net. (2023). Das Park Hotel Resmi Sitesi, Erişim Adresi: <https://dasparkhotel.net/> (Erişim Tarihi: 14.02.2023)
- Duyar, M. (2021). Tematik Otel Görsellerinin Potansiyel İşgücünün Çalışma Niyeti Açısından Önemi (Master's Thesis, Pamukkale Üniversitesi Sosyal Bilimler Enstitüsü).
- Faralda.com.,(2023). Faralda Vinç Otel Resmi Sitesi, Erişim Adresi: <http://faralda.com/> (Erişim Tarihi: 14.02.2023)
- Gamirasu.com,(2023). Gamirasu Cave Hotel Resmi Erişim Adresi: <https://www.gamirasu.com/> (Erişim Tarihi: 14.02.2023)
- GÖK, A. B., & BİNGÖL, B. (2021). Turizmde Temalı Otellerin Yeri ve Kullanıcı Beklentilerinin. *Mimarlık ve Yaşam Dergisi*, 61-75.
- Grottapalazzese.it (2023) Ristorante Grotta Palazzese resmi Erişim Adresi : <https://www.grottapalazzese.it/> (Erişim Tarihi : 15.02. 2023)
- Heartattackgrill.com (2023). Heart Attack Grill Resmi Erişim Adresi: <https://www.heartattackgrill.com/press.html> (Erişim Tarihi: 15.02.2023)
- Heartbreak-hotel-bremen.de. Heartbreak Hotel Resmi Erişim Adresi : <http://www.heartbreak-hotel-bremen.de/> (Erişim Tarihi: 14.02.2023)
- H-n-h.jp., (2023). Henna Na Hotel Resmi Sitesi, Erişim Adresi: <https://www.h-n-h.jp/> (Erişim Tarihi: 14.02.2023)
- Jumbostay.se.,(2023). Jumbo Stay Hostel, Erişim Adresi: <https://www.jumbostay.se/> (Erişim Tarihi: 14.02.2023)
- Memiş, B., & Çekal, N. (2020). Gastronomi Ve Mutfak Sanatları Bölümü Öğrencilerinin Temalı. *Aydın Gastronomy*, 63-72.
- Naturavive.com. (2023). Skylodge Adventure Suites Resmi Sitesi, Erişim Adresi: <https://naturavive.com/web/> (Erişim Tarihi: 14.02.2023)
- Özer, Ç., Akbulut, M. B., & Çevik, A. (2015). Temalı Restoranlar, Uluslararası Örnekler Ve Türkiye’de Uygulanabilirliği. *Avrasya Turizm Kongresi*, 28, 30.
- Poseidonresorts.com,(2023) Poseidon Undersea Resorts Resmi Sitesi, Erişim Adresi : <https://www.poseidonresorts.com/> (Erişim Tarihi: 14.02.2023)
- Rollercoaster.rest (2023) Rollercoaster Restoran Resmi Sitesi : <https://www.rollercoaster.rest/> (Erişim Tarihi 15.02.2023)
- Salasilvermine.com,(2023). Gümüş Madeni Oteli Resmi Sitesi Erişim Adresi: <https://www.salasilvermine.com/>(Erişim Tarihi: 14.02.2023)
- Spacealiens.com (2023) Space Aliens Grills & Bar Resmi Erişim Adresi: <https://spacealiens.com/> (Erişim Adresi : 15.02.2023)
- Thesafaricollection.com., (2023) Giraffe Manor Resmi Sitesi, Erişim Adresi: <https://www.thesafaricollection.com/properties/giraffe-manor>, (Erişim Tarihi: 14.02.2023)

Thesafaricollection.com(2023) Giraffe Manor Restoran Resmi Erişim Adresi : <https://www.thesafaricollection.com/> (Erişim Tarihi: 15.02.2023)

Treehotel.se. (2023). TreeHotel Resmi Sitesi, Erişim Adresi: <https://treehotel.se/en/> (Erişim Tarihi: 14.02.2023)

Türksoy, A. (2015). Yiyecek Ve İçecek Hizmetleri Yönetimi, Ankara: Detay Kitabevi

Valcartier.com (2023) Hotel De Glace Resmi Erişim Adresi : <https://www.valcartier.com> (Erişim Tarihi: 14.02.2023)

V8hotel.de.,(2023). V8 Hotel Resmi Sitesi, Erişim Adresi: <https://www.v8hotel.de/> (Erişim Tarihi: 14.02.2023)

Whitepod.com, (2023). Whitepod Hotel Resmi Sitesi, Erişim Adresi: <https://whitepod.com/> (Erişim Tarihi: 14.02.2023)

Wood, N. T., & Muñoz, C. L. (2007). 'No rules, just right' or is it? The role of themed restaurants as cultural ambassadors. *Tourism and Hospitality research*, 7(3-4), 242-255.

THE IMPORTANCE OF CLOUD COMPUTING IN E-COMMERCE

Dr.C.Vijai, Dr.P.Sasikumar, Mrs.S.M.Suryalakshmi

Associate Professor, Department of Commerce and Business Administration, VelTech
Rangarajan Dr. Sagunthala R&D Institute of Science and Technology, **INDIA**.
ORCID: 0000-0003-0041-7466, ,

Assistant Professor, Department of BBA, Vels Institute of Science, Technology and Advanced
Studies, Chennai, **INDIA**

Assistant Professor, Department of Commerce, St.Peter's Institute of Higher Education and
Research, **INDIA**

ABSTRACT

In latest years, cloud computing has changed the manner we think about IT. Cloud computing terms approach virtualized pc community. It nevertheless is in infancy. Cloud computing offers a fast and comfortable information garage. It is more often than not used to promote hosted offerings via application to perform client-server at far-flung vicinity. The term E-commerce means digital advertising and marketing. It modified the traditional manner of business advertising. It presents flexibility online and in that cloud computing will help enterprise activities.

Key words: Electronic Commerce, Cloud Computing, Liability, Security, Privacy

INTRODUCTION

The goal of this paper is to broaden a trade keep. In the previous paper titled "Business Impact of E-commerce primarily based on Cloud Computing", the device analysis became accomplished primarily based on the idea developed in the journal titled "E-Commerce on Cloud Computing: Propose Concept Systems Analysis and Design". A Webshop should be overseen as both an enterprise and a website, and most e-commerce web hosting organizations provide software programs and offerings to offer us some assistance with doing our best. For instance provider carriers can offer their customers Password and encryption coverage of Web store transactions and client records, and make use of firewalls and safety video display units to repel hacker assaults and different security risks if a sale with MasterCard is applicable. Moreover, the Internet-associated data and communication technology offer unprecedented possibilities for business innovation. Companies can use the Internet and related technology considerably as international and price-effective software for e-trade. This paper specializes in the

implementation of the system concept and design as formerly mentioned in papers 1 and two respectively

What Is Cloud Computing?

Cloud-based apps can be up and running in days or weeks, and they cost less. With a cloud app, you just open a browser, log in, customize the app, and start using it. Businesses are running all kinds of apps in the cloud, like customer relationship management (CRM), HR, accounting, and much more. Some of the world's largest companies moved their applications to the cloud with salesforce.com after rigorously testing the security and reliability of our infrastructure. As cloud computing grows in popularity, thousands of companies are simply regrinding their non-cloud products and services as "cloud computing." Always dig deeper when evaluating cloud offerings and keep in mind that if you have to buy and manage hardware and software, what you're looking at isn't really cloud computing but a false cloud.

Review of Literature

Fadiya et al (2018) in this paper, the client is given an e-commerce website that is utilized as a part of a cloud domain to discover the store and its locations online. To actualize this as a web application, we utilized ASP.net as the Technology. ASP.net has a few preferences, for example, improved execution, scalability, built-in security, and simplicity. To build any web application utilizing ASP.net we require a programming language, for example, C#, VB.net, J#, and so on. VB.net was the language used to build this application.

Prajapati et al (2022) Technological innovations have already started to gain momentum within the past decade in M-commerce platforms. Mobile espousal has revolutionized e-commerce. The aim of this paper is to investigate how Cloud Computing is effective for M-commerce. Cloud computing is one of the latest technology in the computer & information era. The customers more benefited to have their space and trade security with cloud innovations. Businesses are expanding and reforming or conducting mobile trade for better prospects. There are many industry segments which are benefited from the use of cloud computing. Emerging M-commerce with cloud computing can open a new phase of trade records with a hi-fi data storage approach. The mobile can perform many basic and advanced E-business tasks for greater availability of operational data from anytime, anywhere. A conceptual model is proposed for the analysis of m-commerce user data. Cloud Computing's impression underpins the conceptual model and helps to explain some of the findings from the study. This paper emphasis promoting solutions for the issues of small and large-scale enterprises. This includes the security of data travel through the network and data available at specific resources. This research includes one of the Cloud computing services to identify the solution of data storage in m-commerce trading through Data as a service.

Boritz et al (2014) Electronic commerce (e-commerce) has a built-in trade-off between the necessity of providing at least some personal information to consummate an online transaction and the risk of negative consequences from providing such information. This requirement and the increased sophistication of companies' personal information gathering have made e-commerce privacy a critical issue and have spawned a broad research literature that is reviewed in this paper.

M. Goel (2016) in recent times the role of information technology in the business enterprises has emerged with new levels of services, storage requirements, resource management, and availability. As the amount of data that is available nowadays is too huge for a single organization to control and manage so here putting the data in the cloud can act as a savior

CLOUD COMPUTING APPROACH FOR M-COMMERCE

The Proposed approach highlights the combination of e-commerce and cloud computing. The integrated approach argues about the time & data storage better usability in said environment. This factor influences individual businesses as well as groups of businesses on heterogeneous platforms. Now a day's internet is not far away from mobile devices. This is the reason why m-commerce is propagating very quickly. M-commerce encourages the use of mobile trading and purchasing. The proposed M-commerce architecture with Cloud computing focuses on data storage utilization with cloud service. Any product ordered from the online portal provides a specified data storage for future usage for a future transaction. The proposed model is a diverse storage system based on Database as a service. This service is a specialized type of storage that will improve database capability. The data of many users are kept in the cloud through DaaS as a multi-tenant platform. We can apply diversity fundamental for DaaS for managing numbers of users' data. The user will get data storage by mobile application with DaaS mobile diversity.

The diversity data storage will be executed another way to the server where user data is classified and stored in the cloud for the data analysis. This diversified storage of data can lead to many alternative ways of M-Commerce enhancement services. Any relevant information can be provided through cloud computing on-demand access. One of the main issues of infrastructure management about data storage is tackled with the use of DaaS. M-commerce activities and cloud computing is becoming the choice of various small and large-scale enterprises in the prospect of scalable data storage. The diversity Storage which manages users' data from the cloud as well as from person to remote servers is a very large dataset. The shared resources can analyze the need for a wide range of product transactions for future business growth. **(Prajapati et al 2022)**

NEED FOR REGULATORY FRAMEWORK ON CLOUD SERVICES

The laws that organize cloud computing activities in e-commerce in Palestine are insufficient. Therefore, problems will arise when we want to apply the law to organize the activities of cloud computing. In short, legislating new laws that organize the work of cloud computing in e-

commerce activities is important, especially for Palestine. This is crucial to ensure clarity on the liability of cloud computing in e-commerce activities and especially in protecting the data of users during transaction. In line with that, laws that clarify the liability of cloud computing in cases of failure in its services or equipment are equally important.

CONCLUSION

Cloud computing performs a critical position in the clever financial system. It offers many advantages to E-trade. The speed of constructing E-trade websites, the fee savings of infrastructure, and the reliability of a solid platform are simply a few examples of the blessings of a cloud provider. They can help agencies obtain more green use in their IT hardware and software investments and offer a means to accelerate the adoption of improvements. The structure of the proposed model includes inner and outside services. Internal services are SaaS, HaaS, PaaS, IaaS, DaaS and CaaS. The external offerings are internet service providers, IT Provider Company, software program developer, cloud customers, machine integration issuers, and hardware suppliers. Cloud computing gives the platform for the new technology of e-trade systems where the carriers will depend on cloud carrier companies to meet their technical desires to enforce and perform successful and relied-on e-commerce programs. More and greater research is specializing in providing comfy and relied-on answers for cloud-based e-commerce applications without compromising performance and efficiency. Take a look at concluded integrations of the Ecommerce improvement in a cloud environment.

REFERENCES

- Boritz, J. E., & No, W. G. (2014, November 21). E-Commerce and Privacy: Exploring What We Know and Opportunities for Future Discovery. Retrieved from https://papers.ssrn.com/sol3/papers.cfm?abstract_id=2528125
- Fadiya, S. O., Chukwuemeka, E. J., & Okolobia, O. A. (2018, January 04). Implementation of E-Commerce Based on Cloud Computing Using ASP.net Technology. Retrieved from https://papers.ssrn.com/sol3/papers.cfm?abstract_id=2952963
- Prajapati, J. B., Patel, S., Patel, H. B., & Patel, R. K. (2022, March 01). Innovative M-commerce Approaches with Cloud Computing. Retrieved from https://papers.ssrn.com/sol3/papers.cfm?abstract_id=3995901
- Sun, C. (1970, January 01). Research of E-Commerce Based on Cloud Computing. Retrieved from https://link.springer.com/chapter/10.1007/978-3-642-30223-7_3
- M. Goel, "Cloud computing based e-commerce model," 2016 IEEE International Conference on Recent Trends in Electronics, Information & Communication Technology (RTEICT), 2016, pp. 27-30, doi: 10.1109/RTEICT.2016.7807775.

SAMSUN SALIPAZARI ALAN KÖYÜ GELENEKSEL FIRINLARI¹

Eda GÜNEŞ

Yüksek Lisans Öğrencisi, Ondokuz Mayıs Üniversitesi

ORCID: 0000-0001-5094-5174

Mehmet Sami BAYRAKTAR

Doç. Dr., Ondokuz Mayıs Üniversitesi

ORCID: 0000-0001-8454-4045

ÖZET

Samsun İli Salıpazarı İlçesine bağlı olan Alan Köyü, Salıpazarı'nın yaklaşık 6 km güneybatısında yer alan bir dağ köyüdür. Alan Köyü'nde; ahşap cami, konut, seren (serander), ahır, fırın, kuruluk, kuyu, garaj ve atölye olmak üzere dokuz ayrı türde geleneksel yapı bulunmaktadır. Bu çalışmada, daha önce bilimsel bir araştırma ve yayına konu olmayan Alan Köyü geleneksel kırsal fırınları tanıtılarak Sanat Tarihi bağlamında değerlendirilmiştir.

Alan Köyü fırınları, yerinde incelenerek belgelenmiş ve köy sakinleriyle görüşmeler yapılmıştır. Biri hariç olmak üzere yapıları belgeleyecek bir kitabe (1969 tarihli) bulunmamaktadır. Köy sakinlerinden elde edilen bilgiler ile mimari ve malzeme-teknik özelliklerine bakılarak tarihlendirilen diğer fırınlar, 1960'lar ile 1980'ler arasında yörede yaşamış olan ustalar tarafından inşa edilmiştir.

Alan Köyü fırınlarının esasını; dıştan kare veya dikdörtgen, içten dairevi planlı ve kubbe ile örtülü olan kâgir esaslı ana yapı (pişirme hücresi) oluşturur. Ana yapının ön cephesinde sundurma ve/veya ana yapının bitişiğinde bulunan kuruluk odası bölümleri ana yapı ile tasarlanan ve fırını tamamlayan diğer bölümdür.

Alan Köyü fırınları üç farklı inşa sisteminin bir arada görüldüğü karma sistemle inşa edilen yapılardır. Fırınların pişirme hücresinde; moloz veya kaba yonu taş işçilikli kâgir yığma ile moloz veya kaba yonu taş dolgulu ahşap karkas sistem görülür. Hücrelerin iç yüzleri, alttan bir sıra kesme taş, birkaç sıra moloz veya kaba yonu taş üzerine örülen harman tuğlalarıyla sarılmıştır. Kuruluklar (gaylık) dolgunsuz ve tahta kaplamalı ahşap karkas sistemle inşa edilmiştir.

Fırını tamamlayan bir bölüm olan ahşap kuruluklar, yakın çevreden temin edilen kestane ağaçlarından yapılmıştır. Orijinalinde alaturka kiremitle kaplı fakat günümüzde birçoğu marsilya kiremitle yenilenmiş kuruluklar, beşik veya topuz çatı ile örtülüdür. Dört ya da altı ahşap direkli veya düşey tahta kaplamalı olan yapılar, köşelerden kertme boğaz geçmelidir.

¹Bu çalışma, Ondokuz Mayıs Üniversitesi, Lisansüstü Eğitim Bilimleri Enstitüsü, Sanat Tarihi Anabilim Dalı'nda Doç. Dr. M. Sami Bayraktar danışmanlığında Eda Güneş tarafından hazırlanmakta olan "Samsun Salıpazarı İlçesi Karaman, Alan ve Karacaören Köylerinde Kırsal Mimari" adlı Yüksek Lisans Tezinden üretilmiştir.

İşlevselliğin ön planda olduğu ve büyük ölçüde yalın tutulan Alan Köyü fırınlarının, yapım sistemi, inşa malzemesi, plan ve mimari elemanları Salıpazarı ilçesinin kırsal mimari tarzını yansıttığı görülmektedir. Fırınlar Samsun'un diğer ilçeleri ve Ordu, Sinop gibi komşu şehirlerdeki örneklerle yakın benzerlik göstermektedir. Yakın dönem örnekleri olmalarına rağmen Alan Köyü fırınları, tüm özellikleriyle, geleneksel kırsal/halk mimarlığını sürdüren yapılardır.

Anahtar Kelimeler: Samsun, Salıpazarı, Alan Köyü, Geleneksel Mimari, Fırın

SAMSUN SALIPAZARI ALAN VILLAGE TRADITIONAL KILNS

ABSTRACT

Alan Village is a mountain village located approximately 6 km southwest of Salıpazarı, a district of Samsun Province. There are nine different types of traditional structures in Alan Village, including a wooden mosques, houses, serander, barns, kilns, drying sheds, wells, garages, and workshops. In this study, the traditional rural kilns of Alan village, which have not previously been the subject of scientific research and publication, are introduced and evaluated in the context of art history.

The kilns of Alan Village were documented on site and interviews were conducted with village residents. Except for one, there is no inscription (dated 1969) to document the structures. The other kilns, which were dated by examining their architectural and material-technical characteristics based on information obtained from village residents, were built by master craftsmen who lived in the region between the 1960s and 1980s.

The main structure of the Alan Village kilns consists of a masonry-based main structure (the cooking cell) with a square or rectangular external shape and a circular internal plan covered by a dome. The other two parts that complete the kiln are the porch and/or the drying room located adjacent to the main structure.

The kilns of Alan Village are constructed using a mixed system in which three different construction systems are seen together. The cooking cells of the kilns; rubble rough cut masonry and a wooden carcass system filled with rubble or rough cut stone are seen. The interior surfaces of the cells are wrapped with mixed clay bricks laid on top of one row of cut stone and several rows of rough-cut or rough-hewn stone. The drying rooms (gaylık) are constructed using wooden frame systems without filling.

The wooden drying rooms, which complete the kiln, are made from chestnut trees obtained from the surrounding area. Originally covered with Turkish style tiles, but today most of them have been renovated with Marseille tiles, they are covered with a gable or mace roof. These structures, which have four or six wooden pillars or vertical wooden coverings, must have corner scarf joints.

The Alan Village kilns, which prioritize functionality and are largely simple, reflect the rural architectural style of the Salıpazarı district in terms of construction systems, construction materials, plan, and architectural elements. Although they are examples from the recent period, the kilns of Alan Village are structures that continue traditional rural/folk architecture with all their characteristics.

Key Words: Samsun, Salıpazarı, Alan Village, Traditional Architecture, Kiln

GİRİŞ

1. Araştırma İle İlgili Bilgiler

Bu çalışmada, Samsun ili Salıpazarı ilçesine bağlı Alan Köyü'nde yer alan geleneksel fırınlar Sanat Tarihi disiplini çerçevesinde tanıtılarak değerlendirilmiştir. 2022 Temmuz ayında saha çalışmasında yapılar, ayrıntılı bir şekilde incelenmiş fotoğraf ve çizimlerle belgelenmiştir. Fırınların inşasıyla ilgili köy sakinleri ve yapı ustalarıyla görüşmeler yapılmıştır. Salıpazarı ili Alan Köyü geleneksel kırsal fırınların belgelenmesi ve Sanat Tarihi bağlamında değerlendirilmesi amacıyla kaleme alınan bildiri, Alan Köyü kırsal mimarisinin bir parçasını oluşturan fırınlar üzerine yapılan ilk çalışma niteliğindedir. Salıpazarı köylerinde yer alan kırsal konutlar ve ahşap camilerle ilgili bazı çalışmalar bulunmaktadır. Keskin'in "Salıpazarı Geleneksel Kırsal Konut Oluşumu" adlı Yüksek Lisans tezinde Yeşil, Kırgıl, Yukarıkestanepınar ve Cevizli köylerindeki konutlar tanıtılarak değerlendirilmiştir. Tunçay'ın "Anadolu'nun Ahşap Camileri" kitabında Alan Köyü Camisi ve Salıpazarı'nda bulunan bazı ahşap camilere yer vermiştir. Can'ın "Samsun Yöresinde Bulunan Ahşap Camileri", Nefes'in "Samsun/Salıpazarı İlçesi'nde Bulunan Geleneksel Ahşap Köy Camileri" ve "Samsun Yöresindeki Son Dönem Ahşap Camiler" kitaplarında Salıpazarı'nın bazı ahşap camileri yer almaktadır. Sözü edilen yayınlar ahşap camiler ve kırsal konutlarla ilgilidir. Alan Köyü kırsalında yer alan yapı türlerinden, konutlar ve ahşap camiler dışında herhangi bir tür ile ilgili bilimsel bir çalışmaya rastlanılmamıştır.

Samsun il merkezinin 54 km güneydoğusunda yer alan Salıpazarı, 1973 yılında Çarşamba ve Terme ilçelerinden ayrılarak belediye olmuş, 1988 yılında ilçe statüsüyle Samsun'a bağlanmıştır (SAMTAB, 2022). 301-400 metre rakımda (Aktaş, 2015: 27) kurulan Alanköy, Salıpazarı ilçesine bağlı 44 mahalleden (köy) birisidir (Harita 2) (Salıpazarı Kaymakamlığı, 2022). TÜİK verilerine göre Alanköy Mahallesi'nin nüfusu 2014 yılında 415'tir (Aktaş, 2015: 54).



Harita 1. Samsun İli Haritası [41 samsun_ili_haritasi.png](https://www.cografyayaharita.com) (876x579) (cografyayaharita.com) 21.10.2022.

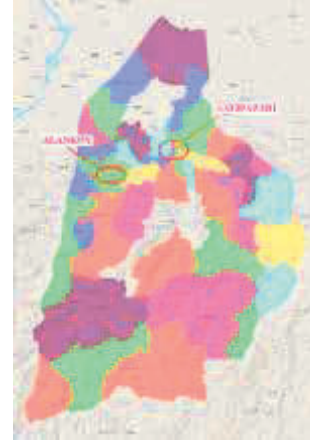

Harita 2. Salıpazarı Mahalleleri (Köyler) <https://www.atlasbig.com/images/samsun-salipazarinin-mahalleleri-harita.png> 7.11.2022.

2. Alan Köyü Fırınlarnın Oluşturdu Bölüm ve Elemanlar

Fırınlr, dıştan kare veya dikdörtgen, içten dairevi planlı ve kubbe ile örtülü olan kâgir esaslı ana yapı (pişirme hücresi), ana yapının önündeki sundurma ve/veya yan cephesinde yer alan kuruluk odası bölümlerinden oluşmaktadır (Çizim 2). Sayılan üç birimin üzeri, köyde “kuruluk” olarak da adlandırılan oturtma esaslı ahşap bir çatıyla örtülüdür. Araziye konumlanan iri moloz taşlar üzerinde inşa edilen fırınlar, moloz veya kaba yonu taş işçilikli kâgir yığma (ana yapıda), moloz veya kaba yonu taş dolgulu ahşap karkas (ana yapıda) ve dolgunsuz tahta kaplamalı ahşap karkas (kuruluk odası) olmak üzere üç farklı inşa sisteminin bir arada görüldüğü karma sistemle inşa edilmiştir.

Kaide üzerinde fırın ağzı ve pişirme odası tabanına kadar düz olarak yükselen ana yapıların, ön cephelerinde duvardan taşan bir çıkma (tezgâh) bulunmaktadır. Ön cephenin ortasında tezgâh hizasında bulunan ve kemer biçimi verilmiş fırın ağızları, kullanılmadığı zamanlarda taş veya metal plaka esaslı bir kapak ile kapalı tutulmaktadır (Çizim 1,3). Ana yapıların yan cephelerinde birer fırın bacası yer alır. Fırın bacaları da, fırın ağızlarında olduğu gibi kullanılmadığı zamanlarda metal veya taş bir plaka ile kapalı tutulmaktadır.

Asli halde alaturka kiremitle kaplı fakat günümüzde birçoğu marsilya kiremitle yenilenmiş haldeki beşik veya topuz çatı ile örtülü ahşap kuruluklar (gaylık), pişirmenin yapıldığı ana yapının sağ veya sol yanında yer alır. Ana yapıların, yan cephelerinde yer alan kuruluk odaları; odunların, bahçe ve tarla malzemelerinin koyulduğı ve ardiye işlevi gören bölümdür. Ana yapının önündeki sundurma, pişirme sırasında pişirme işinin yürütüldüğü alandır (Çizim 2,3).

Her hanede bulunmayan ve kişiye ait olarak inşa edilen fırınlar, komşularla ortak bir şekilde de kullanılmaktadır. Günümüzde de işlevini sürdürmekte olan fırınlar, pişirme maksatlı olarak özellikle ekmek pişirmeye mahsus olan ancak bunun yanında börek, baklava ve çeşitli yiyeceklerin pişirildiğı, mısır gibi tahılları kurutmak amacıyla da kullanılan yapılardır.

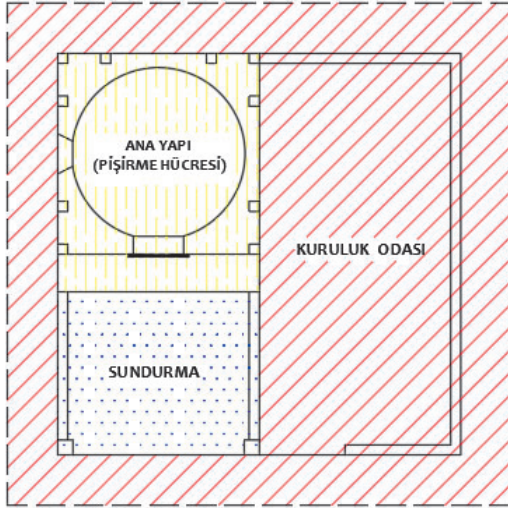

ANA YAPI SUNDURMA KURULUK/ GAYLIK

Çizim 1. Şematik plan kroki üzerinde Alan Köyü fırınlarının ana bölümleri

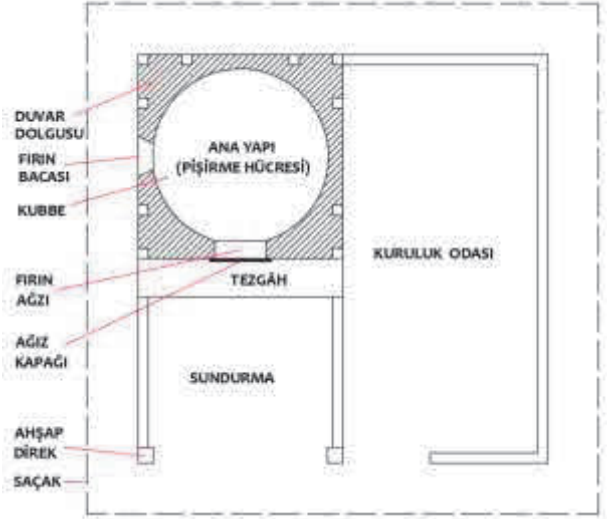

Çizim 2. Şematik plan kroki üzerinde Alan Köyü fırınlarının bölümleri

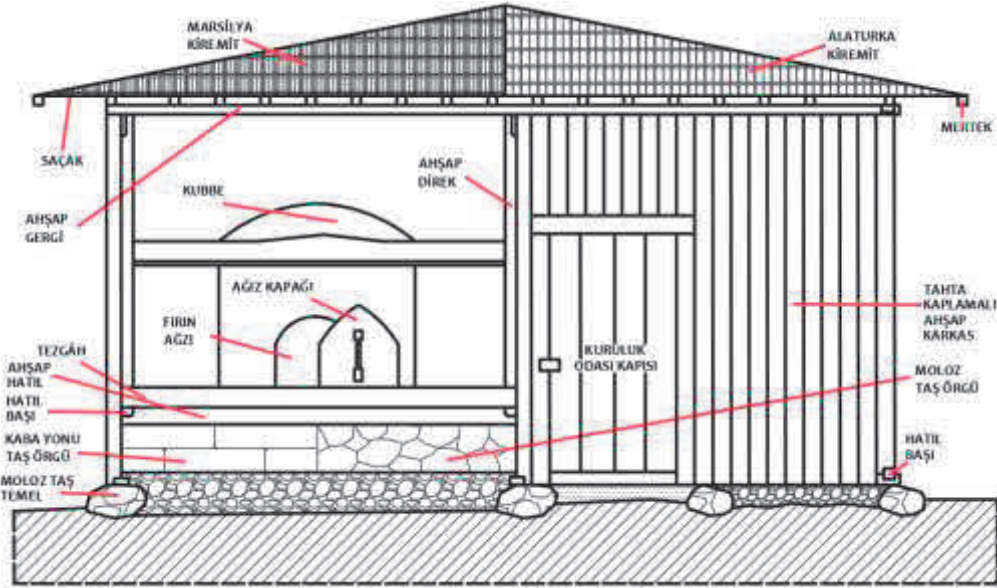

Çizim 3. Şematik ön cephe görünümü üzerinde Alan Köyü fırınlarının bölümleri

3. Samsun Salıpazarı Alan Köyü Geleneksel Fırınları

Köyde sekiz adet geleneksel köy fırını tespit edilmiştir. Bu fırınlardan yedisi incelenmiş, sık bitki örtüsü içinde ulaşılamaz konumdaki bir örnek uzaktan çekilen fotoğraf ile belgelenmiştir (Foto. 1). Fırınların tanıtımında zamandizinsel sıra takip edilmiştir. Mehmet Bircan Fırını hariç olmak üzere diğer yapıları belgeleyecek kitabe gibi veriler bulunmamaktadır. Yapılar hane sahiplerinin vermiş olduğu bilgiler, mimari ve malzeme - teknik özelliklerine bakılarak tarihlendirilmiştir.



Fotoğraf 1. Alan Köyü'nde incelenen fırınların uydu görünümü

https://yandex.com.tr/harita/106072/salipazari/?from=tabbar&l=sat&ll=36.780606%2C41.065921&source=serp_navig&z=16
4.11.2022.

3.1. İsmet Şensoy Fırını

Köyün merkezinde yer alan ahşap caminin² 180 m kadar güneyinde, İsmet Şensoy Evi'nin avlusunda bulunan fırın, kuzeybatıya doğru eğimli bir alanda inşa edilmiştir. Ön cephesi güneydoğu yönüne bakan fırının, güneydoğu yönünde ev, güney yönünde seren yer almaktadır (Foto. 2, Çizim 4). Kitabesi bulunmayan yapı, hane sahibinin ifadesine göre, 1960'lı yıllarda Ahmet Uzun ve Cemil Gür tarafından inşa edilmiştir. İşlevini sürdüren fırın sağlam olmakla birlikte bazı müdahaleler nedeniyle asli özelliklerini kısmen kaybetmiştir.

Fırın, dıştan dikdörtgen, içten dairevi planlı ve kubbe ile örtülü olan moloz taş dolgulu ahşap karkas ana yapı ile bunun üzerini örten ve ön cephesinde sundurma oluşturan dolgunsuz ahşap karkas kurulum bölümlerinden oluşur (Çizim 5, Foto. 3,5). Ana yapı ve kurulum, araziden 40 cm yükselen taş bir kaide üzerinde yükselir. Fırın ağız ve pişirme odası tabanına kadar zeminden 65 cm yükselen ahşap hatıllı moloz taş işçilikli duvarlara sahip ana yapının ön cephesinde, belirtilen hizada duvardan 42 cm kadar ileri taşan 11 cm kalınlığında kesme taştan bir çıkma (tezgâh) bulunmaktadır (Foto. 4,7). Ana yapının kuzey ve güney cephelerinde muhdes beton, batıya bakan arka cephesinde ise muhdes tuğla işçilik görülmektedir (Foto. 6). Muhdes kesimlerin yerinde asli halde moloz taş bulunuyor olmalıydı. 51x47 cm ölçülerinde yuvarlak kemer biçimi verilmiş fırın ağız, kullanılmadığı zamanlarda hayvanların girmesini engelleyip temiz kalmasını sağlamak için metal bir plaka (kapak) ile kapalı tutulmaktadır (Foto. 4). Asli halde kuzey cephenin ortasının üst kısmında yer alan özgün baca, günümüzde içten harman tuğla, dıştan muhdes beton ile kapalı haldedir (Foto. 8).

² Köy merkezinde mezarlık içinde yer alan Alanköy Camii, ahşap yığma (çanti) tekniğinde 1957 yılında inşa edilmiştir. (Nefes, 2022: 17).

Fırını tamamlayan bir bölüm olan ahşap kuruluk (gaylık), kestane ağacından yapılmıştır. Marsilya kiremitle kaplı beşik çatı ile örtülü kuruluk, pişirme odasının bulunduğu ana yapının üzerini örtmektedir. 4.08 x 3.05 m ölçülerinde dikdörtgen planlı ve 3.55 m yüksekliğindeki kuruluk, fırının ön cephesinde bir tür sundurma alanı oluşturmaktadır. 1.15 m yüksekliğinde tahta kaplamalı ahşap karkas duvar ile çevrelenen sundurmaya giriş, tek kanatlı ahşap bir kapı ile sağlanmaktadır. 2.50 m yüksekliğinde 6 ahşap direk üzerinde yükselen kuruluk, köşelerden kertme boğaz geçmelidir (Çizim 5,7, Foto. 3,5).

Kesme taş döşeli pişirme hücresinin duvar dolgusu moloz taştır. Hücrenin iç yüzü alttan yukarıya doğru bir sıra kesme taş, 3 ya da 4 sıra kaba yonu taş üzerine örülen harman tuğlasıyla sarılmıştır (Foto. 8).



Fotoğraf 2. İsmet Şensoy Fırını'nın uydu görünümü
https://yandex.com.tr/harita/106072/salipazari/sputnik/?from=tabbar&ll=36.777571%2C41.065533&source=serp_navig&z=18
23.12.2022.

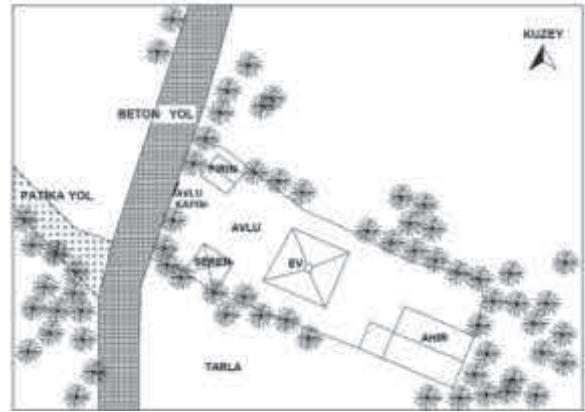

Çizim 4. İsmet Şensoy Fırını konum plan krokisi

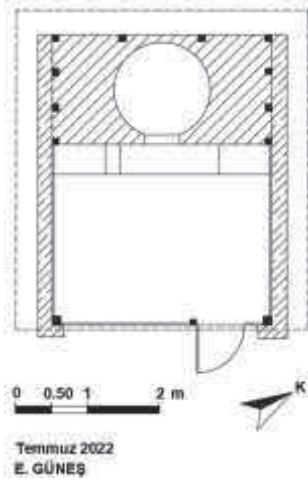

Çizim 5. İsmet Şensoy Fırını planı

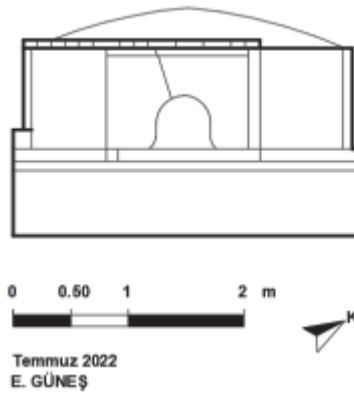

Çizim 6. İsmet Şensoy Fırını ana yapı (pişirme hücresi) ön cephe görünüşü

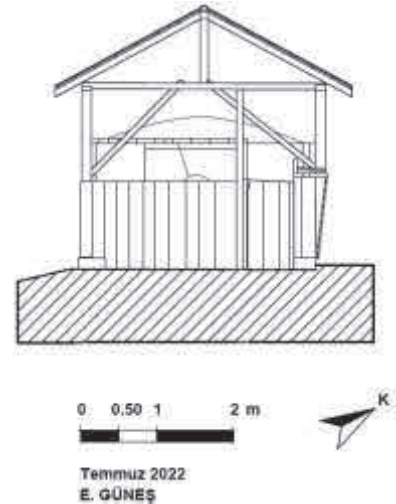

Çizim 7. İsmet Şensoy Fırını ön cephe görünüşü



Fotoğraf 3. İsmet Şensoy Fırını ön cephe



Fotoğraf 4. İsmet Şensoy Fırını ana yapının ön cephesi



Fotoğraf 5. İsmet Şensoy Fırını güney cephe



Fotoğraf 6. İsmet Şensoy Fırını batı ve güney cepheleri



Fotoğraf 7. İsmet Şensoy Fırını ahşap hatıllı moloz taş duvar ve tezgâh ayrıntısı



Fotoğraf 8. İsmet Şensoy Fırını pişirme hücresi içi

3.2. Mehmet Bircan Fırını

Yapı, köyün merkezinde yer alan ahşap caminin 350 m kadar güneybatısında, Mehmet Bircan Evi'nin avlusunda bulunur. Kuzeydoğuya doğru eğimli bir alanda inşa edilen yapının, güneydoğu yönünde serin, güneybatı yönünde ev yer almaktadır (Foto. 9, Çizim 8). Yapının ön cephesinin sol tarafında kesme taş üzerine yazılı olan “1969” tarihi ve hane sahibinin ifadesine göre fırın, 1969 yılında Nizamettin Torun tarafından inşa edilmiştir (Foto. 13). İşlevini sürdüren fırın sağlam ve bakımlı bir durumdadır.

Fırın, dıştan kareye yakın, içten dairevi planlı ve kubbe ile örtülü olan moloz taş dolgulu ahşap karkas ana yapı ve bunun üzerini örten, ön cephesinde sundurma ve güneydoğu yönünde yer alan kuruluk odası bölümlerinden oluşmaktadır. Moloz taş kaide üzerinde yükselen ana yapı ve kuruluşun oturduğu zemin kotu, kuzey cephesinde araziden 30 cm kadar aşağıdadır (Foto. 10,11,19, Çizim 9). Fırın ağzı ve pişirme odası tabanına kadar zeminden 35-40 cm olarak yükselen ahşap hatıllı moloz taş işçilikli ana yapının ön cephesinde, belirtilen hizada duvardan

62 cm kadar ileri taşan 15 cm kalınlığında kesme taştan bir tezgâh çıkması bulunmaktadır. Pişirme hücresi kubbesinin dış yüzeyi muhdes beton harçla kaplanmıştır. 60x53 cm ölçülerinde kemer biçimi verilmiş fırın ağzının, üst kısmında kesme taş üzerinde Latin harflerle “Maşşallah” yazılmıştır. Yazının iki yanında, ay ve yıldız motifleri, bunların da iki yanında; uçlarında birer yıldız bulunan biri dikey diğeri yatay konumda buğday başakları yer almaktadır (Foto. 13,14). Fırın ağzı, metal, kuzebatı cephesinde yer alan fırın bacası ise taş bir blok ile kapalı tutulmaktadır (Foto. 16,17).

Dıştan düşey tahta kaplamalı ahşap karkas kuruluk, kestane ağacından yapılmıştır. Marsilya kiremitle kaplı topuz çatı ile örtülü, 6.99 x 6.54 m ölçülerinde kareye yakın planlı ve 4.50 m yüksekliğindeki kuruluk, pişirme odasının bulunduğu ana yapıyı, ana yapı önündeki sundurma alanını ve ana yapının güney doğu yönünde yer alan kuruluk odasının üzerini örtmektedir (Foto. 10,11,18, Çizim 9). Kesme taş döşeli pişirme hücresinin duvar dolgusu moloz taştır. Hücrenin iç yüzü bir sıra kesme taş, 2-3 sıra moloz taş üzerine örülen harman tuğlasıyla sarılmıştır (Foto. 15).



Fotoğraf 9. Mehmet Bircan Fırını'nın uydu görünümü

https://yandex.com.tr/harita/106072/salipazari/sputnik/?from=tab&bar&ll=36.776249%2C41.065416&source=serp_navig&z=18

23.12.2022.

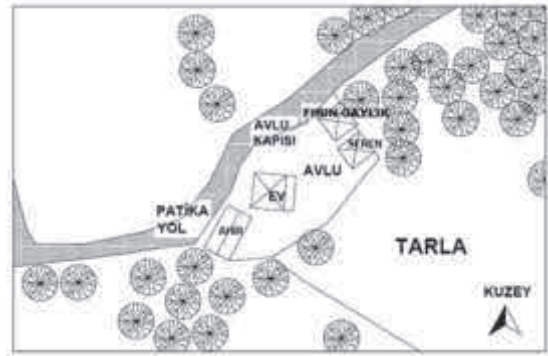

Çizim 8. Mehmet Bircan Fırını konum plan krokisi

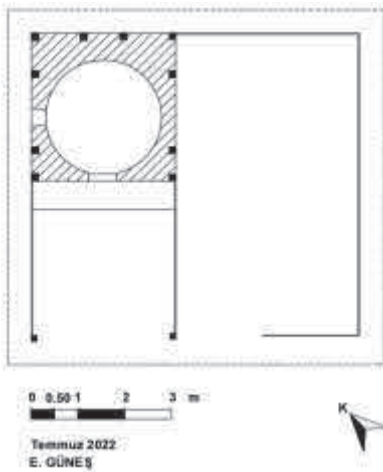

Çizim 9. Mehmet Bircan Fırını planı

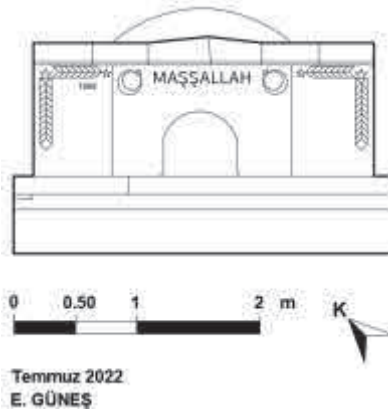

Çizim 10. Mehmet Bircan Fırını ana yapı ön cephe görünüşü

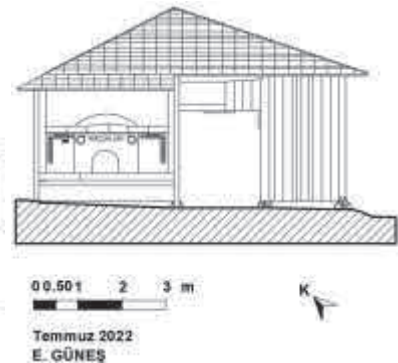

Çizim 11. Mehmet Bircan Fırını ön cephe görünüşü



Fotoğraf 10. Mehmet Bircan Fırını ön cephe



Fotoğraf 11. Mehmet Bircan Fırını yan ve ön cepheleri



Fotoğraf 12. Mehmet Bircan Fırını ana yapı ön cephe



Fotoğraf 13. Mehmet Bircan Fırını ön cephedeki süslemeler



Fotoğraf 14. Mehmet Bircan Fırını ana yapı ön cephe



Fotoğraf 15. Mehmet Bircan Fırını pişirme hücresi içi (solda baca ağzı)



Fotoğraf 16. Mehmet Bircan Fırını ana yapı batı cephesi ve bacası



Fotoğraf 17. Mehmet Bircan Fırını ana yapı baca çıkışı



Fotoğraf 18. Mehmet Bircan Fırını kuzeydoğu ve güneydoğu cepheleri (kuruluk)



Fotoğraf 19. Mehmet Bircan Fırını kuruluşunun taş temel ve ahşap giriş ayrıntısı

3.3. Yusuf Arslan Fırını

Köy merkezindeki ahşap caminin 50 – 60 m kadar güneyinde Yusuf Arslan Evi'nin avlusunun dışında yer alan fırın, Yusuf Arslan Evi'nin komşusu konumundaki bir evin avlusunda yer almakta ve komşuyla ortak kullanılmaktadır (Foto. 20, Çizim 12).³ Kitabesi bulunmayan yapı, hane sahibinin ifadesine göre 1970 yılı dolayında Dursun Somuncu tarafından inşa edilmiştir. İşlevini sürdüren fırın sağlam bir durumdadır.

Fırın, dıştan kare, içten dairevi planlı ve kubbe ile örtülü olan moloz taş dolgulu ahşap karkas ana yapı ve bunun üzeri örten ve ön cepesinde sundurma alanı oluşturan kuruluk bölümlerinden oluşur. Özgün halde çamur sıvalı olan kubbenin dış yüzeyinde muhdes beton görülmektedir. Fırın ağzı ve pişirme odası tabanına kadar zeminden 50 cm yükselen ahşap hatıllı moloz taş işçilikli duvarlara sahip ana yapının ön cepesinde, belirtilen hizada duvardan 40–50 cm kadar ileri taşan 10 cm kalınlığında kesme taştan bir tezgâh çıkması bulunmaktadır. Kesme taş işçilikli ön cepesinde yer alan 47x50 cm ölçülerindeki yuvarlak kemer biçimi verilmiş fırın ağzı ve kuzey cepesinde yer alan baca, metal bir plaka ile kapalı tutulmaktadır (Foto. 21,22,23).

Dolgunuz ahşap karkas kuruluk, kestane ağacından yapılmıştır. Marsilya kiremitle kaplı beşik çatı ile örtülü kuruluk, pişirme odasının bulunduğu ana yapının üzerini örtmektedir. Takriben 3.00x 4.00 m ölçülerinde dikdörtgen planlı kuruluk, fırının ön cepesinde bir tür sundurma alanı oluşturmaktadır (Çizim 13). 6 ahşap direk üzerinde yükselen kuruluk, köşelerden kertme boğaz geçmelidir (Foto. 24).

³ Yusuf Arslan'a ait olan fırın, günümüzde komşu arsanın sınırları içerisinde yer almakta ve arsanın sahibi olan komşu ile ortak kullanılmaktadır.



Fotoğraf 20. Yusuf Arslan Fırını'nın uydu görünümü
https://yandex.com.tr/harita/106072/salipazari/sputnik/?from=tab_bar&ll=36.776714%2C41.066007&source=serp_navig&z=19
23.12.2022.

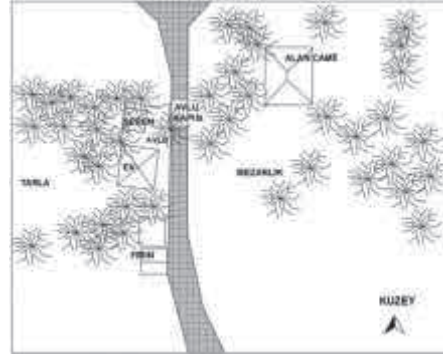

Çizim 12. Yusuf Arslan Fırını konum plan krokisi

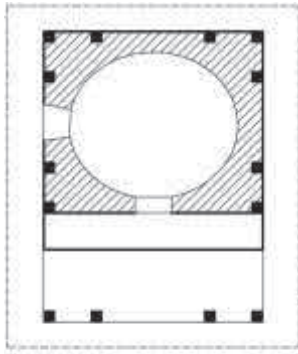

0 0.50 1 2 m K
Temmuz 2022
E. GÜNEŞ

Çizim 13. Yusuf Arslan Fırını planı

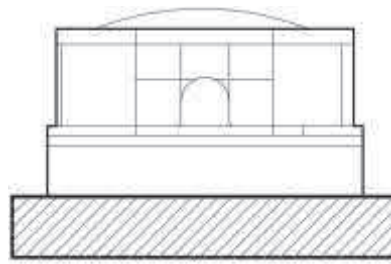

0 0.50 1 2 m K
Temmuz 2022
E. GÜNEŞ

Çizim 14. Yusuf Arslan Fırını ana yapı ön cephe görünüşü



0 0.50 1 2 m K
Temmuz 2022
E. GÜNEŞ

Çizim 15. Yusuf Arslan Fırını ön cephe görünüşü



Fotoğraf 21. Yusuf Arslan Fırını ana yapı ön cephe



Fotoğraf 22. Yusuf Arslan Fırını ana yapı kubbe ve bacası



Fotoğraf 23. Yusuf Arslan Fırını ana yapı ahşap hatıl ve tezgâh ayrıntısı



Fotoğraf 24. Yusuf Arslan Fırını doğu cephesi

3.4. Cemal Bal Fırını

Köy merkezindeki ahşap caminin 280 m kadar kuzeybatısında, Cemal Bal Evi'nin eğimli avlusu içerisinde bulunan yapının, doğu yönünde birer seren ve kuyu yer almaktadır (Foto. 25, Çizim 16). İnşa tarihine ışık tutacak bir bilgiye ulaşamadığımız kitabesiz fırının, mimari, malzeme ve teknik özellikleri göz önüne alınarak 1960–1970 yılı dolaylarında inşa edilmiş olabileceği düşünülebilir. Orijinalliğini büyük ölçüde koruyan yapı, sağlam ancak bakımsız bir durumdadır.

Fırın, dıştan kareye yakın, içten dairevi planlı ve kubbe ile örtülü moloz taş dolgulu ve düşey tahta kaplamalı ahşap karkas ana yapı ve ön cephesinde düşey tahta kaplamalı ahşap karkas kuruluk bölümlerinden oluşmaktadır (Foto. 26,27). Ana yapı ve kuruluk temel çatmaları, araziden yükselen iri moloz taş temel üzerinde yer almaktadır (Foto. 30). Fırın ağzı ve pişirme odası tabanına kadar zeminden takriben 50 cm kadar yükselen ahşap hatıllı moloz taş işçilikli duvarlara sahip ana yapının, ön cephesinde duvardan ileri taşan kesme taştan bir tezgâh çıkması bulunmaktadır. Kesme taş işçilikli ön cephesinde yer alan yuvarlak kemer biçimi verilmiş fırın ağzı, metal bir plaka ile kapalı tutulmaktadır (Foto. 28). Ölçüleri alınamayan⁴ yapı, takriben 3.00x4.00-4.50 m ölçülerindedir.

Alaturka kiremitle kaplı topuz çatı ile örtülü kuruluk, pişirme odasının bulunduğu ana yapının üzerini örtmektedir. Dikdörtgen planlı kuruluk, fırının ön cephesinde bir sundurma alanı oluşturmaktadır. Düşey tahta kaplamalı ahşap karkas duvar ile çevrelenen sundurmaya giriş, tek kanatlı ahşap bir kapı ile sağlanmaktadır (Foto. 26,29,31).



Fotoğraf 25. Cemal Bal Fırını'nın uydu görünümü

https://yandex.com.tr/harita/106072/salipazari/satellite/?from=tab_bar&ll=36.776131%2C41.067239&source=serp_navig&z=18
24.12.2022

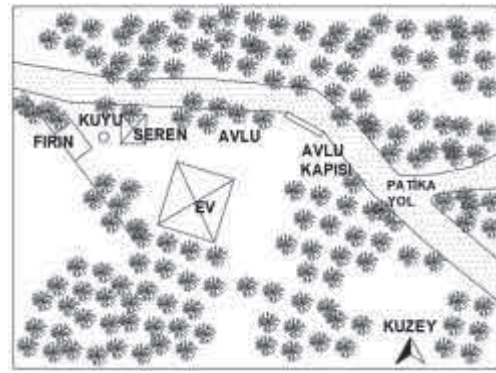

Çizim 16. Cemal Bal Fırını konum plan krokisi

⁴ Yapıyı saran bitki yoğunluğundan dolayı ölçüleri tam olarak alınamamıştır.

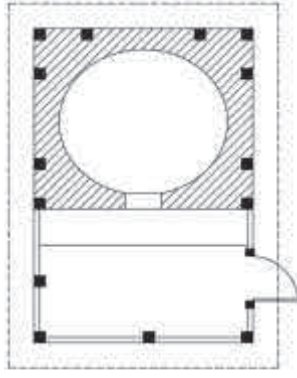

0 0.50 1 2 m
Temmuz 2022
E. GÜNEŞ

Çizim 17. Cemal Bal Fırını planı

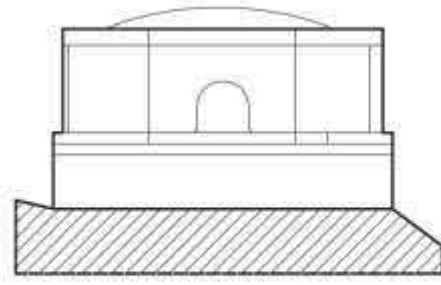

0 0.50 1 2 m
Temmuz 2022
E. GÜNEŞ

Çizim 18. Cemal Bal Fırını ana yapı cephe görünüşü



Fotoğraf 26. Cemal Bal Fırını doğu cephesi



Fotoğraf 27. Cemal Bal Fırını ana yapı ön cephesi



Fotoğraf 28. Cemal Bal Fırını ana yapı ön cephesi



Fotoğraf 29. Cemal Bal Fırını doğu ve kuzey cepheler



Fotoğraf 30. Cemal Bal Fırını taş temel ve giriş ayrıntıları



Fotoğraf 31. Cemal Bal Fırını alaturka kiremitle kaplı topuz çatı ayrıntısı

3.5. Sabahattin Somuncu Fırını

Yapı, köy merkezindeki ahşap caminin 400 m kadar kuzeybatısında, Sabahattin Somuncu Evi'nin avlusunda yer almaktadır. Güneye doğru eğimli bir alanda inşa edilen yapının, güney yönünde ev, doğu yönünde seren bulunmaktadır (Foto. 32, Çizim 19). Kitabesi bulunmayan

yapı, hane sahibinin ifadesine göre, yaklaşık 40-45 yıl önce Ahmet Zengin tarafından inşa edilmiştir. İşlevini sürdüren fırın, sağlam bir durumdadır.

Fırın, dıştan kare, içten dairevi planlı ve kubbe ile örtülü olan kaba yonu taş dolgulu ahşap karkas ana yapı ile bunun üzerini örten ve ön cephesinde sundurma oluşturan düşey tahta kaplamalı ahşap karkas kuruluk bölümlerinden oluşmaktadır (Foto. 33). Fırın ağzı ve pişirme odası tabanına kadar zeminden 50 cm olarak yükselen ahşap hatıllı kaba yonu taş işçilikli duvarlara sahip ana yapının ön cephesinde, belirtilen hizada duvardan 50-60 cm kadar ileri taşan 10 cm kalınlığında kesme taştan bir tezgâh çıkması bulunmaktadır (Foto. 35). Kesme taş işçilikli ön cephesinde yer alan 42x57 cm ölçülerindeki yuvarlak kemer biçimi verilmiş fırın ağzı, metal bir plaka ile kuzey cephesinde yer alan baca ise samanlı tezek ile kapalı tutulmaktadır. Kubbenin dış yüzeyi muhdes betonla kaplanmıştır (Foto. 36).

Düşey tahta kaplamalı ahşap karkas kuruluk, kestane ağacından yapılmıştır. Marsilya kiremitle kaplı beşik çatı ile örtülü kuruluk, pişirme odasının bulunduğu ana yapının üzerini örtmektedir. Takriben 3.00x5.00-5.50 m ölçülerinde dikdörtgen planlı kuruluk, fırının ön cephesinde bir tür sundurma alanı oluşturmaktadır (Foto. 33,34, Çizim 20).

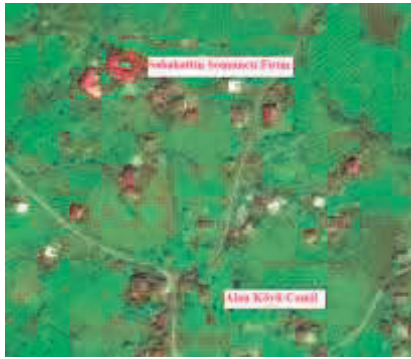

Fotoğraf 32. Sabahattin Somuncu Fırını uydu görünümü
https://yandex.com.tr/harita/106072/salipazari/satellite/?from=tab_bar&ll=36.779229%2C41.067720&source=serp_navig&z=17
24.12.2022

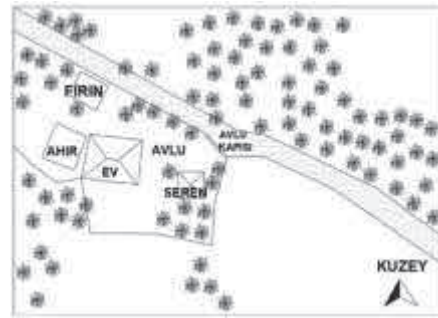

Çizim 19. Sabahattin Somuncu Fırını konum plan krokisi

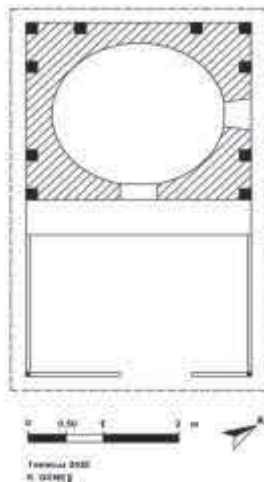

Çizim 20. Sabahattin Somuncu Fırını planı

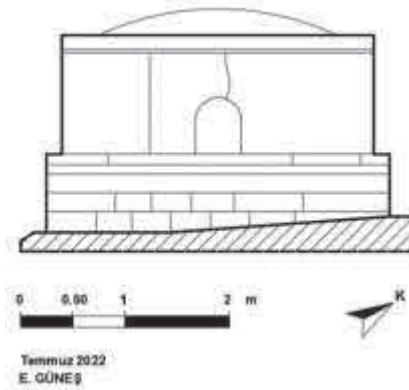

Çizim 21. Sabahattin Somuncu Fırını ana yapı ön cephe görünüşü



Fotoğraf 33. Sabahattin Somuncu Fırını güney ve doğu cepheleri



Fotoğraf 34. Sabahattin Somuncu Fırını batı ve güney cepheleri



Fotoğraf 35. Sabahattin Somuncu Fırını ana yapı ön cephesi



Fotoğraf 36. Sabahattin Somuncu Fırını ana yapı kuzey cephesi kubbe ve bacası

3.6. Muhittin ve Melek Şensoy Fırını

Fırın, köy merkezindeki ahşap caminin 400 m kadar kuzeybatısında, Alan Merkez Sokak üzerindeki Muhittin ve Melek Şensoy Evi'nin avlusunda bulunur. Güneye doğru eğimli bir alanda inşa edilen yapının, güney yönünde bağlı olarak yapıldığı ev ve ahır, doğu yönünde bir seren yer almaktadır (Foto. 37, Çizim 22). Muhittin ve Melek Şensoy oğlu Celalettin Şensoy'un ifadesine göre yapı, 1982 yılında Ahmet Zengin ve Ahmet Uzun⁵ tarafından inşa edilmiştir. Sağlam ve bakımlı bir durumdaki yapı, halen fırın olarak kullanılmaktadır.

Fırın, dıştan 3.30 x 2.93 m. ölçülerinde kareye yakın, içten dairevi planlı ve kubbe ile örtülü olan kaba yonu taş dolgulu ahşap karkas ana yapı ile önündeki sundurma alanı ve güneyinde bulunan kuruluk odasından oluşmaktadır (Çizim 23, Foto. 38,39,47,48). Tüm birimler oturtma esaslı ahşap çatı (kuruluk) ile örtülüdür.

Ana yapı ve kuruluk temel çatmaları, araziden yükselen iri moloz taşlar üzerinde yer almaktadır. Güneydoğu köşesinde yer alan çatmanın alt kısmı muhdes beton ile güçlendirilmiştir (Foto. 48,49). Kaide üzerinde; fırın ağzı ve pişirme odası tabanına kadar zeminden 50 cm olarak yükselen ahşap hatıllı kaba yonu taş işçilikli duvarlara sahip ana yapının ön cephesinde, belirtilen hizada duvardan 52 cm kadar ileri taşan 10 cm kalınlığında kesme taş bir tezgâh çıkması bulunmaktadır (Foto. 39). Kesme taş işçilikli ön cephesinde yer alan 61x52

⁵ Pişirme hücresinin yer aldığı ana yapı taş ustası olan Ahmet Zengin tarafından yapılmış, kuruluk odası ise Ahmet Uzun tarafından inşa edilmiştir.

cm ölçülerindeki yuvarlak kemer biçimi verilmiş fırın ağzı, metal bir plaka, kuzey cephesinde yer alan baca ise taş bir blok ile kapalı tutulmaktadır (Foto. 39,40,43,45). Ana yapının kuzey, güney ve doğu cephelerinin bazı yerlerinde harman tuğla görülmektedir (Foto. 42). Kubbenin dış yüzeyi çamurla sıvanmıştır (Foto. 43).

Dıştan düşey tahta kaplamalı ahşap karkas kurulum, kestane ağacından yapılmıştır. Marsilya kiremitle kaplı topuz çatı ile örtülü 6.25 x 6.27 m ölçülerindeki kurulum, pişirme odasının bulunduğu ana yapının üzerini, önünde yer alan sundurma alanını ve yapının güney yönünde yer alan kurulum odasının üzerini örtmektedir. Sundurma alanından kurulum odasına ahşap bir kapı ile girilmektedir (Foto. 38,46,47,48). Kesme taş döşeli pişirme hücresinin duvar dolgusu kaba yonu taştır. Hücrenin iç yüzü bir sıra kesme taş üzerine örülen harman tuğlasıyla sarılmıştır (Foto. 44,45).



Fotoğraf 37. Muhittin ve Melek Şensoy Fırını uydu görünümü
https://yandex.com.tr/harita/106072/salipazari/satellite/?from=tabbar&ll=36.775643%2C41.067234&source=serp_navig&z=18 24.12.2022.

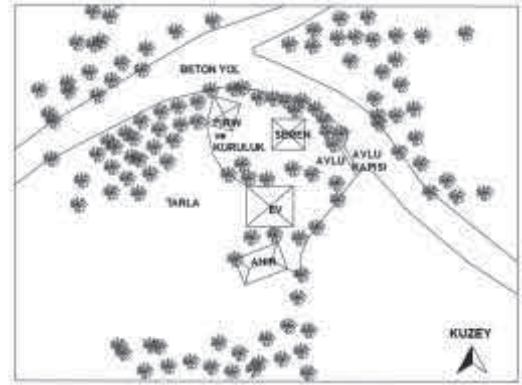

Çizim 22. Muhittin ve Melek Şensoy Fırını konum plan krokisi

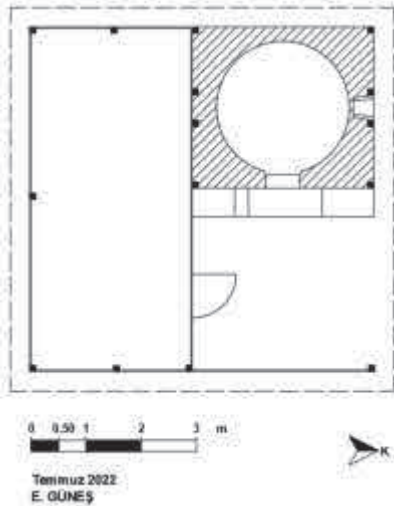

Çizim 23. Muhittin ve Melek Şensoy Fırını planı

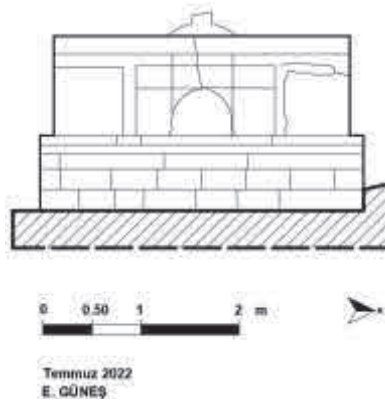

Çizim 24. Muhittin ve Melek Şensoy Fırını ana yapı ön cephe görünüşü

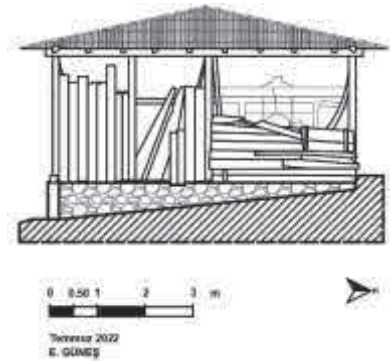

Çizim 25. Muhittin ve Melek Şensoy Fırını ön cephe görünüşü



Fotoğraf 38. Muhittin ve Melek Şensoy Fırını ön cephe



Fotoğraf 39. Muhittin ve Melek Şensoy Fırını ön cephe



Fotoğraf 40. Muhittin ve Melek Şensoy Fırını pişirme hücresi ağzı



Fotoğraf 41. Muhittin ve Melek Şensoy Fırını ana yapı kubbesi



Fotoğraf 42. Muhittin ve Melek Şensoy Fırını güney cephe



Fotoğraf 43. Muhittin ve Melek Şensoy Fırını'nın kuzeyde yer alan bacası



Fotoğraf 44. Muhittin ve Melek Şensoy Fırını pişirme hücresi kubbe içi



Fotoğraf 45. Muhittin ve Melek Şensoy Fırını pişirme hücresi bacası ağzı ve kubbe ayrıntısı



Fotoğraf 46. Muhittin ve Melek Şensoy Fırını kuruluk odası kapısı



Fotoğraf 47. Muhittin ve Melek Şensoy Fırını kuruluk odası



Fotoğraf 48. Muhittin ve Melek Şensoy Fırını güney ve doğu cepheler



Fotoğraf 49. Muhittin ve Melek Şensoy Fırını temel ayrıntısı

3.7. Resul Zengin Fırını

Köy merkezindeki ahşap caminin 450 m kadar kuzeyinde, Resul Zengin Evi'nin avlusunda bulunan fırın, hane sahibinin ifadesine göre, 1980 yılı dolayında taş ustası olan dedesi Ahmet Zengin tarafından inşa edilmiştir (Foto. 50, Çizim 26). Sağlam ve bakımlı bir durumdaki fırın, günümüzde de kullanılmaktadır.

Fırın, kubbe ile örtülü moloz taş dolgulu ahşap karkas ana yapı ile bunun üzerini örten ve ön cephesinde sundurma alanı oluşturan dolgunsuz ahşap karkaslı kuruluk bölümlerinden oluşur. Fırın ağzı ve pişirme odası tabanına kadar zeminden takriben 60 cm olarak yükselen ahşap hatıllı kaba yonu taş işçilikli duvarlara sahip ana yapının, ön cephesinde duvardan ileri taşan kesme taştan bir tezgâh çıkması bulunmaktadır. Kesme taş işçilikli ön cephesinde yer alan yuvarlak kemer biçimi verilmiş fırın ağzı, metal bir plaka, kuzeybatı cephesinde yer alan baca ise taş bir blok ile kapalı tutulmaktadır (Foto. 51,52).

Marsilya kiremitle kaplı topuz çatı ile örtülü takriben 6.00x5.50 m ölçülerindeki yaklaşık kare planlı kuruluk, pişirme odasının bulunduğu ana yapının üzerini örtmektedir. Dolgunsuz ahşap karkas kuruluk, fırının ön cephesinde sundurma alanı oluşturmaktadır.



Fotoğraf 50. Resul Zengin Fırını uydu görünümü
https://yandex.com.tr/harita/106072/salipazari/satellite/?from=tabbar&ll=36.781490%2C41.068258&source=serp_navig&z=17 24.12.2022.

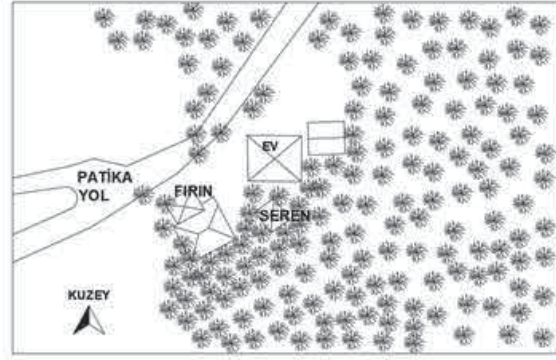

Çizim 26. Resul Zengin Fırını konum plan krokisi

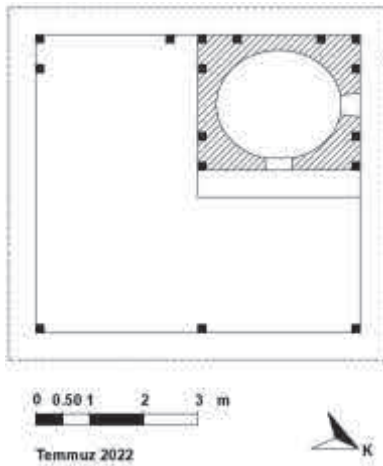

Çizim 27. Resul Zengin Fırını planı

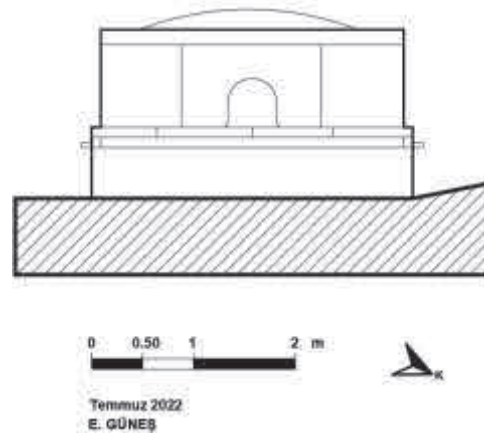

Çizim 28. Resul Zengin Fırını ana yapı ön cephe görünümü



Fotoğraf 51. Resul Zengin Fırını doğu ve kuzey cepheleri



Fotoğraf 52. Resul Zengin Fırını kuzey cephesi (kubbe ve baca)

DEĞERLENDİRME⁶

Salıpazarı ve Alan Köyü'nde Görülen Kırsal Yapı Türleri: Alan Köyünde; ahşap cami, konut, seren (serander), ahır, fırın, kuyu, kuruluk, garaj ve atölye olmak üzere dokuz ayrı türde

⁶ Yakın bölge geleneksel kırsal fırınları, bölgedeki diğer kırsal yapılar için de geçerli olduğu üzere yayınlara pek az yansıdığından kapsamlı bir karşılaştırma yapılmamıştır. Salıpazarı İlçesi ile Samsun ve Sinop kırsalında bulunan bazı fırınlar, tarafımızdan yerinde incelenmiştir. Karşılaştırma ölçeği hemen hemen belirtilen yakın bölgeyle sınırlı tutulmuştur.

geleneksel yapı bulunmaktadır.⁷ Salıpazarı'nın diğer köylerinde de görülen geleneksel yapı türleri; yapım sistemi, inşa malzemesi, plan ve mimari elemanları bakımından benzerlik göstermektedir. Bu durum Salıpazarı köylerinde yöreye has bir mimari tarzın geliştirildiği şeklinde yorumlanabilir.

Alan Köyü Fırınlara Konumu: Alan Köyü fırınları, Samsun ve Sinop'taki diğer geleneksel fırınlarda olduğu gibi bağlı oldukları eve birkaç metre mesafede avlu içerisinde yer almaktadır (Foto. 2,9,20,25,32,37,50). Alan Köyü fırınları, yöre insanının ihtiyaçları doğrultusunda işlevselliği önceleyen ve çevreden sağlanan malzemelerle inşa edilen kırsal yapılardır.

Tarihlendirme: Mehmet Bircan Fırını hariç olmak üzere diğer yapıları belgeleyecek bir kitabe (1969 tarihli) bulunmamaktadır. Hane sahiplerinin vermiş olduğu bilgiler, mimari ve malzeme-teknik özelliklerine bakılarak tarihlendirilen diğer fırınlar, 1960'lar ile 1980'ler arasında inşa edilmiş yapılardır.

Yapı Ustaları: Yörede kırsal yapıları yapan kişilerin meslek unvanını ifade için "usta" kelimesi kullanılmaktadır. Köy sakinlerinin vermiş olduğu ifadelerle göre, yapı ustaları, Alan Köyü'nde veya çevre köylerde yaşamış ustalardır. Bu ustalar köydeki cami, konut, seren gibi çeşitli yapıların inşasında yer almıştır. Tespit edebildiğimiz usta isimleri; Ahmet Uzun⁸, Cemil Gür⁹, Nizamettin Torun¹⁰, Dursun Somuncu¹¹, Ahmet Zengin'dir.¹²

Yapım Sistemi ve Malzeme: Alan Köyü fırınları üç farklı inşa sisteminin bir arada görüldüğü karma sistemle inşa edilen yapılardır. Fırınlara pişirme hücrelerinde; moloz veya kaba yonu taş işçilikli kâgir yığma ile moloz veya kaba yonu taş dolgulu ahşap karkas sistem görülür. Kuruluklar dolgunsuz ve tahta kaplamalı ahşap karkas sistemle inşa edilmiştir.

Fırınlara inşasında; ana yapıda ağırlıklı taş, kuruluk kesiminde ahşap olmak üzere taş ve ahşap malzeme kullanılmıştır. Yakın çevreden temin edilen malzemelerle inşa edilen fırınlar, araziye konulan iri moloz taşlar üzerinde yükselir. Ana yapılar, moloz veya kaba yonu taş işçilikli kâgir yığma ve ahşap karkas karması yapılardır. Kesme taş döşeli pişirme hücrelerinin, duvar dolguları moloz veya kaba yonu taştır. Hücrelerin iç yüzleri, alttan bir sıra kesme taş, birkaç sıra moloz veya kaba yonu taş üzerine örülen harman tuğlalarıyla sarılmıştır.

Fırını tamamlayan bir bölüm olan ahşap kuruluklar (gaylıklar), yakın çevreden temin edilen kestane ağaçlarından yapılmıştır. Orijinalinde alaturka kiremitle kaplı fakat günümüzde birçoğu

⁷ Köy sınırları içerisinde yakın zamanlara kadar ayakta bulunduğu halde yıkılıp yeniden inşa edilen bazı serenler, Hikmet Sağlam Usta'nın yanan ahşap evi (Hikmet Sağlam, Salıpazarı Alan köyü, 1949, Okur-Yazar, Yapı Ustası) bu yapılara ilave edilebilir.

⁸ Marangoz ustası olan Gürcü Ahmet Usta, Artvin'den Salıpazarı Alan Köyü'ne yerleşmiştir. 1994 yılında vefat eden, okuma yazması olmayan usta, köydeki birçok yapının inşasında ustalık yapmıştır.

⁹ Cemil Gür, Salıpazarı Alan Köyü, 1938-2016.

¹⁰ Nizamettin Torun, Salıpazarı Karacalar Köyü.

¹¹ Dursun Somuncu, Salıpazarı Alan Köyü, 1927-2003.

¹² Ahmet Zengin, Salıpazarı Alan Köyü, 1906-2004, Taş Ustası.

marsilya kiremitle yenilenmiş kuruluklar, beşik veya topuz çatı ile örtülüdür. Dört ya da altı ahşap direkli veya düşey tahta kaplamalı olan yapılar, köşelerden kertme boğaz geçmelidir.

Salıpazarı Karacaören Köyü'nde yer alan İbrahim ve Necmi Tekin ile Muhammer Çakır'ın 1930'lar ile 1940'lar arası inşa edilen fırınları, yapım sistemi ve malzeme olarak Alan Köyü fırınlarıyla benzerlik göstermektedir (Foto. 53). Samsun'un Tekkeköy İlçesi'ne bağlı Sarıyurt Köyü'nde yer alan fırınlar, malzeme olarak Alan Köyü fırınlarıyla benzer özelliktedir (Foto. 59,61). Bu fırınlarda, Alan Köyü fırınlarından farklı olarak, kubbe içlerinde harman tuğla yerine taş kullanılmıştır (Foto. 54,55,60,61). Samsun'un Çarşamba İlçesi'ne bağlı Beylerce Köyü'ndeki Nurettin Dinçer'in 2000'lerin başında inşa ettiği fırını, kaba yonu taş üzerine harman tuğla örülerek yapılmıştır. Bu anlamda Alan Köyü örneklerinden farklılık göstermektedir (Foto. 56).

Plan Elemanları: Alan Köyü fırınları; pişirmenin yapıldığı ana yapı (pişirme hücresi), ana yapının önündeki sundurma ve bunların yan tarafında bulunan kuruluk (gaylık) bölümlerinden oluşmaktadır (Çizim 1). Ana yapı; içten tuğla kubbeyle örtülü dairesel, dıştan kuruluk çatısı altına alınan kare veya dikdörtgen planlı kâgir ve ahşap karkas karma esaslı bir yapıdır. Bunun önünde yer alan ve aynı çatı altında kalan sundurma, pişirme sırasında kullanılan bir alandır. Ana yapı ve sundurmanın yanında bulunan ve her ikisinin kenar uzunluğu boyunca uzanan kuruluk odası; odun, bahçe ve tarla malzemeleri, el arabası, patpat gibi araçların koyulduğu bölümdür (Çizim 2,3, Foto. 10,47). Sayılan üç bölümü kaplayan ve yörede kuruluk ve gaylık olarak adlandırılan oturtma esaslı ahşap çatı, fırını yağmur, güneş gibi hava şartlarından korunmak amaçlı yapılan ve yapıyı tamamlayan bir mimari unsurdur. Ana yapıların döşemeleri taştan yapılırken, sundurma ve kuruluk odası zeminleri topraktır.

Salıpazarı'nın diğer köyleri ile Samsun'un doğusunda ilçelere bağlı köylerde (Çarşamba, Terme, Ayvacık ve Tekkeköy) fırınlardan bağımsız olarak yapılan ve kuruluk adı verilen bir başka kırsal yapı türü de bulunmaktadır. Bu yapılar traktör ve çeşitli tarım aletlerinin konulduğu bir tür garaj ve ardiye işlevi üstlenen ahşap yapılardır. Ahşap direkler arasına çakılan tahta kaplı duvarları üzerinde, ahşap kirişlerle taşınan ahşap esaslı tek eğimli sundurma çatıyla örtülü olan bu mekânlar uzunlamasına dikdörtgen planlı basit yapılardır. Genelde, uzun bir kenarı tahta çakılmaksızın cepheye açık şekilde (bir tür sundurma) yapılan kurulukların ön cephesinde kapısı bulunan kapalı örnekleri de bulunmaktadır. Alan Köyü'nde bu tipte tek örneğine rastlanılan, küçük ölçekli, ön cephesinde kapısı bulunan kapalı kuruluk, bahçe ve tarla malzemelerinin konulduğu yapıdır. Fırınla bağlantılı kuruluşun, belirtilen işlevi kısmen üstlendiği söylenebilir.

Samsun - Tekkeköy Sarıyurt Köyü'nde bulunan bir fırın ile Samsun - Kavak Çakallı Beldesi'nde yer alan bir başka fırın; dıştan kareye yakın, içten dairevi planlı ve kubbeli ana yapıları itibariyle, Alan Köyü fırınlarına benzemektedir (Foto. 59,64). Kavak Sıralı Köyü İbrahim Bat Evi fırının; dıştan dikdörtgen, içten dairevi planlı ve kubbeli ana yapısı, ana yapının önünde bulunan ve iki yandan düşey ahşap kaplamalı sundurma bölümü, Alan Köyü fırınlarıyla benzerlik göstermektedir (Foto. 60,66).

Samsun yöresi kırsalında, Alan Köyü fırınlarına benzer planlı örnekler olduğu gibi farklı tipler de görülmektedir. Tekkeköy civarında yer alan bir fırın ile Kavak Sıralı Köyü Ziya Canbolat Evi Fırını, içten ve dıştan dairevi planlı farklı örneklerdir (Foto. 58,65). Atakum Kamalı Köyü'nde yer alan bir fırın, zeminden takriben 50-60 cm yükselen, taştan kare bir alan üzerinde yer alan pişirme hücresi, dıştan ve içten dairevi planlıdır (Foto. 63). Bafra Culhakoca Köyü'nde bulunan bir fırının ana yapısı, dıştan dikine dikdörtgen planlıdır (Foto. 67).

Samsun'un batı komşusu Sinop'un Ayancık İlçesi Yenikonak (Otmanlı) Köyü'nde ana yapı itibarıyla benzer planlı (dıştan kare, içten dairevi planlı ve kubbeli) tek ve ikiz fırınlar dikkat çekmektedir (Foto. 69,70).

Tipoloji: Köyde tespit edilen fırınlar tipolojik olarak iki sınıfa ayrılabilir. 1. Tip; ana yapı ve önünde yer alan sundurmadan oluşan iki bölümlü tiptir (Çizim 29). Sundurmanın etrafı düşey tahta kaplamalı¹³ veya açık (tahta kaplamasız)¹⁴ olabilmektedir. 2. Tip; ana yapı, ana yapının önünde bulunan sundurma ve bu iki kesimin yanında yer alan etrafı düşey tahta kaplamalı kuruluk odası bölümleri olmak üzere üç bölümden oluşan tiptir (Çizim 29).¹⁵

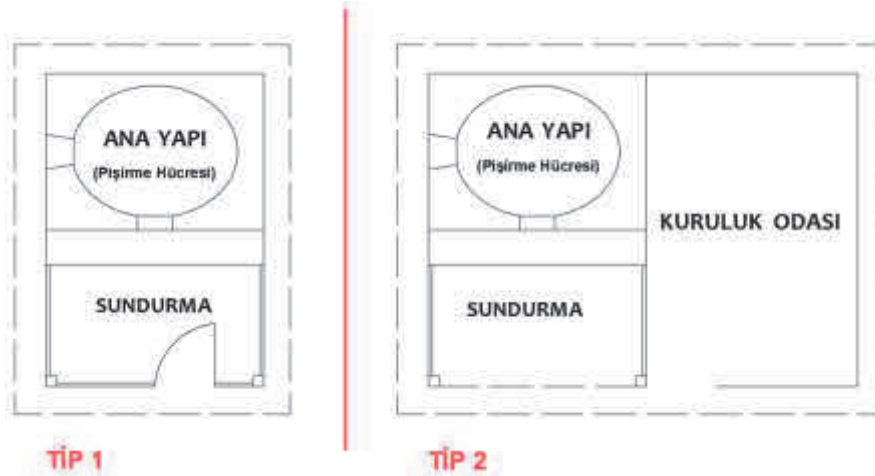

Çizim 29. Alan Köyü fırın tipleri

Cephe Özellikleri: Pişirme hücresinin bulunduğu ana yapının üzerini örten kuruluklar, ana yapının ön cephesinde bulunan sundurma ve/veya yan cephelerde görülen kuruluk odaları, fırınların cephe düzenini belirleyen elemanlardır. Cephelerde genellikle yalın bir düzen görülmektedir. Fırın ağzı ve pişirme odası tabanına kadar düz olarak yükselen dört cepheli ana yapıların, ön cephelerinde, duvardan taşan bir çıkma (tezgâh) bulunmaktadır. Tezgâh çıkması ve fırın ağzı ön cepheye bir nebze hareket katmaktadır. Alan Köyü fırınlarında görülen nadir

¹³ İsmet Şensoy, Cemal Bal ve Sabahattin Somuncu Fırınları bu tiptedir.

¹⁴ Yusuf Arslan ve Resul Zengin Fırınları bu tiptedir.

¹⁵ Mehmet Bircan ile Muhittin ve Melek Şensoy Fırınları bu tiptedir.

süs unsurları ana yapının ön cephesinde yer alır. Fırın bacalarının görüldüğü diğer cepheler sağır olup herhangi bir hareket ve süs unsuru barındırmaz.

Salıpazarı Karacaören Köyü, bazı Tekkeköy, Terme ve Bafra fırınları, cephe özellikleri bakımından Alan Köyü fırınlarıyla benzerlik göstermektedir (Foto. 53,59,61,57,67). Tekkeköy fırınının bacası, kubbe üzerinde yer alırken, Bafra Culhakoca Köyü fırınında baca, fırın ağzı hizasındadır (Foto. 58,67).

Strüktürel Elemanlar: Alan Köyü fırınları, çevrede bol bulunan iri moloz taşlardan oluşan kâgir temellerin üzerine kertme boğaz geçmeli ahşap kirişlere oturtulan, ahşap dikmeler ile ahşap karkas içinde taş (ana yapı) ve ahşap (kuruluk odası) duvar elemanlarının bir araya getirilmesiyle inşa edilen yapılardır. Ahşap giriş ve dikmeler, takriben 15x15 cm ölçülerinde kare kesitlidir. Kurulukların ahşap karkas esaslı çatılarının strüktürel elemanlarının bir kısmı muntazam şekilli iken bir kısmı gayri muntazamdır. Kare ve yuvarlak kesitli olan strüktürel çatı elemanlarının bazıları eğri boylu ve farklı kalınlıklarda olabilmektedir.

Mimari Elemanlar: Fırın bacaları, tezgâh çıkması, kemer biçimi verilmiş fırın ağızları, fırın ağızlarını ve bacalarını kapatmak için kullanılan metal veya taş bloklar, Alan Köyü fırınlarının ana yapısında görülen mimari elemanlardır. Bunlar taş ve tuğla işçilikli ve bezemeden yoksun yalın unsurlardır. Sundurma ve kuruluk odası bölümlerinde görülen tek mimari eleman ise kapılardır. Kapı kanatları, çakma usullü tek kanatlı yalın elemanlardır.¹⁶

Örtü: İçten ve dıştan kubbe ile örtülü pişirme hücreleri, içten harman tuğla, dıştan çamur harcı ile örtülüdür. Orijinalinde çamur harcı ile örtülü olan kubbelerin birçoğu, günümüzde muhdes beton ile yenilenmiştir. Kuruluklar, sundurma ve ana yapıyı da içine alacak şekilde; oturtma esaslı beşik veya topuz ahşap çatıyla örtülüdür. Duvarlardan 50-60 cm kadar taşıntı yapan saçaklara sahip çatılar alaturka veya marsilya kiremitle kaplıdır. Çok geniş olmayan saçaklar, hafif eğimlidir. Saçak altlarında kaplama, damlalık ya da dekoratif öğeler görülmemektedir.

Süsleme ve Kitabe: İşlevselliğin ön planda olduğu ve büyük ölçüde yalın tutulan Alan Köyü fırınlarında kitabe ve süs unsurları son derece sınırlıdır. Sadece Mehmet Bircan Fırın'ında; ön cephede kesme taş üzerinde Latin harfli Maşşallah kitabesi ile buğday başağı ve yıldız motiflerine yer verilmiştir. Fırın yapısında kullanılan buğday başağı motifini, bereket sembolü, yıldız motifini ise ay-yıldızlı bayraktan bir alıntı, özgürlük ve vatan sevgisinin yansıması olarak değerlendirmek mümkündür.



¹⁶ İncelediğimiz yapılardan sadece iki yapıda kuruluk odası görülmektedir. Bu kuruluk odalarından birisinde kapı görülürken diğer yapıda kapı görülmemektedir.

Fotoğraf 53. Samsun Salıpazarı Karacaören Köyü İbrahim ve Necmi Tekin Fırını



Fotoğraf 54. Salıpazarı Karacaören Köyü İbrahim ve Necmi Tekin Fırını



Fotoğraf 55. Salıpazarı Karacaören Köyü Muhammer Çakır fırını



Fotoğraf 56. Samsun Çarşamba Beylerce Köyü Nurettin Dinçer Fırını

Fotoğraf 57. Samsun Terme İlçesinden fırın örneği (Mutlu Kaya, Cevdet Yılmaz)

Fotoğraf 58. Samsun Tekkeköy çevresinden bir fırın (Celal Tuna)



Fotoğraf 59. Tekkeköy Sarıyurt Köyü

Fotoğraf 60. Tekkeköy Sarıyurt Köyü

Fotoğraf 61. Tekkeköy Sarıyurt Köyü Durmuş Duroğlu Fırını



Fotoğraf 62. Tekkeköy Sarıyurt Köyü Durmuş Duroğlu Fırını



Fotoğraf 63. Samsun Atakum Kamalı Köyünden fırın örneği



Fotoğraf 64. Samsun Kavak Çakallı'dan bir fırın örneği



Fotoğraf 65. Kavak Sıralı Köyü Ziya Canbolat Evi Fırını (Erdem Gülaçmaz)



Fotoğraf 66. Kavak Sıralı Köyü İbrahim Bat Evi Fırını (Erdem Gülaçmaz)



Fotoğraf 67. Samsun Bafra Culhakoca Köyü (Şerif Tümer)



Fotoğraf 68. Samsun Alaçam'dan fırın örneği



Fotoğraf 69. Sinop, Ayancık, Yenikonak (Ottoman) Köyü



Fotoğraf 70. Sinop, Ayancık, Yenikonak (Ottoman) Köyü

SONUÇ

Ortalama 350 metre rakımda kurulan bir dağ köyü olan Alan Köyü'nde; coğrafi ve iklim şartları, toplumsal ve kültürel etkenler, geleneksel yapıları şekillendiren başlıca unsurlardır. Alan Köyü evleri, çoğunlukla yakın akrabaların birbirine yakın konumda inşa ettiği ev kümeleri şeklindedir. Diğer ev veya ev kümeleriyle aralarına mesafe koyarak aileye özgü ve tabi ortamlarla ilişkili sakin bir alanda yer alan evler, mümkün olduğunca köy arazisine yayılmış haldedir. Fırınlara, diğer ev bileşenleriyle birlikte bu bütünün bir parçasıdır.

Köy sakinlerinin ihtiyaçlarına göre işlevselliğin ön planda tutularak şekillendiği fırınlar, yerel malzemelerle inşa edilmiştir. Bölgenin ormanlık yapısı gereği ahşap malzemenin bolca kullanıldığı fırınlarda taş malzeme de başrolde. Her iki malzeme, farklı yapım teknikleri bir arada olmak üzere karma olarak kullanılmıştır. Alan Köyü fırınları, yağışlı iklime uygun, kolay yapılabilir, tutumluluk ilkesi doğrultusunda ihtiyaç ölçüsünü aşmayan ölçekte, avluda yer alan ev bileşeni yapılarıdır.

Alan Köyü ve yakın çevresinde yetişen ustalar ve konut sahipleri tarafından yapılan Alan Köyü fırınları, 1960'lar ile 1980'ler arasında inşa edilmiş Cumhuriyet Dönemi yapılarıdır. Ancak Osmanlı döneminden beri iskân edildiği bilinen köyde günümüze ulaşamayan eski fırınların varlığından söz edilmektedir. Her ne kadar ayakta kalan eski örnek bulunmasa da araştırmamız sonucu edindiğimiz kanaat; mevcut geleneksel fırınların belirtilen geleneği büyük ölçüde sürdürdüğünü şeklindedir.

Alan Köyü geleneksel fırınlarının kırsal mimari tarzı; yapım sistemi, inşa malzemesi, plan ve mimari elemanları, Terme, Kavak, Bafra, Tekkeköy gibi Samsun'un diğer bazı ilçeleri ile Sinop'un Ayancık gibi görebildiğimiz bazı ilçelerindeki örneklerle yakın benzerlik göstermektedir. Yakın zamanlı örnekler olmalarına rağmen Alan Köyü fırınları, yukarıda belirtilen özellikleriyle, geleneksel kırsal/halk mimarlığını sürdüren yapılarıdır.

KAYNAKÇA

- Aktaş, C. (2015). *Salıpazarı (Samsun) İlçesinde Arazi Kullanımının Zamansal Değişimi*, Basılmamış Yüksek Lisans Tezi. Ondokuz Mayıs Üniversitesi Sosyal Bilimler Enstitüsü Coğrafya Anabilim Dalı. Samsun.
- Bayraktar, M. S. (2022). Sinop Ayancık Yenikonak (Otmanlı) Köyü'nde Geleneksel Kırsal Mimari I – Evler, *Karadeniz Araştırmaları Enstitüsü Dergisi*. (8/16, ss. 539-578).
- Bayraktar, M. S., Atıcı, A., Çelemoğlu, Ş., Yiğitpaşa, N. T. (2021). “Tekkeköy’de Tarihi Yapı Mirası”. Tellioglu İ. (ed.) *Tarih Boyunca Tekkeköy*. (ss. 131-291). Trabzon: Serander Yayınları.
- Bektaş, C. (2001). *Halk Yapı Sanatı*. İstanbul: Literatür Yayıncılık.
- ÇEKÜL (2012). *Anadolu’da Kırsal Mimarlık*. İstanbul: Çekül Vakfı Yayınları.
- ÇEKÜL (2015). *Anadolu’da Kırsal Yaşam ve Mimarlık*. İstanbul: Çekül Vakfı Yayınları.
- Davulcu, M. (2015) “Polatlı Yöresi Geleneksel Kırsal Yerleşmelerinde Ekmek Yapımı ile İlgili Yapı, Mekan ve Mimari Ögeler”. Gürsoy Naskali, E. (ed.) *Ekmek Kitabı*. (ss. 5-52). İstanbul: Kitabevi.
- Davulcu, M. (2020). *Halk Mimarisi Terimleri Sözlüğü*. Ankara: Pegem Akademi.
- Davulcu, M. (2021). *Türkiye’de Halk Mimarisi ve Geleneksel Yapı Ustalığı (İnceleme ve Araştırmalar)*. Ankara: Gece Kitaplığı.
- Erol, N. (2014) *Kandıra’da Halk Mimarisi*, Basılmamış Yüksek Lisans Tezi. Selçuk Üniversitesi Sosyal Bilimler Enstitüsü Sanat Tarihi Anabilim Dalı. Konya.
- Gülaçmaz, E., *Samsun Kavak – Sıralı Köyü’nün Kırsal Mimarlık Mirası Bağlamında Değerlendirilmesi*, Basılmamış Yüksek Lisans Tezi. Mimar Sinan Güzel Sanatlar Üniversitesi Fen Bilimleri Enstitüsü. İstanbul.
- Kaya, M. ve Yılmaz, C. (2017). “Terme İlçesinde Kırsal Mimari”. Yılmaz C. (ed.) *Terme Araştırmaları*. (ss.321-340). Trabzon: Serander Yayınları.
- Nefes, E. ve Nefes H. (ed.). (2022). *Samsun/Salıpazarı İlçesi’nde Bulunan Geleneksel Ahşap Camileri*. İstanbul: E-Kitap Yayıncılık.
- Tayla, H. (2007). *Geleneksel Türk Mimarisinde Yapı Sistem ve Elemanları*, Cilt I, İstanbul:
- Tuna, C. (2008). *Orta Karadeniz Bölgesi Sahil Kesiminde Geleneksel Mimari*, İstanbul: Arkeoloji ve Sanat Yayınları.
- Tümer, Ş., *Bafra Kırsal Konut Mimarisi*, Gazi Üniversitesi Sosyal Bilimler Enstitüsü Doktora Tezi, Ankara, 2020.

YENİ SOSYAL HAREKET ÜZERİNE BİR DEĞERLENDİRME

AN ASSESSMENT ON THE NEW SOCIAL MOVEMENT

Doktora Öğrencisi Erol AKYILDIRIM

Iğdır Ünivesitesi

ORCID NO: 000-0003-2333-6044

ÖZET

Bu çalışmada yeni toplumsal hareketlerin çıkış noktasının ne olduğu, hangi sebepler üzerinde yükseldiği gibi hususlar irdelenmiştir. Yeni toplumsal hareketler olarak ifade edilen anti-nükleer hareketler, yeşil hareket, feminizm, lezbiyen, gay vb. hareketlerin geçmiş yıllarda meydana gelen toplumsal hareketler ile olan benzerlikleri ve farklılıkları karşılaştırılmıştır. Toplumsal aktörlerin beslendikleri alanların neler olduğu ve bu hareketleri canlandıran başlıca etmenler ele alınmıştır. Toplumsal hareketleri canlandıran başlıca etmenler, maruz kaldığı tahakküm, çile ya da menfaat, çıkar, toplumsal fayda vb. başlıca faktörler olarak sıralanabilir. Ayrıca bu hareketlerin hem ekonomik hem de kültürel yüklü oluşumlar olduğu yönüne dikkat çekilmiştir. Bu oluşumların toplumun medenileşme yönünde bir arayış teşkil ettiği gibi hususlar irdelenmiştir. Bu hareketleri oluşturan sınıfların ne tür sınıftan meydana geldiği hususuna açıklık getirilmiştir. Toplumsal hareketlerin değer yüklü bir arayış içerisinde oldukları ve ayrıca ekonomik kaynaklı olduğu hususuna parmak basılmıştır. 18. ve 19. yüzyılda meydana gelen toplumsal hareketlerin daha çok rekabet, çekişme ve ekonomik temelli olduğu buna karşılık yeni toplumsal hareketlerin (YTH) daha çok değer yüklü olduğu realitesine değinildi. Toplumsal mekanın üretiminde, kültürel etmenler kadar ekonomik kümelenmelerin de küresel çapta meydana geldiği görülmektedir. Globalleşen dünyada kültürel anlamdaki değişimlere kara hareketler olduğu kadar, aksi yönde düşüncelerin de söz konusu olduğu düşünülmektedir.

Cohen, toplumsal hareketler sivil toplum ve muhalif sivil toplumun varlıkları üzerinden oluşmakta olduğunu dile getirmektedir. Bu sebeple sivil toplu, kamusal alanların, politikanın ve mücadelenin yaşandığı mekânlar olarak görülmektedir. Bireysel anlamda kimliklerin, direnişin kökleştiği, inşaa edildiği alanlar olarak bakılmaktadır. Cohen ve Touraine, değişimlerin artışı ile beraber toplumda değişimlerin tutuculuğu yönünde karşı defansif tepkide bulunan kolektif davranışın eylemine dikkat çekmektedir. Dolayısı ile sadece ussal anlamdan ziyade, kültürel ve normatif boyutlarında olduğu heterojen bir yapı talebinin olduğu, toplumun dinamiklerinden, verdikleri tepkilerden anlaşılmalıdır. Aynı zamanda toplumsal hareketlerin kurumlar ve normlar üreterek toplumun inşası sürecine yardımcı olmaktadır. Kurumların etrafında çatışmaların olmasına sebep olup toplumsal ilerlemenin oluşmasına kaynaklık etmektedir.

Sonuç olarak hareketlerin kültürel ve normatif yönelimlerden bağımsız bir şekilde düşünülmemeyeceğini ifade etmektedir YSH kapsamında Papulski, Tilly, Clark ve Lipset, Olson ve Melucci öne sürdükleri düşünceleri ile toplumsal hareketlerde bulunan aktörlerin ideolojileri, etrafıca ele alınmıştır.

Anahtar Kelimeler: Yeni Toplumsal Hareketler, Aktör, Ekonomi, kültür.

ABSTRACT

In this study, the issues such as the starting point of the new social movements and the reasons on which they rose were examined. Anti-nuclear movements, expressed as new social movements, green movement, feminism, lesbian, gay etc. The similarities and differences of the movements with the social movements that took place in the past years were compared. The areas where social actors feed and the main factors that stimulate these movements are discussed. The main factors that stimulate social movements are the domination, suffering or benefit, interest, social benefit, etc., to which they are exposed. listed as the main factors. In addition, attention was drawn to the fact that these movements were both economically and culturally loaded formations. Issues such as the fact that these formations constitute a quest for the civilization of society have been examined. It has been clarified what kind of classes the classes that make up these movements consist of. It has been pointed out that social movements are in a value-laden pursuit and also have an economic origin. It was mentioned that the social movements that took place in the 18th and 19th centuries were more competitive, contested and economically based, whereas the new social movements (YTH) were more value-laden. In the production of social space, it is seen that economic clusters as well as cultural factors occur on a global scale. In the globalizing world, it is thought that there are movements against cultural changes, as well as thoughts to the contrary.

Cohen states that social movements are formed through the assets of civil society and oppositional civil society. For this reason, civil society is seen as places where public spaces, politics and struggle are experienced. In an individual sense, identities are viewed as areas where resistance is rooted and built. Cohen and Touraine draw attention to the action of collective behavior, which reacts defensively against the conservatism of changes in society with the increase of changes. Therefore, it is understood from the dynamics of the society and their reactions that there is a demand for a heterogeneous structure with cultural and normative dimensions rather than just a rational meaning. At the same time, social movements help the process of building society by producing institutions and norms. It causes conflicts around institutions and is a source of social progress.

As a result, he states that movements cannot be considered independently of cultural and normative orientations. Within the scope of YSH, the ideas put forward by Papulski, Tilly, Clark and Lipset, Olson and Melucci and the ideologies of actors involved in social movements have been discussed in detail.

Keywords: New Social Movements, Actor, Economy, culture.

MAX WEBERİN PROTESTAN AHLAKI VE KAPİTALİZMİN RUHU İNCELEMESİ BAĞLAMINDA İSLAM ÖĞRETİLERİ KARŞILAŞTIRILMASI ÜZERİNE BİR DEĞERLENDİRME

AN EVALUATION ON THE COMPARISON OF ISLAMIC TERRITORIES IN THE
CONTEXT OF MAX WEBER'S EXAMINATION OF PROTESTAN ETHICS AND THE
SPIRIT OF CAPITALISM

Doktora Öğrencisi Erol AKYILDIRIM

Iğdır Ünivesitesi

ORCID NO: 000-0003-2333-6044

ÖZET

Bu çalışmada, Katolik mezhebinin yırtılarak Protestanlığa inkılap ettiği ve Protestan öğretilerinin kapitalist gelişme üzerinde pozitif etkide bulunduğu hususlarının İslami düşünce ile ortak noktaları ve sınırlılıkları irdelenmiştir. Katolik düşüncenin hakimiyeti sürecinde söz konusu aydınlar küstürülerek Protestan düşüncesinin ortaya çıkmasını tetiklemiştir. Weber para babaları olarak tanımladığı kapitalist ruhun temsilcisi olanların yaşam okulunda yetiştiğini, “ince eleyip sık dokunan” son derece tutumlu olmaya riayet eden insanlar olarak nitelenmektedir. Ataletin, Tanrının şerefine yakışmadığını, bu durumun asketizm tarafından nefretle karşılandığını ifade etmektedir. Bununla birlikte Protestanlık öğretilerinde çalışma, biriktirme, arzuların gemlendirilmesi, zenginliğin bir kurtuluş ve yaratıcıyı memnun etmede ödev olarak görülmektedir. Geleneksel öğretilerin Protestan olanla aynı olmadığı ve bu tür davranış kalıplarının kapitalist ruh karşısında engel teşkil edeceği ifade edilmektedir. Weber, eski rahat ve sakin yaşam tarzının yerini azla yetinmek aldığını, haz anlamında kendisini sınırlandıranların zenginleşebileceğini, burada arzu edilen kazanmak olduğunu, harcama olmadığını ifade etmektedir. Kapitalist gelişme işe birlikte protestan öğretileri başlangıçta yön veren konumda iken daha sonra yönlendirilen konuma düşmektedir. Maddi zenginlikle beraber ahlaki anlamda sekülerliğin, kültürel çözülmenin toplumsal hayatın bir çok yönünde yaşandığı anlaşılmaktadır. Çünkü maksist anlamda bakıldığında kapitalizmin ücretli emeği sömüren bir konuma geldiği görülmektedir. Burada kapitalist gelişme demir pantolan gibi Batı toplumunun üzerine çökmüş bulunmaktadır. Başka bir ifadede Weber, kapitalist sistemin büyümesinde dini duygular önem arz etmişse de sonrasında bu duyguların zayıfladığını, bunun yerine dünyevi menfaate, yararcılığa bıraktığını ifade etmektedir.

Asketizm, Katolik inancın tersine rasyonel bir yaşam tarzı ve burada zamanın boşa harcanması büyük bir cürüm olarak görülmektedir. Tanrı' nın şanına yapılacak hizmetin ancak sıkı çalışma ile olabileceği öğretisi söz konusudur. Lüks hayat ve fazla uykunun kutsanmışlığın eksikliği olarak görülmektedir. Asketizm, insanların valıktan zevk almasını düşmanlık olarak algılamaktadır. Bu tür sınırlandırmalar, bireyin zamanını ölçülü ve disiplinli bir şekilde koymaktadır. Burada inancın insanın eylemleri üzerinde önemli bir etkisinin olduğu söylenebilir.

İslam anlayışının ana kaynağı olan Kur'an da insanlığı çalışmaya, sorgulamaya, araştırmaya teşvik eden öğretilerin, bin dört yüz yılı aşkın bir süredir ortada olduğu görülmektedir.

“İnsana ancak çalıştığının karşılığı vardır” şeklinde hem kutsal kitapta hemde islam peygamberin öğretilerinde yer almaktadır. Protestan öğretilerinin çalışmayı teşvik edici kapsamında bakıldığında başlangıç sürecinde bir noktaya kadar Kuran’ ın söylemleriyle özdeş olduğu görülmektedir.

Anahtar Kelimeler: Kapitalist Ruh, Protestanlık, Kalolik Mezhebi, İslamiyet.

ABSTRACT

In this study, the common points and limitations of the issues that the Catholic sect was torn to Protestantism and that Protestant teachings had a positive effect on capitalist development were examined. During the dominance of Catholic thought, these intellectuals got offended and triggered the emergence of Protestant thought. Weber describes those who are the representatives of the capitalist spirit, whom he defines as the money-makers, who grow up in the school of life, who "scrutinize" and abide by being extremely frugal. He states that inertia does not befit the honor of God, and that this situation is met with hatred by asceticism. However, in the teachings of Protestantism, work, hoarding, curbing desires, wealth is seen as a salvation and a duty to please the creator. It is stated that traditional teachings are not the same as the Protestant one and that such behavior patterns will constitute an obstacle against the capitalist spirit. Weber states that the old comfortable and calm lifestyle has been replaced by being content with little, that those who limit themselves in terms of pleasure can get rich, the desired here is to win, not to spend. With the capitalist development, the protestant teachings are in the leading position at the beginning, but then they fall into the directed position. It is understood that, along with material wealth, moral secularism and cultural disintegration are experienced in many aspects of social life. Because when viewed in a maximal sense, it is seen that capitalism has come to a position that exploits wage labor. Here, capitalist development has collapsed on Western society like iron pants. In other words, Weber states that although religious feelings were important in the growth of the capitalist system, these feelings weakened afterwards and left them to worldly interests and utilitarianism.

Asceticism, contrary to the Catholic faith, is a rational way of life, and wasting time here is seen as a major crime. There is the doctrine that service to the glory of God can only come through hard work. Luxury and too much sleep are seen as a lack of sanctity. Asceticism perceives people's enjoyment of wealth as hostility. Such limitations put the individual's time in a measured and disciplined form. Here, it can be said that belief has an important effect on human actions.

It is seen that the teachings that encourage humanity to study, question and research in the Qur'an, which is the main source of Islamic understanding, have been around for more than one thousand four hundred years. It is mentioned both in the holy book and in the teachings of the Islamic prophet, "Man is only rewarded for what he works for". When the Protestant teachings are examined within the scope of encouraging work, it is seen that they are identical with the discourses of the Qur'an up to a point in the initial process.

Keywords: The Capitalist Spirit, Protestantism, Kalolik Sect, Islam.

BEYOND RELIGION AND DEMOGRAPHY: CLIMATE REFUGEES, CLIMATE CHANGE AND THE RIGHTS OF INDIGENOUS PEOPLE IN NIGERIA

¹Favour C. Uroko

Department of Religion and Cultural Studies,
Faculty of the Social Sciences,
University of Nigeria Nsukka

²Gladys Akabike

Department of Religion and Cultural Studies,
Faculty of the Social Sciences,
University of Nigeria Nsukka

ABSTRACT

Climate change is having increasing impacts on Nigerians, and its increasing the number of climate refugees. In Nigeria, climate change has greatly contributed to the conflict between farmers. This article examines the relationship between climate change and climate refugees in Nigeria and its impacts on the rights of indigenous people in Nigeria. This study is a qualitative study through a phenomenological approach. Documentary analysis was adopted. Document analysis is a systematic procedure for reviewing or evaluating documents, which can be used to provide context, generate questions, supplement other types of research data, track change over time, and corroborate other sources. Findings reveal that desertification, bush burning, and corruption are major causes of climate refugees in Nigeria. Extreme weather patterns—longer, drier dry seasons and shorter, more intense rainy seasons—are worsening the problems that local populations are facing. Extensive agriculture and overgrazing, along with desertification, have rendered vast expanses of land in northern Nigeria unproductive. It further shows that this climate change motivates the conflict between migrants and the indigenous population because the migrants are fleeing the crisis of climate change caused by uncontrolled human activities. Climate refugees continue to be on the increase because the government and citizens fail to approach this issue without bias. Unfortunately, this crisis is most often given a religious coloration.

Keywords: Religion, demography, climate refugees, climate change, indigenous people, Nigeria

H. CAVID YARADILIĞINDA DİL

LANGUAGE IN THE WORKS OF H. JAVID

Firuzə Əliyeva

F.ü.f.d., dosent, AMEA, Fəlsəfə və Sosiologiya İnstitutu

Humay Eminova

Elmi işçi, AMEA, Fəlsəfə və Sosiologiya İnstitutu

ÖZET

Açar sözlər: adət-ənənə, din, cəhalət, imperialist, sülhpərvər

XX əsr Azərbaycan ədəbiyyatının böyük söz ustası, dahi mütəfəkkir, şair və dramaturq filosof H. Cavid yaradıcılığa şeirlə başlamışdır. Bu yazıda biz Cavidin yaradıcılığının dilindən, əsərlərinin poetik xüsusiyyətlərindən danışacağıq. H. Cavid Gülçin, Arif təxəllüsü ilə şeirlər yazmışdır. Onun şeirlərində fars sözlərindən istifadə etməsinə rast gəlsək də bu sözlər çox bəlağətli və şirin dillə səslənir. Belə ki, şairin Arif təxəllüsü ilə yazdığı “Məndən fələk ayırdı vəfəpişə yarımı” dilin yüksək obrazlılığı və poetikliyi ilə diqqəti cəlb edir. Bu qəzəldə şair zəngin epitet və təşbehdən istifadə etmişdir. Şair bu qəzəlində aşıqın sevgilisiz keçən günlərinin yarın zülfü kimi “tar” olmasını diqqətimizə çatdırır. Şair yazır:

Məndən fələk ayırdı vəfəpişə yarımı,
Tar etdi zülfi-yar kimi ruzigarımı.

Qeyd etmək lazımdır ki, klassik ədəbiyyatımızda “yarın” daha çox “vəfəpişə” olması vurğulanmadığı halda H. Cavid onu “vəfəpişə” kimi təqdim edir.

H. Cavidin “Azər” poemasının dili də yüksək sənətkarlıq xüsusiyyətləri ilə seçilir. Biz bilirik ki, poemanın bir hissəsi əruz vəznində, az bir hissəsi isə heca vəznində yazılmışdır. Buna misal olaraq, heca vəznində olan şeirləri göstərmək olar- Məsələn:

Bən yetişdim atəşlə su,
Öpüşdüyü bir ölkədən.
İzləyərkən sevgi yolu,
Acı duydum hər kölgədən.

Şairin dram əsərlərindən olan “Şeyx Sənan” və “İblis” mənzum faciələrinin də dili yüksək sənətkarlığı ilə diqqəti cəlb edir. Bu mənada şairin “Şeyx Sənan” faciəsindəki koron dilindən verilən qəzəldə bədii təzadlar, bədii sual və təkrirlər, daxili qafiyələr dramaturqun yüksək söz sənəti və nadir inciləri sırasındadır:

Nə dərd olaydı, nə dərman,
Nə sur olaydı, nə matəm,
Nə aşıqyani-vüslət, nə bari-firqət olaydı.
Gönüldə nuri-məhəbbət,
Nə nur olaydı, nə zülmət,
Nə böylə xilqət olaydı.

Nədir bu xilqəti-bimərhəmət,
Şu pərdəli hikmət?
Bu zülmə qarşı bir də bir ədalət olaydı..¹ (1,37)

Bu nümunədə “Şur” sözü, “şənlik”, “şadlıq” mənasındadır ki, bu da “matəm” kəlməsi ilə təzad təşkil edir. İkinci misradakı “vüslət” (vüsal, qovuşma) sözləri ilə “fırqət” (ayrılıq) sözü də bununla eynidir. Eyni sözləri “nur” (ışığı) və “zülmət” (qaranlıq) “zülm” və “ədalət” kimi əks mənalı sözləri də buna aid etmək olar.

H. Cavidin “İblis” faciəsi də elə əsərin əvvəlindən, öz yüksək şəxsiyyəti və obrazlılığı ilə oxuyucunu heyretə qoyur.

Dəryələrə hökm etmədə tufan,
Səhraları sarsıtmada vulkan,
Sellər kibi aqmada qızıl qan,
Canlar yaqar, evlər yıqar insan. ²(1,195)

Şair burada istiarə və təşbeh kimi məcazi növlərdən istifadə etməklə əsərin bədii təsvir gücünü artırmağa çalışır. H. Cavidin “İblis” faciəsində müharibədə varlanan, orduya, dövlətə xain çıxan qatil İbn Yəmin, fransız casusu, ərəblərin əsarət altına düşməsinə kömək edən, milli düşmənçilik təbliğatçısı yəhudi Xaxam, İsa və İncil adı ilə ədalətsiz müharibələri, işğalçılığı təbliğ edən xristian Papa ingilis müstəmləkəçilərinin “dəllalı”, “ağ başlı ilan”, “əmmaməli şeytan” iranlı şeyx, bu rəzillərin, İbn Yəminlər kimi xainlərin, qatillərin şərinədən, təqitindən xilas olmaq üçün qaçaq düşüb dağlarda, meşələrdə məskən salan müharibə əleyhdarı olan Elxanın dəstəsinə rast gəlib əsir düşürlər. Elxan əsirlərin müharibə canilərindən olduğunu yəqin edəndən sonra onları güllələməyi qaçaqlara əmr edir.

ABSTRACT

Keywords: tradition, religion, ignorance, imperialist, peaceful

H. Javid, the great master of words in twentieth-century Azerbaijani literature, genius thinker, poet, and dramatist philosopher, started his creativity with poetry. This article will discuss about the language of Javid's creativity and the poetic features of his works. H. Javid wrote poems under the pseudonyms Arif and Gulchin. Even if Persian words are used in his writings, they sound incredibly elegant and beautiful. Thus, the poem "The fate separated faithful lover from me" written by the poet under the pseudonym Arif attracts attention with its high imagery and poetic language. In this ghazal, the poem has used rich epithets and metaphors. In addition, the poet brings to our attention that the lonely days of a lover are "mess" like hair of the lover. The poet writes:

Məndən fələk ayırdı vəfəpişə yarımı,
Tar etdi zülfi-yar kimi ruzigarımı.

¹ H. Cavidin Dram əsərləri Bakı, Elm, 1975

² H. Cavidin əsərləri 1-ci cild Bakı, Yazıçı, 1982

It should be highlighted that in our classical literature, H. Javid presents a lover as "vafapish", while he/she is not emphasized as faithful "vafapish".

The language of H. Javid's poem "Azer" is distinguished by its high artistic qualities. We know that a part of the poem was written in aruz weight, and a small part was written in syllabic weight. We can show the poems in syllable weight as an example:

Bən yetişdim atəşlə su,
Öpüşdüyü bir ölkədən.
İzləyərkən sevgi yolu,
Acı duydum hər kölgədən.

The language of the poetic tragedies "Sheikh Sanan" and "Iblis", which are among the poet's dramatic works, attracts attention with their high creativity. In this sense, artistic contrasts, artistic questions and repetitions, internal rhymes in the ghazal from the poet's tragedy "Sheikh Sanan" are among the high art of words and rare pearls of the playwright:

Nə dərd olaydı, nə dərman,
Nə sur olaydı, nə matəm,
Nə aşıqyani-vüslət, nə bari-fırqət olaydı.
Gönüldə nuri-məhəbbət,
Nə nur olaydı, nə zülmət,
Nə böylə xilqət olaydı.
Nədir bu xilqəti-bimərhəmət,
Şu pərdəli hikmət?
Bu zülmə qarşı bir də bir ədalət olaydı..³ (1,37)

In this example, the word "Şur" means joy, which contrasts with the word "matəm" means mourning. The words "vüslət" (joining) and "fırqət" (separation) in the second verse are also contrasted with each other. It can also be associated with words that have contradictory meanings, such as "nur" (light) and "zülmət" (darkness), "zülm" (violence) and "ədalət" (justice).

H. Javid's tragedy "Devil" also amazes the reader with its high personality and imagery from the beginning of the work.

Dəryalərə hökm etmədə tufan,
Səhraları sarsıtmada vulkan,
Sellər kibi aqmada qızıl qan,
Canlar yaqar, evlər yıqar insan.⁴(1,195)

Here, the poet tries to increase the artistic descriptive power of the work by using figurative types such as metaphors and similes. In H. Javid's "Iblis" tragedy, Ibn Yamin, a murderer who became rich in war, betrayed the army and the state, a French spy, a Jewish rabbi who helped enslave the Arabs, a propagator of national enmity, a Christian Pope who preached unjust wars and occupation in the name of Jesus and the Bible, and British colonialists "broker", "white-

³ H. Cavidin Dram əsərləri Bakı, Elm, 1975

⁴ H. Cavidin əsərləri 1-ci cild Bakı, Yazıçı, 1982

headed snake", "shaitan without a mask", the Iranian sheikh, in order to get rid of the evil and oppression of these scoundrels, traitors and murderers like Ibn Yamin, they meet the group of Elkhan, an opponent of war, who lives in the mountains and forests and is captured. After making sure that the captives are war criminals, Elkhan orders the fugitives to shoot them

H. CAVID YARADICILIĞINDA DİL

Açar sözlər: adət-ənənə, din, cəhalət, imperalist, sülhpərvər

XX əsr Azərbaycan ədəbiyyatının böyük söz ustası, dahi mütəfəkkir, şair və dramaturq filosof H. Cavid yaradıcılığa şeirlə başlamışdır. Bu yazıda biz Cavidin yaradıcılığının dilindən, əsərlərinin poetik xüsusiyyətlərindən danışacağıq. H. Cavid Gülçin, Arif təxəllüsü ilə şeirlər yazmışdır. Onun şeirlərində fars sözlərindən istifadə etməsinə rast gəlsək də bu sözlər çox bəlağətli və şirin dillə səslənir. Belə ki, şairin Arif təxəllüsü ilə yazdığı “Məndən fələk ayırdı vəfəpişə yarımı” dilin yüksək obrazlılığı və poetikliyi ilə diqqəti cəlb edir. Bu qəzəldə şeir zəngin epitet və təşbehdən istifadə etmişdir. Şair bu qəzəlində aşıqın sevgilisiz keçən günlərinin yarın zülfü kimi “tar” olmasını diqqətimizə çatdırır. Şair yazır:

Məndən fələk ayırdı vəfəpişə yarımı,

Tar etdi zülfü-yar kimi ruzigarımı.

Qeyd etmək lazımdır ki, klassik ədəbiyyatımızda “yarın” daha çox “vəfəpişə” olması vurğulanmadığı halda H. Cavid onu “vəfəpişə” kimi təqdim edir.

H. Cavidin “Azər” poemasının dili də yüksək sənətkarlıq xüsusiyyətləri ilə seçilir. Biz bilirik ki, poemanın bir hissəsi əruz vəznində, az bir hissəsi isə heca vəznində yazılmışdır. Buna misal olaraq, heca vəznində olan şeirləri göstərmək olar- Məsələn:

Bən yetişdim atəşlə su,
Öpüşdüyü bir ölkədən.
İzləyərkən sevgi yolu,
Acı duydum hər kölgədən.

Şairin dram əsərlərindən olan “Şeyx Sənan” və “İblis” mənzum faciələrinin də dili yüksək sənətkarlığı ilə diqqəti cəlb edir. Bu mənada şairin “Şeyx Sənan” faciəsindəki korun dilindən verilən qəzəldə bədii təzadlar, bədii sual və təkrirlər, daxili qafiyələr dramaturqun yüksək söz sənəti və nadir inciləri sırasındadır:

Nə dərd olaydı, nə dərman,
Nə sur olaydı, nə matəm,
Nə aşıqyani-vüslət, nə bari-firqət olaydı.
Gönüldə nuri-məhəbbət,
Nə nur olaydı, nə zülmət,
Nə böylə xilqət olaydı.
Nədir bu xilqəti-bimərhəmət,
Şu pərdəli hikmət?

Bu zülmə qarşı bir də bir ədalət olaydı..⁵ (1,37)

Bu nümunədə “Şur” sözü, “şənlik”, “şadlıq” mənasındadır ki, bu da “matəm” kəlməsi ilə təzad təşkil edir. İkinci misradakı “vüslət” (vüsal, qovuşma) sözləri ilə “fırqət” (ayrılıq) sözü də bununla eynidir. Eyni sözləri “nur” (ışığı) və “zülmət” (qaranlıq) “zülm” və “ədalət” kimi əks mənəli sözləri də buna aid etmək olar.

H. Cavidin “İblis” faciəsi də elə əsərin əvvəlindən, öz yüksək şəxsiyyəti və obrazlılığı ilə oxuyucunu heyretə qoyur.

Dəryalərə hökm etmədə tufan,
Səhraları sarsıtmada vulkan,
Sellər kibi aqmada qızıl qan,
Canlar yaqar, evlər yıqar insan.⁶(1,195)

Şair burada istiarə və təşbeh kimi məcazi növlərdən istifadə etməklə əsərin bədii təsvir gücünü artırmağa çalışır. H. Cavidin “İblis” faciəsində müharibədə varlanan, orduya, dövlətə xain çıxan qatil İbn Yəmin, fransız casusu, ərəblərin əsarət altına düşməsinə kömək edən, milli düşmənçilik təbliğatçısı yəhudi Xaxam, İsa və İncil adı ilə ədalətsiz müharibələri, işğalçılığı təbliğ edən xristian Papa ingilis müstəmləkəçilərinin “dəllalı”, “ağ başlı ilan”, “əmmaməli şeytan” iranlı şeyx, bu rəzillərin, İbn Yəminlər kimi xainlərin, qatillərin şərinə, təqitindən xilas olmaq üçün qaçaq düşüb dağlarda, meşələrdə məskən salan müharibə əleyhdarı olan Elxanın dəstəsinə rast gəlib əsir düşürlər. Elxan əsirlərin müharibə canilərindən olduğunu yəqin edəndən sonra onları güllələməyi qaçaqlara əmr edir. İblisin sözləri ilə dramaturq müharibə canilərinin sayının artdığını göstərir. Elxanın “Sən kimsən?” sualına İblis belə cavab verir:

Hər din ilə, məzhəblə siyasətlə cahanda
Hər fırtına qopmuşsa, əvət mən varam onda,
Röya kimi hər an olaraq zahürü qaib,
Mən Şərqdə abid oluram, Qərbdə zahib,
Bir qazı olub, gah edir fitnələr icad,
Bir mürşid gah edirəm aləmi bərbad,
Bəzən oluram bir papa! Cənnət satıram mən,
İsa dirilib gəlsə də qorxar qəzəbimdən.⁷ (2,11)

Şair burada göstərmək istəyir ki, bəşər səadətini düşmənləri, dünyanı qan ocaına çevirərək, xalqı cəhalətdə, avanılıqda, elmsizlikdə saxlayaraq, dünya ağılığı iddiasındadırlar. Dramaturqun “İblis” faciəsindəki hadisələr indiki XXI əsrlə çox gözəl səsleşir. Belə ki, hazırda Qərb dövlətlərinin Şərq ölkələrinə qarşı apardığı qanlı müharibələr, minlərlə insanın başlarına gələn faciələri sanki H. Cavid qabaqcadan görürmüş. Məhz şair göstərmək istəyir ki, bu faciələri kim törədir? İblis, yoxsa iblis cildinə girmiş insanlar. Şair yazır:

İblis nədir cümlə xəyanətlərə bais
Ya hər kəsə xain olan insan nədir İblis.

⁵ H. Cavidin Dram əsərləri Bakı, Elm, 1975

⁶ H. Cavidin əsərləri 1-ci cild Bakı, Yazıçı, 1982

⁷ H. Cavid Dram əsərləri B.,1976

Bu misralarla Şair demək istəyir ki, bütün bu amansız müharibələrin səbəbkarı məhz ibis cildinə girmiş insanlardır. İblis insanın daxilindədir.

Ədalətsiz müharibələri tənqid edən əsərlərindən biri də H. Cavidin “Topal Teymur” mənzum dramıdır. Əsər ədalətsiz müharibələr apararı, dünya ağılığı iddiasına düşən qüvvələrə qarşı yazılmışdır. Dramaturq bu əsərində Teymurun Hindistana hücumu zamanı onun nahaq qanlar tökdüyünü, insanları qanına qəltan etdini acı hərarətlə göstərir. Lakin Teymur özünə haqq qazandırır və bildirir ki, mənim elçilərimi Misir hökmdarı alçaqcasına öldürdü. Heç elçini də öldürərlərmiş? Tökdüyüm qanlar da yalnız haqq və ədalət naminədir.⁸

Cavidin Teymuru qurultaysız, şurasız iş görmür. Yalnız müharibə deyil, sülhə də üstünlük verir. O, arzu edir ki, gələcəkdə onun məmləkəti dünyada ən parlaq maarif və mədəniyyət ocağı, ən zəngin sənaye və ticarət mərkəzi olsun. Dramaturq bu yerdə Teymurun Səmərqəndi abad etməsini, onun alimləri dost tutmasını, başqalarından tarixi yaxşı öyrənib bilməsini, yaxşı bədii zövqə malik olmasını bildirməklə H. Cavidin fikirləri N. Gəncəvinin “İsgəndərnamə”si ilə səsləşir. Beləki, Nizami də “İsgəndərnamə” əsərində İsgəndərin işğal etdiyi ərazilərdə abadlıq işlərini gördükdə heyrab olur, ən yaxşı əsərləri yunan dilinə tərcümə etməyi tapşırıq verir. Alimlərlə görüşür. Onların dəyərli fikirlərini mənimsəməyə çalışır. Bütün bunlar Nizaminin tarixdə ədalətli şah surəti yaratmaq istəyi olduğu kimi Cavid də “Topal Teymur” əsərində Teymuru haqqı-nahaqa verməyən bir şah surəti yaratmışdır. Belə ki, əsərdə şikayətə gələn bir köylünün surəti verilmişdir. Dilşad Teymura bildirir ki, köylü (kəndli) bu ilki buğda məhsulu az olduğuna görə hökumətə vergi verə bilməmişdir. Ona görə də qəza hakimi Mamay xan zavallını qırmaqla döydürmüşdü. Teymur əsəbləşərək deyir: “Ah, qudurğun, şaşqın! O düşünmür ki, əhaliyi incidən bir hakim, yavrusunu parçalayan bir heyvan qədər şüursuzdur. Zərər yox, yarın məsələ aydınlaşır, bu söz doğru çıxarsa, sayğısız hərifə ən şiddətli cəza verilir. Əvət, qırbaçı qadar nüfuz və iradəsi olmayan bir hakim, hökumət naminə ən çirkin və silinməz bir ləkədir. Zavallı Mamay xan, zavallı! Mən yarın onun kor gözlərini açarım. Görünüyor ki, o məmləkət qanunlarını unutuyor. Mamay xan aldanıyor. O düşünmür ki, rəncbərlər sıxıldıqca dövlət xəzinəsi boşalır, xəzinə boşalınca ordunun halı pozulur və şu pozuqluq da məmləkətin pərişanlığına səbəb olur. Heç mərağ etmə. Yarın əvət, yarın haqq yerini bulur.”⁹ (1,283-284) Bu epizoddan görüldüyü kimi dramaturq Teymuru sadə kəndilərin qayğısına qalan, haqqı nahaqqa verməyən bir şah kimi canlandırmışdır. Dramaturq əsərdə Teymuru, bir tərəfdən, qanlı bir hərbiçi, digər tərəfdən sülhpərvər bir şah kimi idealizə edir. Teymur gah qızgın, hərarətli, gah da soyqqanlıdır. Bəzən son dərəcə məğur, xudbin, bəzən də olduqca sadə və təvazökardır. O həm həlim, nəvazişkar, mərhəmətli, həm də çox ciddi, qorxunc və amansızdır. Teymur dostlarına, yaxın adamlarına, sadıq köməkçilərinə, alimlərə, şairlərə qarşı həssas, mərhəmətli, düşməninə, rəqibinə qarşı amansızdır, mərhəmətsizdir. Tarixi vərəqləyərkən biz görürük ki, düşmənin qarşısında əyilməməli, ona mərhəmət göstərilməməlidir. Belə ki, vaxtilə əsrin əvvəllərində rusların köməyi ilə Azərbaycana köçürülmüş ermənilərə mərhəmət göstərməyin nəticəsi o oldu ki, tarixi dədə-baba yurdlarından azərbaycanlıları vəhşicəsinə qovaraq özlərinə Ermənistan respublikası yaratdılar. Bunun acı nəticəsi Qarabağın işğalı oldu. Əgər Teymur kimi vaxtında ermənilərə dərs vermiş olsaydıq, indi onun acı nəticələrini görməzdik. Nə yaxşı

⁸ Topal Teymur s.2

⁹ H. Cavidin əsərlər 5 cildə, c.1 B.,2007

Müzəffər Ali Baş Komandan İlham Əliyevin əmri ilə əsgər və zabitlərimiz 2020-ci ilin sentyabrın 27-də erməni vəhşilərini 44 gün ərzində Qarabağ torpaqlarından qovdular. Təssüflər olsun ki, erməni tör-töküntüləri rus qardaşlarının köməyi ilə hələ də Qarabağda “at oynadır”lar. Göründüyü kimi Cavidin “Topal Teymur” əsəri müasir dövrümüzə çox gözəl səsləşir. Ümumiyyətlə, Cavidin dramlarında müasir həyatla səsləşən ideyalar çoxdur. Din, orta əsr qalıqlarının tənqidi, köhnə adət-ənənələrin, imperealist müharibələrinin, köhnə əxlaq və ailə münasibətlərinin tənqidi Cavid əsərlərinin əsas məfkurəsini təşkil edir. Dil nöqtəyi-nəzərindən bu dramlarda Cavid “hər tipi öz dilində danışdırır”. Cavid Azərbaycan ədəbi dili ilə Türk dili arasında bir körpü yaratmışdır. Bu mənada Türkiyə araşdırıcısı Mustafa Haqqı Türkəqulun fikirləri xüsusi ilə maraqlıdır. Onun qənaətinə görə H. Cavid bədii yaradıcılığının ilk dövründə, xüsusilə ilk şeirlərində İstanbul şivəsinə üstünlük versə də sonradan bu şivəni Azərbaycan türkcəsinə yaxınlaşdırmağa çalışmış və buna nail olmuşdur. M.H Türkəqul yazır ki, H. Cavid İstanbul türkcəsi ilə Azərbaycan ədəbi türkcəsi arasında bir körpü yaratmış və bu iki şivə arasındakı məsafəni qısaltmışdı.

Cavidin dili həqiqətən də istər Türkiyə, istərsə də Azərbaycan ziyalıları üçün eyni dərəcədə doğma və anlaşılıqdır. H.Cavid yaradıcılığında yuxarıda qeyd etdiyimiz kimi amansız müharibələrin tənqidi mühüm yer tutur. 1916-cı ildə yazdığı “Hərb və fəlakət” şeirində Şair xalqları bir-birinə vurduran, onların arasında nifaq törədən qanlı müharibələri tənqid edərək yazır:

Nədir bu qəhri fəlakət? Nədir bu qəhtü ğila?
Nədir bu kinü ədavət? Nədir bu dərdü bəla?
Təməddünün sonu vəhşətmidir, nədir əcəba? (S,4)

Şair bu şeirində nahaq qanlar tökən, xalqa zülm və fəlakət gətirən qanlı müharibələr törədən insanları tənqid edir. Şair göstərir ki, köhnəlmiş adət-ənənələri, dini təriqətləri sadəcə qamçılamaq kifayət deyildir. Bu yeni tarixi cinayətlərin başlıca icraçıları “XX əsrin müstəbid övladlarıdır”. Cavidin müharibə haqqında yazdığı ilk şeirlərində ümumi nəticələrdən biri də bu idi ki, ədalət, insaf, haqq, vicdan sözləri məzлумların gözlərini pərdələmək üçün işlədilən gözəl sözlərdən başqa bir şey deyil. O, “qanlı kitab” adlandırdığı birinci imperialist müharibəsinin dəhşətlərindən belə bir nəticə çıxarırdı ki, “XX əsrin müstəbid övladları” daha amansız, vəhşi yırtıcılarıdır. Şair dərin rəğbət bəslədiyi məzлумları belə yırtıcılardan qorumaq üçün birləşməyə, qüvvətli olmağa çağırırdı:

Qucaq-qucaq edilən tatlı vədələr pək çox;
Sakın inanma! Yalan...yox zəif üçün haq, yox
İnanma! Aciz için yox hüquq, inanma xeyr;
Cahanda haq da həqiqət də həpsi qüvvətdir. (1,4-5)

Şairin 1916-cı ildə yazdığı bu şeiri hazırkı dövrümüzə XXI əsrdə insanları fəlakətə aparan, xalqları bir-birinə vurduran qanlı toqquşmalar törədən dövlətlərə qarşı bir işarədir. Bu şeir hazırkı dövrümüzə çox gözəl səslənir. Belə ki qeyd etdiyimiz kimi insanlara qarşı çevrilməmiş bu qanlı müharibələrin törətdiyi vəhşiliklər unudulmazdır.

Beləliklə, qeyd etmək lazımdır ki, Cavidin əsərlərində müasir həyatla səsləşən ideyalar çoxluq təşkil etmişdir. Din, orta əsr qalıqlarının, köhnə adət-ənənələrin, imperialist müharibələri,

köhnə əxlaq və ailə münasibətlərinə qarşı nifrət qısqanclıq, avamlıq və əyyaşlığın tənqidi Cavid yaradıcılığının əsas qayəsini təşkil edir.

Dil nöqteyi-nəzərindən gəldikdə isə Cavid əsərlərində, xüsusən tarixi-fəlsəfi dramlarında tipləri eyni bir dillə, öz müəllif dili ilə danışdırmışdır. Bütün bunlarla bərabər Cavid dramaturgiyası öz orijinallığı ilə seçilir. Onun əsərləri müasir dövrümüzə çox gözəl səsleşir və ideya-bədii əhəmiyyətini hələ də saxlayır.

XÜLASƏ

Məqalədə H.Cavidin əsərlərinin dil xüsusiyyətləri, cəhalət, nadanlığın tənqidi verilmişdir. Eyni zamanda məqalədə Cavid əsərlərində imperialist müharibələrinin tənqidi, xalqın azadlıq uğrunda apardığı mübarizənin tərənnümü işıqlandırılmışdır. Məqalədə həmçinin H.Cavid Teymurun simasında ədalətli şah surətinin yaratdığı göstərilmişdir.

ƏDƏBİYYAT

1. H. Cavidin Dram əsərləri Bakı, Elm, 1975
2. H. Cavidin əsərləri 1-ci cild Bakı, Yazıçı, 1982
3. H. Cavid. Dram əsərləri B.,1976
4. Topal Teymur s.2
5. H. Cavidin əsərləri 5 cildə, c.1, B., 2007

**FOSTERING THE SIGNIFICANT ROLE OF EDUCATORS IN FACILITATING
LIFE SKILL EDUCATION FOR STUDENTS WITH DISABILITIES IN 21ST
CENTURY INCLUSIVE CLASSROOM SETTINGS**

Fr. Baiju Thomas

Research Scholar

Ramakrishna Mission Vivekananda Educational and Research Institute,
Faculty of Disability Management and Special Education,
Vidyalaya Campus, SRKV Post, Coimbatore

Abstract

When people have faith that they can overcome the many challenges they meet every day with the help of their creativity and the people and tools you cross paths with, they gain outstanding life skills for students with disabilities (SwDs) in 21st-century inclusive classroom settings. One of the most important aspects of what is usually referred to as life skills needed for managing everyday life's challenges is the capacity to adapt to new conditions and build on previous experiences successfully. Essential life skills can only be broken down into smaller numbers. Over life skill education, we provide SwDs with the knowledge, ideas, and structures to equip them to make wise decisions in the real world. The very use of the term implies a bold claim to originality. This study will shed light on whether or not primary school teachers need further training and education to effectively serve their students with disabilities. Educators have and will continue to care about helping their SwDs grow into responsible, engaged citizens. Whether through organized or taught classes, providing SwDs with useful skills is essential. The emphasis on laws, rules, and testing that permeates today's classrooms is excessive. Educators can easily gain perspective of the big picture when they become involved in the specifics of daily classroom management and realize that they are ultimately responsible for each student's development. Those of us who taught high school and saw this happening were concerned that our students were not learning to think critically but rather to parrot back the material they were given. A life skills education system, which should be considered in developing education support services more widely, means social work, school health, special education, practical and general counsel and guidance, and care facilities. We must remember how essential it is to provide a well-rounded education by overlooking extracurricular activities. There is a constant focus in life skills education on learning the real-world principles that people should live by. As an outcome, the lessons learned in life skills programs must have a direct bearing on society's challenges. Connecting to society positively is possible for those

with the foundational skills to learn, make sound choices, and advocate for themselves in pursuing a more just and peaceful world. Social-emotional well-being and self-assurance in the face of adversity are enhanced by life skills education for SwDs in modern, inclusive classroom settings.

Keywords: Fostering, Significant, Role, Educators, Facilitation, Life Skills, Education, Students with Disabilities, 21st Century, and Inclusive Classroom Settings.

Introduction

Life skills education can encourage SwDs to take charge of their lives, make good choices, and develop a positive approach. The term life skills are commonly used to describe the characteristics that equip SwDs to take on the responsibilities of adulthood with confidence and poise. Teachers should act as life-skill teachers to improve their SwDs' emotional well-being. There is no denying that the best way to reach the children of our country is through their schools. For this reason, teachers must learn the skills necessary to communicate these concepts effectively to their SwDs. Schools are an effective medium for disseminating vital information and encouraging the growth of abilities in life skills for SwDs in 21st-century inclusive classroom settings. SwDs who have tried to develop their life skills would be better prepared to deal with the pressures of daily life. It is challenging to stress the importance of learning useful skills for everyday living. Consumers gain much from its usage since it promotes progress and development (Life Skills-Based Education, 2014; Newman et al., 2021). Hence further, life skills were developed in school but must be learned through experience. It is essential for SwDs to be made aware of their potential and encouraged to push themselves to succeed so that they can reach their greatest potential in developing skills. In a balanced approach, all of a student's skills, not just their ability, are fostered and developed. Life skill development is important to academic progress and personal success. Education is essential since it paves the way for development in every aspect of one's life, not just the most basic ones. Learning to maintain composure under duress is essential. As an outcome, SwDs can better hone their unique skills, unlock latent potential, and learn the necessary tools to thrive in a hostile world. Self-awareness and self-evaluation skills are taught as part of effective training, and they are crucial to an SwD's ability to perform at a high level and thrive despite obstacles. Gains in decision-making, problem-solving, critical and creative thinking, communication, connection-building, empathy, and time management are just a few benefits of practicing life skills. Possessing these talents is important throughout life, especially during the formative

years of childhood and adolescence. Teaching students essential life skills in classrooms is crucial. After-school activities provide SwDs a safe and significantly more productive way to develop important skills. Life skills can be developed through education, and these include the following: the ability to think creatively, deeply, and rationally; to make solid decisions; to interact productively with others; to show compassion; and to express emotions with others. Specific needs of SwDs must be catered to from the earliest grades of schooling. The principles of enduring success at work and adaptability in the face of change can be taught through life skills education for SwDs in 21st-century inclusive classroom settings.

The Notion of Life Skills

Skill is demonstrated by the capacity to finish a task independently. Engaging in activities that foster the growth of these traits enables students to fulfil their potential and make meaningful contributions to society through their strengths and passions. Teaching students useful skills, as argued by Anwar (2004), has a positive economic impact on their societies. Career skills, also known as functional skills, are the comprehensive framework of expertise and skills an individual possesses and uses effectively to carry out the tasks associated with a specific career (Mega Iswari,2007). You will be better able to handle the stresses of daily life if you have a robust set of life skills, both in adaptive and creative actions. Since "life skills" might be interpreted differently depending on the culture at play, it is challenging to develop a general concept. Focusing on students' strengths rather than their limitations is central to skill-based attempts at enhancing the well-being of SwDs in inclusive classrooms of the twenty-first Century. Life skills training is meant to help SwDs develop a variety of "soft" or "quell" skills that will help them succeed in daily life. It stands out from other skills because it can be honed to perfection via instruction and skills. Environmental factors that impede basic activity are the hallmark feature of this condition (Liunir Z 2006). As has been made clear, the goal of training in life skills is to equip young people to handle the challenges they will face as contributing members of society.

When we talk about teaching children "life skills," we refer to various skills that equip children to become productive adults. Despite the narrow definitions commonly ascribed to the term, competence encompasses the full range of skills and dispositions necessary for success in one's personal, academic, and professional life. A person's "competency," which is identical to the term's "talents" and "life skills," includes their capacity to express themselves, care for themselves, and develop as people (Sukmadinata NS Ali M dkk 2007). Even if a concept is

only touched on briefly in a lesson, children will be more receptive to learning about it and retain more information if given more chances to apply it through hands-on activities. Thereby, skill-based academic achievement can be regarded as a specific set of skills whose ultimate purpose is to equip students with talents that will benefit them in managing their everyday lives and providing for their lives in society at large. A wide range of talents, often called "life skills," must be mastered for independent living (Michael Duarte & Brian P Butz 2001), even though it cannot be denied that many people nowadays consider life skills essential. The goal of education should be more than just filling students' heads with facts. Though informing and occasionally reminding individuals of what they already know is crucial, it rarely motivates them to take any kind of action on their own. The main goal of life skills is to equip young people with the mental and behavioural tools they will need to make efficient use of any field of study. Approaches should be interactive, using a wide range of teaching strategies such as role plays, games, riddles, group debates, and so on to maintain the attention and participation of SwDs in 21st-century inclusive classroom settings.

The Teaching-Learning on Life Skills

The WHO defines *life skills* as the adaptability and ability to make the most of everyday living. Moreover, schools must provide SwDs with relevant skills that will allow them to contribute to society after graduation. Findings from a study that attempted to assess teachers' knowledge in this area reveal that many primary school instructors need more abilities to properly guide their children in forming vitally important transferable skills. Hence, the life skills program was developed to address a need in the Primary school setting. Teachers should make it a point to integrate teachings on life skills across subject areas rather than treating them as separate subjects. Improvement of a young person's learning process, problem-solving skills, self-management, and social talents is important (Nasheeda, et al., 2019). Schools, families, and communities must work together to teach students important life skills (Munsi & Guha, 2014; Scheeler et al., 2009). Many schools encourage information security so that future pupils can use it. Several institutions, not just the WHO, stress the importance of instilling these skills in young people (Orodho & Abobo, 2014; Arasomwan & Mashiya, 2021). The need for a well-rounded education is highlighted in many ways, but "life skills" and "communications skills" highlight the importance of developing these abilities. Those with a wide variety of social skills are more likely to contribute positively to a team. Playing without restriction and then reflecting on those experiences are two examples. Some symptoms include concern with proving one's point and a propensity to go headfirst into challenging moments. Making and keeping eye

contact with a stranger throughout a conversation is a reliable indicator of friendliness (Darden, Gazda, 1996). In order to be effective leaders and problem solvers in the future, today's youth will need the skills they are learning now (Marroquin et al., 2017). Despite many advances over the past decades, some young people, especially girls and persons of color, still lack the basic skills essential to take on the responsibilities of adulthood (Mudzielwana & Mulovhedzi, 2016; Pillai, 2012). Keeping up with your studies will help you maintain a healthy routine, from daily workouts to dietary intake. When teaching kids life skills, it is important to consider their desires, goals, and worries (Tarmyan, Mahjooy and Fathi, 1978). Teenagers may face resistance from cultural and familial conventions in their quest for autonomy and maturity. Today's youth may hold ideals very different from those of their parent's generation (Rasheed, 2010; Smith et al., 2006; Gulati, 2019). Unless the teacher is good and well-informed, the chances of learning anything beneficial at school are about the same as the chances of learning something useful from a friend or family member. One of our main goals is to assist SwDs in understanding why developing their skills and experience is important to their future happiness and success. By providing SwDs with immediately useful knowledge, we give them a leg up. As an outcome, they encourage their SwDs to do ground-breaking work, put their skills to good use, and demonstrate their creativity in ways that respect core human values. Since there is a need for general knowledge, a well-rounded person must get training in various fields. The outcomes from Tan's (2018) study indicate that teachers place a premium on helping students acquire relevant skills. This is so because pupils who acquire such abilities will be better prepared to deal with the challenges they will face in their own lives. Speakers addressed the need to maintain SwDs' desire to study skills and experience in 21st-century inclusive classroom settings.

Education Model Based on Life Skill

A skill is the honed capability of a living thing to execute a particular assignment. Life skills are needed to thrive in today's society and take advantage of its many advantages (WHO, 1996). Life skill education addresses self-awareness, empath, innovative and critical thinking, problem-solving, decision-making, effective communication, interpersonal interactions, emotion management, and stress reduction. Teaching staff can benefit from the training through various methods, including classroom discussions, seminars, role plays, games, and simulators. It inspires teachers to attempt new things in the classroom, pushing SwDs to hone their own reflective practice and analysis skills while also looking for real-world applications of lesson content. Having problem-solving skills employed efficiently and responsibly in

managing personal affairs" is how Wikipedia defines life skills, which is a pretty good summation of what it takes to be a fully actualized human being. Most people acquire a set of generally applicable skills through some formal education and practical experience that allows them to deal with the most common issues they encounter daily. One of the main goals of formal education is to help SwDs become more critical thinkers and better capable of assessing the benefits of different pieces of work. However, common sense dictates that parents should help their children become ready for adulthood by teaching them important life lessons. Instances of life skills include the capacity for communication, thinking critically, being innovative, operating independently, making sound decisions, and persisting with a project until it is completed. The foundation of a happy and successful existence is the development of the higher-order life skills necessary for tackling everyday problems. Enhancing one's cognitive, emotional, and moral skills for growth and improving one's community and society. Children who are well-versed in the fundamentals of reading, writing, and numbers are better able to grow into contributing adults. They stand a better chance of competing in the world of today. The general public may agree that a good teacher is one who assists their students in learning, yet advocates of educational reform remain divided about what constitutes a successful classroom. Using SwDs progress as a foundation for wage rises or dismissal has been a central dispute in policy discussions about teachers' efficacy. However, neither of these approaches can be relied on to effectively enhance performance in the inclusive classroom. It has been shown that using instructor effectiveness data to advance their careers and develop responsibility guidelines to reward and encourage life skills for SwDs' learning is the most effective strategy for increasing in 21st-century inclusive classroom settings.

Purpose of Life Skill Education in the 21st Century

In order to succeed in today's society, especially in higher education and the modern workforce, SwDs need not just information but also skills, a strong work ethic, and positive character attributes, as echoed by educators, school planners, educational institutions, and managers. Students' time and energy spent developing 21st-century life skills will pay off in their future success in school, work, and community work. Even though the precise set of skills that fall under that umbrella may be defined, classified, and determined in various ways from individual to individual, location to location, and school to school, the term "21st-century life skills" does represent a general, case fuzzy and variable, consensus. With the 21st Century's unique life skills, SwDs can succeed in today's high-tech environment. Students who have mastered these competencies typically report a more positive sense of self and more confidence when asked

about these topics (Malawi Ministry of Education, 2000). Every person is responsible for equipping themselves with the expertise and skills needed to thrive. Often referred to as life skills, these attributes help people overcome daily life challenges while still having fun.

With their help, we can recognize our goals and develop to our greatest potential. It is terrible that there is not a single location where people may go to acquire basic but vital skills and knowledge. You may discover a greater or lesser demand for particular skill sets based on your background, cultural standards, religious views, age, geographic location, and chosen field of work. The more we educate ourselves, the more we broaden our horizons, and the better equipped we are to deal with whichever life can throw at us. It can be practical in education, described as "the process of teaching and learning through which children acquire knowledge and develop attitudes and skills that enable them to cope with the challenges of life situation" (Malawi Ministry of Education, 2000). Expertise gained through years of study and experience in a particular profession. A person's life skills are the resources they draw upon to handle the challenges of everyday living. The WHO defines *life skills* as "the talents for adaptation and decent behaviour that assist individuals to deal successfully with the demands and obstacles of everyday life," This is what we mean when we talk about life skills. National Council on Teaching and Learning states that the goal of life skills education is to "help the learner's holistic development" and to "continue and extend the development of the competencies that the learners bring home" (Malawi Ministry of Education, 2000). Programs that assist young people in growing into mature adults who contribute to society in positive ways are called youth development programs. Young people's self-esteem and readiness for adulthood can benefit from a solid grounding in life skills. If teachers are truly concerned about their student's emotional well-being, they should assume the role of life skills in the classroom. A few instances of the former are communication and interpersonal skills, whereas examples of the latter include computer programming and hardware maintenance. Life skills equip young people with the tools to make wise decisions that will keep them safe, improve their health, and foster strong relationships with others. When we talk about someone having "life skills," we refer to a collection of traits and abilities that let them confidently and competently handle the demands of daily life and move forward with their routines. Cognizant of the value of instilling these skills in children. There is an increasing trend in education towards teaching important life skills as a mandatory element of schooling for all students for SwDs in 21st-century inclusive classroom settings.

Life Skill Education for Students with Disabilities

Education's primary purpose is to enable each learner to achieve his or her highest capability. Knowledge may be acquired at any time and in any place. People of any age can learn things through their interactions with others and the globe around them. For Hamalik (2005), a student's education is complete if they are ready for life after graduation. Children are not old enough to make wise choices, but the term prepare makes it sound like they have to. In other words, once students reach this point in their schooling, they are on the cusp of going to work. Instead of focusing on promoting global growth and progress through equal opportunity, educational institutions are increasingly prioritizing life skills. Also, students and societies are emerging capacities that everyday life skills are a great resource for preparing themselves to handle life events of various sizes, from the personal to the national to the global. Almost everyone has at least a bachelor's degree, and much of the working population is in the education sector since education is essential to living a full and happy life.

As children, we study from our families; as people, we pass that learning on to the next generations (Pidarta, 2013). This manual explains the steps needed to make something real and beneficial for living things. SwDs have the same opportunities as other children to learn and grow as an outcome of their social involvement, provided they receive the proper education and support. Blindness, deafness, mental retardation, academic achievement, and high intelligence are some characteristics that qualify as disabilities among children. The mayhem that ensued is indicative of their brilliance. Affected children experience cognitive deficits ranging from severe to mild. Some of them have mild limitations, while others have severe disabilities. SwDs benefit greatly from life skills in the inclusive classroom settings.

SwDs, even those with severe impairments and a lower-than-average IQ, can access the educational program to teach them general and occupational life skills. In the same ways that children who are gifted or have special learning hurdles make significant progress in general life skills, academic life skills, and work-related life skills, children born blind, deaf, or hard of hearing also make significant progress in these areas. Learning mass media may help SwDs in two main ways: first, by helping them understand their coursework better, and second, by teaching them valuable skills they can use in the labor force. One may make the case that everyone in modern society requires the same set of fundamental abilities. Today, life skills are not just a bonus for SwDs; they are essential for the sustainable development of our society. SwDs in, especially as the future leaders of our society, require a wide variety of skills. The

topic of this study was to examine the development of SwDs' capacities for learning basic life skills while still in primary school for all students for SwDs in 21st-century inclusive classroom settings.

Role of Educators in Facilitating Life Skills in Inclusive Education

In ancient India, teachers were privileged in shaping their SwD's minds and hearts. Considering this, present training methods emphasize SwDs' academic progress more than their requirements. It does not do nearly enough to help children who, although having different intrinsic capacities for learning, still have the potential to learn, need to develop those skills, and can use them to thrive as adults. People in modern India must have access to these types of empowerment due to the rapid growth of globalization and urbanization and the breakdown of joint families and other traditional support networks. Children's growth and academic success depend critically on teachers' skills and classroom management. The quality of instruction an SwD receives from his or her teachers matters greatly to the student's final grade. Primary school instructors, or Educators, are tasked to prepare their SwDs for the challenges of an inclusive classroom. The quality of a profession's future educators is essential to the achievement of that profession; hence this is certainly necessary. It is important to train oneself in these areas. A very well person is a person who is both aware of himself and able to relate well with others in both their close circle and the larger community. Use them to your advantage when making decisions and solving problems in your personal life, at school, and with friends. Their dual advantage of fostering positive self-identity and social connections is undeniable. One of the many benefits of learning these important skills in inclusive classroom settings is that it helps students become better prepared to deal with a wide range of unforeseen problems in the future. One of the many benefits of learning these important skills in inclusive classroom settings is that it helps students become better prepared to deal with a wide range of unforeseen difficulties in the future. Life skills include the capacity for critical thought, problem-solving, decision-making, effective communication, collaborative issue-solving, and personal and social responsibility. Instruction in life skills in all-inclusive classrooms can greatly improve SWD interpersonal and social preparedness for the concerns of adulthood. The program aims to satisfy a sense of well-being by fostering growth in self-awareness, autonomy, social involvement, and emotional regulation. Those who have developed skills adaptable to different contexts will do better in the modern world. In today's fast-paced, highly competitive society, success hinges on the person's capacity for critical thinking, making informed decisions, working collaboratively with others, clearly expressing ideas and values, and

maintaining a healthy balance between one's needs and those of the greater community. Clear communication and coping with daily challenges are two things you may instruct others in. Teaching SwDs life skills can help them become more self-reliant and productive members. Preparing a child with a developmental disability for life and work beyond school is one way to assist in achieving the child's full potential for SwDs in 21st-century inclusive classroom settings.

Conclusion

A new understanding of life skills is essential to the ongoing development of the human species. Such systems might be developed to give teachers greater authority over how their SwDs are doing on a particular section of assessment or to help students better understand the criteria by which they are being assessed. Teachers who participate in lifelong learning programs improve their decision-making, problem-solving, critical-thinking, communication, ability to create and maintain strong relationships, and overall quality of life. Teachers need to be trained in the basics if they are to be effective in helping their SwDs acquire these skills. When teachers are allowed the autonomy to design classrooms where SwDs are motivated to take an active role in their education, SwDs are more likely to succeed academically. Teachers must be given guidance on how to inspire their students with meaningful work and provide them with relevant skills. He is interested in gaining entry to a curriculum for instructing in life skills. Teachers in life skills classes must have a thorough knowledge of their students' exceptional skills and challenges if they are to deliver effective and engaging education. These so-called life skills should be taught consistently. SwDs learn best in the 21st Century's inclusive classrooms when their teachers are experiencing personal success. There is a heavy emphasis on hands-on learning in the inclusive classroom. There should be an earnest attempt to include affordable, practical, and useful teen outreach programs within the current structure of traditional schooling. Teachers comprise the largest segment of adults who regularly contact youngsters. They might pick up some tips for using these techniques in teaching preteens and teenagers. We can better equip the next generation to handle existing and future challenges by instilling a lifelong desire to learn. One strategy could be creating a program encouraging SwDs to develop their skills. That is why it is critical for the development of any society to provide SwDs with useful skills they can put to use right away in their classes. SwDs' health, social lives, and well-being may all benefit from acquiring life skills. Hence, a plan must be developed to ensure that young people can access high-quality, practical learning activities, especially those in their crucial teenage years. The teachers' approach must be included in every stage of

the educational process, from curriculum and resource development to material interchange and evaluation, if the nation is to educate its kids to equip them with life skills for SwDs in the 21st-century inclusive classroom settings.

References

1. Abobo, F., & Orodho, J. A. (2014). Life skills education in Kenya: An assessment of the level of preparedness of teachers and school managers in implementing life skills education in Trans-Nzoia District, Kenya. *IOSR Journal of Humanities and Social Science*, 19(9), 32-44.
2. Akkad Rafique, K. S., Ali, M., Baluch, T. A., Bajwa, H. A. F., & Gillani, S. F. U. H. S. (2022). Different Causes and its Association in Children with Cerebral Palsy. *Pakistan Journal of Medical & Health Sciences*, 16(08), 167-167.
3. Anwar McHenry, J. (2009). A place for the arts in rural revitalisation and the social wellbeing of Australian rural communities. *Rural Society*, 19(1), 60-70.
4. Arasomwan, D. A., & Mashiya, N. (2021). Foundation phase pre-service teachers' experiences of teaching life skills during teaching practice. *South African Journal of Childhood Education*, 11(1), 1-10.
5. Bustillo, N. E., Rasheed, M., Benedict, C., Zhou, E., Kava, B., Soloway, M., ... & Penedo, F. J. (2010). Abstract A71: Perceived stress management skills and quality of life in ethnic minority men newly diagnosed with prostate cancer. *Cancer Epidemiology Biomarkers & Prevention*, 19(10_Supplement), A71-A71.
6. Butz, B. P., Duarte, M., & Miller, S. M. (2006). An intelligent tutoring system for circuit analysis. *IEEE Transactions on Education*, 49(2), 216-223.
7. Danish, S. J. (1996). Interventions for enhancing adolescents' life skills. *The Humanistic Psychologist*, 24(3), 365-381.
8. Darden, C. A., Gazda, G. M., & Ginter, E. J. (1996). Life-skills and mental health counseling. *Journal of Mental Health Counseling*, 18(2), 134-141.
9. Fathi, I. (1978). *Al-'alam al-riwa'i'inda Nayib Mahfuz*. Dar al-Fikr al-Mu'asir.
10. Gould, D., Chung, Y., Smith, P., & White, J. (2006). Future directions in coaching life skills: Understanding high school coaches' views and needs. *Athletic insight*, 8(3).

11. Gulati, G. (2019). Empowering teachers and children through life skills training.
12. Hamalik, O. (2005). Pengembangan sumber daya manusia manajemen pelatihan ketenagakerjaan pendekatan terpadu. *Jakarta: Bumi Aksara*.
13. Kadzamira, E., & Rose, P. (2001). Educational policy choice and policy practice in Malawi: Dilemmas and disjunctures.
14. Iswari, M. (2007). The life skills for children with special needs. *Jakarta: National Education Department*.
15. Liunir, Z. (2006). Evaluasi Pelaksanaan Program Pendidikan Keterampilan Kerumahtangaan dan Kepariwisata Di Sekolah Menengah Pertama Negeri 3 Lembang. *Disertasi Universitas Pendidikan Indonesia*.
16. Loureiro, R. M. (2013). Enter the Milanese lapidary: Precious stones in Garcia de Orta's Coloquios dos simples, e drogas he cousas mediçinais da India (Goa, 1563). *Journal of History of Science and Technology*, 8, 29-47.
17. Pillai, R. R. (2012). The importance of life skills education for children and adolescents. In *Souvenir-cum Scientific Update for the 22nd Annual Conference of Indian Psychiatric Society, Assam State Branch*. Guwahati: ABSCON (pp. 21-4).
18. Marroquín, B., Tennen, H., & Stanton, A. L. (2017). Coping, emotion regulation, and well-being: Intrapersonal and interpersonal processes. *The happy mind: Cognitive contributions to well-being*, 253-274.
19. Mudzielwana, N. P., & Mulovhedzi, S. A. (2016). Promotion of Mental Health within Life Skills as a Subject in the Foundation Phase. *International Journal of Educational Sciences*, 15(3), 361-367.
20. Munsu, K., Guha, D., Bengal, W., & Bengal, W. (2014). Status of life skill education in teacher education curriculum of saarc countries: A comparative evaluation. *Journal of Education and Social Policy*, 1(1), 93-99.
21. Nasheeda, A., Abdullah, H. B., Krauss, S. E., & Ahmed, N. B. (2019). A narrative systematic review of life skills education: effectiveness, research gaps and priorities. *International Journal of Adolescence and Youth*, 24(3), 362-379.

22. Newman, N., Fletcher, R., Schulz, A., Andi, S., Robertson, C. T., & Nielsen, R. K. (2021). Reuters Institute digital news report 2021. *Reuters Institute for the study of Journalism*.
23. Prasetyo, I., Suryono, Y., & Gupta, S. (2021). The 21st century life skills-based education implementation at the non-formal education institution. *Journal of Nonformal Education*, 7(1), 1-7.
24. Scheeler, M. C., Bruno, K., Grubb, E., & Seavey, T. L. (2009). Generalizing teaching techniques from university to K-12 classrooms: Teaching preservice teachers to use what they learn. *Journal of Behavioral Education*, 18, 189-210.
25. Tan, L. M., & Laswad, F. (2018). Professional skills required of accountants: what do job advertisements tell us?. *Accounting Education*, 27(4), 403-432.

TURİZMDE İNOVATİF BİR ÜRÜN OLARAK GLAMPİNG OTELLER GLAMPING HOTELS AS AN INNOVATIVE TOURISM PRODUCT

Harun ÇALHAN

Dr. Öğr. Üyesi, Erciyes Üniversitesi

ORCID NO: 0000-0002-7256-2411

ÖZET

Turizm sektörü küresel düzeyde tüketici taleplerini iyi okuyan, hızlı yanıt verebilen, hem oldukça dinamik hem de inovasyon geliştirmede öncü sektörlerden biridir. Daha önceleri düşük bütçeli bir konaklama biçimi olarak değerlendirilen kamping konaklama, son dönemlerde lüks ve şatafat kavramları ile birleşerek inovatif bir turistik ürüne dönüşmüştür. Glamping oteller, doğasever, eko-turistlere hitap eden, modern imkân ve teknolojiler ile donatılmış, farklı tasarımları ve sunduğu kaliteli hizmetleri ile lüks bir turistik ürün haline gelmiştir. Bu çalışma kapsamında ikincil verilere dayalı bir literatür incelemesi yapılmıştır. Çalışmada öncelikle turizmde inovasyon ve glamping konaklama üzerine ulusal ve uluslararası akademik literatür incelenmiştir. Ardından, uluslararası düzeyde online glamping otel rezervasyonu yapan internet siteleri (glamping.com; glampinghub.com; worldofglamping.com; glampsites.com; booking.com) ile çok rağbet gören glamping blogları (blog.glamping.com; glampingspace.com; allaboutglamping.com; glampitect.com) çalışma çerçevesinde incelenmiş ve sübjektif olarak en inovatif on glamping otel türü belirlenmiştir. Çalışma çerçevesinde incelenen ve temel özellikleri sunulan glamping otel türleri; baloncuk/kabarcık kubbeler, kabinler, kozalar, ağaç evler, kulübeler ve kır evleri, çan çadırlar, otağlar, safari çadırlar, tipi/tepee çadırlar ve iglolardan oluşmaktadır.

Anahtar kelimeler: İnovatif Ürün, Glamping Otel, Turizm.

ABSTRACT

Tourism sector is both highly dynamic and one of the leading sectors in innovation development, which detects consumer demands well at the global level and responds quickly. Camping which was considered as a low-budget accommodation and vacation, has recently turned into an innovative tourism product by combining the concepts of luxury and pomp. Glamping hotels have become a luxury tourism product with different designs and quality services that appeal to nature-loving tourists, equipped with modern facilities and technologies. Within the framework of this study, a literature review was examined based on secondary data. In the context of the study, firstly, the national and international academic literature about tourism innovation and glamping accommodation was examined. Then, internationally online glamping hotel reservation websites (glamping.com; glampinghub.com; worldofglamping.com; glampsites.com; booking.com) and popular glamping blogs (blog.glamping.com; glampingspace.com; allaboutglamping.com; glampitect.com) were examined and ten most innovative glamping hotel types were determined subjectively. Types of glamping hotels examined within the framework of the study consists of bubble domes, cabins, pods, tree houses, huts and cottages, bell tents, yurts, safari tents, tipis/tepees and igloos.

Keywords: Innovative Product, Glamping Hotel, Tourism.

GİRİŞ

Günümüzde pek çok modern tüketici, özellikle şehirlerde ikamet edenler, tatillerinin keyfini açık havada doğada geçirmeyi tercih etmektedirler. Bu tüketiciler, hem zihinlerini boşaltmak için güzel manzaralar hem de bedenlerini rahatlatmak için konforlu konaklama yerleri aramaktadırlar. Turizmde artan bu talebi karşılamak için inovatif bir ürün olarak glamping konaklama ve oteller ortaya çıkmıştır (Lu, Wang, Dai, Chen ve Feng, 2021). Glamping, otelcilik sektörü ile kamping simbiyotik bir şekilde bir araya getiren inovatif bir konaklama modeli olarak farklı tesisler sunmaktadır. Doğal alanlardaki bu inovatif konaklama biçimi, kalite ve rekabete yönelik yeni bir stratejik değişimi tetiklemektedir (Vrtodusic Hrgovic, Cvelic Bonifacic ve Licul, 2018). Glamping, dış mekân deneyimlerin getirdiği rahatsızlıkları ortadan kaldırarak doğaseverlere bir dış mekân oteli deneyimi sunmaktadır. Bu nedenle glamping, iç mekân ve dış mekân turizm deneyimi arasında bir geçiş biçimidir. Girişimciler, glamping yoluyla konforlu konaklama ile dış mekân deneyimini birleştirerek turizmde çok önemli bir inovasyon gerçekleştirmişlerdir (Brochado ve Pereira, 2017). Glamping, modern bir kamping biçimi, dış mekân rekreasyonel deneyimi sağlayan eko-konaklama şekli, lüks ve doğayı bir araya getiren otel tipi olarak ifade edilmektedir (Lu ve diğ., 2021).

Glamping genellikle beş yıldızlı kamp olarak adlandırılmaktadır. Küçük, pratik ama rahatsız çadırların aksine, genellikle çekici yerlerdeki lüks dış mekân konaklaması ile ilişkilendirilir (Cvelic Bonifacic, Milohnic ve Cerovic, 2017). Genel olarak kamping, dünya genelinde 150 milyar dolar üzerinde gelir yaratmaktadır ve önemli bir turizm türü olma yolunda ilerlemektedir (Craig ve Karabas, 2021). Artan popüleritesine rağmen, glamping üzerine hâlâ çok sınırlı düzeyde çalışma olduğu pek çok araştırmacı (Lyu, Kim ve Bae, 2020; Lu ve diğ., 2021; Craig ve Karabas, 2021) tarafından vurgulanmaktadır. Bu çalışma çerçevesinde turizmde inovasyon kavramı, glamping ve glamper kavramları ile glamping otel türleri ikincil verilere dayalı olarak incelenmektedir. Bu bağlamda öncelikle glamping ana konusu ile ilgili ulusal ve uluslararası akademik literatür incelenmiştir. Ardından uluslararası düzeyde online glamping otel rezervasyonu yapan internet siteleri (glamping.com; glampinghub.com; worldofglamping.com; glampsites.com; booking.com) ile çok rağbet gören glamping blogları (blog.glamping.com; glampingspace.com; allaboutglamping.com; glampitect.com) çalışma çerçevesinde incelenmiş ve sübjektif olarak en inovatif on glamping otel türü belirlenmiştir. Çalışma çerçevesinde incelenen ve temel özellikleri sunulan glamping otel türleri; baloncuk/kabarcık kubbeler, kabinler, kozalar, ağaç evler, kulübeler ve kır evleri, çan çadırlar, otağlar, safari çadırlar, tipi/tepee çadırlar ve iglolardan oluşmaktadır.

1. TURİZMDE İNOVASYON

Örgütlerin hem değişen müşteri taleplerine ve yaşam tarzlarına yanıt olarak hem de teknolojinin sunduğu fırsatlardan ve değişen pazar yapıları ile dinamiklerden yararlanabilmesi için inovasyon yapmaları gerekmektedir (Rowley, Baregheh ve Sambrook, 2011). İşletmelerin mevcut konumlarını korumak veya geliştirmek için yeni fikirler geliştirmeleri ve rutinlerini değiştirmeleri, inovasyonlar yapmaları gerekmektedir (Tavassoli ve Karlsson, 2015). Turizm endüstrisi, doğaya, zamana, mekâna dağılmış, dinamik bir şekilde bir araya getirilmesi gereken birbirinden uzak aktörleri birleştiren faaliyetlerden oluşmaktadır (Aldebert, Dang ve Longhi, 2011). Tarih boyunca turizm, birçok inovasyonla karakterize edilmiştir (Hjalager, 2010). Turizm endüstrisi, turistlere daha iyi hizmet vermektense pazarlamaya veya ürün geliştirmeye kadar birçok amaç için teknolojik inovasyonları benimseme konusunda her zaman hızlı olmuştur (Camison ve Monfort-Mir, 2012).

Turizmde inovasyon, çeşitli unsurların birleşimi olarak ortaya çıkan bir turistik ürün şeklinde görülmektedir. Turizm ürünleri somut ve/veya soyut unsurları içerebilmektedir. Örneğin bir

destinasyon, oteller, restoranlar, seyahat acentaları, rehberler, araç kiralama şirketleri gibi çok sayıda üreticiden oluşmaktadır (Carvalho ve Costa, 2011). Turizm endüstrisi kültürel, sportif ve rekreasyonel faaliyetler gibi eğlence sektörü faaliyetlerini de içermektedir (Decelle, 2004). Turizm ürünlerinin üretimi ve pazarlanması, endüstriyel ürünlerden farklı olup genellikle inovasyon yoluyla ürünlerin değerini artırmak için basamak görevi gören belirli özellikler gösterir (Weiermair, 2006). Turizm inovasyonunu, özellikle samimiyet ve misafirperverliğin temel değerlerini harekete geçirme ihtiyacını kabul etmeden düşünmek mümkün değildir (Decelle, 2004). Turizmde inovasyon, geleneksel turizm aktörleri ile çeşitli uygulamalarda, çoğunlukla sektöre yeni girenler veya inovasyon liderleri arasındaki etkileşimleri ifade eder (Aldebert ve diğ., 2011). Teknoloji ve inovasyonlar turizm faaliyetlerini, turistik deneyimi ve destinasyon imajı oluşumunu etkilemektedir (Hunter, Chung, Gretzel ve Koo, 2015). Turizmde inovasyon geliştirme sadece teknolojiyle bağlantılı yenilenme çabalarını değil, aynı zamanda turistik destinasyonların sosyal, ekolojik ve ekonomik sorunlarına inovatif çözümler bulma çabalarını da içeren bir süreçtir (Zengin ve Türker, 2021).

İnovasyon kavramı Latinceye dayanmakta olup ve yeni bir şey yapmak anlamına gelmektedir (Flynn, Dooley, O'Sullivan ve Cormican, 2003). İnovasyon, kelime olarak Türk Dil Kurumu (2022) tarafından yenilik, yenileşim olarak tanımlanmakta ve "değişen koşullara uyabilmek için toplumsal, kültürel ve yönetsel ortamlarda yeni yöntemlerin kullanılmaya başlanması" şeklinde açıklanmaktadır. Joseph Schumpeter inovasyonun önemine dikkat çeken ilk ekonomist olarak düşünülmektedir (Rogers, 1998). Avusturyalı ekonomist Schumpeter (1934) inovasyonu, girişimciliğin önemli faktörlerinden biri olarak görmüş ve hazırladığı ekonomik kalkınmayı esas alan çalışmasında inovasyon kavramına değinerek kavramı akademik dünyaya kazandırmıştır (Tohidî ve Jabbarî, 2012). Rogers (1983) inovasyon kavramını bir işletme ya da birey tarafından yeni olarak algılanan fikir, uygulama veya nesne şeklinde tanımlamıştır.

Genel bir kural olarak, bir fikrin/buluşun inovasyon olarak değerlendirilebilmesi onun ancak hizmet olarak uygulanmış olmasına veya bir mal olarak ticarileştirilmesine bağlıdır (Rogers, 1998). Diğer yönetim araştırmaları gibi 1960'lı ve 1970'li yıllarda inovasyon araştırmalarının odağı da kavramsallaştırma ve teori oluşturma üzerine olmuştur. Bu çalışmalar daha çok tanımlayıcı nitelikteydi ve çeşitli faktörler ile örgütün özellikleri arasındaki ilişkiyi inceliyordu. 1980'li ve 1990'lı yıllarda yapılan çalışmalar ile inovasyon teorisi genişletilmiş ve inovatif örgütlerin tasarlanmasına yönelik bilgi birikimi oluşturulmuştur (Ravichandran, 2000). Örgütlerin etkili, verimli olabilmeleri ve varlıklarını sürdürebilmeleri için inovasyon yapmaları gerektiği hem akademik hem de uygulayıcılara yönelik çalışmalarda belirtilmektedir. Bu kapsamdaki araştırmaların işletmelerde inovasyon yönetimine rehberlik edebileceği düşünülmektedir (Damanpour ve Schneider, 2006). İnovasyon kavramı, hazırda var olan bir şeye başka bir özelliğin eklendiği veya var olan bir şeyden yeni bir şey geliştirme fikrini ifade etmektedir (Jalonen, 2012). Kahn (2018) inovasyonun hem çıktı hem de süreç olarak tanımlanması gerektiğini vurgulamaktadır.

Ürün inovasyonu, var olan ürünlerin modifiye edilmesi ve/veya yeni ürünlerin ortaya çıkarılmasıdır (Manimala, 1992). Ürün inovasyonu, mevcut ürünlerin işlevselliği veya kullanıcı özellikleri önemli ölçüde iyileştirilirse gerçekleşmektedir (Junge, Severgnini ve Sørensen, 2016). Ürün inovasyonu, üretilen ve satılan yeni veya daha iyi ürünlerdir (veya ürün çeşitleridir); neyin üretildiği sorusunun cevabıdır (Maier, 2018). Ürün inovasyonunun biçimi benzersiz, nadir ve ulaşılması zor olmalıdır, böylece ihtiyaç bilgisi yoluyla geliştirilen bir kaynak yönetimi stratejisi olarak iş performansı elde edilebilir (Christa ve Kristinae, 2021). Ürün inovasyonunun, uygulamaya dönüştürülmesi ve yaratıcılık yeteneklerinin geliştirilmesi sonucu etkinliğinin arttığı söylenebilir (McKee, 1992). Bir ürün genel olarak alıcıya sunulan bir mal veya hizmet iken, süreç, o mal veya hizmetin üretim ve teslim şeklidir (Barras, 1986). Süreç inovasyonu, bir endüstride yeni olan bir kuruluş veya işletme birimi için

üretim teknolojisindeki değişiklikler olarak tanımlanmaktadır (Bigoness ve Perreault, 1981). Rosenberg (1982) süreç inovasyonunu, inovasyon sürecinin arka planı olarak tanımlamıştır. Bu inovasyon biçimi aynı zamanda örgüt performansının önemli bir itici gücü ve bir örgütün pazardaki konumunu geliştirmek için önemli bir araç olarak görülmektedir (Hatch ve Mowery, 1998). Süreç inovasyonu, kuruluşlar içinde bir yenilenme sürecini ifade eder (Huang ve Rice, 2012). Süreç olarak inovasyon, işletmelerin inovasyonu nasıl yarattığı, geliştirdiği, benimsediği, uyguladığı ve kullandığını kapsamaktadır (Damanpour, 2017). Süreç inovasyonu, yeni veya önemli ölçüde geliştirilmiş bir imalat veya teslimat yolunun uygulanması olarak tanımlanmaktadır (Nandal, Kataria ve Dhingra, 2020). Süreç inovasyonu, bir organizasyonda üretime yeni teknoloji ve yöntemlerin getirilmesi olarak tanımlanabilir (Maier, 2018). Süreç inovasyonları işletmelerde üretkenliği arttıran önemli bir kaynaktır (Reichstein ve Salter, 2006).

Bir örgütün mevcut bir pazarda daha önemli gördüğü bir pazarlama faaliyeti hem örgüt için ilk kez yapılan bir şey olma özelliğindedir hem de bir tür inovasyon içerir (Simmonds, 1986). Bir işletmenin pazar fırsatlarını keşfetme ve bunlardan yararlanma yeteneği ile pazarlama fikirleri, taktikleri ve stratejilerine yönelik yetkinlikleri pazarlama inovasyonu olarak adlandırılmaktadır (Kam-Sing-Wong, 2013). Gupta, Malhotra, Czinkota ve Foroudi, (2016) pazarlama inovasyonunu, yeni fiyat stratejileri, yeni tutundurma faaliyetleri, yeni dağıtım kanalları ve pazarlama bilgi sistemlerini içeren inovasyon olarak ele almışlardır. Bir pazarlama inovasyonu, ürün planında veya paketlemede, ürün yerleştirmede, ürün tanıtımında veya fiyatlandırmada büyük değişiklikler içeren yeni bir pazarlama aracının uygulanmasıdır (Nandal ve diğ., 2020). İnternetin 2000'lerde gelişmesi, turizm işletmelerinin çoğunluğunu etkileyen ve hâlihazırda seyahat acenteleri gibi geleneksel pazarlama ve satış araçlarında geniş kapsamlı bir azalmaya yol açan bir dizi pazarlama inovasyonuna yol açmıştır (Hjalager, 2010). Bir örgütsel inovasyon, geleneksel yönetim ilkelerinden, süreçlerinden ve uygulamalarından belirgin şekilde ayrılan veya yönetim çalışmalarının gerçekleştirilme şeklini önemli ölçüde değiştiren yeni yöntemlerin uygulanması olarak tanımlanabilir (Hamel, 2006). Örgütsel inovasyon terimi, iş dünyasında ve kamu kuruluşlarında inovasyon çalışmalarını ifade etmektedir (Damanpour, 2017). Örgütsel inovasyon, bilgiye dayalı fikirleri ve davranışlarda dönüşümü vurgulamaktadır. Bu nedenle örgütsel inovasyon, belirli bir örgütte yeni fikir ve davranışların benimsenmesi ile yönetim faaliyetlerinin olumlu yönde gelişmesinin sağlanmasıdır (Alharbi, Alarifi ve Mosbah, 2019).

İnovasyonlar etki düzeyleri bakımından radikal ve artımsal inovasyon şeklinde iki tür olarak incelenebilmektedir. Radikal ve artımsal inovasyon arasındaki klasik ayrım, Schumpeter'in (1934) çalışmalarına kadar uzanır, ancak daha sonra Abernathy ve Clark (1985) tarafından detaylandırılmıştır. Artımsal inovasyon sürecini yürütmek, organizasyonel misyonun hizmetinde fikir üretmeyi, bu fikirleri test etmeyi ve filtrelemeyi ve projeleri maksimum verimlilikle uygulamayı gerektirir (Rubin ve Abramson, 2018). Radikal inovasyonlar, teknolojiye devrimci değişiklikleri temsil eden temel değişikliklerdir (Dewar ve Dutton, 1986). Tüm ürün inovasyonunda mevcut olmasına rağmen, radikal inovasyon projeleri, esas olarak yeni teknolojilerin dâhil edilmesinden dolayı artımsal inovasyonlardan daha yüksek düzeyde belirsizlik sunmaktadır (Song ve Thieme, 2009). Radikal inovasyon, baskın uygulamalarda ve bir şirkette veya bir sektörde mevcut olan bilgide temel değişiklikler üretirken, artımsal inovasyon bunun yerine olağan uygulamalara ve bilgiye göre marjinal değişiklikleri temsil eder (Camison ve Monfort-Mir, 2012).

2. İNOVATİF BİR ÜRÜN OLARAK GLAMPİNG

Turizm sektöründe misafir tercihlerinin değişmesi, yeni niş turizm uygulamaların artmasını ve turizmde inovasyonlar geliştirilmesini tetiklemiştir. Geçmiş yıllarda turistler tarafından hem ekonomik bir tatil seçeneği hem de alternatif bir konaklama imkânı bulunmadığı zaman tercih edilen bir konaklama türü olan kampçılık günümüzde farklı bir turizm deneyimi olarak ortaya

çıkılmaktadır (Filipe, Santos ve Barbosa, 2018). Kamp yapmak, hem bir aktivite hem de konaklama olarak tanımlanmış bir açık hava rekreasyonu biçimidir (Brochado ve Pereira, 2017). Kamp yapmak, özellikle sosyal ve dışa dönük nitelikteki insanlar için harika bir konaklama seçeneğidir. Genellikle diğer misafirlerle etkileşime girilmeyen otellerin aksine, kamp alanında kalmak yeni insanlarla tanışma fırsatı sunmaktadır (Andrey, Galera, Cabido ve Wiskey, 2014). Çadır veya karavan ile sürdürülebilir bir şekilde doğaya yakın olmak son dönemlerde oldukça popülerleşti ve kamp konaklama alanları gelişti (Sommer, 2020). Kampçılık genellikle düşük maliyetli bir turizm faaliyeti olarak kabul edilmekle birlikte son yıllarda inovatif gelişim sayesinde ürün özelliklerinde ciddi değişimler yaşayarak farklı pazar bölümlerini çekebilecek cazibesi yüksek bir ürüne dönüşmüştür (Brooker ve Joppe, 2013).

Turizmdeki gelişmelerin etkisinde, son yıllarda ortaya çıkan inovasyonlardan biri olan glamping yoğun ilgi çeken bir konu haline gelmiştir (Garst, Williams ve Roggenbuck, 2009). Yirmi birinci yüzyılda kamp yapmak, kamp alanlarında konaklamak, özellikle dışarıda kalma arzusu ve ev konforuna sahip konaklamaya yönelik turistik talep güçlü bir şekilde artmıştır. Özellikle genç nesiller arasında glampingin popüler hale gelmesi klasik kampın genel olarak glampinge dönüşmesine neden olmuş ve sektörün genel rekabet gücü üzerinde pek çok olumlu etkiye sahip olmuştur (Milohnic, Cvelic-Bonifacic ve Licul, 2019). Son trendlerden biri olan glampingler, geleneksel kamping ile ilişkilendirilen konaklamadan daha lüks konaklama ve tesis içeren kamp biçimi olarak tanımlanmaktadır (Adamovich, Nadda, Kot ve Haque, 2021). Glamping, dış mekân deneyimleriyle ilgili rahatsızlıkları gidererek dış mekân severlere, dış mekân oteli deneyimi sunmaktadır (Brochado ve Pereira, 2017). Glamping, İngilizce kökenli bir kelime olup muhteşem anlamına gelen “glamorous” ve kamp yapmak anlamına gelen “camping” kelimelerinin birleşiminden oluşmuş (Aksöz, Önem ve Aydın, 2020), eko-turizmde konforu, doğaya ve çevreye saygıyı birleştiren benzersiz inovatif lüks bir konaklama türüdür (Andrey ve diğ., 2014).

Tarihi bilgilere göre, glampingin köklerini Osmanlı İmparatorluğu dönemine dayandırmak oldukça mümkündür. Osmanlı hükümdarları ve sadrazamları, seferlerde, seyahatlerde ve av amaçlı yolculuklar esnasında konaklamak için ipek ve diğer nadir şeylerle süslenmiş taşınabilen saray gibi gösterişli lüks çadırlar (otağ-ı hümayun) kurdururlardı. Bu çerçevede Osmanlı İmparatorluğu dönemi, glamping tarihinin başlangıcı olarak kabul edilebilir. 1990’ların başında ise, özellikle zengin Avrupalı gezginlerin Afrika’daki safari turları sırasında lüks ve kaliteli yaşam tarzlarından ödün vermek istememeleri üzerine konaklamalarını sağlamak için bir çözüm olarak ortaya çıkmıştır (Budiasa, Suparta, ve Nurjaya, 2019). Glamping kavramı, Oxford Sözlüğü’ne göre, kamp için kullanılanlardan daha rahat ve pahalı olan çadır, kamp benzeri tesis olarak açıklanmaktadır (Oxford Learners Dictionaries, 2022). Glamping, eko ve kamp turizmini birleştirerek özel ilgi turizmi kategorisine de girmektedir (Yıldırım ve Erkılıç, 2019). Glamping, kamp kavramını geliştiren, yeniden tasarlayan ve kamp alanlarındaki inovatif ve yeni konaklama biçimleriyle doğrudan bağlantılı, otel ve kamp kombinasyonu yaratan bir trend olarak değerlendirilmektedir (Hrgovic, Bonifacic ve Milohnic, 2019).

Glamping, kampta tatilin daha rahat bir ortamda yapılabilmesi ve bunu yaparken çevreye zarar verilmemesi fikrine dayanmaktadır. Glamping, maksimum düzeyde kamp, konfor ve lüks sağlayan, birçok aktivite ve fırsat sunan, doğaya zarar vermeden doğal çevreye entegre olan, güvenliği sağlayan bir turistik ürün olarak tanımlanabilir (Yıldırım ve Erkılıç, 2019). Glamping, turist kalabalığından uzak kırsal bir çevrede genellikle özel bir konumda birleştirilen yeni bir konaklama türüdür (Sommer, 2020). Glampingler ile artık kamp yapmak eski moda, sıkıcı veya rahatsız edici bir tatil ve konaklama türü olarak görülmemekte, aksine açık hava konaklaması ve farklı seviyelerde değer verilen çok yönlü bir rekreasyon deneyimi olarak algılanmaya başlamıştır (Brooker ve Joppe, 2013). Bununla birlikte, inovatif bir konaklama şekli olarak görülmeye başlanan glampingler, konaklama hizmetinde rekabetin ve dolayısıyla kalitenin

artmasını da sağlamıştır (Ardıç-Yetiş, 2021). Glampingler söz konusu olduğunda, hem konaklama türü hem de konaklama yapılan konum ve çevre son derece önemlidir. Glampingler sayesinde alışılmadık bir usulde, farklı bir yerde, gökyüzünü ve yıldızları seyrederek uyumak eşsiz bir deneyimdir (Sommer, 2020).

Glamping kapsülleri, sürdürülebilir, taşınabilir ve tekrar kurulabilir olmaları nedeniyle, korunan doğa alanları veya ormanlar gibi sınırların dışında kalan ekolojik yerler için önerilmektedir (Vrtodusic-Hrgovic ve diğ., 2018). Glampingler, harika dış mekân konaklaması sunmanın yanında, oda içi klima, özel banyo ve geniş lüks yatak gibi iç mekân imkânları da sunmaktadır (Friedman, 2012). Glamping konaklama birimleri, genellikle safari veya yürüyüş gibi aktivitelerin eşlik ettiği yüksek düzeyde konfor ve hizmet sunmaktadır (Sommer, 2020). Glamping amacıyla bir destinasyona turistik seyahat gerçekleştiren turistlere glamper denilmektedir. Cvelic Bonifacic ve diğ. (2017) Hırvatistan'da yaptıkları çalışma çerçevesinde glamper ziyaretçilerin genel özelliklerini şöyle sıralamışlardır:

- a) Glamperlar, çoğunlukla genç, iyi eğitimli, tam zamanlı çalışan ve iyi geliri olan konuklardır.
- b) Glamping yapma kararı yaş ve milliyetten etkilenmektedir.
- c) Uyruk, yaş ve gelir düzeyi ne olursa olsun, kişinin ailesiyle seyahat etmesi açık ara en yaygın yapılan glamping şeklidir.
- d) Yaşlı konuklar tekrar ziyaret açısından destinasyona en sadık konuklardır.
- e) Konukların çoğu, daha önce ziyaret ettikleri ülkede yeni destinasyonlar keşfetmeyi sevmektedirler.
- f) Genç yetişkinler, kamp alanına ilk kez gelen ziyaretçi oranının en yüksek olduğu yaş grubunu temsil etmektedir.
- g) Glamperların bir destinasyonu seçmesinin nedenleri pasif tatil, dinlenme, doğal çekicilikler, iyi yiyecek ve içecekler ile yeni deneyimler kazanmadır. Eğlence en az önemli olarak kabul edilmekte iken yiyecek ve içecekler ise çok önemli kabul edilir.
- h) Ortalama kalış süresi 10 gündür, aileler için biraz daha fazla olabilmektedir. Gelir düzeyi ve yaşa göre kalış süresi artar.
- i) Hırvatistan'da bir glamping otelde tatilin ortalama maliyeti 2.700 Euro olarak belirlenmiştir. Bunun 1.300 Euro'su konaklama gideri iken, 795 Euro'su yiyecek ve içecek, 370 Euro'su ise alışveriş, spor ve geziler için harcadığı ortaya koyulmuştur.

Filipe ve diğ., (2018) yaptıkları çalışma kapsamında doğayla doğrudan temasın, tüketicilerin glamping konaklamayı tercih etmelerinde en önemli motivasyon kaynağı olduğunu tespit etmişlerdir. Bu yönüyle bu tür konaklama yerlerinin diğer lüks tatil köyleri ve otellerden farklılaştığını ortaya koymuşlardır. Bunun yanında konfor, mahremiyet ve farklı deneyim yaşama arzusunun glamping açısından önemli motivasyon faktörleri olduğunu belirlemişlerdir. Diğer taraftan, tüketiciler tarafından glampinge katılmanın önündeki başlıca engeller olarak; maliyet, sınırlı teklifler, bilgi eksikliği ve tekliflerin orijinal olmadığı algısının olduğunu ortaya koymuşlardır.

2.1. Glamping Otel Türleri ve Özellikleri

Bir otel odası konforu sunan glamping otellerde, doğanın içinde konaklamak eşsizdir (Rotka, 2022). İlerleyen yıllarda karavanların yerini de rüzgâr ve güneş enerjisiyle çalışan eko-kapsül kabinlerin veya taşıtların alacağı yönünde beklentiler bulunmaktadır (Bigumigu, 2022). Dünyada çok farklı türde glamping oteller mevcuttur. En yaygın on glamping işletme türü, tasarımları ve özellikleri şunlardır (glamping.com; glampinghub.com; worldofglamping.com; glampsites.com; booking.com; blog.glamping.com; glampingspace.com; allaboutglamping.com; glampitect.com):

a) **Glamping baloncuk/kabarcık kubbeler:** çevreye herhangi bir olumsuz etkisi olmayan, yüksek düzeyde konfor sunan dairesel modern eko-glamping yapılarıdır. Kubbe şeklinde, cam, ahşap, demir, branda/kumaş kombinasyonundan inşa edilmektedirler (Glamping, 2023). Lüksün doğayla buluştuğu modern inovatif yapılardır. Çoğunda, dış hava koşullarından koruma sağlayan ekstra dolgu yalıtım yapılmıştır. Bu balon kubbeleri özel kılan, doğa üzerindeki olumsuz etkilerinin minimum düzeyde olması ve buldukları doğal peyzaja uygun bir şekilde uyum sağlamasıdır. Bu kubbelerden bazılarının üstü kumaş, branda gibi malzemeler ile örtülü iken bazıları tam anlamıyla şeffaf baloncuklara benzemekte ve cam tavanları sayesinde gerçek yıldızlı gökyüzü manzarası sunmaktadır (Glamping Space, 2023).

Şekil 1. Glamping baloncuk/kabarcık kubbeler



Kaynak: Glampinghub, 2023.

b) **Glamping kabinler:** en iyi glamping modeli olarak ifade edilmektedir. Kabinler A şeklinde, yükseltilmiş veya çadırlı olabilmektedir. Bir glamping kabini, geleneksel bir kamp kabininden daha fazla veya iyileştirilmiş olanaklara sahip lüks bir kabindir (Glampinghub, 2023). Glamping kabinleri genellikle ormanlar, dağlar veya göl, nehir gibi doğal ortamlara kurulur ve modern imkânlardan ödün vermeden bir dış mekân deneyimi sağlamak için tasarlanmıştır. Sıcak ve soğuk su, lüks banyo, birinci sınıf yatak, elektrik, bulaşık makinesi, çamaşır makinesi ve TV içerebilir. Glamping kabinleri, modern, doğa manzaralı ve vahşi yaşamın içinde yer alırlar (Glampitect, 2023).

Şekil 2. Glamping kabinler



Kaynak: Glamping-lushna, 2023.

c) **Glamping kozalar:** genellikle çadır veya geleneksel karavan şeklinde inşa edilmiş, yere kadar uzanan kavisli bir çatı çizgisine sahip küçük ahşap kabinlerdir. İlk olarak İngiltere’de

kullanılmaya başlayan glamping kozaları daha sonra Avrupa ve Kuzey Amerika'da kullanılmaya başlanmıştır (World of Glamping, 2023). Lüks kozalarda, ihtiyaç duyulan tüm yatak takımları ve ekipmanlar bulunur, ayrıca genellikle suit banyo, mutfak, balkon ve hatta bir jakuziye sahip olabilmektedir. Glamping kozaları, her türlü hava koşuluna dayanmalarını sağlayan masif ahşaptan yapılmıştır. Ayrıca genellikle iyi yalıtılmış ve ısıtılmışlardır. Daha kalıcı yapılar oldukları için çoğunda elektrik, ısıtma ve su tesisatı vardır (Glamping Space, 2023).

Şekil 3. Glamping kozalar



Kaynak: Wigwam Holidays, 2023.

d) Glamping ağaç evler: en popüler glamping türlerinden biridir. Modern mimari ile ağaç evler dünyanın çeşitli yerlerine çevre dostu yöntemle inşa edilmektedir. Doğayla iç içe ağaç evler, lüks kategorideki glampingler olarak değerlendirilmektedir (All About Glamping, 2023). Dünyanın farklı coğrafyalarında vadi ve ormanlarda ağaç tepelerine kurulan ağaç evler, konforlu, benzersiz deneyimler sunmaktadır. Ağaç evler, yükseklik, stil ve konuma göre farklı olabildiği gibi küçük kulübelere kadar değişebilmektedirler (Glampinghub, 2023).

Şekil 4. Glamping ağaç evler



Kaynak: All About Glamping, 2023.

e) Glamping kulübeleri ve kır evleri: kulübeleri insanların en ilkel meskenini temsil ederken, bugün bu kulübeleri ekstra olanaklara sahiptirler. Kulübeleri, yerel malzemelerle (ağaçlar, bitkiler ve diğer yerel kaynaklar) inşa edilmiş ilkel yuvarlak veya kare bir yapıdır ve dal veya sazdan çatılara sahiptirler (Glamping Space, 2023). Günümüzün glamping kulübeleri birçok farklı biçim veya şekil alabilmekte, modern olanaklarla iyileştirilmektedir. Tarihsel olarak kır evleri, geleneksel kulübeleri kadar yaygın kullanılır olmamakla birlikte kulübeleri gibi yerel

malzemelerle inşa edilmiştir, ancak daha büyüktür ve daha fazla yapıya sahiptirler. Küçük bir bungalov, eğimli bir çatı, çatı pencereleri ve sarkık verandalar gibi özellikleri koruyorsa bir kır evi olabilir.

Şekil 5. Glamping kulübeler ve kır evleri



Kaynak: Glampinghub, 2023.

f) **Glamping çan çadırlar:** günümüzde en popüler çadırlardan biridir. Basit tasarım ve yapıya sahip olup, pamuklu branda ile kaplı tek bir merkezi direk tarafından desteklenen çadırlardır (Glamping Space, 2023). Boyutları değişmekle birlikte genellikle geniş bir iç mekâna sahiptirler. İşletmeye bağlı olarak içinde yatağa ve dolaba ek olarak ısıtma/klima ve duş bulunabilmektedir (Glampinghub, 2023).

Şekil 6. Glamping çan çadırlar



Kaynak: Glampinghub, 2023.

g) **Glamping otağlar:** ahşaptan yapılmış ve kumaş/keçe/branda ile kaplı, portatif, dairesel bir yapı türüdür. Aslen Türk ve Moğol göçebelerinin yüzyıllardır kullandığı Orta Asya bozkır konaklama yapılarıdır. Günümüzde doğada tatil yapmak amacıyla, glamping konaklama için kullanılabilir (Glamping, 2013). Bir aileyi barındırabilir, kurulumu kolaydır ve çok iyi yalıtılmışlardır. Modern stiller, otağların daha önce hiç olmadığı kadar özelleştirilmesine ve aksesuarlarla donatılmasına olanak sağlamıştır. Modern otağların çoğunda ahşap zeminler, şömineler/fırınlar, su tesisatı, elektrik ve daha fazlası bulunmaktadır (All about Glamping, 2023).

Şekil 7. Glamping otağları



Kaynak: Glamping, 2013.

h) Glamping safari çadırlar: ikonik şekilleri ile Afrika safarilerinin görüntülerini çağrıştıran bir başka popüler glamping konaklama seçeneğidir. Safari çadırları zaten yüzlerce yıldır vardır. Krallar, göçebeler ve avcılar onları taşınabilir konaklama için kullanmışlardır (Glamping Space, 2023). Safari çadırları günümüzde daha çok lüks Afrika safari gezileri ve son zamanlarda glamping tatilleri için kullanılmaktadır. Safari çadırları, dikdörtgen branda ile örtülmüş çadırlardır ve farklı pek çok boyutta olabilmektedir. Bu da onları çok yönlü bir glamping konaklama seçeneği haline getirmektedir. Bu çadırlar bir dizi ahşap direk ve sert bir zemine sahiptir. Genellikle çan çadırlardan ve otağlardan daha sağlamdırlar. Yapıları sayesinde özellikle rüzgârlara daha iyi dayanırlar. Ancak otağı ve çan çadırlarda olduğu gibi bu konaklama tipinde yalıtım yoktur (World of Glamping, 2023).

Şekil 8. Glamping safari çadırlar



Kaynak: Glampinghub, 2023.

i) Glamping Tipi/Tepee çadırlar: geleneksel Kızılderili çadırlarıdır. Birkaç malzemenin basit bir derlemesidir. Yapı, üçgen şeklinde dikilen ve yapının iskeletini oluşturmak için tepeden birbirine bağlanan ahşap direklerle başlar. Daha sonra dayanıklı bir kumaş -tarihsel olarak hayvan derileri, ancak günümüzde hava koşullarına dayanıklı bir branda veya sağlam pamuklu kumaş- direklerin etrafına sıkıca sarılır. Çadır içinde dumanın çıkışı için tepede yalnızca bir delik bırakılır, küçük bir kapı ve bazen bir veya iki pencere bırakılır (Glamping Space, 2023). Günümüzde tipiler glamping konaklama yerleri olarak kullanılmaktadır ve elektrik, ısıtma ve sıcak su gibi olanaklara sahip olabilmektedir. Genel olarak tipilerde ısınmak için merkezi bir ateş çukuru veya soba vardır (Glampitect, 2023).

Şekil 9. Tipi/Tepee çadırlar



Kaynak: Glamping, 2013.

j) **Glamping Iгло (Eskimo buzevi):** genellikle katı kar bloklarından inşa edilen kubbe şeklindeki yapılardır. Iгло aslen Grönland, Kanada ve Amerika Birleşik Devletleri'nin kuzey kutbu bölgelerinin yerli halkı olan Inuitler tarafından inşa edilen yapılardır (Glamping Space, 2023). İgloların içi popüler inanışın aksine çok soğuk değildir. Uygun giysilerle, bir Eskimo buzevinde kalmak, kar ayakkabısıyla yürüyüş yapmak, kayak, kar motosikleti ve hatta köpek kızağı gibi aktivitelerde bulunmak glamping türü olarak igloların eşsiz turistik deneyim sunmasını sağlamaktadır. Iglolar, çoğunlukla dünyanın soğuk bölgelerinde bulunurlar. İglolar daha ziyade İsveç, Norveç ve Kanada gibi soğuk ülkelerde glamping amaçlı doğasever turistlere sunulmaktadır (Glampinghub, 2023).

Şekil 10. Glamping Iгло



Kaynak: Glampinghub, 2023.

SONUÇ VE DEĞERLENDİRME

Glamping, son yıllarda giderek daha yoğun araştırmaların odak noktası olmaya başlamıştır. Göz kamaştırıcı kamp yapmanın kısaltması olan glamping, dış mekân otellerde tatil yapmaya yönelik küresel bir trend olarak ortaya çıkmıştır. Destinasyona gelen ziyaretçilerin çadır kurmasına, uyku tulumu açmasına ve ateş yakmayla uğraşmasına gerek olmayan lüks bir kamp deneyimi sunulmaktadır. Böylece glamping, dış mekân tutkunlarına yüksek düzeyde hizmet ve çeşitli olanaklar sağlayarak niteliği yükseltilmiş bir dinlenme ve eğlence deneyimi sunmaktadır. Glamping, dış mekânın büyüleyici güzelliğini deneyimlemenin ve konfordan ödün vermeden doğayla bütünleşmenin inovatif bir yoludur. Glamping otelleri, kamp yapmanın olumsuz çevresel ve mekânsal yönlerini en aza indirerek olumlu yönlerini deneyimlemek isteyen

turistleri cezbetmektedir. Mevcut literatür incelendiğinde glampingin lüks, konfor, kaliteli hizmet, macera aktiviteleri, kaçış, rahatlama, samimiyet, çevre dostu, vahşi yaşam, barış, yeni-konfor trendi, inovatif konaklama ve benzersiz deneyim gibi kavramlarla ilişkilendirildiği görülmektedir. Glamping tanımlarında ortak olan kelimelerin, “inovatif”, “lüks” ve “konfor” olduğu söylenebilir. Bu çalışma çerçevesinde turizmde inovatif bir ürün kapsamında glamping oteller ikincil verilere dayalı olarak incelenmiştir. Çalışmada öncelikle turizmde inovasyon konusu literatüre dayalı olarak irdelenmiş ardından turizmde inovatif bir ürün olarak glamping konaklama ikincil veriler çerçevesinde sunulmuştur. Çalışma çerçevesinde incelenen ve temel özellikleri sunulan glamping otel türleri; baloncuk/kabarcık kubbeler, kabinler, kozalar, ağaç evler, kulübeler ve kır evleri, çan çadırlar, otağlar, safari çadırlar, tipi/tepee çadırlar ve iglolardan oluşmuştur.

KAYNAKÇA

- Abernathy W. J. ve Clark, K. B. (1985). Innovation: Mapping the winds of creative destruction. *Research Policy*, 14(1), 3-22. Doi:10.1016/0048-7333(85)90021-6
- Adamovich, V., Nadda, V., Kot, M. ve Haque, A.U. (2021). Camping vs. glamping tourism: Providers' perspective. *Journal of Environmental Management and Tourism*, 12(6), 1431-1441. Doi:10.14505/jemt.v12.6(54).01
- Aksöz, E. O., Önem, B. ve Aydın, B. (2020). Kamp deneyimi yaşayan bireylerin glamping'e ilişkin algılarının belirlenmesi. *Gastroia: Journal of Gastronomy and Travel Research*, 4(2), 185-196.
- Aldebert, B., Dang, R. J. ve Longhi, C. (2011). Innovation in the tourism industry: The case of tourism. *Tourism management*, 32(5), 1204-1213. Doi:10.1016/j.tourman.2010.08.010
- All about Glamping (2023). <https://allaboutglamping.com/types-of-glamping/> Erişim Tarihi: 03.01.2023.
- Al Harbi, J. A., Alarifi, S. ve Mosbah, A. (2019). Transformation leadership and creativity: Effects of employees psychological empowerment and intrinsic motivation. *Personnel Review*, 48(5), 1082-1099. Doi:10.1108/PR-11-2017-0354
- Andrey, C., Galera, H., Cabido, J. ve Wiskey, W. (2014). New trends in the outdoor hospitality industry. Valais: HES-SO Haute École spécialisée de Suisse occidentale Valais.
- Ardıç Yetiş, Ş. (2021). Kapadokya'da turistik ürün olarak kamping mi glamping mi?. *Güncel Turizm Araştırmaları Dergisi*, 5(1), 131-148. Doi:10.32572/guntad.876479
- Barras, R. (1986). Towards a theory of innovation in services. *Research Policy*, 15(4), 161-73. Doi:10.1016/0048-7333(86)90012-0
- Bigoness, W. J. ve Perreault, W. D. Jr. (1981). A conceptual paradigm and approach for the study of innovators. *Academy of Management Journal*, 24(1), 68-82. Doi:10.5465/255824
- Bigumigu (2022). Yeni yaşam alanları: Eko-kapsül evler, <https://bigumigu.com/haber/yeni-yasam-alanlari-eko-kapsul-evler/>, Erişim Tarihi: 10.12.2022.
- Brochado, A. ve Pereira, C. (2017). Comfortable experiences in nature accommodation: Perceived service quality in Glamping. *Journal of Outdoor Recreation and Tourism*, 17, 77-83. Doi:10.1016/j.jort.2017.01.005
- Brooker, E. ve Joppe, M. (2013). Trends in camping and outdoor hospitality-An international review. *Journal of Outdoor Recreation and Tourism*, 3(4), 1-6. Doi:10.1016/j.jort.2013.04.005

- Budiasa, I. M., Suparta, I. K. ve Nurjaya, I. W. (2019). Implementation of green tourism concept on glamping tourism in Bali. *Proceedings of the International Conference on Applied Science and Technology-(iCASTSS)*, 191-195. Doi:10.2991/icastss-19.2019.44
- Camison, C. ve Monfort-Mir, V. M. (2012). Measuring innovation in tourism from the Schumpeterian and the dynamic-capabilities perspectives. *Tourism management*, 33(4), 776-789. Doi.org/10.1016/j.tourman.2011.08.012
- Carvalho, L. ve Costa, T. (2011). Tourism innovation-a literature review complemented by case study research. *Tourism & Management Studies*, 23-33.
- Christa, U. R. ve Kristinae, V. (2021). The effect of product innovation on business performance during Covid 19 pandemic. *Uncertain Supply Chain Management*, 9(1), 151-158. Doi:10.5267/j.uscm.2020.10.006
- Craig, C. A. ve Karabas, I. (2021). Glamping after the coronavirus pandemic. *Tourism and Hospitality Research*, 21(2), 251-256. Doi:10.1177/1467358421993
- Cvelic Bonifacic, J., Milohnic, I., Cerovic, Z. (2017). Glamping-creative accommodation in camping resorts: Insights and opportunities. *Tourism in Southern and Eastern Europe*, 4, 101-114.
- Damanpour, F. ve Schneider, M. (2006). Phases of the adoption of innovation in organizations: Effects of environment, organization and top managers. *British Journal of Management*, 17, 215-236. Doi:10.1111/j.1467-8551.2006.00498.x
- Damanpour, F. (2017). Organizational innovation. *Oxford Research Encyclopedia of Business and Management*. Doi:10.1093/acrefore/9780190224851.013.19
- Decelle, X. (2004). *A conceptual and dynamic approach to innovation in tourism* (1-16). Paris: OECD.
- Dewar, R. D. ve Dutton, J. E. (1986). The adoption of radical and incremental innovations: An empirical analysis. *Management Science*, 32(11), 1422-1433. Doi:10.1287/mnsc.32.11.1422
- Filipe, S., Santos, C. A. ve Barbosa, B. (2018). Tourists' motivations and obstacles for choosing glamping: An exploratory study. *CBU International Conference Proceedings*, 6, Doi:10.12955/cbup.v6.1142
- Flynn, M., Dooley, L., O'Sullivan, D. ve Cormican, K. (2003). Idea management for organisational innovation. *International Journal of Innovation Management*, 7(4), 417-442. Doi:10.1142/S1363919603000878
- Friedman, M. (2012). Gone glamping. <https://style.time.com/2012/09/07/10-unique-glamping-destinations/> Erişim Tarihi: 02.01.2023.
- Garst, B. A., Williams, D. R. ve Roggenbuck, J. W. (2009). Exploring early twenty-first century developed forest camping experiences and meanings. *Leisure Sciences*, 32(1), 90-107. Doi:10.1080/01490400903430905
- Glamping (2023). <https://www.glamping.com/accommodations/cabins/> Erişim Tarihi: 15.01.2023.
- Glamping Hub (2023). <https://glampinghub.com/what-is-glamping> Erişim Tarihi: 15.01.2023.
- Glamping Lushna (2023). <https://www.glamping-lushna.com/lee-wick-farm-cottages-and-glamping> Erişim Tarihi: 15.01.2023.
- Glamping Space (2023). <https://glampingspace.com/glamping-accommodation/> Erişim Tarihi: 15.01.2023.
- Gupta, S., Malhotra, N. K., Czinkota, H. ve Foroudi, P. (2016). Marketing innovation: A consequence of competitiveness. *Journal of Business Research*, 69(12), 5671-5681.

- Hamel, G. (2006). The why, what, and how of management innovation. *Harvard Business Review*, 84(2), 1-11.
- Hatch, N. W. ve Mowery, D. C. (1998). Process innovation and learning by doing in semiconductor manufacturing. *Management Science*, 44(11), 1461-1477. Doi:10.1287/mnsc.44.11.1461
- Hjalager, A. (2010). Progress in tourism management: A review of innovation research in tourism. *Tourism Management*, 31, 1-12. Doi:10.1016/j.tourman.2009.08.012
- Hrgovic, A. M. V., Bonifacic, J. C. ve Milohnic, I. (2019). Dimensions of service quality in glamping. *Tourism in Southern and Eastern Europe*, 5, 773-785.
- Huang, F. ve Rice, J. (2012). Openness in product and process innovation. *International Journal of Innovation Management*, 16(4), 1-24. Doi:10.1142/S1363919612003812
- Hunter, W. C., Chung, N., Gretzel, U. ve Koo, C. (2015). Constructivist research in smart tourism. *Asia Pacific Journal of Information Systems*, 25(1), 105-120. Doi:10.14329/apjis.2015.25.1.103
- Inhabitat (2023). <https://inhabitat.com/gorgeous-glamping-eco-cabins-help-you-reconnect-with-nature-in-luxury/> Erişim Tarihi: 15.01.2023.
- Jalonen, H. (2012). The uncertainty of innovation: A systematic review of the literature. *Journal of Management Research*, 4(1), 1-47. Doi:10.5296/jmr.v4i1.1039
- Junge, M., Severgnini, B. ve Sorensen, A. (2016). Product-marketing innovation, skills, and firm productivity growth. *Review of Income and Wealth*, 62(4), 724-757.
- Kahn K. B. (2018). Understanding innovation. *Business Horizons*, 61(3), 453-460. Doi:10.1016/j.bushor.2018.01.011
- Kam Sing Wong, S. (2013). The role of management involvement in innovation. *Management Decision*, 51(4), 709-729. Doi:10.1108/00251741311326527
- Lu, J., Wang, X., Dai, Z., Chen, G. ve Feng, Y. (2021). Antecedents of customer WOM in glamping: The critical role of original ecology. *International Journal of Hospitality Management*, 95, 102919. Doi:10.1016/j.ijhm.2021.102919
- Lyu, S. O., Kim, J. W. ve Bae, S. W. (2020). Family vacationers' willingness to pay for glamping travel sites: a family functioning segmentation. *International Journal of Tourism Research*, 22(2), 155-167. Doi:10.1002/jtr.2325
- Maier, D. (2018). Product and process innovation: A new perspective on the organizational development. *International Journal of Advanced Engineering and Management Research*, 3(6), 132-138.
- Manimala, M. J. (1992). Entrepreneurial innovation: Beyond Schumpeter. *Creativity And Innovation Management*, 1(1), 46-55. Doi:10.1111/j.1467-8691.1992.tb00021.x
- McKee, D. (1992). An organizational learning approach to product innovation. *Journal of Product Innovation Management*, 9(3), 232-245. Doi:10.1111/1540-5885.930232
- Milohnic, I., Cvelic Bonifacic, J. ve Licul, I. (2019). Transformation of camping into glamping. *Tourism in Southern and Eastern Europe*, 5, 457-473.
- Nandal, D., Kataria, A. ve Dhingra, M. (2020). Measuring innovation: challenges and best practices. *International Journal of Advanced Science and Technology*, 29(5), 1275-1285.
- Oxford Learners Dictionaries (2022). Glamping, <https://www.oxfordlearnersdictionaries.com/definition/english/glamping>, Erişim Tarihi: 10.12.2022.
- Ravichandran, T. (2000). Redefining organizational innovation: Towards theoretical advancements. *The Journal of High Technology Management Research*, 10(2), 243-274.

- Reichstein, T. ve Salter, A. (2006). Investigating the sources of process innovation among UK manufacturing firms. *Industrial and Corporate Change*, 15(4), 653-682.
- Rogers, E. M. (1983). *Diffusion of innovations*. 3.Baskı, New York: The Free Press.
- Rogers, M. (1998). The Definition and measurement of innovation. *Melbourne Institute of Applied Economic and Social Research*, Melbourne Institute Working Paper, No. 10/98.
- Rosenberg, N. (1982). *Inside the black box*. Cambridge University Press: Cambridge, MA.
- Rotka (2022). Zorlu doğa koşullarında kapsül evde konfor. <https://www.rotka.org/zorlu-doga-kosullarinda-kapsul-evde-konforlu-bir-yasam/>, Erişim Tarihi: 11.12.2022.
- Rowley, J., Baregheh, A. ve Sambrook, S. (2011). Towards an innovation-type mapping tool. *Management Decision*, 49(1), 73-86. Doi:10.1108/00251741111094446
- Rubin, G. D. ve Abramson, R. G. (2018). Creating value through incremental innovation: Managing culture, structure, and process. *Radiology*, 288(2), 330-340. Doi:10.1148/radiol.2018171239
- Tavassoli, S. ve Karlsson, C. (2015). Innovation strategies and firm performance: Simple or complex strategies?. *Economics of Innovation and New Technology*, 25(7), 631-650. Doi:10.1080/10438599.2015.1108109
- Tohidi, H. ve Jabbari, M. M. (2012). The important of innovation and its crucial role in growth, survival and success of organizations. *Procedia Technology*, 1, 535-538. Doi:10.1016/j.protcy.2012.02.116
- Türk Dil Kurumu (2022). Güncel Türkçe Sözlük: Yenileşim. <https://sozluk.gov.tr/> Erişim Tarihi: 15.11.2022.
- Schumpeter, J. (1934). *Theory of economic development: An inquiry into profit, capital, credit interest, and business cycle*. Cambridge: Harvard University Press.
- Simmonds, K. (1986). Marketing as innovation the eighth paradigm. *Journal of Management Studies*, 23(5), 479-500. Doi:10.1111/j.1467-6486.1986.tb00433.x
- Sommer, K. (2020). Holidays at home-Camping and glamping as a part of domestic tourism: An overview and analysis of camping as an alternative form of domestic tourism in the time of the coronavirus. *IUBH Discussion Papers-Tourismus & Hospitality*, No:6/2020, IUBH Internationale Hochschule, Bad Honnef.
- Song, M. ve Thieme, J. (2009). The role of suppliers in market intelligence gathering for radical and incremental innovation. *Journal of Product Innovation Management*, 26(1), 43-57. Doi:10.1111/j.1540-5885.2009.00333.x
- Vrtodusic Hrgovic, A. M., Cvelic Bonifacic, J. ve Licul, I. (2018). Glamping-New Outdoor Accommodation. *Ekonomika Misao i Praksa*, 2, 621-639.
- Weiermair, K. (2006). Prospects for innovation in tourism. *Journal of Quality Assurance in Hospitality & Tourism*, 6(3-4), 59-72. Doi:10.1300/J162v06n03_04
- Wigwam Holidays (2023). <https://www.wigwamholidays.com/news/glamping-guide-types-of-glamping-accommodation> Erişim Tarihi: 15.01.2023.
- World of Glamping (2023). <https://www.worldofglamping.com/accommodation-types> Erişim Tarihi: 15.01.2023.
- Yıldırım, G. ve Erkiş, E. (2019). An overview of glamping tourism within the context of the Middle East tourism: The case of Turkey. *Journal of Recreation and Tourism Research*, 6(4), 475-489. Doi:10.31771/jrtr.
- Zengin, N. ve Türker, N. (2021). Social innovation in tourism industry: a case study on master's students. *Journal of Academic Tourism Studies*, 2(1), 12-31. Doi:10.29228/jatos.51952

HEMŞİRELİKTE MESLEK ETİĞİ: ÖZEL SAĞLIK KURULUŞLARINDA BİR ARAŞTIRMA

PROFESSIONAL ETHICS IN NURSING: A RESEARCH IN PRIVATE HEALTH
INSTITUTIONS

Gökten ÖNGEL

Uzman Dr., (Md., Phd.) İstanbul Eğitim ve Araştırma Hastanesi,

ORCID No: 0000-0002-4165-3601

ÖZET

Sağlık sektörü çalışanlarının insan hayatına doğrudan etki etmesi sebebiyle sağlık personellerinin etik davranışları insan sağlığı açısından oldukça önemlidir. Araştırma kapsamında hemşirelerin meslek etiği algılarının demografik açıdan nasıl farklılaştığının tespit edilmesi amaçlanmaktadır. Araştırmanın örneklemini İstanbul ilindeki özel sağlık kuruluşlarında görev yapan 268 sağlık çalışanıdır. Analiz sonuçlarına göre bütüncül meslek etiği, otonomi ve çatışma arasında anlamlı ilişkiler bulunmaktadır. Hemşirelerin bütüncül meslek etiği ile mesleki otonomileri arasında düşük düzeyde, çatışma ile otonomi arasında çok düşük düzeyde ve ters yönlü ilişki bulunmaktadır. Çatışma ile bütüncül meslek etiği arasında ise düşük düzeyde ve pozitif yönde anlamlı ilişki tespit edilmiştir. Demografik özellikler açısından meslek etiğindeki farklılıklar incelendiğinde, çalışanların mesai şekillerinin meslek etiği algılarında anlamlı farklılıklar olduğu sonucuna ulaşılmıştır. Mesleki etik dersi almış olmak hemşirelerin otonomi algılarında anlamlı farklılığa neden olmaktadır. Son olarak etik problemlerle karşılaşmış olmak hemşirelerin etik algılarını farklılaştırmaktadır. Araştırma sonucunda çalışanların mesleki etik duyarlılıklarının deneyimlerden etkilendiği şeklinde bir sonuca ulaşılmıştır. Araştırma sonunda ilgililere öneriler sunulmuştur.

Anahtar kelimeler: Meslek Etiği, Hemşireler, Otonomi, Çatışma, Bütüncül Etik, Demografik Özellikler.

ABSTRACT

The health sector is an area that directly affects the human life of employees. In this respect, the ethical behaviors of health personnel are very important for human health. The research aims to determine how nurses' perceptions of professional ethics differ in demographics. The research sample is 268 health workers in private health institutions in Istanbul. According to the analysis results, there are significant relationships between holistic professional ethics, autonomy and conflict. There is a low negative correlation between holistic professional ethics and the professional autonomy of nurses and a very low and inverse relationship between conflict and autonomy. On the other hand, a low and positive significant relationship was found between conflict and holistic professional ethics. When the differences in professional ethics in terms of

demographic characteristics are examined, it has been concluded that there are significant differences in the employees' working styles in their perceptions of professional ethics. Having taken a professional ethics course causes a significant difference in the autonomy perceptions of nurses. Finally, facing ethical problems differentiates nurses' ethical perceptions. As a result of the research, it was concluded that the professional and ethical sensitivities of the employees were affected by the experiences. At the end of the study, suggestions were presented to the interested parties.

Keywords: Professional Ethics, Nurses, Autonomy, Conflict, Holistic Ethics, Demographics.

GİRİŞ

Etik konusu özellikle sağlık hizmetleri alanında üzerine çokça konuşulan ve sürekli olarak gündemde olan tartışmalardan birisidir. Bakım hizmetlerinde hastalarla ön planda olan hemşirelerin hastalar ile ilgili kararlar verilmesi hususunda birçok etik problem ile karşı karşıya kalıyor olmaları nedeniyle konunun etik boyutları ve demografik değişkenler açısından ele alınması önem arz etmektedir. Söz konusu önem sağlık profesyonellerinin kendi eylemlerinin sorumluluğunu üstlenebilmeleri ve etik kararları verebilme becerilerinin ölçülmesi açısından da önemlidir.

Etik kelimesinin kökeni Yunanca “ethos” (gelenek, töre, alışkanlık) sözcüğünden gelmekte ve günümüzde ahlak sözcüğü ile de çokça aynı anlamda kullanılmaktadır (Arslantaş, 2015). Fakat aslında etiğin ana odak noktası eylemdir. Eylemin yapıldığı şartlar, sonuçları, doğruluğu-yanlılığı, doğruluğunun temellendirilmesi etik kavramının çerçevesini oluşturmaktadır (Akyol, 2002). Etik karar verme sistematik şekilde düşünerek birbiri ile çelişen seçeneklerin olduğu durumlarda ahlaki açıdan en doğru kararı vermeyi içeren mantıksal bir süreç olarak tanımlanabilir (Cerit, 2010). Belirli bir profesyonel meslek açısından değerlendirildiğinde ise o meslekteki profesyonellerin uygulamalarında uyması beklenen normları belirten ilkeler ve kurallar bütünü meslek ahlakı şeklinde ifade edilmektedir (Dinç, 2009).

Hemşireler için ilk Uluslararası Etik Kuralları, mesleki standartlardaki değişikliklerin uygun olduğu bir zamanda, Uluslararası Hemşireler Konseyi'nin (ICN) Ulusal Temsilciler Konseyi (CNR) tarafından 10 Temmuz 1953'te onaylanmıştır (Oguisso vd. 2019). Hemşirelik etiği alanındaki gelişmeler biomedikal etik gelişimi ile büyük oranda paralellik göstermektedir (Fry, 1989). Hemşirelik uygulamalarında özerklik (otonomi), yararlılık, zarar vermeme, bütüncül yaklaşım, dürüstlük, gizlilik, çatışma, adalet ve sadakat olarak ön plana çıkmaktadır (Karadağlı, 2016). Söz konusu etik ilkelere bağlılık bakım kalitesini ve hasta memnuniyetini arttırabilir (Jafari vd. 2019).

Araştırma kapsamında meslek etiğinin üç yapısı incelenmektedir. Bunlar otonomi, bütüncül yaklaşım ve çatışmadır. *Otonomi (Özerklik)*; Bireylerin kararlarını kendi verme hakkı olarak tanımlanabilen otonomi sağlık bakımı açısından ele alındığında hastalara özerk olarak saygı göstermek, onların kişisel düşünceleri, kültürleri ve değer yargıları tarafından şekillendirilen kararları tanımak şeklinde ifade edilebilmektedir (Akyol, 2002). Jacobs (2019)'a göre özerklik 'bir

kişi olarak görülme, hareket etme kapasitesi ve kişinin eylemleri için sorumluluk alma yükümlülüğünün etkileşimi yoluyla özerkliği (yeniden) inşa etmenin kademeli, zamanla değişen bir süreci' olarak tanımlanmaktadır. Otonomi, hastanın tercihlerine saygı duymayı yansıtmaktadır. *Bütüncül Yaklaşım*; Hem hastaya zarar vermeyecek, hem de hastanın bütünlüğünü koruyacak eylemleri ifade etmektedir (Kahrıman ve Yeşilçiçek Çalık, 2017). Bütüncül etik bir durumun diğer durumlarla olan ilişkisini de göz önüne alır (Ng vd. 2022). Hemşireler kalite sorumluluğu ile birlikte hesap verebilirlik kazanır. Bu da onların bütüncül etikleri ile ilişkilidir (De Laune ve Ladner, 2006). *Çatışma*; İçsel bir etik çatışma deneyimini yansıtmaktadır. Hemşireler etik kararları verebilmek için ahlaki bir çatışmayı tanımlamayabilmeli ve hastanın savunmasız olduğunu bilmelidir (Lutzen vd. 2006).

Yerli ve yabancı alanyazında meslek etiği hakkında yapılmış bir araştırma olmakla birlikte etik bireylerin uygulamalarına dayandığından bireysel özellikler açısından daha fazla araştırmaya ihtiyaç bulunmaktadır. Böylece çalışanların etik davranışlarının ve bireysel özelliklerinin ilişkisi kolayla çözümlenebilecektir. Bu nedenle araştırma kapsamında hemşirelerin meslek etiği algılarının demografik açıdan nasıl farklılaştığının tespit edilmesi amaçlanmaktadır.

1. KAVRAMLAR ARASI İLİŞKİLER VE HİPOTEZ GELİŞTİRME

Meslek etiği ve çalışanların etik duyarlılıkları hakkında birçok araştırma mevcuttur. Aşağıda yerli ve yabancı alanyazındaki çalışmaların bir özeti sunulmaktadır.

Aslan vd. (2003) çalışmaları neticesinde, hemşirelerin evrensel etik değerlerden ziyade sadakat, zarar vermeme ve bireye saygı ilkelerini daha çok kullandıkları bulgusuna ulaşmışlardır. Başak vd. (2010) yoğun bakım hemşireleri ile yaptıkları çalışmalarında etik duyarlılık düzeylerinin orta düzeyde olduğunu belirlemişlerdir. Ayrıca meslekte çalışma süresi ve yaş değişkenleri ile bazı alt boyutlar arasında ilişki olduğunu tespit edilmiştir. Fakat öğrenim durumu, medeni durum, meslekte çalışma süresi, etik eğitim alma ile toplam etik duyarlılık puanı arasında ilişki olmadığı bulgularına ulaşmışlardır. Gül vd. (2013) hemşirelik öğrencileri ile gerçekleştirdikleri çalışmalarında hemşirelik eğitiminin öğrencilik döneminde verilen etik derslerinin etik karar verme düzeylerini geliştirdiği sonucuna ulaşmışlardır. Filizöz vd. (2015) hemşirelerin katılım gösterdiği çalışmalarında hemşirelerin eğitim durumlarının ahlaki duyarlılık toplam puanını anlamlı şekilde farklılaştırdığını, ayrıca çalıştıkları hastaneye göre oryantasyon ve uygulama alt boyutlarında farklılaşma olduğunu bulmuşlardır. Tazegün ve Çelebioğlu (2016) 120 çocuk hemşiresi ile gerçekleştirdikleri çalışmalarında demografik değişkenlerden yaşın otonomi ve oryantasyon ile toplam etik duyarlılık puanını etkilediği sonucuna ulaşmışlardır. Demografik değişkenlerden medeni durumun yarar sağlama ve uygulama, öğrenim durumunun otonomi ve yarar sağlama puanları üzerinde etkili olduğunu belirlemişlerdir. Etik eğitim almanın uygulama, kurumda etik komite bulunmasının yarar sağlama ve çatışma alt boyutları üzerinde etkili olduğu sonucuna ulaşmışlardır. Köktürk Dalcalı ve Şendir (2016) hemşirelerle yapmış oldukları araştırmada etik duyarlılık seviyelerinin iyi olduğu ve kişisel değerler ile etik duyarlılık arasında ilişki olduğu bulgusunu elde etmişlerdir.

Kahrıman ve Yeşilçiçek Çalık (2017) 161 hemşire ile yürüttükleri çalışmalarında demografik değişkenlerle etik duyarlılık puan ortalamaları arasında (medeni durum ile çatışma; konferans/toplantı katılımı ile otonomi, çatışma, toplam etik duyarlılık; mesleği sevmeye ile bütüncül yaklaşım, uygulama ve toplam etik; eğitim durumu ile otonomi) anlamlı sonuçlara ulaşmışlardır. Fırat vd. (2017) acil servis hemşirelerini inceledikleri çalışmalarında etik duyarlılık seviyesinin orta düzeyde olduğu, etik duyarlılık puanlarının çalışma süresi ile anlamlı ilişkiye sahip olduğu sonucuna ulaşmışlardır. Temiz vd. (2017) hemşirelerin etik ikilemlere karşı duyarlılık düzeylerini belirlemek için gerçekleştirmiş oldukları çalışma bulguları; çalışma süreleri ile bütüncül yaklaşım ve oryantasyon; mesleki derneklere üye olma durumu ile otonomi, bütüncül yaklaşım ve oryantasyon alt boyut puan ortalamaları açısından meydana gelen farkın anlamlı olduğu şeklindedir. Daşbilek ve Avşar (2019) çalışmalarında mesleki deneyim süresi, etik komite varlığı, etik eğitim alma, mesleği sevmeye durumu açısından ahlaki değer algısının farklılaştığı sonucuna ulaşmışlardır. Dülgerler vd. (2020) tarafından yapılan araştırma sonucunda son sınıf öğrencileri ve çalışan hemşireler arasında otonomi, bütüncül yaklaşım ve çatışma puanlarının farklılaştığı sonucuna ulaşılmıştır. Hem öğrenci hem de çalışan hemşirelerin orta düzey etik duyarlılığı olmasına karşın çalışan hemşirelerde duyarlılığın daha yüksek olduğu saptanmıştır.

Karaçar vd. (2020) 114 üniversite hastanesi çalışanı hemşirenin katıldığı çalışmada etik duyarlılık düzeylerinin orta seviyede olduğunu ve kişisel değerlerin etik duyarlılık ile ilişkisi bulunmadığı sonucuna ulaşmışlardır. Bu bulgu Köktürk Dalcalı ve Şendir (2016) çalışmasının tam tersi bir bulgu olarak görülmektedir. Cerit ve Öztürk (2021) yoğun bakım hemşireleri aracılığı ile gerçekleştirdikleri çalışmalarında çatışma alt boyutunun en az, oryantasyon alt boyutunun en fazla etik duyarlılık gösterilen boyutlar olduğunu belirlemişlerdir. Ayrıca çalışmada bütüncül yaklaşım alt boyutu ve toplam ahlaki duyarlılık ile ilkesel düşünme düzeyi arasında zayıf ilişki bulunmuştur. Yorulmaz (2021) hemşirelerle yaptığı çalışmada etik duyarlılığın orta düzeyde olduğu hemşirelerin yaşı, cinsiyeti, eğitim düzeyi, çalışılan klinik, mesleki derneğe üye olma ve etik ile ilgili eğitim alma demografik değişkenleri açısından etik duyarlılık puanlarının farklılaştığı bulgusuna ulaşmıştır.

Kim vd. (2005) hemşirelerin katıldığı çalışmalarında, yaşa göre etik duyarlılıkta ve hemşirelik mesleğine yönelik tutumda olduğunu tespit etmişlerdir. Huang vd. (2016) 306 Çinli hemşirelerin uygulamada etik duyarlılık konusunda zayıf kaldıklarını saptamışlardır. Etik duyarlılığın önündeki engeller arasında etikle ilgili bilgi eksikliği, hemşire olarak çalışma deneyimi eksikliği, hiyerarşik örgütsel iklim ve konformist çalışma tutumu olduğu tespit edilmiştir. Chen vd. (2021) hemşirelik öğrencileri ile gerçekleştirdikleri çalışma bulgularına göre ahlaki duyarlılık, etik karar verme ile pozitif olarak ilişkilidir. Mesleki değerler, etik karar verme ile pozitif olarak ilişkilidir. Chen vd. (2022) hemşirelerle gerçekleştirdikleri çalışmalarında hemşirelerin etik duyarlılıklarının orta düzeyde olduğunu belirlemişlerdir. Ayrıca hemşirelerin etik duyarlılığı açısından yaş grupları, cinsiyet, çalışma yılı, meslek kategorisi ve aile iletişim kalitesi açısından anlamlı fark bulunmuştur. Wang vd. (2022) sırasıyla yirmi bir başhemşire ve dokuz hemşire ile odak grup ve derinlemesine yarı yapılandırılmış görüşmeler yapmışlar ve verileri içerik analizi ile analiz etmişlerdir. Analiz yedi tema ortaya çıkarmıştır: hastaların mahremiyetinin korunması konusunda farkındalık eksikliği; hastaların özerkliğinin ihlali; uygunsuz iletişim; hastanın çıkarlarını korumada

başarısızlık; ahlaki duygu eksikliği; özel hastalar için psikolojik bakım eksikliği ve etik olmayan davranışların nedenleri. Çalışma bulgularına göre etik hemşirelik davranışının mevcut durumu iyimser değildir ve klinik çalışmalarda hala birçok etik dışı hemşirelik davranışı bulunmaktadır. Hemşireler özelinde yapılan araştırma sonuçları hemşirelerin meslek etikleri açısından önemli sonuçlar ortaya koymaktadır. Hemşirelerin tanımlayıcı özelliklerinin meslek etiği algılarını farklılaştırması ve etik değerlerin anlamlı ilişkiler olması beklenebilir. Bu çıkarımdan yola çıkılarak oluşturulan araştırma hipotezleri şu şekildedir;

H₁: Hemşirelerin meslek etiklerinin alt boyutları arasında anlamlı ilişkiler vardır.

H₂: Hemşirelerin meslek etiği algısı yaşa göre farklılaşmaktadır.

H₃: Hemşirelerin meslek etiği algısı tecrübeye göre farklılaşmaktadır.

H₄: Hemşirelerin meslek etiği algısı medeni duruma göre farklılaşmaktadır.

H₅: Hemşirelerin meslek etiği algısı mesai türüne göre farklılaşmaktadır.

H₆: Hemşirelerin meslek etiği algısı etik eğitimine göre farklılaşmaktadır.

H₇: Hemşirelerin meslek etiği algısı etik problem yaşama deneyimine göre farklılaşmaktadır.

2. ARAŞTIRMANIN METODU VE BULGULARI

2.1. Araştırmanın Metodu

Araştırmanın amacı ve önemi; Hemşirelerin meslek etiği hakkında yurtiçinde ve yurtdışında birçok çalışma yapılmıştır (Gül vd. 2013; Tazegün ve Çelebioğlu, 2016; Cerit ve Öztürk, 2021; Wang vd. 2022; Chen vd. 2022). Ancak hemşireler özelinde meslek etiğinin demografik özellikler açısından nasıl farklılaştığının anlaşılması ortaya çıkacak etik problemlerin önlenmesi açısından önemlidir. Bu nedenle araştırma kapsamında hemşirelerin meslek etiği algılarının demografik açıdan nasıl farklılaştığının tespit edilmesi amaçlanmaktadır. Elde edilecek sonuçların, meslek etiğinin güçlendirilmesi ve olası problemlerin giderilmesi açısından yapılacak çalışmalara yardımcı olması beklenmektedir.

Araştırmanın örnekleme ve örnekleme tekniği; araştırmanın evreni İstanbul ilindeki özel sağlık kuruluşlarındaki hemşirelerden oluşmaktadır. Araştırmanın örnekleme ise İstanbul ili Avrupa yakasındaki bir özel sağlık kuruluşlarındaki hemşirelerden oluşmaktadır. Araştırma kapsamında özellikle demografik farkların incelenmesi (yaş, cinsiyet, görev süresi vd.) için katılımcıların demografik özelliklerinin arasında çok yüksek farklar olmamasına özen gösterilmeye çalışılmıştır.

Araştırmanın örnekleminin belirlenmesinde kolayda örnekleme tekniği kullanılmıştır. Kolayda örnekleme tekniği örnekleme ulaşmada kolaylıklar sağlama, zaman ve maliyet azaltma gibi faydalar sağlasa da araştırma sonuçlarının genellenmesi açısından sorunlar yaratmaktadır. Araştırma örneklem sayısının belirlenmesinde ise madde sayısı esas alınmıştır. Araştırmada kullanılan meslek etiği ölçeğinde bulunan 15 maddeye karşılık en az 150 örnekleme ulaşılması amaçlanmıştır. Örneklem sayısının belirlenmesinde Hair vd. (2014) madde başına en az 10 örneklem önerisi takip edilmiştir. Böylece hem analizler için yeterli sayı sağlanabilmekte hem de

yeterli örnekleme ulaşılabilmektedir. Verilerin toplanmasında çevrimiçi anket formu kullanılmıştır. Anket formları katılımcılara 2022 yılının Kasım ayında iletilmiştir. Katılımcılardan 280'inin anket formuna yanıt vermesi sonucunda anket toplama süreci sonlandırılmıştır. Anket formlarının 11 tanesinde önemli derecede eksik olmasından dolayı söz konusu formlar araştırma kapsamından çıkarılmıştır. Tek soruluk eksikler ya da majör sayılmayacaklar düzeydeki anketler kullanılmaya devam edilmiştir. Böylece araştırmada ulaşılan sağlıklı anket sayısı 269 olarak gerçekleşmiştir.

Katılımcıların özellikleri incelendiğinde %46,3'ü bekâr, %53,7'si ise evlilerden oluşmaktadır. Katılımcıların %20,8'i 24 yaş ve altındaki hemşirelerden, %31,6'sı 25-29 yaş aralığında, %20,4'ü 30-34 yaş aralığındaki hemşirelerden, %27,1'i ise 35 ve üzerindeki yaş grubunda yer alan hemşirelerden oluşmaktadır. Katılımcı hemşirelerin %56,5'i kadınlardan, %43,5'i ise erkeklerden oluşmaktadır. Katılımcıların %46,4'ünün çocuğu bulunurken, %53,6'sının çocuğunun olmadığı görülmektedir. Katılımcıların %21,9'unun mesleki tecrübesi 3 yıl ve altında, %26,4'ünün 4-7 yıl arasında, %26,8'i 8-11 yıl arasında, %24,9'unun mesleki tecrübesi ise 12 yıl ve üzerindedir.

Veri toplama araçları; Araştırma kapsamında veri toplayabilmek için iki bölümden oluşan anket formu kullanılmıştır. Anket formunun ilk bölümünde meslek etiği ölçeği yer almıştır. Mesleki etik ölçeği Lutzen vd. (1997) tarafından geliştirilmiş ve Tosun (2005) tarafından Türkçe'ye çevrilmiştir. Ölçek alanyazında birçok araştırmacı tarafından kullanılmıştır (örn; Tazegün, 2013; Tazegün ve Çelebioğlu, 2016; Savaşkan, 2006). Ölçüm aracı 15 madde ve üç boyut yer almıştır. Otonomi boyutu; 7 madde, bütüncül yaklaşım; 5 madde ve çatışma boyutu 3 maddeden oluşmaktadır.

Araştırmanın modeli; Hemşirelerin mesleki etiklerinin arasındaki ilişkilerin incelenmesi için kurulan modelde üç bağımsız değişken yer almaktadır. Modelde otonomi, bütüncül yaklaşım ve çatışma değişkenleri bağımsız değişkenlerdir.

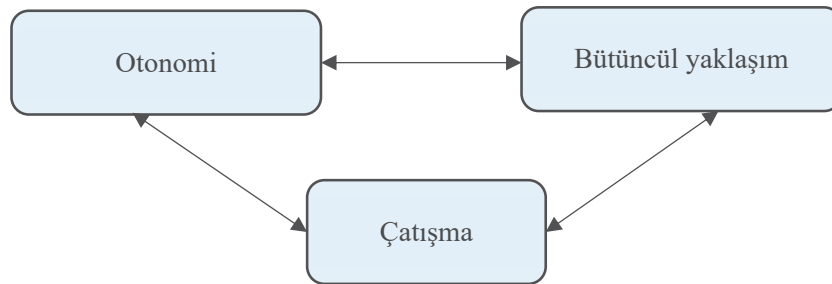

Şekil 1. Araştırmanın kavramsal modeli

2.2. Araştırmanın Bulguları

Araştırma verilerinin analizinde öncelikle faktör ve güvenilirlik analizleri kullanılmıştır. Faktör analizi ve güvenilirlik analizi sonuçlarının değerlendirilmesinde Hair vd. (2014) tarafından önerilen değerler esas alınmıştır. Söz konusu değerler; KMO örneklem yeterliği: > 0,60/0,70,

Bartlett's küresellik testi: $< 0,05$, Açıklanan toplam varyans: $>60\%$, Cronbach's Alpha katsayısı: $> 0,70$ şeklindedir.

Hemşirelerin meslek etiği algıları üç yapıdan oluştuğundan bu yapılar arasındaki ilişkilerin tespit edilebilmesi için Korelasyon analizi yapılmıştır. Korelasyon analizinin sonuçları $p<0,05$ düzeyinde değerlendirilmiştir. Ayrıca demografik özelliklerin hemşirelerin meslek etiği algılarında anlamlı bir farklılık meydana getirip getirmediğini tespit edebilmek için t-testi ve tek yönlü Anova testleri yapılmıştır. Sonuçlar $p<0,05$ düzeyinde değerlendirilmiştir.

Tablo 1. Meslek etiği ölçeğinin faktör analizi sonuçları

Kaiser-Meyer-Olkin örneklem yeterliği ölçümü		,800		
Bartlett's Test of Sphericity	Yaklaşık ki-kare		1252,209	
	Sd.		91	
	Sig.		,000	
		Bileşenler		
		Otonomi	Bütüncül yaklaşım	Çatışma
Hastaların bakım/tehdavisinde kesin ilkelere sahip olmanın önemli olduğuna inanırım.		,773		
Hastanın kişisel geçmişi ile ilgili bilgiye sahip değilsem, standart işlem/prosedürlere güvenirim.		,728		
Hasta karşı çıksa bile her zaman en iyi yaklaşımlar konusunda inandığım bilgiler doğrultusunda...		,705		
Bir hasta istemi dışında hastaneye yatmayı/tehdaviyi reddettiğinde izleyeceğim bir takım kuralların...		,688		
Hasta karşı çıksa bile her zaman en iyi yaklaşımlar konusunda inandığım bilgiler doğrultusunda...		,681		
Hasta isteği dışında hastaneye yatırılmış ise, hastanın arzusuna karşın hareket etmeye hazırlıklı olmam gerekir.		,643		
Hekim/hemşire olarak sorumluluğum, hastanın genel durumu hakkında bilgi sahibi olmaktır.			,816	
Doğru karar verip vermediğimi her şeyden çok hastanın yanıtı belirler.			,774	
Güç bir karar vermek zorunda kaldığımda, hastaya karşı dürüst olmak her zaman önemlidir.			,760	
Bir hekim/hemşire olarak servisimde bulunan hastaların ne tarz bir özel bakım/tehdavi alma hakkına sahip olduğunu...			,704	
Hastanın hastalığını anlamasında/kavramasında yardım etmede başarılı olmasam bile mesleki...			,653	
Hastaya nasıl yaklaşmam gerektiği konusunda sıklıkla çelişkiler yaşarım.				,842
Hastanın kendisi hakkında karar vermesine ilişkin durumlarla sık sık karşılaşırım.				,626
Etik olarak doğru eylemin ne olduğuna karar vermekte zorlandığım durumlarla sık sık karşılaşırım.				,495
Açıklanan varyans		23,819	23,032	12,106
Açıklanan toplam varyans		58,958		
Cronbach's' Alpha (0,602)		0,803	0,813	0,626

Meslek etiği ölçeğinin faktör analizi sonuçları tablo 1'de yer almaktadır. Meslek etiği ölçeğinin KMO değeri 0,800, Bartlett's küresellik testi anlamlı ($p<0,05$), Açıklanan toplam varyans %59 olarak tespit edilmiştir. Ölçeğin Cronbach's alpa değeri 0,602 olarak tespit edilmiştir. Aynı zamanda otonominin güvenilirlik katsayısı 0,803, bütüncül yaklaşımın katsayısı 0,813 ve çatışmanın katsayısı 0,626 olarak tespit edilmiştir.

Otonomi boyutunda bir madde güvenilirlik katsayısını önemli düzeyde düşürdüğünden kapsam dışından bırakılmıştır.

Tablo 2. Korelasyon analizi ve tanımlayıcı istatistikler

	Ort.	Std. Sapma	(1)	(2)	(3)
Bütüncül etik (1)	2,25	0,938	1		
Otonomi etiği (2)	3,88	0,835	-,259**	1	
Çatışma etiği (3)	2,86	0,900	,344**	-,171**	1
**. Korelasyon 0.01 seviyesinde anlamlı (2-kuyruk).					N:269

Katılımcıların meslek etiği hakkındaki görüşleri tablo 2’de sunulmaktadır. Bulgulara göre hemşirelerin bütüncül etik algıları (2,25) çok düşük düzeydedir. Diğer yandan otonomi algıları (3,88) yüksek düzeydedir. Çatışma etiği algıları (2,86) ise orta düzeydedir.

Korelasyon analizi sonuçları incelendiğinde, bütüncül etik ile otonomi arasında düşük düzeyde, negatif yönde ve anlamlı ($p<0,05$) ilişki bulunmaktadır. Hemşirelerin bütüncül etik algıları ile çatışma etiği algıları arasında düşük düzeyde, pozitif yönde ve anlamlı ($p<0,05$) bir ilişki bulunmaktadır. Hemşirelerin çatışma etiği ile otonomi algıları arasında ise çok düşük düzeyde, negatif yönde ve anlamlı ($p<0,05$) bir ilişki olduğu tespit edilmiştir. Araştırma bulgularına göre “*H₁: Hemşirelerin meslek etiklerinin alt boyutları arasında anlamlı ilişkiler vardır*” hipotezi desteklenmiştir.

Tablo 3. Hemşirelerin mesai türleri açısından meslek etiği algılarında ortaya çıkan farklılıklar

		N	Ort.	Std. sapma	Std. hata	p	Tukey testi (I-J)
Bütüncül	Sürekli gece	21	2,8857	,67401	,14708	,000	Bazen nöbet- sürekli gece nöbeti
	Sürekli gündüz	39	2,5385	1,11935	,17924		
	Bazen nöbet	194	2,1052	,86932	,06241		
	Total	254	2,2362	,92891	,05828		
Otonomi	Sürekli gece	22	3,3864	,64321	,13713	,005	Bazen nöbet- sürekli gece nöbeti
	Sürekli gündüz	40	3,7583	,80237	,12687		
	Bazen nöbet	202	3,9662	,84631	,05955		
	Total	264	3,8864	,83916	,05165		
Çatışma	Sürekli gece	22	3,3182	,58624	,12499	,000	Bazen nöbet- sürekli gece nöbeti
	Sürekli gündüz	40	3,2417	,77712	,12287		
	Bazen nöbet	203	2,7422	,93094	,06534		
	Total	265	2,8654	,91098	,05596		

Mesai türü açısından hemşirelerin mesleki etiklerinin farklılaşma düzeyini incelemek için tek yönlü Anova testi ve Tukey testi yapılmıştır. Analiz bulguları Tablo 3’te yer almaktadır. Bulgulara göre bazen nöbet tutan hemşirelerin sürekli gece ya da sürekli gündüz çalışan hemşirelerin daha düşük bütüncül etik algısına sahip oldukları tespit edilmiştir. Bazen nöbet tutan hemşirelerin sürekli gece nöbeti tutan hemşirelere göre daha yüksek düzeyde otonomi algısına sahip oldukları tespit edilmiştir. Bazen nöbet tutan hemşirelerin sürekli gece ve sürekli gündüz nöbet tutan hemşirelere göre daha düşük düzeyde çatışma algısına sahip oldukları tespit edilmiştir. Nöbet tutmak yorucu

ve yüksek sorumluluk gerektiren bir iş olduğundan daha az sayıda nöbet tutan hemşirelerin hastaların kişisel düşünceleri tarafından şekillendirilen kararlarını tanımları daha mümkün olabilmektedir. Bu sebeple bazen nöbet tutan hemşirelerin otonomi algılarının yüksek olması anlaşılabilir bir bulgu olarak görülmektedir.

Araştırma bulgularına göre “*H₅: Hemşirelerin meslek etiği algısı mesai türüne göre farklılaşmaktadır*” hipotezi desteklenmiştir.

Tablo 4. Etik dersi almanın meslek etiği algısında meydana getirdiği farklılıklar

	Etik ile ilgili ders aldınız mı?	Kişi	Ort.	Ortalama farkı	Sig. (2-kuyruk)
Otonomi	Evet	204	4,0131	,55540	,000
	Hayır	63	3,4577		,000

Hemşirelerin eğitim hayatlarında etik dersi almış olmalarının onların meslek etiği algılarında anlamlı bir fark meydana getirip getirmediği hakkındaki T-Testi bulguları Tablo 4’te yer almaktadır. Analiz sonuçlarına göre etik dersi almış olan hemşirelerin otonomi algıları etik dersi almayanlara göre daha yüksektir. Bütüncül etik ve çatışma açısından ise anlamlı bir farklılık tespit edilememiştir. Etik eğitimi almış hemşireler söz konusu olduğunda özellikle empati yetenekleri ve algıları konusunda elde edilen kazanımlar hastaların tercihlerine saygı duymayı yansıtan otonomi boyutunu güçlendirebilmektedir. Analiz bulgularına göre “*H₆: Hemşirelerin meslek etiği algısı etik eğitimine göre farklılaşmaktadır*” hipotezi kısmen desteklenmiştir.

Tablo 5. Etik problemle karşılaşma deneyimine göre mesleki etik algısında meydana gelen farklılıklar

	Etik problemle karşılaştınız mı?	Kişi	Ort.	Ortalama farkı	Sig. (2-kuyruk)
Bütüncül	Evet	201	2,1303	-,54602	,000
	Hayır	55	2,6764		,000
Otonomi	Evet	211	3,9344	,24959	,049
	Hayır	55	3,6848		,020
Çatışma	Evet	212	2,7940	,13589	,012
	Hayır	55	3,1394		,002

Hemşirelerin etik problemlerle ilgili deneyimlerinin meslek etiğinden nasıl bir farklılık meydana getirdiğini tespit edebilmek için yapılan T-Testi sonuçları Tablo 5’te yer almaktadır. Analiz sonuçlarına göre etik problem yaşayanların bütüncül etik algılarının daha düşük, otonomi algılarının daha yüksek ve etik problem yaşamayanların çatışma algılarının daha yüksek olduğu tespit edilmiştir. Etik problem yaşayan hemşirelerin çatışma algılarının yüksek olması beklenen bir bulgu olarak ifade edilebilir. Benzer şekilde otonomi algısı yüksek çalışanların etik problem yaşama ihtimalleri kavramın doğası gereği daha yüksektir. Araştırma bulgularına göre “*H₇: Hemşirelerin meslek etiği algısı etik problem yaşama deneyimine göre farklılaşmaktadır*” hipotezi desteklenmiştir.

Araştırma bulgularına göre yaş, tecrübe ve mesleki deneyim açısından hemşirelerin mesleki etik algılarının değişmemesinden dolayı “*H₂: Hemşirelerin meslek etiği algısı yaşa göre farklılaşmaktadır*”, “*H₃: Hemşirelerin meslek etiği algısı tecrübeye göre farklılaşmaktadır*” ve “*H₄:*

Hemşirelerin meslek etiği algısı medeni duruma göre farklılaşmaktadır” hipotezleri desteklenememiştir.

SONUÇ, TARTIŞMA VE ÖNERİ

Hemşirelerin meslek etiği ile ilgili algılarının ve demografik özelliklerinin incelenmesi, etik durumların çözümlenebilmesinde önemli olabilir. Böylece etik sorunların çözülmesinde dahası hasta ve hasta yakınları ile yaşanan sorunların, hizmet kalitesinin artırılması sağlanabilir. Hemşirelerin meslek etiği algılarının demografik açıdan nasıl farklılaştığının tespit edilmesi amacıyla yapılan araştırma sonucunda hemşirelerin demografik özelliklerinin onların mesleki etik algılarında farklılaşma meydana getirdiği sonucunda ulaşılmıştır.

Araştırma sonuçlarına göre hemşirelerin bütüncül etik algıları çok düşük, otonomi algıları yüksek çatışma etiği algıları orta düzeydedir. Ayrıca hemşirelerin otonomi algıları ile bütüncül ve çatışma etikleri arasında ters yönde ilişki bulunmaktadır. Hemşirelerin sürekli gece, sürekli gündüz ya da bazen nöbet şeklindeki mesaieleri onların etik algılarında önemli derecede farklılaşmaya neden olmaktadır. Meslek etiği dersi alanların otonomi algısı daha yüksektir. Etik problemlerle karşılaşmış olanların mesleki etik algıları farklılaşmaktadır. Sonuçlar genel olarak incelendiğinde otonomi algısı yüksek olduğunda diğer etik algılar düşük olmaktadır.

Elde edilen sonuçlarla alanyazında yer alan çalışmalar karşılaştırıldığında bazı farklılıklar mevcuttur. Örneğin Tazegül ve Çelebioğlu (2016) tarafından yapılan araştırmada yaş ve medeni durumun meslek etiğinde farklılıklar meydana getirdiği görülmektedir. Temiz vd. (2017) tarafından yapılan çalışmada tecrübenin meslek etiği algısında anlamlı farklılıklara neden olduğu tespit edilmiştir. Ancak araştırmamızda söz konusu demografik değişkenler açısından anlamlı bir farklılığa ulaşılamamıştır.

Alanyazında elde edilen sonuçlarla bazı araştırma sonuçları ise uyumludur. Örneğin Başak vd. (2010) tarafından yapılan araştırmada medeni durum, meslekte geçirilen sürenin meslek etiğinde anlamlı bir farklılık meydana getirmedeği tespit edilmiştir. Gül vd. (2013) ve Daşbilek ve Avşar (2019) tarafından yapılan araştırmada da etik dersi almış olmanın etik algısında farklılık meydana getirdiği tespit edilmiştir.

Araştırma sonuçları alanyazındaki bazı araştırma sonuçları ile uyumlu iken bazı araştırmalar ile uyumlu değildir. Araştırma bulgularının birbirleri ile uyumsuz olması ya da genellemelere izin vermemesini açıklamada örgüt yapıları kullanılabilir. Örgüt yapıları bireylerin hareket yapılarını uyumlaştırabilir ve bu uyumlaşma mesleki etik algısının değişmesine neden olabilir. Diğer yandan görev yapılan birimler meslek etiği algısı açısından önemli olabilir. Bazı sağlık personelleri stresi daha yüksek alanlarda çalışmaktan dolayı daha farklı etik algılarına sahip olabilirler. Ayrıca kişilik özellikleri ve mesleki uyumlar da hemşirelerin meslek etiği algıları açısından etkili olabilir. Bu nedenle meslek etiği hakkında araştırma yapacak olan araştırmacılara yukarıda belirtilen konuları göz önünde bulundurmaları önerilir. Sağlık örgütleri açısından ise hemşireler hakkında meslek etiği eğitimlerini tekrarlı hale getirmeleri, eğitim kurumlarında meslek etiği derslerine müfredatlarda yer verilmesi ve uygulamalarla desteklenmesi, sağlık kuruluşlarında etik kurulların oluşturulması ve sağlık personelinin bu konuda güncel bilgilerle donatılması elzemdir.

Araştırma bulguları incelenirken bazı kısıtlar göz önüne alınmalıdır. Demografik özellikler açısından yakın dağılımlara ulaşılamamış olması (mesai türünün dağılımı, etik problem yaşamadaki dağılım vb.) sonuçlar açısından kısıt oluşturmaktadır. Ayrıca bu araştırmada demografik özelliklerin neden etik algısında farklılıklar meydana getirdiği hakkında bilgi sunmamaktadır. Söz konusu ayrıntılı bilgiler için daha farklı metotlar (örn; mülakat, odak grup) kullanılması gerekebilir.

KAYNAKÇA

- Akyol, A. D. (2002). Etik ve hemşirelik. *Ege Üniversitesi Hemşirelik Fakültesi Dergisi*, 18(3), 105-118.
- Arslantaş, H. (2015). Ruh sağlığı ve psikiyatri hemşireliğinde etik konular, kodlar ve standartlar. *Journal of Psychiatric Nursing/Psikiyatri Hemşireleri Derneği*, 6(1), 47-56.
- Aslan, Ö., Vural H. ve Avcı, P. (2003). Ameliyathane hemşirelerinin etik sorunlara yönelik yaklaşımlarının belirlenmesi. *Gülhane Tıp Dergisi*, 45(2), 147 - 152.
- Başak, T., Uzun, Ş. ve Arslan, F. (2010). Yoğun bakım hemşirelerinin etik duyarlılıklarının incelenmesi. *Gülhane Tıp Dergisi*, 52(2), 76-81.
- Cerit, B. (2010). Hemşirelik etik ikilem testi'nin geçerlik-güvenirlik çalışması ve hemşirelerin etik karar verebilme düzeyi. *Hacettepe Üniversitesi Hemşirelik Fakültesi Dergisi*, 17(2), 47-67.
- Cerit, B. ve Öztürk, E. (2021). Yoğun bakım hemşirelerinin ahlaki duyarlılığı ile etik karar verebilme düzeyi arasındaki ilişkinin belirlenmesi. *Dokuz Eylül Üniversitesi Hemşirelik Fakültesi Elektronik Dergisi*, 14(2), 116-123. DOI: 10.46483/deuhfed.763525
- Chen, Q., Su, X., Liu, S., Miao, K. ve Fang, H. (2021). The relationship between moral sensitivity and professional values and ethical decision-making in nursing students. *Nurse education today*, 105, 105056.
- Chen, X. L., Fei Huang, F., Zhang, J., Li, J., Ye, B. Y., Chen, Y. X. ve Zhang, J. P. (2022). Tertiary hospital nurses' ethical sensitivity and its influencing factors: A cross-sectional study. *Nursing Ethics*, 29(1), 104-113.
- Daşbilek, F. ve Avşar, G. (2019). Hemşirelerin kişisel değerleri ile etik duyarlılıklarının bazı değişkenler açısından incelenmesi. *Ebelik ve Sağlık Bilimleri Dergisi*, 2(2), 45-53.
- De Laune, S. C. ve Ladner, P. K. (2006). *Fundamentals of nursing: Standards & practice (Third edition)*. New York: Thomson Delmar Learning. 177-218.
- Dinç, L. (2009). Hemşirelik hizmetlerinde etik yükümlülükler. *Hacettepe Tıp Dergisi*, 40, 113-119.
- Dülgerler, Ş., Durgu, N. ve Güler, C. (2020). Çalışan ve öğrenci hemşirelerde etik duyarlılık düzeyi ve etkileyen faktörler." *Türkiye Klinikleri J Med Ethics*, 28(3), 345-53.
- Fırat, B., Karataş, G., Barut, A., Metin, G. ve Sarı, D. (2017). Acil servis hemşirelerinin etik duyarlılıklarının incelenmesi. *Dokuz Eylül Üniversitesi Hemşirelik Fakültesi Elektronik Dergisi*, 10(4), 229-235.
- Filizöz, B., Mesci, G., Aşçı, A. ve Bağcıvan, E. (2015). Hemşirelerde etik duyarlılık: Sivas ili merkez kamu hastanelerinde bir araştırma. *İş Ahlakı Dergisi*, 8(1), 47-66.
- Fry, S. T. (1989). Toward a theory of nursing ethics. *Advance in Nursing Science*, 11(4), 9 – 22.

- Gül, Ş., Duru-Aşiret, G., Bayrak-kahraman, B., Devrez, N. ve Örnek- Büken, N. (2013). Etik dersi alan ve almayan hemşirelik öğrencilerinin etik karar verebilme düzeylerinin incelenmesi. *Hemşirelikte Araştırma Geliştirme Dergisi*, 15 (1) , 23-31.
- Hair, J., Black, W., Babin, B., ve Anderson, R. (2014). *Multivariate data analysis*. (7th ed.). Pearson Education Limited.
- Huang, F. F., Yang, Q., Zhang, J., Khoshnood, K. ve Zhang, J. P. (2016). Chinese nurses' perceived barriers and facilitators of ethical sensitivity. *Nursing ethics*, 23(5), 507-522.
- Jacobs, G. (2019). Patient autonomy in home care: Nurses' relational practices of responsibility. *Nursing Ethics*, 26(6), 1638-1653.
- Jafari, H., Khatony, A., Abdi, A. ve Jafari, F. (2019). Nursing and midwifery students' attitudes towards principles of medical ethics in Kermanshah, Iran. *BMC Med Ethics*, 20-26. <https://doi.org/10.1186/s12910-019-0364-z>
- Kahriman, İ. ve Yeşilçiçek Çalık, K. (2017). Klinik hemşirelerin etik duyarlılığı. *Gümüşhane Üniversitesi Sağlık Bilimleri Dergisi*, 6(3), 111-121.
- Karaçar, Y., Bademli, K. ve Özgönül, M. L. (2020). Hemşirelerde kişisel değerler ile etik duyarlılık arasındaki ilişkinin belirlenmesi. *Türkiye Biyoetik Dergisi*, 7(2), 47-58.
- Karadağlı, F. (2016). Profesyonel hemşirelikte etik. *Düzce Üniversitesi Sağlık Bilimleri Enstitüsü Dergisi*, 6(3), 197-200.
- Kim, Y. S., Park, J. W., You, M. A., Seo, Y. S. ve Han, S. S. (2005). Sensitivity to ethical issues confronted by Korean hospital staff nurses. *Nursing Ethics*, 12(6), 595-605.
- Köktürk Dalcalı, B. ve Şendir, M. (2016). Hemşirelerin kişisel değerleri ile etik duyarlılıkları arasındaki ilişkinin belirlenmesi. *Florence Nightingale Hemşirelik Dergisi*, 24(1), 1-9.
- Lutzen, K., Dahlqvist, V., Eriksson, S. ve Norberg, A. (2006). Developing the concept of moral sensitivity in health care practice. *Nursing Ethics*, 13(2), 96-187
- Ng, M.Y., Kapur, S., Blizinsky, K.D. Hernandez-Boussard, T. (2022) The AI life cycle: a holistic approach to creating ethical AI for health decisions. *Nature Medicine*, 28, 2247–2249. <https://doi.org/10.1038/s41591-022-01993-y>
- Oguisso, T., Takashi. M.H., Freitas, G.F., Bonini, B.B. ve Silva, T.A. (2019). First international code of ethics for nurses. *Texto Contexto Enferm*. <http://dx.doi.org/10.1590/1980-265X-TCE-2018-0140>
- Savaşkan, F. (2006). *KKTC'deki yataklı tedavi kurumlarında çalışan hemşire ve hekimlerin hasta haklarına duyarlılığının belirlenmesi*. Yüksek Lisans Tezi, İstanbul Üniversitesi.
- Tazegün A. (2013). *Çocuk hemşirelerinin etik duyarlılık düzeyleri ve etkileyen faktörler*. Yüksek Lisans Tezi, Atatürk Üniversitesi Sağlık Bilimleri Enstitüsü, Erzurum
- Tazegün, A. ve Çelebioğlu, A. (2016). Çocuk hemşirelerinin etik duyarlılık düzeyleri ve etkileyen faktörler. *İzmir Dr. Behçet Uz Çocuk Hastanesi Dergisi*, 6(2), 97-102.
- Temiz, Z., Öztürk, D., Ünver, S., Tohumat, Ş. G., Akyolcu, N., Kanan, N. ve Nur, F (2017). Cerrahi birimlerde çalışan hemşirelerin etik duyarlılıklarının belirlenmesi. *Anadolu Hemşirelik ve Sağlık Bilimleri Dergisi*, 20(2), 83-89.
- Tosun H. (2005). Sağlık bakım uygulamalarında etik duyarlılık. *Sağlık ve Yaşam Bilimleri Dergisi*, 3(1), 101-104.

- Wang, S., Jiang, Z., Zhang, Z., Chen, L., Zhao, X., Wang, F., Chen, Y. ve Yang, X. (2022). The status of ethical behaviour in clinical nursing in three Chinese hospitals: A qualitative interview study. *Journal of Nursing Management*, 30(7), 2424– 2433. <https://doi.org/10.1111/jonm.13810>
- Yorulmaz, D. (2021). Hemşirelerin etik duyarlılığı ve etkileyen faktörlerin incelenmesi. *Türkiye Klinikleri Tıp Etiği-Hukuku-Tarihi Dergisi*, 29(1), 86-93.

NEF'İ DİVANI'NDAKİ DEYİMLERİN KULLANIMI ÜZERİNE
ON THE USING OF IDIOMS IN THE DIVAN OF NEF'İ

İsmail GÜNEŞ

Dr. Öğr. Üyesi Aksaray Üniversitesi

ORCID NO: 0000-0002-4563-4950

ÖZET

XVI. yüzyıldan itibaren Eski Anadolu Türkçesinin yerini Osmanlı Türkçesinin almasıyla Türkçe imparatorluk dili durumuna gelmiştir. XVI. yüzyılda ve sonraki dönemlerde şair ve yazarların eserlerinde ağırlıklı olarak Arapça ve Farsça kelimeler kullanmaları sonucu Türk diline bu dillerden birçok sözcük girmiştir. Söz konusu dillerin Türk dili üzerindeki etkisini özellikle klasik Türk edebiyatında belirgin bir biçimde görmek mümkündür. Arapça ve Farsçaya ilginin arttığı bir dönemde divan şairleri de eserlerinde bu dillere ait sözlere bolca yer vermişlerdir. Dolayısıyla XVII. yüzyılda Anadolu ve Rumeli bölgelerinde Türk dili, klasik Osmanlı Türkçesi olarak adlandırılan Arapça ve Farsçanın etkisinin yoğun olarak görüldüğü bir döneme girmiştir. Müelliflerin eserlerinde Arapça ve Farsça sözcük, tamlama ve ibareleri çokça tercih etmeleri sonucu Türkçe kimi zaman yalnızca fiil ve eklerle temsil edilmiştir. Bununla birlikte bazı divan şairleri şiir sanatındaki maharetlerini göstermek ve anlatımlarını güçlendirmek amacıyla farklı yollara başvurmuşlardır. Divan şairlerinin bu amaçla başvurdukları yollardan biri de halk arasında bilinen deyimleri eserlerinde kullanmak olmuştur. Böylelikle şairler anlatımlarına çekicilik katmanın yanı sıra divan şiirinin soyut hayallerle dolu dünyasını daha somut ve anlaşılır duruma getirmeye çalışmışlardır. Bu yaklaşım, Arapça ve Farsçanın etkisiyle ağırdal ve anlaşılmaz duruma gelen şiir dilinin nispeten sadeleşmesini sağlamıştır. Şiirlerinde deyimlere sıkça yer veren divan şairlerinden biri de Nef'i'dir (1572-1635). XVII. yüzyıl klasik Türk edebiyatının önde gelen şairlerinden olan Nef'i, kasideciliği ve hicivleriyle tanınmıştır. Duru ve sağlam bir İstanbul Türkçesine sahip olan Nef'i'nin kasidelerindeki yabancı sözcüklerle bezenmiş ağır dil, gazellerinde yerini sadeliğe bırakmıştır. Kimi zaman konuşma diline yaklaşan ifadeler kullanan Nef'i bu doğrultuda şiirlerinde deyimlere de yer vermiştir. Böylece iyi bir söz ustası olan Nef'i, divan şiirinin ağır ve süslü dilini az da olsa anlaşılır kılmaya çalışmıştır. Bir dilin ifade açısından sahip olduğu zenginliğin göstergesi olan deyimler; anlatılmak istenen maksat, duygu, düşünce ve durumu özlü bir biçimde ifade eden kalıplaşmış anonim sözlerdir. Halkın dili kullanma becerisini yansıtan deyimler aynı zamanda toplumun bilgisini, deneyimini, hayata bakışını, olayları tahlil etmedeki kıvrak zekasını gösteren sözlü kültürün önemli öğelerindedir. Deyimler açısından hatırı sayılır bir külliyata sahip olan Türk dilinin her döneminde kaleme alınan eserlerde deyimlere rastlamak mümkündür. Bu bildiride XVII. yüzyılın zirve şairlerinden olan Nef'i'nin divanında kullanılan deyimler tespit edilerek değerlendirilmiştir.

Anahtar Kelimeler: Nef'i, Nef'i Divanı, deyim.

ABSTRACT

From the 16th century the Ottoman Turkish took place of Old Anatolian Turkish and Turkish language became the language of the empire. In the 16th century and in the later periods as a result of the use of Arabic and Persian words in the works of poets and writers, many words from these languages entered the Turkish language. It is possible to see the effect of these languages on the Turkish language, especially in classical Turkish literature. At a time when the interest in Arabic and Persian was increasing, divan poets also gave plenty of place to the words of these languages in their works. Therefore, in the 17th century, the Turkish language in Anatolia and Rumelia regions entered a period in which the influence of Arabic and Persian, which is called classical Ottoman Turkish, was intense. As a result of the authors' preference for Arabic and Persian words mostly, phrases and clauses in their works, Turkish was sometimes represented only with verbs and affixes. However, some divan poets resorted to different ways in order to show their skills in the art of poetry and to strengthen their expressions. One of the ways Divan poets resorted to for this purpose was to use popular idioms in their works. Thus, in addition to adding charm to their narratives, poets tried to make the world of divan poetry full of abstract dreams more concrete and understandable. This approach resulted in a relatively simplification of the language of poetry, which had become viscous and incomprehensible under the influence of Arabic and Persian. One of the divan poets who frequently includes idioms in his poems is Nef'i (1572-1635). Nef'i, one of the leading poets of the 17th century classical Turkish literature, is known for his odes and satires. The heavy language adorned with foreign words in the odes of Nef'i, who has a clear and solid Istanbul Turkish, has left its place to simplicity in his ghazals. Nef'i, who sometimes uses expressions approaching the spoken language, has also included a lot of idioms in his poems in this direction. Thus, Nef'i, who is a good wordsmith, tried to make the heavy and ornate language of divan poetry somewhat understandable. Idioms, which are the indicators of the richness of a language in terms of expression; are stereotyped anonymous words that concisely express the purpose, emotion, thought and situation that is intended to be conveyed. Idioms that reflect the ability of the people to use language are also important elements of oral culture that show the knowledge of the society, its experience, its outlook on life, and its agility in analyzing events. It is possible to come across idioms in the works written in every period of the Turkish language, which has a considerable corpus in terms of idioms. In this paper, the idioms used in the divan of Nef'i one of the top poets of the 17th century were determined and evaluated.

Keywords: Nef'i, Diwan of Nef'i idiom.

INNOVATION DETERMINANTS AND DIFFERENT TYPES OF INNOVATION

Marina Apaydin

Erik den Hartigh

The American University in Cairo (Egypt)

ABSTRACT

We study the differential impact of innovation determinants on incremental, breakthrough/radical and business model innovation. We build on the CMOI by Crossan & Apaydin (2010), distinguishing four innovation determinants: leadership, culture, business practices and innovation processes. We hypothesize that these determinants have differential influences on incremental innovation, breakthrough/radical innovation and business model innovation. Because of these differential influences, ambidexterity is difficult to achieve. Based on a multi-informant sample of 64 multinational firms, we test the linkage between determinants and innovation outcomes. Our results support our hypotheses.

Keywords: Innovation determinants, Incremental innovation, Breakthrough/radical innovation, Business model innovation, Ambidexterity

İŞE YERLEŞTİRMEDE YAPAY ZEKA UYGULAMALARI: FIRSATLAR VE TEHDİTLER

AI APPLICATIONS IN JOB PLACEMENT: OPPORTUNITIES AND THREATS

Doç. Dr. SÜHEYLA ERİKLİ SELEK

Ankara Yıldırım Beyazıt Üniversitesi

ORID NO: 0000-0002-5817-6469

ÖZET

Günümüz toplumları Endüstri 4.0 veya Dördüncü Sanayi Devrimi olarak tanımlanan sürecin içerisinde yer almaktadır. Bu süreçte yapay zeka, nesnelerin interneti, robot teknolojileri gibi pek çok uygulama gündelik hayatın parçası haline gelerek çalışma yaşamında yenilikler yaratmanın yanı sıra tartışmaları da beraberinde getirmektedir. Bir yandan robotların insanların yerini alacağı tartışılırken diğer bir yandan dijitalleşmenin insan kaynakları yönetiminin en önemli aşamalarından biri olan işe alım sürecindeki etkileri değerlendirilmektedir. Bu dönemde mobil işe alım uygulamaları, BTS (Başvuru Takip Sistemleri) başta olmak üzere bireyin istihdamda yer almasını sağlamak amacıyla çeşitli çevrimiçi araçlar giderek daha popüler hale gelmektedir.

Bu çalışmada adayın işe alım sürecinde yapay zeka uygulamalarına yer vererek söz konusu uygulamaların avantaj ve dezavantajları tartışılmaktadır. Literatür araştırması yapıldığında uygulamanın ön plana çıkan sorun alanı bazı dezavantajlı grupların mülakat sürecinde ayrımcılık ile karşılaşma ihtimalidir. Uygulamanın en önemli başarısı ise iş arayanlar ile açık işler arasında en uyumlu tercihi yaparak işgücü piyasasında uyumsuz eşleşme sorununu çözmede önemli bir fırsat sağlamasıdır.

Anahtar Kelimeler: Yapay zeka, dijitalleşme, işe yerleştirme

ABSTRACT

Today's societies are in the process of Industry 4.0 or the Fourth Industrial Revolution. In this process, many applications such as artificial intelligence, the internet of things, robot technologies become a part of daily life and create innovations and discussions in working life. While discussing that robots will replace humans, the effects of digitalization on the recruitment process, which is one of the most important stages of human resources management, are evaluated. In this period, various online tools are becoming more and more popular to enable the individual to take part in employment, especially mobile recruitment applications, BTS (Application Tracking Systems).

In this study, the advantages and disadvantages of these applications are discussed by including artificial intelligence applications in the recruitment process of the candidate. The problem area that comes to the forefront of the application when literature research is done is the possibility of encountering discrimination in the interview process of some disadvantaged groups. The most important achievement of the application is that it provides an important opportunity to solve the problem of mismatch in the labor market by making the most compatible choice between job seekers and vacant jobs.

Keywords: Artificial intelligence, digitalization, job placement

GİRİŞ

Bireyin çevresindeki sosyal ağlar aracılığı ile iş araması en etkili iş arama stratejilerinden biri olarak kabul edilmektedir (Granovetter, 1973; Van Hoye ve diğerleri, 2000). Geleneksel yöntem olarak da bilinen bu yöntemde işe erişim eş-dost aracılığıyla sağlanmaya çalışılmaktadır. Bu yöntem kişisel ilişkiler yoluyla istihdam şansını arttırmanın yanı sıra bireyin prestijli, yüksek ücretli iş teklifi alma olasılığını da arttırmaktadır (Dustmann ve diğerleri, 2016; Marmaros & Sacerdote, 2002). Teknoloji kullanımının yaşamımızda daha geniş yer kaplaması ile birlikte iş aramada LinkedIn vbg. çeşitli platformlar daha yaygın kullanılmaya başlanmıştır. Bu platformlar aracılığı ile bireyler arkadaşlarının ve tanıdıklarının bağlantılarından yararlanabileceği gibi profesyonel bağlantılarla iletişim kurarak kariyer fırsatlarını geliştirebilmektedirler (Karaoglu vd, 2021). Teknolojik gelişme iş arama stratejilerini değiştirdiği gibi mülakat ve işe yerleştirme sürecinde de aktif rol oynamaktadır. Nitekim günümüzde iş arama sürecinde yeni bir döneme geçilmiş; yapay zeka uygulamaları işe yerleştirme sürecinde insan kaynakları yönetiminin önemli bir aracı haline gelmiştir.

2017'de Deloitte tarafından hazırlanan bir rapor, ankete katılanların yüzde 38'inin yapay zekanın şirketlerinde üç ila beş yıl içinde yaygın olarak kullanılacağına inandığını belirtmekte iken, 2018'de bu oran yüzde 42'ye yükselmiştir. Sohbet robotlarının işe alım sürecinde dahil edilmesinin etkilerini araştıran bir çalışmada işe alım maliyetinin %84 oranında azaldığı tespit edilmiştir (Strazzula, 2022). Örneğin, bir start-up firması olan Mya Systems tarafından geliştirilen sohbet robotu Mya, işe alma sürecini kolaylaştırmak için konuşmaya dayalı yapay zekâ algoritmalarını kullanmakta; doğal dil işleme ve anlama teknolojilerinden yararlanmaktadır. Adaylarla sohbet başlatarak adayların iş profiline uygun olup olmadıklarını ölçmekte ve tüm süreçlerde adaylara rehberlik edilmektedir. Mya System son aşamada bir İK personeli ile mülakat organize ederek personele bilgi vermektedir. Son kararı ise yine İK personeli almaktadır (Yüksel 2022).

Özel sektörün yanı sıra refah devletinin etkinliği arttırmak amacıyla kamu sektöründe de yapay zeka uygulamalarına yer verilmeye başlandığı görülmektedir. Özellikle işgücü piyasası politikaları

alanında hizmet sunumunda dönüşüm sürecinin başladığını belirtmek mümkündür (Shorey ve Howard, 2016). Kamu sektörü tarafından yapay zeka tabanlı iş oluşturma modellerinde iş arayanların farklı gruplarda sınıflandırılması ve bölümlendirilmesi uygulamalarına yer verilmektedir (Deisere vd, 2019). İş arayanları tespit etmek ve farklı kategorilere ayırmak için süreçler oluşturulmakta, bu süreçler aracılığı ile iş arayanların daha sonra erişebilecekleri veya hak kazanabilecekleri uygulamalar belirlenmektedir. Avustralya ile birlikte Birleşik Krallık, Belçika ve Danimarka son 30 yılda kendi istihdam hizmetleri sistemlerini reforme etmede öncü olmuştur (Finn, 2010; van Berkel & Borghi, 2008). Örneğin Belçika'nın Flaman bölgesi, iş arayanlara yardımcı olmak için dijital bir sisteme geçmiş eyaletlerden biridir. İş arayanlar, dijital yeterlilik açısından değerlendirilmekte ve ardından, daha yoğun hizmete geçiş yapmaları beklenmeden önce, 12 ay boyunca hizmetlere dijital olarak erişebilmektedirler. Destek için hangi iş arayanlarla ne zaman iletişime geçileceğini belirlemek için yapay zeka bilgili bir profil oluşturma aracı kullanılmaktadır (D0JSB 2018).

1. İŞE YERLEŞTİRME VE İŞ EŞLEŞTİRME SÜRECİNDE TEKNOLOJİ KULLANIMININ TARİHSEL SÜRECİNE KISA BİR BAKIŞ

İnternet kullanımının yaygınlaşması ile birlikte işçi seçimi ve iş eşleştirmede köklü birtakım değişiklikler olmuştur. İşçi bulma sürecinde teknolojinin kullanımını 1990'lı yıllara kadar götürmek mümkün olsa da online iş arama yöntemleri oldukça yakın tarihidir. Çevrimiçi iş arama; farklı web siteleri aracılığıyla binlerce iş teklifine erişilmesine ve farklı arama kriterleri kullanarak bireylerin kendileri için en uygun işi bulmalarına olanak sağlamaktadır (Mang, 2012). Bu gelişme ile birlikte internet aracılığı ile iş aramanın diğer geleneksel yöntemlere göre iş eşleştirme, verimlilik ve işsizlik süresi üzerindeki etkilerine ilişkin ampirik araştırmalar yapılmaya başlanmıştır (Krueger, 2000; Autor, 2001; Freeman, 2002; Kuhn, 2003; Kuhn ve Mansour, 2011).

Literatür araştırması yapıldığında iş arama sürecinde üç farklı profil oluşturma yönteminden bahsedilmektedir. Bunlar; Kural Tabanlı, Vaka Tabanlı ve İstatistiksel Profil Oluşturma olarak sıralanabilir (Loxha ve Morgandi, 2014; Barnes vd, 2015);

- Kural Tabanlı Profil Oluşturma; İş arayanları yaşı, eğitim düzeyi ve/veya işsizlik süresi gibi idari uygunluk kriterlerini kullanarak sınıflandırmaktadır ve objektif şekilde işe yerleştirme sürecini hedeflemektedir. Uzun süreli işsiz kalma olasılığı aynı olan iş arayanlar, kamu istihdam hizmetleri tarafından benzer şekilde ele alınabilirken, kurala dayalı profil oluşturma yönteminde iş arayanlar arasında gençlere öncelik verilebilmektedir (Henman, 2004).
- Vaka Tabanlı Profil Oluşturma; Vaka çalışanlarının iş arayanların profilini çıkarmak için kıyaslamalarına dayanır ve iş arayanların becerilerini ve ihtiyaçlarını değerlendirmek için

sıklıkla niceliksel ve/veya niteliksel araç kullanılır. Dolayısı ile bu yöntemde benzer nitelikte iş arayanlar için nitelik ve beceri düzeylerine göre farklı sonuçlar ortaya çıkabilir (Fletcher, 2011).

- Üçüncü yöntemi oluşturan İstatistiksel Profil Oluşturma ise işe yeniden başlama olasılığını tahmin etmek amacıyla kullanılmaktadır. Bu durumda, kırılğan veya dezavantajlı bir iş arayan, işe devam etme olasılığı düşük olan bir iş arayan olarak tanımlanmaktadır.

İlgili yöntemlerin uygulama örnekleri incelendiğinde karşımıza ilk olarak ABD çıkmaktadır. Ülkede 1990'larda İşçi Profili Oluşturma ve Yeniden İstihdam Hizmeti (WPRS) başlatılmıştır. Yeniden istihdam hizmetinin oluşturulmasında ilk adım olarak değerlendirilen bu hizmet 1993 yılında Sosyal Güvenlik Yasasında yapılan değişikliğin yürürlüğe girmesi ile yakından ilişkilidir. Avustralya'da ise dezavantajlı gruplara daha yüksek puan atayan İş Arayan Sınıflandırma Aracı kullanılmaktadır. Bu sınıflandırma aracılığı ile iş arayanlar farklı istihdam politikalarına yönlendirilmektedir. İş arayanlar otomatik ve zorunlu olarak danışmanlık ve eğitim programlarına yönlendirilir. Hollanda'da iş arayanların becerileri ve yeni işe başlamalarını öngören tutumlarıyla ilgili yirmi sorudan oluşan İş Profilcisi adlı bir hizmetten yararlanılmaktadır (Desiere ve Struyven, 2021).

2. YAPAY ZEKA KULLANIMININ İŞ ARAMA YÖNTEMLERİNİN OLASI ETKİLERİ

Alan yazında yapay zekanın kullanımına yönelik üç aşamadan bahsedilmektedir. Bunlar; Dar yapay zeka, yapay genel zeka ve yapay süper zeka olarak tasnif edilmektedir. Günümüzde kullanılan yapay zeka dar yapay zeka sürecini oluşturmaktadır. Makine öğrenmesi üzerine kurgulanan dar yapay zeka 1980'lerde kabul görmeye başlamış; ancak popüler hale gelmesi büyük veri ve ucuz bilgi işlem gücünün yaygın hale geldiği 2010'lu yıllarda gerçekleşmiştir (Dyer-Witheyford, Kjosen ve Steinhoff, 2022: 21- 24).

Yapay Zeka Tabanlı Profil Oluşturma Modeli diğer bölümde belirtilen yöntemlerin geliştirilmiş halidir. Önceki uygulamalarda regresyona dayalı ve sınırlı sayıda sorudan oluşan iş arayan tarafından doldurulması gereken standartlaştırılmış anket yöntemi kullanılırken; yapay zeka modelleri çok daha esnek olup uzun vadeli işsiz kalma olasılığını çok daha doğru bir biçimde tanımlamaktadır. Böylece risk taşıyanların iyileştirilmesine yönelik önlem alınabilmektedir. Tahmine dayalı modelleme daha sonra iş arayanlara iş eşleştirme desteği mi yoksa beceri geliştirme mi almaları gerektiğini önererek danışmanların "iş arayanları tanımak" için harcadığı zamandan tasarruf sağlamaktadır (Carney, 2021).

Yapay zeka araçları, öncelikle iş başvurusunda bulunan adaylarla ilgili temel verileri depolamaktadır. Böylece onlara tekrar ulaşılması gerektiğinde insan kaynakları personeline zamandan ve emekten tasarruf sağlamaktadır. Ayrıca yapay zeka aracılığı ile açık işlerde aranan nitelikler ile iş arayan adayların özgeçmişlerini tarama ve sıralama yöntemleri kullanarak eşleştirilmektedir. Chatbot gibi farklı yapay zeka uygulamaları aynı zamanda konuşma ve metin yazımı aracılığı ile kişiliği tanımlayabilmektedir. Böylece iş başvurusunda bulunan adayın işe uygunluğu konusunda daha objektif sonuçlar oluşturulmaktadır. Aynı zamanda uyumlu eşleşme sağlama büyük oranda arttırılmaktadır (Komarraju ve Karau, 2005).

Yapay zekanın iş arama sürecinde kullanılması her şeyden önce bireylerin işe alım sürecinde özgeçmiş inceleme sürecini önemli oranda ortadan kaldıracığı için zaman tasarrufu sağlayacaktır. İş arayanlar açısından ise kuruma gitmek ve iş başvurusunda bulunmak için sıra beklemek zorunda kalınmayacaktır. Bu uygulama zaman kısıtını ortadan kaldırarak iş arayanların mesai saatleri dışında da iş başvurusunda bulunabilmelerine olanak sağlamaktadır. Yine iş arayanlar açısından konuya yaklaşıldığında özellikle dezavantajlı gruplar içerisinde yer alan bireyleri damgalayıcı toplantıların içerisinde yer alma ihtimalini azaltmaktadır. Kamu istihdam hizmetlerinde dijital hizmetlerin kullanılması işçi bulma sürecine ayrılan kaynakların başka ihtiyaç alanlarına kaydırılmasına, üretilen politika ile uygulamanın daha uyumlu olmasına, işin nitelikleri ile işe yerleşen adayın nitelikleri arasında tam uyumun sağlanmasına olanak sağlamaktadır. Örneğin Mang'ın (2012:17) Alman Sosyo-Ekonomik Panelinden (SOEP) alınan mikro düzeydeki verileri kullanarak yaptığı araştırmada internette iş bulan çalışanları gazete ilanları, arkadaşlar veya diğer kanallar aracılığıyla iş bulanlarla karşılaştırmış; internetten iş bulanların becerilerini daha iyi kullanabileceklerini, daha yüksek bir terfi şansına sahip oldukları ve işlerinden daha memnun olduklarını tespit etmiştir.

Ancak iş aramanın bütünüyle dijitalleşmesinin bazı dezavantajları da bulunmaktadır. Özellikle dijital okur yazarlığı düşük olan bireylerin bu sürece katılımı zorlaşabilir ve bu nedenle dijital dışlanma sorunu yaşanabilir. Yüz yüze görüşmelerde karşılaşılabilecek ön yargı veya ayrımcı davranışlar algoritmalarda kodlanabilir (Considine, McGann, Ball ve Nguyen: 2022). Örneğin yapay zeka veri tabanında Afro Amerikalılar, göçmenler ve iş arayan yaşlıların diğer iş arayanlara göre yüksek riskli iş arayanlar olarak yanlış sınıflandırmaları nedeniyle iş tercihinde arka sıralarda yer aldıkları belirlenmiştir (Desiere ve Struyven, 2021). Ayrıca iş ve işçi eşleştirmelerinde kullanılan algoritmaların toplumsal cinsiyet kalıplarını sürekliliğini sağlayıcı bir faktör olduğu belirtilmektedir. Örneğin Amazon'un yapay zekalı yazılımı erkeklerin özgeçmişleri kullanılarak geliştirildiği için içerisinde kadın ifadesinin geçtiği özgeçmişleri analize dahil etmemektedir. Benzer bir durum Google Haberlerden toplanan ve erkekleri bilgisayar programcılığı, kadınları da ev işleri ile ilişkilendiren cinsiyetçi bir kariyer hedefi içeren yazılar ile oluştuğunu göstermiştir. Bunun nedeni dijital araçların ve dijital çözüm önerilerinin çoğunlukla erkekler tarafından geliştirilmesi, kadınların katkılarının ise sınırlı düzeyde kalması ile yakından ilişkilidir (UNESCO, 2019: 33). Diğer yandan yapay zekanın işe alımlarda empati olmadan karar vermesi ve yüz yüze

iletişimdeki samimiyetin oluşturulmaması da bir diğer dezavantajı oluşturmaktadır (Lam ve Oshodi 2016).

SONUÇ

Teknoloji alanında yaşanan gelişmeler iş arama sürecini kolaylaştırma ve uyumlu eşleşme sağlama açısından büyük fırsat sunmaktadır. Özellikle dijital okuryazar olan ve istikrarlı internet erişimi olan iş arayanlar için hizmetlere veya bilgilere sanal olarak erişebilmek veya çevrimiçi form gönderebilmek zaman ve yol başta olmak üzere çeşitli maliyetleri önemli oranda azaltacaktır. Ancak daha az dijital okuryazarlığa sahip olanlar, dijital altyapıya daha az erişim sağlayabilen dezavantajlı gruplar açısından dijital dışlanma sorunun ortaya çıkması söz konusu olabilir.

İş arama yöntemleri Türkiye açısından incelendiğinde ise teknoloji kullanımının görece düşük oranda kaldığı görülmektedir. En çok kullanılan yöntemin geleneksel yöntem olarak adlandırılan “eş-dost aracılığıyla” ve “Doğrudan işverene başvurarak” gerçekleştirildiği görülmektedir (TÜİK İşgücü İstatistikleri, 2022 Kasım). İnternet üzerinden iş başvurusu yapanların oranı ise işsizlerin yaklaşık dörtte birini oluşturmaktadır. Dolayısıyla işgücü piyasasında geleneksel yöntemlerin ağırlığını koruduğunu ifade etmemiz mümkündür. Bu durum açık işlerin niteliği ile yakından ilgilidir. İŞKUR tarafından gerçekleştirilen 2022 Türkiye İşgücü Piyasası Araştırması Raporuna göre açık iş oranının en yüksek olduğu sektörler sırasıyla diğer hizmetler, gayrimenkul faaliyetleri ve bilgi ve iletişim sektörleridir (İŞKUR, 2022). Dolayısıyla yapay zeka uygulamalarının Türkiye’de yaygınlaşması ve uygulanabilirliğinde sektörel yapının ve iş arama davranışının belirleyici olacağı göz önünde bulundurulmalıdır.

KAYNAKÇA

Autor, D.H.(2001). Wiring The Labor Market, *Journal of Economic Perspectives*, 15, 25-40.

Ball, S., vd. (2022) The Digital Governance of Welfare To Work Industry Report on Interviews with International Experts.

Considine, M., Mcgann, M., Ball, S., Nguyen, P. (2022). Can Robots Understand Welfare? Exploring Machine Bureaucracies in Welfare-to-Work, *Social Policy* 51(3), 519-534.

Desiere, S. and Struyven, L. (2021), Using Artificial intelligence to Classify Jobseekers: The Accuracy-Equity Trade-Off. *Journal of Social Policy* 50(2): 367–385

Dyer-Witthford, N., Kjoson, A.M., Steinhoff, J. (2022). Yapay Zeka ve Kapitalizmin Geleceği, İnsandışı Bir Güç, (çev) Barış Cezar, *İletişim yayınları*, İstanbul.

Dustmann, C., Glitz, A., Schönberg, U., & Brücker, H. (2016). Referral-Based Job Search Networks. *The Review of Economic Studies*, 83(2), 514–546. <https://doi.org/10.1093/restud/rdv045>

Freeman, R.B. (2002). The Labour Market in The New Information Economy, *Oxford Review of Economic Policy*, 288-305.

Fletcher, D. R. (2011)., ‘Welfare Reform, Jobcentre Plus and The Street-Level Bureaucracy: Towards Inconsistent and Discriminatory Welfare For Severely Disadvantaged Groups?’ *Social Policy and Society*, 10(4), 445-458.

Granovetter, M. S. (1973). The Strength Of Weak Ties. *American Journal of Sociology*, 78(6), 1360– 1380. <https://doi.org/10.1086/225469>

Henman, P. (2004). ‘Targeted! Population Segmentation, Electronic Surveillance and Governing The Unemployed İn Australia.’ *International Sociology*, 10(4), 445-458

İŞKUR 2021 Faaliyet Raporu, erişim, https://media.iskur.gov.tr/53368/2021_yili_faaliyet_raporu.pdf

İŞKUR. (2022). Türkiye İşgücü Piyasası Araştırması Raporu, erişim, <https://media.iskur.gov.tr/66631/turkiye.pdf>

Karaoglu, G., Hargittai, E., Nguyen, M.H. (2021). Inequality In Online Job Searching In The Age Of Social Media, Information, *Communication&Society*, 25:2, 1826-1844.

Komarraju, M., Karau, S. J. (2005). The Relationship between The Big Five Personality Traits And Academic Motivation. *Personality and Individual Differences*, 39(3), 557–567. <https://doi.org/10.1016/j.paid.2005.02.013>

Krueger, A.B. (2000). The Internet is Lowering The Cost of Advertising and Searching For Jobs, *The New York Times*.

Mang, C. (2012). Online Job Search and Matching Quality, *ECONSTOR ifo Working paper*, No. 147, ifo Institute - Leibniz Institute for Economic Research at the University of Munich, Munich

Strazzula, P. (2022). Select Software Reviews, erişim, <https://www.selectsoftwarereviews.com/buyer-guide/ai-recruiting>

Shorey, S. and Howard, P. (2016). ‘Automation, Big Data and Politics: A Research Review.’ *International Journal of Communication* 10

Van Hoyer, G., van Hooft, E. A. J., & Lievens, F. (2009). Networking as a Job Search Behaviour: A Social Network Perspective. *Journal of Occupational And Organizational Psychology*, 82(3), 661– 682. <https://doi.org/10.1348/096317908X360675>

UNESCO (2019). Closing Gender Divides in Digital Skills Through Education. Erişim, <https://unesdoc.unesco.org/ark:/48223/pf0000382901>

Yüksel, G. (2022). Yapay Zekanın İşe Alım Sürecinde Kullanılması, erişim, <https://tr.linkedin.com/pulse/yapay-zekânin-işe-alım-süreçlerinde-kullanilmasinin-yüksel-ll-m->

INVESTIGATING THE CURRENT POSITION OF BRAND EXTENSIONS IN RECENT LITERATURE

Cem KARAYALÇIN

Assistant Professor, Antalya Bilim University
ORCID NO: 0000-0002-0847-8020

ABSTRACT

Human beings seek variety in different kinds of matters. It is seen that throughout the years of human evolution, there is not a static behavior rather a dynamic behavior is observed. From a consumer's perspective, a similar behavioral pattern can be seen. In general, consumers seek variety. Regardless of the product category, customers want to have different kinds of options to consider regarding consumer decision making process. Because of this, brands offer different kinds of new products and services. If this new product and services include name of the parent brand, this is called a brand extension. In fact a brand can introduce a new product or service by creating a completely new brand or using the current brand name. If the current brand name is used when introducing a new product or service to the market, it means that the brand want to use the current brand equity of the brand and thus introduce the product or service with a brand extension. Brand extension is an important topic for both the marketers and literature. Considering the new products and services offered to the market, most of the new products and services are brand extensions meaning marketers are continuously working on brand extensions. Moreover, there are lots of recent articles regarding brand extensions topic in highly respected journals. Therefore the main aim of this study is to investigate the current position of the brand extension topic by analyzing recent articles.

Based on the aim of the study, ten recent articles were chosen from WoS database. Most of the articles were from 2022 including one from 2023. When selecting the articles, keyword search method were used searching brand extensions as the keyword under the topic selection. After that, the articles were sorted by date and newest first, then the first ten empirical articles that can be reached are selected for the purposes of the study. The results showed that there is interest on brand extensions topic across different continents. Most of the studies are quantitative studies having only one qualitative study for brand extensions. This shows that brand extension is mostly explored from a cause and effect relationship view. Several product categories were used such as service industries (hotels, quick-service restaurant), FMCGs, fashion retail, and also multiple product categories in single studies. Brand extension topic has been investigated with several different topics such as masstige brands, upward line extensions, downward line extensions, intention to purchase brand extensions, green brand extensions where some of the topics were analyzed in multiple studies. To conclude, brand extensions is an important topic receiving attention from academicians across the world that is studied with multiple different topics, creating insights for the literature and marketing practitioners.

Keywords: Marketing, brands, brand extensions.

INFORMATION TECHNOLOGY CONTRIBUTION TO INDIA'S ECONOMIC DEVELOPMENT

M.K.GANESHAN

Ph.D Research Scholar in Management

ICSSR Doctoral Fellowship

Alagappa Institute of Management

School of Management

Alagappa University, Karaikudi-630 003, Tamil Nadu, India

<https://orcid.org/0000-0003-2407-1527>

&

Dr. C.VETHIRAJAN

Professor and Head

Department of Corporate Secretaryship

School of Management

Alagappa University, Karaikudi-630 003, Tamil Nadu, India

ABSTRACT

India, as a highly connected and digitally capable economy, remains a high-potential global market with numerous opportunities. As the world's second-largest population, India has a large and growing end-user market. In terms of GDP, employment, foreign direct investment, exports, and revenue, the information technology industry has made significant contributions to the economy. India's Information Technology and Business Process Management (IT-BPM) industry accounts for 9.3% of the country's GDP, making it one of the most important contributors to the country's economic growth. The IT industry is also responsible for boosting the competence and productivity of practically every area of the economy, including banking, post offices, trains, and airports. Government offices are becoming more efficient because of e-governance. By 2025, the Indian IT and business services market is anticipated to be worth US\$ 19.93 billion. In 2023, India's information technology spending is estimated to reach US\$144 billion. By 2026, significant cloud use could generate 14 million new job opportunities and add US\$ 380 billion to India's GDP. Information and communication technology expands the availability of information, develops new communication techniques, restructures productive processes, and improves the efficiency of a wide range of economic operations. This research paper examined many ways in which the IT industry has contributed to India's economic growth. The economic benefits of the technology include how it has increased efficiency and productivity across industries. With technological developments, manufacturing firms can enhance output, resulting in more competitive pricing for end customers. 5G services in India have the potential to open up new economic opportunities. This would enable the country to overcome traditional development constraints, encourage innovation by startups and businesses, and advance the 'Digital India' vision.

Keywords: Information technology, Indian economy digital India, ICT, 5G

INTRODUCTION

Information technology is a hot topic and a benefit to the generation of the twenty-first century. It is a young field that has impacted our lives and led the way in advancing globalization. Early in the 1990s, US-based businesses started using India's talented and affordable labor force to outsource jobs. Between 1995 and 2000, the IT industry began to flourish, infrastructure investment increased, and India's reputation as a location for product development grew. According to the report, from 2000 to 2005, Western companies established a lot of captives in India as the number of companies there increased in size and began to offer complicated services like product management and go-to-market strategies. Several American businesses have been forced to hire Indian companies due to worldwide issues including Y2K (the year 2000), the dotcom bubble burst, and the US economy's slump. As a result, the Indian IT sector is now well-known on a global scale. After 2002–2003, the industry had experienced rapid growth. The number of Indian clients increased at this point, along with the number of large-scale contracts and the strength of the global delivery model. India continues to be a market with a high potential worldwide, offering a variety of chances due to its highly linked and digitally equipped economy. India, which has the second-largest population in the world, has a significant and expanding end user market.

IT services and Business Process Outsourcings (BPO) are the two main segments of the Indian IT sector. 56% of the worldwide outsourcing market is accounted for by the IT industry. In just the first quarter of the fiscal year 2022, IT firms connected to the Software Technology Park of India (STPI) reported exporting software worth \$16.29 billion. Tata Consultancy Services, Infosys, Wipro, and HCL Technologies are the "Top Five Indian IT Services Providers," as per research by Gartner. Workload, skills gaps, digital transformation, cloud computing, hiring, budget, leadership support, analytics, and data management are major issues in the IT sector.

REVIEW OF LITERATURE

Erumban. A, Das. D, (2016), "Information and Communication Technology and Economic Growth in India", according that via two key avenues, the effect of ICT on economic growth is examined. The direct contribution of ICT investment to the expansion of industry and the overall economy. The manufacturing sectors trail well behind the IT industry in terms of productivity growth employing market services and their contribution to overall productivity growth. While there is still a lot of room for ICT use in the industrial sector, India's export-oriented ICT sector has helped the country's rapidly expanding service economy increase efficiency.

Paramasivan. C, Selladurai. M, (2017), "Technopreneurship and Development of IT and ITeS Industry in India", the information technology and information technology enabling services sector has mostly covered the in-house development of the nations' infrastructure among the many economic sectors, and its services are essential for the economy's rapid expansion.

Mohit. Dubey, and Aarti. Garg, (2014), "Contribution of information technology and growth of Indian economy" According to that, the Indian government has named the IT sector as one of the country's major businesses, and it is crucial for attaining goals like economic growth.

Kanchan, (2016), "Contribution of IT Sector in Indian economy," according to which a significant emerging component of the Indian economy is information technology. The IT sector

is one of India's major businesses, according to the Indian government, and it is crucial to accomplishing governmental goals, including economic growth.

OBJECTIVES OF THE STUDY

The present study tries to explore the various prevalent the following research objectives are enlisted:

- To know the present status of the IT & ITES industry in India
- To understand the growth of the IT & ITES industry in India
- To know the Contribution of the IT & ITES industry to the Indian economic growth.

METHODOLOGY

Based on secondary data, the current research endeavour has followed the research technique listed below.

Secondary Information: The nature of this study is conceptual and descriptive. Secondary data is the data's source. Via articles, search engine websites, Mendeley software, Research Gate, and government websites.

INFORMATION TECHNOLOGY

Information technology (IT) is the use of hardware, services, and infrastructure to generate, store, share, and exploit information in all of its forms in order to achieve a variety of business goals. The phrase also refers to the individuals who directly or indirectly design, implement, maintain, and use information technology. Services connected to information technology, R&D services, engineering designs, hardware, and BPO are all included in the IT and ITeS sector.

- **IT:** The use of computers and other telecommunications technology for data storage, transmission, retrieval, and manipulation in the context of a business or enterprise.
- **ITeS:** A type of outsourced service known as Information Technology Enabled Services (ITES) has evolved as a result of the use of IT in a number of industries, including banking, finance, telecom, and insurance, among others. Medical transcribing, back-office accounting, insurance claim processing, credit card processing, and many other applications of ITES are just a few.

Examples of the Major IT Defining Components include:

- ❖ IT Hardware, such as computers, tablets, smartphones, printers, and servers.
- ❖ Software includes network apps, security applications, productivity programmes, etc.
- ❖ IT services, such as application creation, management, maintenance, and repair.
- ❖ IT infrastructure, including data centres, fibre optic networks, and the Internet's core.
- ❖ Data, documents, audio, video, and photos are examples of information.
- ❖ Business goals include teamwork, intelligence, efficiency, production, and commerce.

IT-BPO Industry

- Customer Interaction Services
- Business Process Management
- Back Office Operations;
- Accounting Services
- Insurance Claims Processing
- Medical Transcription
- Legal Databases and Services
- Digital Content
- Online Education

- Data Management and Data Analytics
- Data Digitization/GIS
- Payroll/HR Services
- Web Site Services

INFORMATION TECHNOLOGY AND ITS ROLE IN INDIA'S ECONOMIC DEVELOPMENT

- ❑ **Rural Development:** It may seem paradoxical that modern IT, typically associated with developed country markets and capital-intensive methods of production, has any relevance for a nation where hundreds of millions, particularly in rural areas, still lack access to basic needs such as sanitation, health care, and education.
- ❑ **E-commerce:** E-commerce is a term that can be used generically to refer to both internal corporate procedures and business-to-business (B2B) transactions.
- ❑ **Manufacturing:** India's manufacturing sector has played an unusually large role in the nation's experience of growth as compared to many other emerging nations.
- ❑ **E-Governance:** One important sign of subpar governmental performance in India at all levels is inadequate public service delivery. Since daily and basic services like health care, education, water, and sanitation are more the responsibility of sub national tiers of government while at the same time these tiers of government have been hampered in terms of fiscal and administrative capacity, the issue is probably more acute at the sub national level.

TECHNOLOGY CAN HELP THE ECONOMY

In FY22, the IT sector contributed 7.4% of India's GDP, and by 2025, it is anticipated to make up 10% of India's GDP. India is the most popular off-shoring location for IT companies worldwide. Emerging technologies are now opening up a whole new range of options for leading IT firms in India, who have already demonstrated their ability to provide both on-shore and off-shore services to clients worldwide. By 2025, it is anticipated that the Indian IT & business services sector will increase to US\$19.93 billion. In India, spending on IT is anticipated to reach US\$ 144 billion in 2023. By 2026, significant cloud use could create 14 million new jobs and boost India's GDP by US\$ 380 billion. According to a survey conducted by Amazon Web Services in 2021, India is anticipated to have nine times as many people with digital skills by 2025. "The Indian IT sector excelled in its competitive strength with little government meddling", said Mr. Piyush Goyal, Minister of Trade and Industry, Consumer Affairs, Food and Public Distribution, and Textiles, in November 2021. He continued by saying that "India might export services worth US\$1 trillion by 2030". The economy can benefit from technology through direct job creation, GDP growth, the emergence of new services and industries, workforce change, and business innovation are all possible outcomes.

Despite a low base, Economic growth misses projections, and government spending is moderate

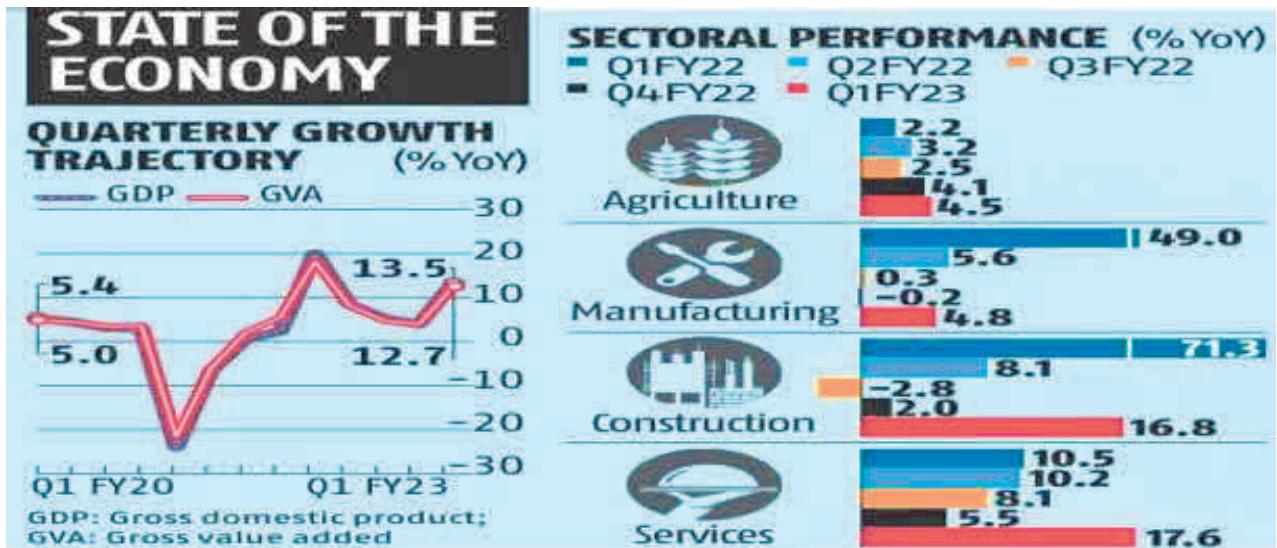

ADVANCEMENT OF THE IT INDUSTRY

The world's perception of India has changed significantly over the past 20 years as a result of the exponential rise of Indian IT companies. The Indian government's liberalization initiatives, such as lowering trade barriers and eliminating import taxes on technology products, have been crucial to the development of the IT sector. The epidemic has recently had a significant negative impact on economy. Technology was a real facilitator that stood by our side. With the majority of activities and enterprises migrating online, the IT sector has increased its unwavering support.

RBI- CENTRAL STATISTICAL OFFICE- REPORT

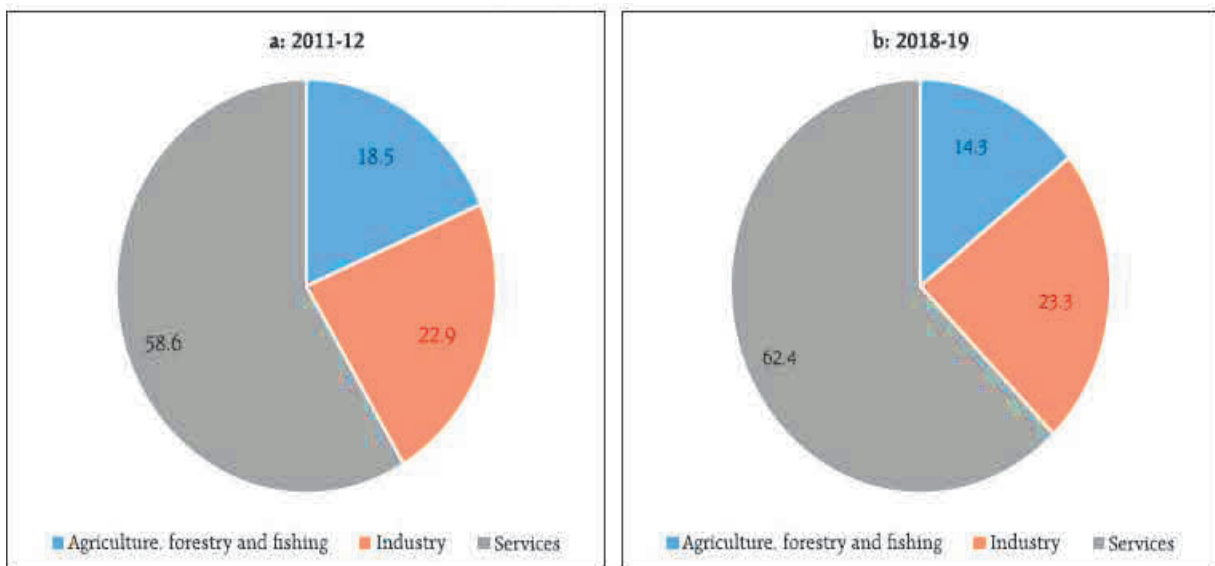

INFORMATION TECHNOLOGY'S ADVANTAGE & FUTURE THREATS

With 608,000 cloud expertise across all industry verticals, including technology, India came in third place globally in FY21. From April 2000 and June 2022, India's computer software and hardware industry received cumulative Foreign Direct Investment (FDI) inflows totaling US\$ 88.94 billion.

FUTURE THREATS

Danger from new, growing service economies; China's rise as a replacement; poor infrastructure; concentrated market; and exchange rate that discourages outsourcing.

Information technology/business process management sector in the GDP of India from financial year 2009 to 2022

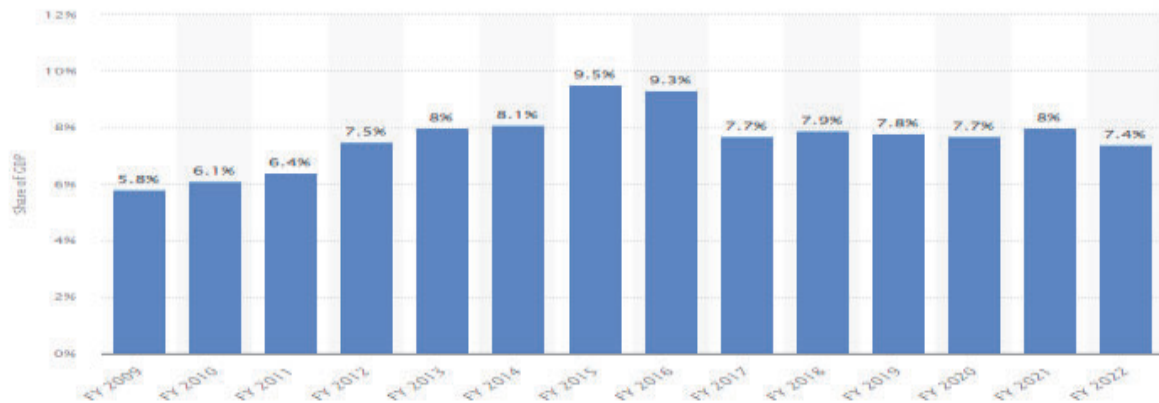

INITIATIVES OF THE INDIA GOVERNMENT

The following are some of the main actions the government has made to support the IT and ITeS industry in India:

The Ministry of Communications issued the New Telecommunications Bill 2022 for public comment in September 2022 in an effort to establish a new telecom framework in India. The "Synergy" Cyber Security Exercise for 13 countries to strengthen network resilience against ransomware attacks was successfully planned and executed in August 2022 by the Indian Computer Emergency Response Team (CERT-In) and the Cyber Security Agency of Singapore (CSA). It was stated in May 2022 that Indians could now use WhatsApp to access their Digilocker services and easily obtain their official documents. The Indian Computer Emergency Response Team (CERT-In) published Guidelines in April 2022 to improve the nation's cybersecurity. The amount allotted for the IT and telecom sector in the Union Budget 2022–23 was Rs. 88,567.57 crore (US\$ 11.58 billion). The government established the STP Scheme, a fully export-oriented programme for the creation and export of computer software, including the export of expert services via physical or electronic medium. For the "Online Capacity Development Programme on Criminal Investigation, Cyber Law and Digital Forensics," which aims to improve cyber security skills, the Indian government announced plans to construct a cyber-lab in September 2021.

The Ministry of Electronics and Information Technology (MeitY) hosted a workshop in September 2021 with the slogan "Connecting all Indians" to increase interest in the nation among public and corporate partners and provide the internet to more rural areas. To promote research in 42 emerging technologies in Information Technology (IT), Electronics System Design & Manufacturing (ESDM), and information technology enabled services, the Indian government established Phase II of the Visvesvaraya PhD Program in September 2021. To increase the number of training facilities and job prospects, the Indian government opened five National Institute of Electronics and Information Technology (NIELIT) Centers in three North-Eastern states in September 2021.

To create technologies for globally competitive manufacturing in India, the Ministry of Heavy Industries and Public Enterprises created six technology innovation platforms on July 2, 2021. IIT Madras, Central Manufacturing Technology Institute (CMTI), International Centre for Automotive Technology (iCAT), Automotive Research Association of India (ARAI), BHEL, and

HMT, in collaboration with IISc Bangalore, developed the six technology platforms. An MoU was signed by the Ministry of Communications of Japan and the Department of Telecom of India to further their cooperation in the areas of 5G technology, telecom security, and submarine optical fibre cable systems.

CONCLUSION

The IT industry as a whole, including IT-enabled services like business process outsourcing, is the most obvious of these. This industry continues to grow and improve its offerings, demonstrating its adaptability and creativity. Lack of specific types of human and social capital served as the binding restriction. The development of viable business models for rural Internet distribution was clearly hampered by low income levels. E-commerce, a widely used result of IT and the Internet. The government's unwillingness to spur a quick deployment of broadband access, especially in metropolitan areas, is again holding down the development of Indian e-commerce, which is still in its infancy. The use of big data, cloud computing, the Internet of Things (IoT), and 5G communication technology will all contribute to the growth of India's IT industry. The two polar opposites of IT in the Indian economy have to do with the function of the executive branch. The sector seized worldwide chances and exploded when the government provided some fundamental infrastructure and human capital development that were basically acceptable for software development and IT enabled services. Throughout the 1990s, the IT industry has revolutionized India in particular. This is due to the fact that it has decreased intermediation in business and society, provided solutions across sectors (whether the manufacturing or agricultural sectors), reorganized firm level behavior, empowered individuals by giving them access to more information, and is increasingly emerging as a key tool for national and rural development through programmes in e-governance, e-banking, and e-commerce. By 2025, India is anticipated to develop a \$1 trillion digital economy. If it can take advantage of the rapidly expanding commercial potential in cloud, artificial intelligence, cyber security, and other emerging technologies, the ITS – India's Technology Services industry is anticipated to generate \$300–350B in yearly revenue by the year 2025. E-Governance: Reforming Government through Technology, e-Kranti - Electronic Delivery of Services, Information for All, Electronics Manufacturing, and IT for Jobs are just a few examples of the initiatives that make up Digital India.

FUTURE AND RECOMMENDATION

In the upcoming years, India is anticipated to witness a marked growth in the usage of digital technologies including cloud computing, data analytics, and Artificial Intelligence (AI). These technologies are revolutionizing the way businesses run and making it possible for companies to become more adaptable and effective. Using 5 G technologies and the cloud may provide up job prospects. IT security will necessitate not only greater individual training but also more effective techniques. These issues will be easily resolved by artificial intelligence, but the people in charge of the machines will still need to be trained. MeitY's Emerging Technologies Division is in charge of encouraging and promoting the use of cutting-edge technology throughout the nation. The Emerging Technologies Division is funding research for policy and strategy papers in cutting-edge fields like artificial intelligence, augmented reality, the internet of things, blockchain, robotics, computer vision, drones, etc.

Acknowledgment

M K Ganeshan Ph.D., Research Scholar Full Time in Management, ICSSR Doctoral Fellowship, the author kindly acknowledges the financial support from the Indian Council of Social Science Research (ICSSR), Ministry of Education, Government of India, New Delhi. This research paper is done with the assistance order File no RFD/2021-22/GEN/MGT/60 dated 16.12.2021

REFERENCES

1. Erumban, Abdul A. & Das, Deb Kusum, (2016). "Information and communication technology and economic growth in India," Telecommunications Policy, 40(5), 412-431.
2. Idrish, Allad. and Mahendra, H. Maisuria., (2015). "IT sector in India – Evolution, Growth and a Tool of Economic Development", International Journal for Research in Management and Pharmacy. 4(2), 10-13.
3. Mohit Dubey & Aarti Garg, 2014. "Contribution of Information Technology and Growth of Indian Economy," Information Technology and Growth of Indian Economy 2(4).49-53.
4. Paramasivan, C. and M, Selladurai, (2017). "Technopreneurship and Development of IT and ITeS Industry in India". Imperial Journal of Interdisciplinary Research, 3(11),51-55. Available at SSRN: <https://ssrn.com/abstract=3067548>
5. <https://www.ibef.org/industry>
6. <https://community.nasscom.in/communities/it-services/information-technology-and-its-role-indias-economic-development>
7. https://en.wikipedia.org/wiki/Information_technology_in_India

**CODE MIXING AND SOCIAL IDENTITY IN BILINGUAL CONTEXT (REF.
ALBANIAN-ITALIAN CONTACT)**

Ph.D. Merita Hysa

Department of Linguistics, Faculty of Social Sciences, University of Shkodra

ABSTRACT

The primary effect of social globalization is intercultural contact.

The migratory flows constitute the ideal terrain for identity constructions and reconstructions taking into account all the superficial or deep transformations that are subject to both individuals and the social groups they belong to. Such interdisciplinary observations have often drawn the attention of researchers in terms of linguistic dynamism and social and anthropological research.

Can we describe the "identity" as a reflection of the social dimension or does, it naturally reflects new, native, or rearranged traits?

Our study will precisely focus on the concept of "identity" as a set of specific characteristics that we will analyze as well as the cultural affinities that define an individual and a social group observing the interactive nature of identity which is plasmated in different social contexts.

Keywords: identity, social dynamism, interaction, intercultural contact, bilingual context.

**MACERA OYUNLARININ GRAFİK TASARIM İLKELERİ AÇISINDAN
İNCELENMESİ**
INVESTIGATION OF ADVENTURE GAMES IN TERMS OF GRAPHIC DESIGN
PRINCIPLES

Ferda BAŞGÜN

Öğr. Gör., Fırat Üniversitesi Teknik Bilimler Meslek Yüksekokulu
ORCID NO:0000-0001-8895-5917

ÖZET

Bilgisayar oyunları gelişen teknolojiye paralel olarak sürekli geliştirmekte ve daha çok kullanıcıya hitap etmektedir. Yenilikler ile beraber gerçekçilik hissini dijital ortamda yakalayabilen oyunlar ise gelişen oyun sektörü içerisinde kendisine daha kalıcı yerler edinebilmektedir. Bu çalışmada Dünya gelinde ve Türkiye’de çok tercih edilen Battlefield 5, Age of Empires 2 HD, Çanakkale Boğaz Harbi ve Mount Blade oyunları grafik tasarım ilkeleri açısından incelenmektedir. Bu oyunlarda yer alan, tipografi, kurumsal kimlik, kurgu gibi tasarımların grafik tasarım açısından konsept bütünlüğü içerisinde kullandıkları görülmektedir. Ayrıca çalışmada oyunlarda grafik tasarım eleman ve ilkelerinin görsel iletişim bağlamında önemli bir yeri olduğu, denge ilkesinin görsel bütünlük açısından tercih edildiği gözlemlenmiştir. Oyunu oluşturan karakterler, silahlar ve araçlar gibi küçük tasarım parçalarında grafik tasarım ilkelerine yer verildiği gibi oyun genelinde de bu ilkeler göz önünde bulundurulmuştur. İncelenen oyunlar arasında grafik tasarım ilkelerini kullanım benzerlikleri yanında ince detay farklılıklarda dikkat çekmektedir.

Anahtar Kelimeler: Bilgisayar Oyunları, Grafik Tasarım, Tasarım İlkeleri, Görsel İletişim,

ABSTRACT

Computer games are constantly evolving in tandem with technological advancements, attracting more users. Games that capture a sense of realism in the digital environment and innovations can gain a more permanent place in the developing game industry. In this study, Battlefield 5, Age of Empires II HD, Çanakkale Bosphorus War, and Mount Blade games, which are very popular around the world and in Turkey, are examined in terms of graphic design principles. It is seen that designs such as typography, corporate identity, and fiction are used in these games to maintain concept integrity in terms of graphic design. In addition, it has been observed in the study that graphic design elements and principles in games have an important place in the context of visual communication, and the principle of balance is preferred in terms of visual integrity. Graphic design principles are included in small design parts such as characters, weapons, and vehicles that make up the game, which are considered throughout the game. Aside from the similarities in the use of graphic design principles among the games studied, fine detail differences stand out.

Keywords: Computer Games, Graphic Design, Design Principles, Visual Communication,

**REEL DÖVİZ KURU BELİRLEYİCİLERİNİN ASİMETRİK YÖNTEMLER İLE
ANALİZİ: TÜRKİYE ÖRNEĞİ**

ANALYSIS OF REAL EXCHANGE RATE DETERMINANTS WITH ASYMMETRIC
METHODS: THE CASE OF TURKIYE

Mehmet ÖZCAN

Dr. Araştırma Görevlisi, Karamanoğlu Mehmetbey Üniversitesi

ORCID NO: 0000-0001-9082-0894

ÖZET

Reel döviz kuru, ülkeler arasındaki görelî fiyat veya maliyet gelişimi hakkında bilgi vermekte ve ekonomilerin rekabet kabiliyetlerinin değerlendirilmesinde faydalanılan önemli makroekonomik göstergelerden biri olarak kabul edilir. Türk ekonomisinin son zamanlarda tecrübe ettiği kur ataklarının yarattığı belirsizlik ortamı dikkate alındığında Türk Lirasının değerini ile bu değeri etkileyen makro iktisadi değişkenleri ampirik olarak daha derinlemesine incelemek ihtiyacını ortaya çıkmıştır. Çalışmada Kamin-Rogers modelinde yer alan reel döviz kuru modelinden faydalanılarak Türkiye için reel döviz kuru endeksi üzerinde önemli role sahip makro iktisadi faktörlerin reel döviz kuru üzerindeki asimetric etkileri eşik yapısal regresyon modeli ile incelenecektir. Bu modele göre reel döviz kurunu etkileyen üç makro iktisadi değişkenden enflasyon ve büyüme ilgili ülkenin kendi iç dinamiklerinin yerli para üzerindeki etkisini temsil ederken, yurt dışı faizi ise dış dünyanın ülke parası üzerindeki etkisini ifade etmektedir. Türkiye ekonomisi için kurulan asimetric eşik yapısal regresyon modeli, beş farklı değişkenin (Reel Döviz Kuru, enflasyon, büyüme ve 3 aylık ABD ve Türkiye hazine bonusu faizleri) altı dönem boyunca eşik değişken olarak kabul edildiği toplam 34 çeşit varyasyonda tahmin edilmiş ve ampirik olarak en başarılı modelde beş çeyrek önceki Türkiye faizine göre belirlenen asimetric etkilerin reel döviz kuru üzerinde anlamlı etkileri olduğu tespit edilmiştir. Buna göre beş çeyrek önceki Türkiye faizlerinin %13.06'nın üstünde olması durumunda Türkiye'de reel kurun belirleyicisi enflasyon olurken, yurtiçi faizlerinin %13.06'nın altında olması durumunda büyüme ve yurtiçi faizler reel kurların üzerinde anlamlı bir etkiye sahip olmaktadır. Bu bulgular iki noktada önemlidir. İlk olarak Türk ekonomisinde reel kurun dış finansal göstergelere ne denli bağımlı olduğunu ortaya çıkarmaktadır. İkinci olarak ise asimetric yapı gereği farklı parametre değerleri bulunması normaldir. Ancak reel kur üzerindeki anlamlı etkilerin büyüme ile enflasyon arasında gidip gelmesi, üzerinde durulması gereken dikkat çekici bir sonuçtur.

Anahtar Kelimeler: Reel Döviz Kuru, Asimetric Regresyon, Enflasyon, Faiz

ABSTRACT

The real exchange rate provides information about the relative price or cost development between countries and is considered an important macroeconomic indicator used to evaluate the competitiveness of economies. Given the uncertain environment created by the recent exchange rate attacks experienced by the Turkish economy, there is a need to empirically examine in more depth the macroeconomic variables that affect the value of the Turkish lira. In this study, the asymmetric effects of macroeconomic factors that have an important role on the real exchange rate for Türkiye are examined through a threshold structural regression model using the Kamin-Rogers real exchange rate model. According to this model, inflation and growth related to the country's internal dynamics represent the impact of domestic factors on the local currency, while foreign interest rates represent the impact of the outside world on the country's currency. The asymmetric threshold structural regression model developed for the Turkish economy was estimated in 34 different variations over six periods, with five variables (Real Exchange Rate, inflation, growth, and 3-month US and Turkish Treasury bond yields) considered as threshold variables. It is found that the asymmetric effects determined by Turkey's interest rates five quarters ago had a significant impact on the real exchange rate. Specifically, if Türkiye's interest rates were above 13.06%, inflation was the determinant of the real exchange rate, while if domestic interest rates were below 13.06%, growth and domestic interest rates had a significant impact on the real exchange rate. These findings are important in two respects. Firstly, they reveal the degree of dependence of the real exchange rate on external financial indicators in the Turkish economy. Secondly, the fact that the significant effects on the real exchange rate oscillate between growth and inflation due to asymmetric structures is an important result that needs to be emphasized.

Keywords: Real Exchange Rate, Asymmetric Regression, Inflation, Interest Rate

GİRİŞ

Reel döviz kuru, bir ülkenin para biriminin başka bir ülkenin para birimi karşısındaki değerinin, enflasyon düzeylerinin hesaba katılarak ayarlanmış hali olarak tanımlanabilir. Yani reel döviz kuru, nominal döviz kuru ile ülkenin içinde bulunduğu enflasyon düzeyi arasındaki farktır. Bu nedenle, reel döviz kuru, bir ülkenin ekonomik durumunu ve diğer ülkelerle olan rekabet gücünü belirlemede çok önemlidir.

Reel döviz kuru, özellikle ihracat ve ithalat işlemlerinde büyük bir rol oynar. Bir ülkenin para birimi, ihracat yaptığı ülkelerin para birimi karşısında düşük, ithalat yaptığı ülkelerin para birimi karşısında ise yüksek değerde olduğunda, ülkenin ihracatı artar ve ithalatı azalır. Bu da ülkenin ticaret açığını düşürür ve dış ticaret dengesini sağlar.

Ayrıca, reel döviz kuru, bir ülkenin yatırım ortamını da etkiler. Yatırımcılar, bir ülkede yüksek enflasyonun olduğunu ve bu nedenle para biriminin değer kaybettiğini görünce, yatırım

yapmaktan çekinebilirler. Bu durum, yabancı yatırımcıların ülkeye girmesi ve yerli yatırımcıların da ülke içinde yatırım yapması konusunda güvensizlik yaratabilir.

Ayrıca, reel döviz kuru, bir ülkenin ihracat sektörünün rekabet gücünü de etkiler. Eğer bir ülkenin para birimi, diğer ülkelerin para birimlerine karşı değer kaybederse, ülkenin ihracatçıları, diğer ülkelerdeki benzer ürünlere göre daha düşük fiyatlar sunabilirler. Bu da ülkenin ihracatının artmasına ve ülke ekonomisinin büyümesine yardımcı olur.

Ancak, reel döviz kuru yalnızca bir ülkenin ticaret dengesi ve yatırım ortamını etkilemekle kalmaz, aynı zamanda ülke içindeki fiyatları da etkiler. Eğer bir ülkenin para birimi değer kaybederse, ithalat ürünlerinin fiyatları artar, bu da enflasyonu artırabilir. Bu nedenle, reel döviz kuru, ülkelerin para politikalarının belirlenmesinde de önemli bir faktördür. Sonuç olarak, reel döviz kuru, bir ülkenin ekonomik durumunu ve diğer ülkelerle olan rekabet gücünü belirleyen önemli bir göstergedir.

Çalışmanın amacı Türkiye gibi 90'lı yılları iktisadi olarak çeşitli zorluklarla geçirmiş bir başka gelişmekte olan ülke olan Meksika için geliştirilen Kamin ve Rogers (2000) reel döviz kuru modeli çerçevesinde Türkiye için reel döviz kurunun temel belirleyicileri arasındaki ilişkiyi doğrusal olmayan regresyon modelleri ile ortaya çıkarmaktır.

1. Kuramsal Literatür

Reel döviz kurunun belirlenmesi üzerine geliştirilen kuramsal iktisat literatürde dört önemli teoriden (yaklaşımdan) bahsedilebilir. Bunlardan ilki olan satın alma gücü paritesi yaklaşımı popüler teorilerden biridir. Satın alma gücü paritesi teorisi *dünyada benzer malların benzer fiyatlardan satılması* ilkesini temel almaktadır. Bir başka deyişle döviz kuru dünyadaki fiyat farklılaşmalarını ortadan kaldıracak şekilde uyumlaşmalıdır.

İkinci yaklaşım, kurun belirlenmesinde temel oluşturan parasal yaklaşımdır. Satın alma gücü paritesi teorisinin ve miktar teorisinin bir uzantısıdır. Satın alma gücü paritesi hipotezi, kuru iki mal arasındaki nispi fiyat olarak belirlerken, parasal yaklaşım iki para arasındaki nispi fiyat olarak kabul eder. Bu bağlamda, kur davranışı iki para arasındaki nispi talebin oluşumunu yansıtır.

Üçüncü yaklaşım ise ekonomik ajanların yerli ve yabancı varlıklar arasından portföy oluşturma kararları verdiklerini ve bu araçlar arasından beklenen getirisi en yüksek olanı tercih ettikleri gerçeğinden yola çıkarak bu optimizasyonun döviz kurlarının belirleyicisi olduğunu iddia eder. Portföy yaklaşımı teorisi olarak adlandırılan bu anlayış, kuru etkileyen faktörlerin kapsamlı analizinin yapılabilmesine imkân vermesi açısından ilgi çekicidir.

Son olarak, Balassa (1964) ve Samuelson (1964) çalışmalarını takiben Balassa-Samuelson etkisi ismi ile anılan özünde David Ricardo'nun *ekonomik büyüme ile birlikte ticarete konu olmayan malların fiyatının ticarete konu olan mallara göre daha fazla artacağı* hipotezine dayanan üretkenliği baz alan döviz kuru yaklaşımı dikkatlerden kaçmamalıdır. Bu teoriye göre zengin ülkeler daha üretken olduklarından daha değerli paraya sahip olmaktadır. Üretkenlik farklılıkları ilk olarak Balassa (1964) tarafından reel kur değerlendirilmesinin önemli bir nedeni olarak bulunmuştur. Ancak Balassa-Samuelson etkisini ölçen çalışmaların ortak varsayımı üretim faktörlerinin sektörler ve ülkeler arasında mobil olduğudur. Oysa bu varsayımın her zaman her ülke için gerçekleşeceğini beklemek oldukça zordur.

2. Kamin ve Rogers (2000) Çalışması

Meksika'nın doksanlı yıllarda tecrübe ettiği ekonomik krizlerin ardından birçok Latin Amerika ülkesi gibi Meksika ekonomi otoriteleri döviz kuru üzerinden (döviz kuru çapası) stabil bir iktisadi büyüme sağlamayı amaçlayan politikalar uygulamışlardır. Bu tarz politikalar, iktisadi toparlanmayı hızlandırmak amacı ile uygulanan genişletici para ve maliye politikaları ile birleşince Latin Amerika ülkeleri değerlendirilen para birimlerine takip eden cari açık problemi ile karşılaşmışlardır. Ayrıca dış sermaye akımlarının devamlılığını sağlamak amacı ile faizlerin yüksek tutulması faiz ve kur riski taşıyan banka ve ticaret kesimini likidite sorunları ile baş başa bırakmıştır (Adanur Aklan, 2004).

Kamin ve Rogers (2000) çalışmasında araştırmacılar Meksika için reel döviz kurlarını temel alan bir politika anlayışı ile sürdürülebilir bir büyüme elde edilip edilemeyeceğini araştırmak istemişler ve bu amaçla birçok iktisadi model önermişlerdir. Bu modellerden biri reel döviz kuru için oluşturulan ve aşağıdaki gibi ifade edilen modeldir:

$$rer = \alpha_1 i^{US} + \alpha_2 \pi + \alpha_3 Y \quad (1)$$

Burada rer reel döviz kurunu, i^{US} yurt dışı (Amerikan) faizini, π enflasyonu ve Y reel geliri göstermektedir. Modelin öngördüğü beklentilere göre, yurt dışı faizlerinde, Meksika'da tecrübe edilen enflasyonda ve yine Meksika'nın gelirindeki artış reel döviz kurunu arttırmakta, bir başka ifade ile Meksika Peso'sunun değerini diğer paralara karşı düşürmektedir.

3. Model ve Değişkenler

Kamin ve Rogers reel kur modeli geliştirmekte olan bir ülke için ortaya atıldığından Türkiye ekonomisi verileri ile de ampirik olarak tahmin edilmek istenmiş ve Model (1)'e dayanarak aşağıdaki ekonometrik model oluşturulmuştur:

$$rdk_t = \gamma_0 + \gamma_1 t + \gamma_2 enf_t + \gamma_3 gsyh_t + \gamma_4 usf_t + \gamma_5 trf_t + \varepsilon_t \quad (2)$$

Modelde yer alan zaman serisi tipindeki değişkenlerin açıklamaları ve verilerin kaynakları Tablo 1’de sunulmuştur. Orijinal modelden farklı olarak yurt dışı faizlerinin yanı sıra Türkiye faizlerini temsil eden ve çalışmada önerildiği şekilde tanımlanan trf_t değişkeni modele dahil edilmiştir. Çalışmanın ampirik açıdan literatüre katkısı ilgili modeli doğrusal bir çerçevede değil bir yapısal eşik regresyon modeli biçiminde tahmin ederek reel döviz kuruna etki eden asimetrik etkileri ortaya çıkarmak olacaktır. Bu bağlamda, Model (2) aşağıdaki gibi bir eşik regresyon modeli olarak ifade edilebilir:

$$rdk_t = \begin{cases} \gamma_{10} + \gamma_{11}t + \gamma_{12}enf_t + \gamma_{13}gsyh_t + \gamma_{14}usf_t + \gamma_{15}trf_t + \varepsilon_{1t} \\ \gamma_{20} + \gamma_{21}t + \gamma_{22}enf_t + \gamma_{23}gsyh_t + \gamma_{24}usf_t + \gamma_{25}trf_t + \varepsilon_{2t} \end{cases} \quad (3)$$

$$\begin{aligned} & \text{eğer } h_{t-d} < \tau \quad \Gamma_1 = \{\gamma_{10}, \gamma_{11}, \gamma_{12}, \gamma_{13}, \gamma_{14}, \gamma_{15}\} \\ & \text{eğer } h_{t-d} \geq \tau \quad \Gamma_2 = \{\gamma_{20}, \gamma_{21}, \gamma_{22}, \gamma_{23}, \gamma_{24}, \gamma_{25}\} \end{aligned}$$

Burada, h_{t-d} eşik değişken, τ eşik değere ait eşik değer, Γ_1 birinci rejime ait parametreler vektörü ve Γ_2 ise ikinci rejime ait parametreler vektörüdür. Eşik değişken, açıklayıcı değişkenlerden biri ve bağımlı değişkenin kendisi olabilir. d ise erteleme parametresidir. Eşik değişken bir değişkenin (bağımlı değişken hariç) cari dönemi olabildiği gibi geçmiş dönemi de olabilir. Bu çalışmada maksimum erteleme değeri 6 çeyrek olarak belirlenmiş ve ideal eşik modelin seçimi veriye bırakılarak potansiyel 34 modelden rdk_t ’deki değişimi en iyi açıklayan model seçilmiştir.

Tablo 1. Çalışmada Kullanılan Değişkenler

Değişken	Tanım	Kaynak
rdk_t	Tüfe Bazlı Reel Döviz Kuru Endeksi Yıllık Değişim	TCMB EVDS*
enf_t	TUFE bazlı Yıllık Enflasyon	TCMB EVDS *
$gsyh_t$	Reel GSYH Yıllık Büyümesi (Değişimi)	TCMB EVDS *
trf_t	3 Aylık Hazine Bonosu Faizi	Investing.com Veri Tabanı
usf_t	3 Aylık Hazine Bonosu Faizi	ST. LOUIS FED FRED**

* Türkiye Cumhuriyet Merkez Bankası, Elektronik Veri Dağıtım Sistemi

** Federal Reserve Bank of St. Louis, Federal Reserve Economic Data

Tüm seriler 2004 – 2022 yılları için çeyreklik olarak elde edilmiştir.

4. Bulgular

Ampirik çalışmanın ilk aşamasında incelenen modeller için ele alınan değişkenlerin durağanlık analizleri gerçekleştirilmiş ve sonuçlar Tablo 2’de sunulmuştur. Burada doğrusal sınamalardan Dickey ve Fuller (1981), asimetrik (eşik) sınamalardan Caner ve Hansen (2001) ve Fourier birim kök testi olan Christopoulos ve León-Ledesma (2010) yöntemlerinden faydalanılmıştır.

Sonuçlar açıkça göstermektedir ki doğrusal ve doğrusal olmayan birim kök sınamaları oldukça farklı sonuçlar ortaya koymaktadır. Buna göre, örneğin enflasyon serisi doğrusal birim kök sınamalarına göre durağan bulunamazken asimetric birim kök sınamalarına göre durağan olduğu tespit edilmiştir. Benzer bir durum Türkiye faizlerini temsil eden değişken için de geçerlidir. Çalışmanın ilerleyen bölümlerinde eşik regresyon modelleri tahmin edileceğinden burada eşik birim kök testi olan Caner ve Hansen (2001) sınamasının sonuçları dikkate alınmalıdır.

Tablo 2. Örneklem Tamamı için Birim Kök Sınaması Sonuçları

	τ	τ_{μ}	τ_t	μR_{2T}	τR_{2T}	t_t^{FADF}
rdk_t	-2.851*** (4)	-3.246** (4)	-4.797*** (4)	50.223*** (3)	124.58*** (4)	-4.214* (4) [1]
enf_t	1.389 (3)	1.083 (3)	-0.811 (2)	27.511*** (3)	12.296 (6)	-3.255 (1) [1]
$gsyh_t$	-1.942* (4)	-3.314** (4)	-3.274* (4)	32.338*** (3)	29.531*** (3)	-5.199*** (3) [2]
trf_t	-0.159 (5)	-1.564 (5)	-1.564 (6)	17.876*** (3)	18.632** (3)	-3.580 (3) [1]
usf_t	-1.408 (4)	-2.815* (3)	-2.224 (3)	62.595*** (3)	65.725*** (4)	-3.370 (4) [1]

Not: Parantez içindeki değerler otoregresif gecikme değerlerini ifade ederken, köşeli parantez içindeki değerler Fourier frekans değerini göstermektedir. Maksimum gecikme 6 olarak seçilmiştir. *, **, *** sırasıyla %1, %5 ve %10 anlamlılık düzeyinde birim kök yokluk hipotezlerinin reddedilebildiği test istatistiklerini göstermektedir. μ ve τ ise sırasıyla sabit, sabit+trend içeren modellerden elde edilen test istatistiklerini temsil eder.

Öncelikle Kamin ve Rogers (2000) çalışmasında literatüre katılan modelin ilk hali olan, sadece yurt dışı faiz serisini içeren eşik regresyon modeli parametreleri tahmin edilmiş ve sonuçlar Tablo 3'te verilmiştir. Tahmin sonuçlarına göre Türkiye için reel döviz kurunu en iyi açıklayan model, eşik değişkenin dört çeyrek önceki yurt dışı faizlerin (usf_{t-4}) olduğu modeldir. Bu modelin açıklama gücü (R^2 değeri) düşük olduğundan parametre tahminleri yorumlanmaya değer bulunmamış ve yurt içi faizleri ile genişletilmiş modelin parametreleri tahmin edilmiştir. Tahmin sonuçları Tablo 4'te sunulmuştur.

Tablo 3. Eşik Regresyon Modeli Parametre Tahminleri

	<i>sabit</i>	<i>trend</i>	enf_t	$gsyh_t$	usf_t	R^2	F
Rejim1 $usf_{t-4} < 0.26$ 35 Gözlem	14.288 (0.088)	-0.194 (0.319)	-0.214 (0.089)	-0.997 (0.026)	7.386 (0.000)	0.40	4.638 (0.000)
Rejim2 $usf_{t-4} \geq 0.26$ 37 Gözlem	5.625 (0.325)	0.054 (0.721)	-1.574 (0.003)	-0.182 (0.610)	3.601 (0.068)		

- Değişkenler sütunundaki değerlerin altında yer alan parantez içindeki sayılar, ilgili değişkene ait parametre tahmininin t istatistiği olasılık değeridir (p-value, p-değeri). Koyu punto, istatistiki olarak anlamlı bulunan parametre tahminlerini göstermektedir.

Tablo 4. Genişletilmiş Eşik Regresyon Modeli Parametre Tahminleri

	<i>sabit</i>	<i>trend</i>	<i>enf_t</i>	<i>gsyh_t</i>	<i>usf_t</i>	<i>trf_t</i>	<i>R²</i>	<i>F</i>
Rejim1 <i>trf_{t-5} < 13.06</i> 42 Gözlem	41.936 (0.000)	-0.432 (0.011)	-1.389 (0.020)	-1.628 (0.004)	2.612 (0.247)	-0.610 (0.270)	0.57	7.178 (0.000)
Rejim2 <i>trf_{t-5} ≥ 13.06</i> 29 Gözlem	-37.835 (0.000)	-0.149 (0.122)	-0.275 (0.002)	-0.052 (0.711)	2.336 (0.054)	2.875 (0.000)		

- Değişkenler sütunundaki değerlerin altında yer alan parantez içindeki sayılar, ilgili değişkene ait parametre tahmininin t istatistiği olasılık değeridir (p-value, p-değeri). Koyu punto, istatistiki olarak anlamlı bulunan parametre tahminlerini göstermektedir.

Genişletilmiş modelin parametre tahminlerine göre reel döviz kurunu en iyi açıklayan modelin eşik değişkeni beş çeyrek önceki Türkiye faizidir. Modele Türkiye faizlerinin eklenmesi ile açıklama gücü %40'tan ancak %57'ye çıkarılabildiği görülmüştür. Bu seviye de yetersiz olduğundan, bağımlı değişken reel döviz kuru endeksinin yıllık değişiminin Şekil 1'de görülebilen zaman serisi patikası incelenmiş, serinin yılları kapsayan bir dalgalanma hareketine sahip olduğu görülmüştür. Son tahmin edilen modelin ortaya koyduğu reel kur değişimi tahmin değeri ile gerçek değerlerin zaman serisi grafiği incelendiğinde ise tahmin değerlerinin seriyi sağlıklı bir biçimde temsil edemediği görülmektedir.

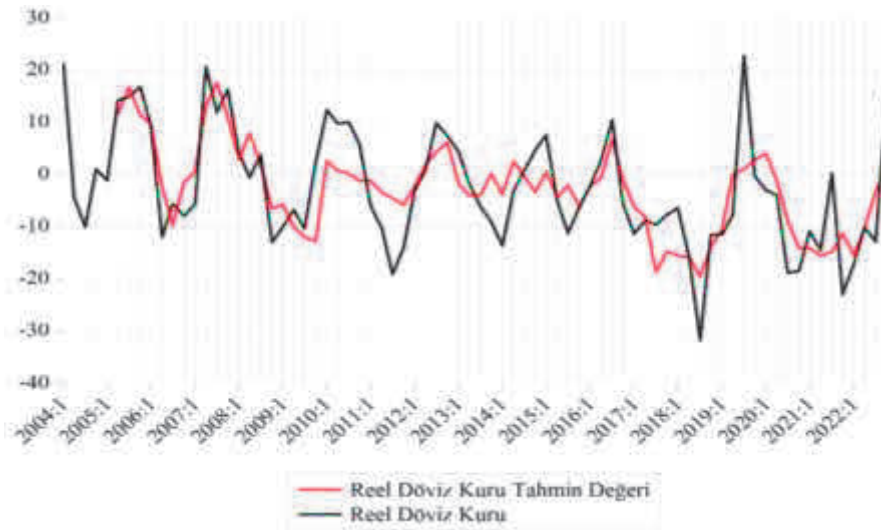

Şekil 1. Genişletilmiş Eşik Regresyon Modelinden \widehat{rdk}_t Tahmini

Reel kur serisindeki değişimi ifade eden bağımlı değişkende gözlenen dalgalanma etkisini en iyi şekilde modelde temsil edecek unsurun Fourier dalga fonksiyonu olduğuna kanaat getirilmiş ve bu bağlamda deterministik Fourier sinüs ve kosinüs değişkenleri modele dahil edilmiştir. Bağımlı değişkendeki sabit, trend, mevsimsel etki veya uzun aralıklı konveksiyonel dalgalanma

şeklinde görülebilen deterministik hareketlerin modellenmesi iktisadi değişkenler arasındaki gerçek ilişiklinin sağlıklı bir şekilde tahmin edilebilmesi için elzemdir. Yeni model aşağıdaki gibi kurulmuş ve parametre tahminleri Tablo 5'te sunulmuştur:

$$rdk_t = \begin{cases} \gamma_{10} + \gamma_{11}t + \rho_{11} \sin\left(\frac{2\pi kt}{T}\right) + \rho_{12} \cos\left(\frac{2\pi kt}{T}\right) + \gamma_{12}enf_t + \gamma_{13}gsyh_t + \gamma_{14}usf_t + \gamma_{15}trf_t + \varepsilon_{1t} \\ \gamma_{20} + \gamma_{21}t + \rho_{21} \sin\left(\frac{2\pi kt}{T}\right) + \rho_{22} \cos\left(\frac{2\pi kt}{T}\right) + \gamma_{22}enf_t + \gamma_{23}gsyh_t + \gamma_{24}usf_t + \gamma_{25}trf_t + \varepsilon_{2t} \end{cases} \quad (4)$$

eğer $h_{t-d} < \tau$ $\Gamma_1 = \{\rho_{11}, \rho_{12}, \gamma_{10}, \gamma_{11}, \gamma_{12}, \gamma_{13}, \gamma_{14}, \gamma_{15}\}$

eğer $h_{t-d} \geq \tau$ $\Gamma_2 = \{\rho_{21}, \rho_{22}, \gamma_{20}, \gamma_{21}, \gamma_{22}, \gamma_{23}, \gamma_{24}, \gamma_{25}\}$

Tablo 5. Fourier - Eşik Regresyon Modeli Parametre Tahminleri

	sabit	trend	$\sin(2\pi kt/T)$	$\cos(2\pi kt/T)$	enf_t	$gsyh_t$	usf_t	trf_t	R^2	F
Rejim1 $trf_{t-5} < 13.06$ 42 Gözlem	32.527 (0.000)	-0.490 (0.000)	-6.768 (0.002)	2.295 (0.095)	0.089 (0.149)	-1.498 (0.003)	1.769 (0.317)	-0.849 (0.040)	0.74	10.635 (0.000)
Rejim2 $trf_{t-5} \geq 13.06$ 29 Gözlem	-12.588 (0.327)	-0.190 (0.001)	-15.605 (0.000)	-3.171 (0.014)	0.507 (0.000)	-0.046 (0.676)	-0.275 (0.755)	-0.856 (0.299)		

- Değişkenler sütunundaki değerlerin altında yer alan parantez içindeki sayılar, ilgili değişkene ait parametre tahminin t istatistiği olasılık değeridir (p-value, p-değeri). Koyu punto, istatistiki olarak anlamlı bulunan parametre tahminlerini göstermektedir.

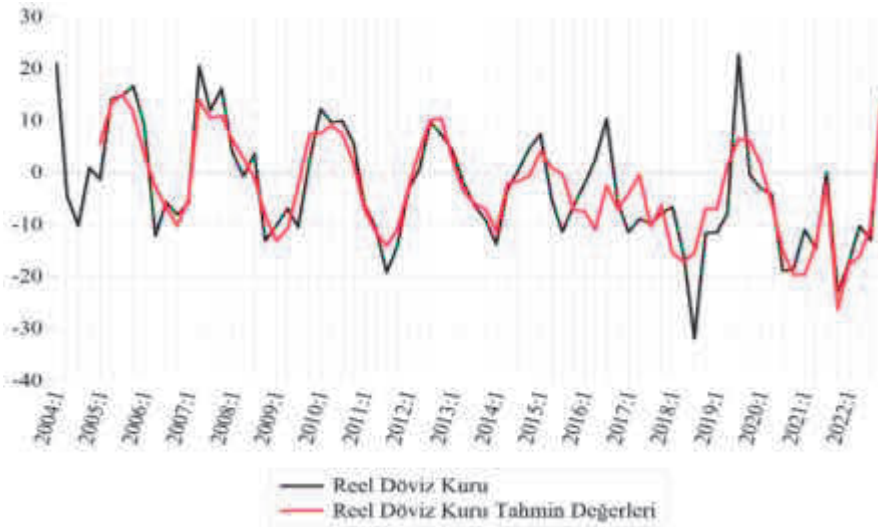

Şekil 2. Fourier - Eşik Regresyon Modelinden \widehat{rdk}_t Tahmini

Tablo 5'te raporlanan parametre tahmin değerlerine göre Fourier dalga fonksiyonuna ait sinüs ve kosinüs değişkenlerine ait parametre tahminlerinin tamamı istatistiki olarak anlamlı bulunmuştur. Ayrıca modelin açıklama gücü %74 e kadar çıkmış ve F istatistiği beklendiği gibi modelin tamamının istatistiki olarak anlamlı olduğunu işaret etmektedir. Modelin ortaya koyduğu reel döviz kuru endeksinin yıllık değişiminin tahmin değerleri ile gerçek değerlerinin zaman serisi grafiği Şekil 2'de görülmektedir. Diğer modellerle karşılaştırıldığında Fourier dalga fonksiyonları ile genişletilmiş regresyon modelinin gerçek değerleri daha iyi temsil ettiği görülebilir.

SONUÇ

Bulguları yorumlamadan önce orijinal modelde kullanılan bağımlı değişken ile bu çalışmadaki uygulamada kullanılan bağımlı değişken arasındaki farka dikkat çekmek gerekir. Orijinal modelde doğrudan reel döviz kuru kullanılmıştır. Ancak bu çalışmada reel döviz kuru endeksi kullanılmıştır. İki seri arasındaki en önemli fark reel döviz kuru artarken yerel para birimi değer kaybetmektedir ancak reel döviz kuru endeksinin artması yerel para biriminin değer kazanması anlamına gelir. Tüm parametre tahminlerini bu husus dikkate alınarak yorumlanmalıdır. Kamin ve Rogers yaklaşımının ortaya koyduğu beklentiye göre enflasyon, yurt dışı faiz ve gelirden meydana gelecek artışların yerel parayı değersizleştirmeli, reel döviz kuru endekisini düşürmelidir.

Tablo 5'teki bulgular değerlendirildiğinde, yüksek faiz rejiminde reel kurlar üzerinde sadece gelirin ve yurtiçi faizlerin anlamlı etkisi mevcuttur. Gelirin etkisi modelin de öngördüğü üzere negatiftir. Modeli öneren araştırmacılar Meksika ekonomisi için reel kur ile gelir arasında negatif bir korelasyon tespit ettiklerinden bu durumu modele yansıtmışlardır. Anlaşılan o ki Türkiye için de benzer bir durum mevcuttur. 2004-2022 yılları için yüksek faiz rejimi eğer CDS primlerini yükselten bir durum yok ise sermaye girişlerini artırdığından büyümeyi olumlu etkilemesi beklenir. Türkiye için gelirin artması (büyüme) ile TL'nin değer kaybediyor olmasının birçok sebebi olabilir. Öncelikle reel döviz kuru endeksi 30'dan fazla ülkeye yapılan dış ticaret üzerinden hesaplanmaktadır. Dolayısıyla burada ilgili dönemde ele alınan ülkelerin fiyat değişimleri ve ilgili ülkelere yapılan dış ticaret hacminin seyri büyüme ile reel kurlar arasındaki negatif etkiye sebep olmuş olabilir. Yine bu dönemde bakılması gereken diğer bir unsur da ödemeler bilançosu içerisindeki Net Hata Noksan hesabıdır. Yüksek faiz dönemlerinde Net Hata Noksan hesabına girişlerde önemli azalışlar meydana gelirse TL'de değer kaybı gözlemlenebilir.

Yüksek faiz rejiminde tespit edilen bir diğer önemli bulgu Türkiye faizlerinin %1 artmasının reel döviz kuru değişimini %0.85 azaltıyor olmasıdır. Bir önceki durumla birlikte burada göz önüne alınması gereken konu ise artış göstermesine rağmen faizler eğer enflasyon oranı altında kalıyor ise yani reel faiz (-) ise yapılan faiz artışı piyasa tarafından yeterli görülmez, ülkeden sermaye çıkışı hızlanmış ve TL değer kaybetmiş olabilir. Ayrıca modelde kullanılan Devlet İç Borçlanma Seneti (DİBS) faizlerinin yükseltilmesi devletin acil finansmana ihtiyacı olduğu ve durumun pek olumlu olmadığı izlenimini de yaratarak sermaye kaçışını artırabilir ve bu durum da TL'nin değer kaybı ile sonuçlanır.

Son olarak Beş çeyrek önceki Türkiye faizleri %13.06'nın altında kalırsa, düşük faiz rejiminde sadece enflasyon reel döviz kurlarını istatistiki olarak anlamlı bir biçimde etkileyebilmekte, enflasyon %1 arttığında reel döviz kurlarındaki değişim %0.5 artmaktadır. Enflasyon yükseldiğinde neden TL değer kazanıyor? O dönemde faiz düşük olmasına rağmen Türkiye'nin ihracat fiyatları görece daha ucuz olmuş olabilir ve ihracat ve ithalat artış hızları arasındaki fark görece daha azdır. Ya da enflasyonun bir maliyet enflasyonu olduğu düşünülmüş ise TL'nin değer kaybını azaltıcı politika önlemleri (geç likidite penceresi faizi, zorunlu karşılık oranları, açık piyasa işlemi gibi) alınmış olabilir.

TCMB döviz kuruna müdahale edip etmeme kararını dolar ve Euro seyrine göre değil bir dönem reel döviz kuru seyrine göre vermektedir. Erdem Başçı ve Durmuş Yılmaz dönemlerinde reel döviz kuru çok yükselirse TL aşırı değerlendirildiği yorumunu yapılarak piyasaya müdahale ediliyordu. Elde edilen bulgularda reel döviz kuru seyrini etkileyebilmek için hazine bonusu gibi DİBS faizlerini artırmanın reel döviz kurunu düşürdüğü ve TL'ye değer kaybettiği

anlaşılmaktadır. Dolayısıyla hazinenin devletin borçlanma ihtiyacında dikkatli davranmayıp faiz artırması TL'yi değersizleştirerek enflasyon, belirsizlik, yatırım azalışı gibi birçok soruna yol açma potansiyeli taşımaktadır. Bu bakış açısından hareketle maliye ve TCMB politikalarının aynı hedefe doğru gitmesi gerekir. TCMB para politikası araçları ile kurlar ve fiyat istikrarını sağlamaya çalışırken hazine faizi artışı merkez bankası politikasını kısmen de olsa negatif etkileyebilir. O nedenle kurumlar aldıkları kararlarda bağımsız olmaları gerekse bile birbirlerinin politikalarını negatif etkileyecek uygulamalardan kaçınmalıdır. Türkiye ekonomisi özellikle günümüzde reel döviz kurunun yükseleceği bir ortamda ciddi problemler ile karşı karşıya kalır. İthalata olan bağımlılığı her zaman için Türkiye'de yerel paranın değerlenmesini riskli hale getirmiştir. Peki hangi reel döviz kuru seviyesi müdahaleyi gerektirir? Geçmişte 120-125 bandının üzeri acil müdahale gerektirmekte idi. Şubat 2023 itibarıyla reel döviz kuru endeksi değeri 58,73 olarak hesaplanmıştır. Dolayısıyla aslında Eylül 2016 yılından itibaren günümüze reel döviz kuru endeksi sürekli azaldığı için yaşanan ufak artışlar kimi çevreler tarafından dikkate değer dahi görünmeyebilir.

KAYNAKÇA

- Adanur Aklan, N. (2004). Kur Çıpası, Fiyat İstikrarının Sağlanmasında Etkin Bir Para Politikası Aracı Mıdır? *Öneri Dergisi*, 271-290. <https://doi.org/10.14783/maruoneri.678940>
- Balassa, B. (1964). The Purchasing-Power Parity Doctrine: A Reappraisal. *Journal of Political Economy*, 72(6), 584-596. <https://doi.org/10.1086/258965>
- Caner, M., & Hansen, B. E. (2001). Threshold Autoregression with a Unit Root. *Econometrica*, 69(6), 1555-1596. <https://doi.org/10.1111/1468-0262.00257>
- Christopoulos, D. K., & León-Ledesma, M. A. (2010). Smooth breaks and non-linear mean reversion: Post-Bretton Woods real exchange rates. *Journal of International Money and Finance*, 29(6), 1076-1093. <https://doi.org/10.1016/j.jimonfin.2010.02.003>
- Dickey, D. A., & Fuller, W. A. (1981). Likelihood Ratio Statistics for Autoregressive Time Series with a Unit Root. *Econometrica*, 49(4), 1057-1072. <https://doi.org/10.2307/1912517>
- Kamin, S. B., & Rogers, J. H. (2000). Output and the real exchange rate in developing countries: An application to Mexico. *Journal of Development Economics*, 61(1), 85-109. [https://doi.org/10.1016/S0304-3878\(99\)00062-0](https://doi.org/10.1016/S0304-3878(99)00062-0)
- Samuelson, P. A. (1964). Tax Deductibility of Economic Depreciation to Insure Invariant Valuations. *Journal of Political Economy*, 72(6), 604-606. <https://doi.org/10.1086/258967>

SOME RECOMMENDATIONS ON THE FUNCTIONAL USE OF THE WEBSITE IN TIMES OF NATURAL DISASTER

DOĞAL AFETLERDE WEB SAYFALARININ İŞLEVSEL KULLANIMINA İLİŞKİN ÖNERİLER

Prof. Dr. Hasan TUTAR

Bolu Abant İzzet Baysal Üniversitesi
ORCID. 0000-0001-8383-1464

Dr. Selçuk NAM

Sakarya Üniversitesi
ORCID. 0000-0002-0845-1362

ABSTRACT

The natural disasters that have occurred in recent years and their mass effects cause the need for disaster preparedness, planning, and management to be felt more. Natural disaster management means preparedness, response, and recovery from natural disasters. Natural disasters can cause destruction, loss of life, and property damage. Examples include earthquakes, hurricanes, floods, forest fires, and tsunamis. Natural disaster management begins with risk assessment and includes identifying the types of natural disasters likely to occur in a particular region, evaluating the potential impacts of these events, and developing plans to reduce risks. It includes preparing before natural disasters occur. These preparations involve developing emergency response plans, stocking up on essential supplies, and holding regular training exercises. When a natural disaster occurs, the immediate provision of response efforts, search and rescue operations, medical aid, food, shelter, and other essential services is vital.

Effective natural disaster management requires coordination and cooperation between government agencies, non-governmental organizations, and the public. It also requires a solid commitment to proactive planning, preparedness, and community involvement. Supporting information and communication technologies is essential for maximizing cooperation and stakeholder integration in the fight against natural disasters. Many disasters experienced demonstrate the usefulness of websites in combating natural disasters. However, more information is needed about the necessary contents and structures of web-based information systems for disaster management. This study has tried to develop an ontology structure for the elements of web-based disaster management systems. In this respect, natural disaster management strategies, ontology-based natural disaster management websites, their features, benefits, and integration of these sites with natural disasters were evaluated in this study.

Keywords: Natural Disasters, Disaster Management, Developing Web Sites

ÖZET

Son yıllarda meydana gelen doğal afetler ve kitlesel etkisi afete hazırlık, planlama ve yönetim ihtiyacının daha fazla hissedilmesine neden olmaktadır. Doğal afet yönetimi, doğal afetlere hazırlık, müdahale ve iyileştirme anlamına gelir. Doğal afetler yıkıma, can kaybına ve mal hasarlarına neden olabilmektedir. Örnekler arasında depremler, kasırgalar, seller, orman yangınları ve tsunamiler sayılabilir. Doğal afet yönetimi, risk değerlendirmesi ile başlar ve belirli bir bölgede meydana gelmesi muhtemel doğal afet türlerinin belirlenmesini, bu olayların potansiyel etkilerinin değerlendirilmesini ve risklerin azaltılmasına yönelik planların geliştirilmesini içerir. Doğal afetler meydana gelmeden önce hazırlanmayı içermektedir. Bu hazırlıklar, acil durum müdahale planları geliştirmeyi, temel malzemeleri stoklamayı ve düzenli eğitim tatbikatları yapmayı içermektedir. Doğal afet meydana geldiğinde, müdahale çabalarının, arama ve kurtarma operasyonlarının, tıbbi yardımların, yiyecek, barınak ve diğer temel hizmetlerin acil olarak verilmesi yaşamsal önem sahiptir.

Etkili doğal afet yönetimi, devlet kurumları, sivil toplum kuruluşları ve halk arasında koordinasyon ve işbirliğini gerektirir. Bunun yanında proaktif planlama, hazırlıklı olma ve toplum katılımı için güçlü bir taahhüt gerektirir. Doğal afetlerle mücadelede işbirliği ve paydaş entegrasyonunun maksimizasyonu için bilgi ve iletişim teknolojilerinin desteği önemlidir. Yaşanılan birçok afet, doğal afetlerle mücadelede web sitelerinin yararlılığını göstermektedir. Ancak, doğal afet yönetimi için web tabanlı bilgi sistemlerinin gerekli içerikleri ve yapıları hakkında çok az şey bilinmektedir. Bu nedenle bu çalışmada web tabanlı afet yönetim sistemlerinin öğeleri için bir ontoloji yapısı geliştirmeye çalışılmıştır. Bu yönüyle bu araştırmada doğal afet yönetimi stratejileri, ontoloji tabanlı doğal afet yönetimi web siteleri, bunların özellikleri, yararları ve bu sitelerin doğal afetlerle entegrasyonu değerlendirilmiştir.

Anahtar Kelimeler: Doğal Afetler, Afet Yönetimi, Web Siteleri Geliştirme

INTRODUCTION

Natural disaster management means preparedness, response, and recovery from natural disasters. Natural disasters occur naturally and can cause widespread destruction, loss of life, and property damage. Examples include earthquakes, hurricanes, floods, forest fires, and tsunamis. It starts with the risk assessment of natural disaster management (Tseng et al., 2012). It includes identifying the types of natural disasters likely to occur in a particular region, evaluating the potential effects of these events, and developing plans for reducing risks. It involves preparing before natural disasters (Chou et al., 2010). This may include developing emergency response plans, stocking up on essential supplies, and holding regular training exercises. When a natural disaster occurs, response efforts, search and rescue operations, medical assistance, and the immediate provision of food, shelter, and other essential services are vital (Klien et al., 2006).

Recovery involves rebuilding and restoring affected communities and infrastructure after a natural disaster. This may include providing financial assistance to those affected, repairing damaged infrastructure, and providing mental health support to those traumatized by the disaster (Lin Moe & Pathranarakul, 2006). Effective natural disaster management requires coordination and cooperation between government agencies, non-governmental organizations, and the public. It also requires a solid commitment to proactive planning, preparedness, and community engagement.

1. CONCEPTUAL FRAMEWORK: NATURAL DISASTER MANAGEMENT STRATEGIES

Effective disaster management requires a comprehensive approach that includes preparedness, response, and recovery. By implementing best practices and working together, we can help minimize the impact of natural disasters and protect communities and lives. In summary, natural disaster management is a complex process that includes various strategies and best practices (Chou et al., 2010). Taking a proactive and comprehensive approach to disaster management can help reduce the impact of natural disasters and protect communities and lives.

Early warning systems: Early warning systems are designed to detect natural disasters and give timely warnings to those who may be affected. This can help people evacuate safely and reduce the risk of loss of life (Klien et al., 2006).

Evacuation planning: In most cases, evacuating the affected area is the safest action during a natural disaster. Evacuation plans should be developed in advance, including marked evacuation routes, designated shelters, and protocols for transporting people who cannot evacuate independently.

Communication: Effective communication is essential during natural disasters. This includes accurate information about the nature and severity of the incident and instructions on how to stay safe and access help.

Public education: Educating the public about natural disasters and how to prepare for them is an essential component of disaster management. This may include providing information on emergency preparedness kits, evacuation procedures, and other safety measures.

International cooperation: Natural disasters can have far-reaching consequences that require international cooperation and assistance. This may include sharing resources, expertise, and funding to support disaster relief efforts (Klien et al., 2006).

Continuous improvement: It is essential to regularly review and evaluate natural disaster management plans and processes to identify areas for improvement. This may include assessing the effectiveness of response efforts, identifying gaps in resources or information, and updating plans and procedures for emerging threats.

Involvement of local communities: Local communities are often first responders in natural disasters, and their knowledge and input can be invaluable in disaster management. Engaging

local communities in disaster planning and response efforts can help take their needs and perspectives into account and increase the effectiveness of disaster management strategies.

Reducing disaster risk: While preventing natural disasters is impossible, disaster risk reduction strategies can help mitigate the effects of these events. This may include strengthening infrastructure, improving early warning systems, and investing in education and awareness activities to promote preparedness.

Multiple hazard approach: Natural disasters often occur together or in rapid succession and can have sequential effects that make them more severe. Adopting a multi-hazard approach to disaster management can help anticipate and prepare for these scenarios and enable more effective response and recovery efforts (Lin Moe & Pathranarakul, 2006).

Coordination and cooperation: Effective natural disaster management requires coordination and collaboration between institutions, organizations, and stakeholders. This may include government agencies, nonprofits, community groups, and private sector partners. Strong coordination and collaboration can help ensure that resources are allocated effectively, and efforts are focused on the most needed areas.

Financial planning and resource allocation: Natural disasters can have significant financial costs, direct damage to infrastructure and property, and indirect costs, such as loss of productivity and economic disruption (Chou et al., 2010). Disaster management plans should include financial planning and resource allocation provisions, including identifying funding sources, prioritizing resource allocation, and developing contingency plans for financial management.

Mental health support: Natural disasters can have significant mental health effects on those affected, including post-traumatic stress disorder (PTSD), depression, and anxiety. Disaster management plans should include mental health support provisions with counseling services, support groups, and other resources to help those affected cope with the emotional toll of the disaster (Klien et al., 2006).

Cultural sensitivity and inclusion: Disaster management plans should be developed, considering cultural sensitivity and inclusiveness. This may include assessing the needs and perspectives of different communities, providing communication and instructions in languages accessible to all, and providing accommodation for people with disabilities and other access needs (Manfré et al., 2012).

Environmental considerations: Natural disasters can have significant ecological impacts, including damage to ecosystems, contamination of water and soil, and loss of biodiversity. Disaster management plans should include provisions for environmental considerations, including minimizing damage to ecosystems, mitigating pollution, and promoting ecological sustainability in remediation efforts (Lin Moe & Pathranarakul, 2006; Tseng et al., 2012).

By incorporating these strategies and best practices into natural disaster management plans and processes, developing a website can be challenging but rewarding to help increase the

effectiveness of disaster response and recovery efforts and minimize the impact of natural disasters on communities and ecosystems. Here are some steps you can follow to get started (Manfré et al., 2012):

Define the scope and objectives of the website: Before you start building the website, it is essential to define the Project size and what you want to achieve with the website. This may include providing information on natural disasters, disaster preparedness, response resources, and connecting people with disaster relief organizations (Chou et al., 2010). This will help determine what features and content your website should include.

A platform and web hosting: There are many website-building platforms, including WordPress, Squarespace, Wix, and more. Choose a venue that meets your needs and is easy to use. You must also choose a web hosting service to host your website online.

Website design: Design the website with the user in mind. Ensure the website is easy to navigate and contains clear and concise information. Use appropriate colors, fonts, and images to create a professional website. Ensure the website is responsive and viewable on various devices like desktop computers, tablets, and smartphones.

Content development: Create high-quality, informative content that meets your website goals. This can include articles, videos, infographics, and other content that help people prepare for and respond to natural disasters.

Adding interactive features: Consider adding interactive features that allow users to get involved, such as forums, chat rooms, or social media integration. These features can help users connect with disaster relief organizations (Klien et al., 2006; Wang & Ye, 2018).

Once the website is developed, test it thoroughly to ensure it works properly and is easy to use. Get feedback from users and make necessary adjustments. Once you are satisfied with the website, launch it and promote it to your target audience (Chou et al., 2010). Update the website regularly with new content and features and keep it up to date with the latest information on natural disasters. Test the website regularly to ensure it works correctly and fixes any issues.

2. ONTOLOGY-BASED NATURAL DISASTER MANAGEMENT WEBSITES.

To apply an ontology-based approach to disaster management websites, you must first develop an ontology representing concepts and relationships related to natural disasters. This ontology can be created using various tools, including Protégé, a popular open-source ontology development tool. Once the ontology is developed, it can tag content and provide the basis for search and retrieval features on the website. Using an ontology-based approach in disaster management, websites can also offer the opportunity to represent knowledge in the field in a standardized way. This can help ensure consistency in how information is presented and shared and can help prevent misunderstandings or confusion (Chou et al., 2010).

Ontology-based evaluation of natural disaster management websites involves using an ontology to evaluate the content and structure of disaster management-related websites. An ontology

formally represents the knowledge that specifies concepts, relationships, and properties in a particular field (Klien et al., 2006). Overall, ontology-based evaluation of natural disaster management websites can help identify areas for improvement and ensure that websites provide valuable information to support disaster management efforts. Using ontologies to analyze and evaluate website content and structure makes it possible to create a more comprehensive and practical approach to disaster management.

An ontology formally represents knowledge in a particular field that specifies concepts and relationships between them. An ontology can be used on a disaster management website to illustrate ideas and connections related to natural disasters, such as disaster types, response strategies, emergency services, and related resources. Here are some potential benefits of using an ontology-based approach on disaster management websites (Manfré et al., 2012):

Improved data integration: An ontology-based approach can help integrate data from various sources, making it easier to combine data from different organizations and provide a more comprehensive view of natural disasters.

Advanced search and retrieve: By tagging content with related concepts, an ontology-based approach can make it easier for users to find relevant information on disaster management websites.

Personalized content: Natural disaster management websites that use an ontology to understand user preferences and needs can provide customized content and recommendations.

Interoperability: An ontology-based approach can help different disaster management websites work together and share data and resources more efficiently (Manfré et al., 2012).

Here are some potential steps involved in the ontology-based evaluation of natural disaster management websites:

Identifying relevant ontologies: First, relevant ontologies applicable to natural disaster management should be defined. These may include ontologies related to emergency management, risk assessment, or other fields.

Website content: The content of the evaluated websites should be extracted and converted into a format that can be analyzed using selected ontologies. This may include using web scraping tools to remove text and other data from the website (Klien et al., 2006).

Analyzing website content using ontologies: The extracted content can be analyzed using defined ontologies. This may include identifying concepts and relationships within the text and comparing them to those specified in the ontology.

Evaluating the website structure: The website's design should also be assessed using ontology. This may include evaluating how the information is organized, the clarity of website navigation, and the accessibility of the data (Manfré et al., 2012).

Identifying strengths and weaknesses: Based on the analysis, the strengths and weaknesses of the content and structure of the website can be determined. This may include identifying areas where the website provides valuable information and sites that could be improved to support disaster management efforts.

Providing improvement suggestions: Finally, based on the strengths and weaknesses identified, recommendations can be made on improving the website to support disaster management efforts better. This may include suggesting changes to the website structure, adding additional content or resources, or improving access to information.

Here are some potential benefits of using ontology-based assessment for disaster management websites:

A better understanding of website content: A more comprehensive understanding of the information presented is experiencing ontologies to analyze website content. This can help the website provide accurate and relevant information to support disaster management efforts.

Identifying gaps and weaknesses: Ontology-based assessment can help identify gaps and deficiencies in the information and resources provided by disaster management websites. This information can be used to improve the website and ensure it provides the necessary information to manage natural disasters effectively.

Consistency and standardization: Using ontologies to evaluate website content and structure makes it possible to establish a standardized approach to disaster management. This can help ensure that information is presented consistently across different websites and that best practices are followed.

Better support for decision making: Ontology-based assessment can help ensure that information on disaster management websites is relevant and reliable. This can help decision-makers make more informed decisions and take appropriate action to manage natural disasters effectively.

Enhanced communication and collaboration: By ensuring that disaster management websites provide accurate and relevant information, ontology-based assessment can help improve communication and collaboration among stakeholders involved in disaster management efforts. This can help ensure that resources are used efficiently and that steps focus on the most needed areas.

Overall, ontology-based evaluation of natural disaster management websites can provide a comprehensive and practical approach to disaster management. It is possible to use ontologies to analyze website content and structure, identify areas for improvement and ensure that the website provides the information needed to manage natural disasters effectively.

3. FEATURES OF ONTOLOGY-BASED NATURAL DISASTER WEBSITES

Ontology-based assessment can provide a practical approach to improving the quality and effectiveness of disaster management websites. Using ontologies to analyze website content

and structure makes it possible to identify areas for improvement and ensure that the website provides the information needed to manage natural disasters effectively (Manfré et al., 2012). Some potential areas where ontology-based assessment can be applied to disaster management websites include:

Risk assessment: Ontology-based assessment can assess the quality and relevance of risk assessment information on disaster management websites. This can help ensure that decision makers have the information they need to manage natural disasters effectively.

Emergency response: Ontology-based assessment can assess the quality and relevance of emergency response information on disaster management websites. This can help ensure that emergency responders know to act quickly and effectively in a natural disaster.

Disaster recovery: Ontology-based assessment can assess the quality and relevance of disaster recovery-related information on disaster management websites. This can help ensure communities have the knowledge and resources to recover after a natural disaster (Chou et al., 2010).

Community preparation: Ontology-based assessment can be used to assess the quality and relevance of information on community preparedness on disaster management websites. This can help ensure that communities have the knowledge and resources to prepare for and mitigate natural disasters (Manfré et al., 2012).

Resource allocation: Ontology-based assessment can be used to assess the quality and relevance of information about resource allocation on disaster management websites. This can help decision makers make informed decisions about allocating resources and prioritizing their efforts during a natural disaster (Klien et al., 2006).

In general, ontology-based assessment can be applied to various fields related to natural disaster management. By using ontologies to evaluate the content and structure of disaster management websites, it is possible to identify areas of improvement and ensure that the website provides the information needed to manage natural disasters effectively.

Ontology-based assessment can provide a comprehensive and practical approach to evaluating disaster management websites. Using ontologies to analyze website content and structure makes it possible to identify areas for improvement and ensure that the website provides the information needed to manage natural disasters effectively (Klien et al., 2006).

4. BENEFITS OF ONTOLOGY-BASED NATURAL DISASTER WEBSITES

Here are some potential benefits of using ontology-based assessment for disaster management websites (Coppola, 2006):

Improved accuracy and suitability: By using ontologies to analyze website content, it is possible to ensure that the information presented is accurate and relevant to the needs of disaster management stakeholders. This can help improve decision-making and response efforts during a natural disaster (Manfré et al., 2012).

Consistency and standardization: Ontology-based assessment can help ensure consistency and standardization in terminology and concepts used in disaster management websites. This can make it easier for stakeholders to understand and use the information presented.

Identifying gaps and redundancies: By mapping website content to an ontology, it is possible to identify gaps and redundancies in the information presented. This can help ensure that all critical aspects of disaster management are covered on the website and that information is varied (Klien et al., 2006).

Targeted improvements: Ontology-based evaluation can help identify specific areas where improvements can be made to the website (Seaberg et al., 2017). This can help ensure that resources are used effectively and that the website provides the information needed to manage natural disasters effectively (Coppola, 2006).

Improved usability and accessibility: By identifying areas for improvement in the structure and design of the website, ontology-based evaluation can help improve the usability and accessibility of the website. This can make it easier for stakeholders to access and use the information presented on the website.

Overall, ontology-based assessment can provide a practical approach to improving the quality and effectiveness of disaster management websites. Using ontologies to analyze website content and structure makes it possible to identify areas for improvement and ensure that the website provides the information needed to manage natural disasters effectively.

Here are some potential limitations of using ontology-based assessment for disaster management websites:

Complexity: Developing and using an ontology for disaster management websites can be complex and time-consuming. It requires an in-depth understanding of the relevant field, ontology development, and application expertise (Coppola, 2006).

Subjectivity: The criteria for evaluating website content can be subjective because stakeholders may view accuracy, relevance, and completeness differently. This can lead to disputes over the quality of website content (Seaberg et al., 2017).

Care: Ontology-based evaluation requires ongoing maintenance to ensure that the ontology and criteria used to evaluate website content remain relevant and up-to-date. This can be a time-consuming and resource-intensive process.

Limited applicability: Using ontologies to evaluate website content may have limited relevance for certain website types or contexts. For example, it may be less helpful in assessing websites that primarily provide news or public relations information rather than practical resources for disaster management.

Technical expertise: Using ontologies to evaluate website content requires specialized knowledge and may not be accessible to all stakeholders. This may limit the usefulness of ontology-based assessment for some disaster management stakeholders.

Overall, ontology-based evaluation can be a valuable approach to improve the quality and effectiveness of disaster management websites. However, it is essential to recognize and address this approach's potential limitations and challenges.

5. INTEGRATION OF WEBSITES TO NATURAL DISASTERS

Integrating websites into natural disasters can facilitate stakeholder communication, collaboration, and information sharing. There are several ways websites can be combined to support disaster management efforts:

Integration of emergency management systems: Emergency management systems can be integrated with disaster management websites to provide real-time information on the disaster situation and response efforts. This can help coordinate response efforts, allocate resources, and make up-to-date decisions.

Social media integration: Social media can be integrated with disaster management websites to provide a platform for real-time communication and information sharing among stakeholders. Social media can disseminate information, monitor the situation, and interact with the public (Velev & Zlateva, 2012; Wang & Ye, 2018).

Integration of mapping and geospatial data: Mapping and geospatial data can be integrated with disaster management websites to represent disaster and response efforts visually. This can help identify areas that require assistance, allocate resources, and make decisions based on spatial data.

Integration of volunteer and donation management systems: Volunteer and donation management systems can be integrated with disaster management websites to mobilize volunteers and resources in disaster response. This can help coordinate volunteer efforts, allocate resources, and distribute donations efficiently (Klien et al., 2006, (Tan et al., 2021)).

Integration of data from sensors and other sources: Data from sensors and other sources can be integrated with disaster management websites to provide real-time information on the disaster situation and response efforts. This can help monitor the case, make up-to-date decisions, and allocate resources (Van Western, 2000).

Integrating websites into natural disasters can help improve communication, collaboration, and knowledge sharing among stakeholders. Integrating emergency management systems, social media (Velev & Zlateva, 2012), mapping, geospatial data, volunteer and donation management systems, and data from sensors (Van Western, 2000) and other sources makes it possible to coordinate response efforts, allocate resources, and make up-to-date decisions (Coppola, 2006; Seaberg et al., 2017).

Integration of emergency alerts: Disaster management websites can be integrated with emergency alert systems to provide timely and accurate warnings to the public. This can help ensure that people know the situation and take appropriate action to protect themselves.

Integration of situational awareness tools: Situational awareness tools can be integrated with disaster management websites to provide real-time information on disaster status and response efforts. This can help improve decision-making and response efforts by providing stakeholders with up-to-date information (Lin Moe & Pathranarakul, 2006).

Integration of mobile applications: Mobile apps can be integrated with disaster management websites to provide a platform for communication, information sharing, and coordination among stakeholders. This can be especially useful in areas where there is a limited internet connection or where people are on the move (Wang & Ye, 2018).

Integration of crowdsourced data: Crowdsourced data can be integrated with disaster management websites to provide real-time information on the situation. This can help identify areas that require assistance, allocate resources, and make decisions based on up-to-date data.

Integration of virtual and augmented reality: Virtual and augmented reality can be integrated with disaster management websites to provide immersive simulations of disaster scenarios. This can help train response teams and decision makers and prepare them for disaster scenarios (Coppola, 2006).

Integration of resource management systems: Resource management systems can be integrated with disaster management websites to help coordinate the distribution and allocation of resources during a disaster. This can help ensure that resources are allocated efficiently and effectively (Seaberg et al., 2017).

Integration of risk assessment tools: Risk assessment tools can be integrated with disaster management websites to provide information on potential hazards and their impact. This can help decision makers prepare for disasters and prioritize response efforts (Lin Moe & Pathranarakul, 2006).

Integration of community engagement tools: Community engagement tools can be integrated with disaster management websites to engage the public and raise awareness of disaster preparedness and response. This can help support a culture of preparedness and ensure that people are informed and equipped to respond to disasters (Wang & Ye, 2018).

Integration of supply chain management systems: Supply chain management systems can be integrated with disaster management websites to monitor and manage the distribution of materials and equipment during a disaster. This can help ensure that materials and equipment are delivered to the right places at the right time.

Integration of data analytics tools: Data analytics tools can be integrated with disaster management websites to analyze data and provide insights into the effectiveness of disaster management efforts. This can help refine and improve response efforts over time (Yu et al., 2018).

Integrating websites into natural disasters can play a critical role in disaster management by providing real-time information, facilitating communication and collaboration, and

coordinating response efforts (Tan et al., 2021). Integrating different systems and tools makes creating a comprehensive and effective disaster management platform that supports all disaster response and recovery stakeholders possible.

Integration of geospatial technology: Geospatial technology can be integrated with disaster management websites to provide real-time mapping and analysis of the disaster area. This can help identify areas that require assistance and coordinate response efforts (Lin Moe & Pathranarakul, 2006).

Integration of artificial intelligence: AI can be integrated with disaster management websites to automate response efforts and provide predictive analytics. This can help improve response times and decision-making by providing real-time disaster insights.

Integration of remote sensing technology: Remote sensing technology can be integrated with disaster management websites to provide real-time data about the disaster area. This can help identify areas that require assistance and coordinate response efforts (Yu et al., 2018; Van Western, 2000).

Integration of blockchain technology: Blockchain technology can be integrated with disaster management websites to improve supply chain management and track material and equipment distribution. This can help ensure that resources are allocated efficiently and effectively (Lin Moe & Pathranarakul, 2006; Tan et al., 2021).

DISCUSSION AND CONCLUSION

Overall, integrating websites with various technologies can help increase the effectiveness of disaster management efforts. By providing real-time information, facilitating communication and collaboration, and automating response efforts, these technologies can help ensure that all stakeholders involved in the disaster response and recovery process work together effectively to minimize the impact of the disaster on affected communities. Integrating websites into natural disasters can help improve disaster management by providing real-time information, facilitating communication and collaboration, and coordinating response efforts. Integrating different systems and tools makes creating a comprehensive and effective disaster management platform that supports all disaster response and recovery stakeholders possible.

REFERENCES

- Chou, C. H., Zahedi, F. M., & Zhao, H. (2010). Ontology for developing websites for natural disaster management: methodology and implementation. *IEEE Transactions on Systems, Man, and Cybernetics-Part A: Systems and Humans*, 41(1), 50–62.
- Coppola, D. P. (2006). *Introduction to international disaster management*. Elsevier.
- Klien, E., Lutz, M., & Kuhn, W. (2006). Ontology-based discovery of geographic information services—An application in disaster management. *Computers, environment, and urban systems*, 30(1), 102-123.

- Lin Moe, T., & Pathranarakul, P. (2006). An integrated approach to natural disaster management: public project management and its critical success factors. *Disaster Prevention and Management: An International Journal*, 15(3), 396-413.
- Manfré, L. A., Hirata, E., Silva, J. B., Shinohara, E. J., Giannotti, M. A., Larocca, A. P. C., & Quintanilha, J. A. (2012). An analysis of geospatial technologies for risk and natural disaster management. *ISPRS International Journal of Geo-Information*, 1(2), 166-185.
- Seaberg, D., Devine, L., & Zhuang, J. (2017). A review of game theory applications in natural disaster management research. *Natural Hazards*, 89, 1461–1483.
- Tan, L., Guo, J., Mohanarajah, S., & Zhou, K. (2021). Can we detect trends in natural disaster management with artificial intelligence? A review of modeling practices. *Natural Hazards*, 107, 2389-2417.
- Tseng, C. P., & Chen, C. W. (2012). Natural disaster management mechanisms for probabilistic earthquake loss. *Natural Hazards*, 60, 1055-1063.
- Van Western, C. J. (2000). Remote sensing for natural disaster management. *International archives of photogrammetry and remote sensing*, 33(B7/4; PART 7), 1609–1617.
- Velev, D., & Zlateva, P. (2012). Use of social media in natural disaster management. *International Proceedings of Economic Development and Research*, 39, 41-45.
- Wang, Z., & Ye, X. (2018). Social media analytics for natural disaster management. *International Journal of Geographical Information Science*, 32(1), 49-72.
- Yu, M., Yang, C., & Li, Y. (2018). Big data in natural disaster management: A review. *Geosciences*, 8(5), 165-187.

**METHOD SEEKING IN THE SOCIAL SCIENCES: TOWARDS COMPUTATIONAL
SOCIAL SCIENCES**

SOSYAL BİLİMLERDE YÖNTEM ARAYIŞLARI: HESAPLAMALI SOSYAL
BİLİMLERE DOĞRU

Prof. Dr. Hasan TUTAR

Bolu Abant İzzet Baysal Üniversitesi,
ORCID. 0000-0001-8383-1464

Dr. Selçuk NAM

Sakarya Üniversitesi

ORCID. 0000-0002-0845-1362

ABSTRACT

Computational social science is an interdisciplinary field that combines research in the social sciences with computational methods, techniques, and tools. In computational social sciences, studies perform large-scale data analysis, statistical modeling, and computer simulations to gain insight into social phenomena, human behavior, and social structures. Computational social scientists use various methods to analyze social data, including machine learning, natural language processing, network analysis, and agent-based modeling. Various data sources such as social media posts, sensor data, administrative records, and surveys can be examined with this method.

Computational social science has wide applications in various fields, including political science, economics, sociology, psychology, and communication. Subjects such as social networks, social action, political polarization, and health behavior constitute the field of study of computational social sciences. Computational social science offers significant opportunities to understand complex social phenomena and develop evidence-based policies and interventions.

Computational social science has numerous applications, including predicting political elections, understanding the spread of disease, and developing effective marketing strategies. It also addresses critical social issues such as detecting and combating online hate speech and misinformation. Overall, computational social science offers new ways of understanding the complexity of social phenomena and can help inform policies and interventions to improve social outcomes. In this respect, this study evaluated the fields in which computational social sciences are used, their tools, and the opportunities, threats, and limitations of computational social sciences.

Keywords: Computational Social Sciences, Natural Language Processing, Machine Learning

ÖZET

Hesaplamalı sosyal bilim, sosyal bilimler alanında yapılan arařtırmaları hesaplamalı yöntem, teknik ve araçlarla birleřtiren disiplinler arası bir alandır. Hesaplamalı sosyal bilimlerde sosyal fenomenler ve insan davranıřları ve sosyal yapılar hakkında fikir edinmek için büyük ölçekli veri analizi, istatistiksel modelleme ve bilgisayar simülasyonları yapılarak incelemeler yapılır. Hesaplamalı sosyal bilimciler, sosyal verileri analiz etmek için makine öğrenimi, doğal dil işleme, ağ analizi ve aracı tabanlı modelleme dâhil olmak üzere çeşitli yöntemler kullanırlar. Sosyal medya gönderileri, sensor verileri, idari kayıtlar ve anketler gibi çeşitli veri kaynakları bu yöntemle incelenebilir.

Bugün hesaplamalı sosyal bilim alanı siyaset bilimi, ekonomi, sosyoloji, psikoloji ve iletişim dâhil olmak üzere çok çeşitli alanlarda geniş uygulama alanına sahiptir. Sosyal ağlar, toplumsal eylem, siyasi kutuplaşma ve sağlık davranışı gibi konuları hesaplamalı sosyal bilimlerin inceleme alanını oluşturmaktadır. Genel olarak, hesaplamalı sosyal bilim, karmaşık sosyal olguları anlamak ve kanıta dayalı politikalar ve müdahaleler geliřtirmek için önemli fırsatlar sunmaktadır

Hesaplamalı sosyal bilim, siyasi seçimleri tahmin etmek, hastalıkların yayılmasını anlamak ve etkili pazarlama stratejileri geliřtirmek gibi çok sayıda uygulamaya sahiptir. Ayrıca, çevrimiçi nefret söylemi ve yanlış bilgilendirmenin tespit edilmesi ve bunlarla mücadele edilmesi gibi önemli sosyal konuları da ele almaktadır. Genel olarak, hesaplamalı sosyal bilim, sosyal fenomenlerin karmaşıklığını anlamanın yeni yollarını sunar ve sosyal sonuçları iyileřtirmeyi amaçlayan politikaları ve müdahaleleri bilgilendirmeye yardımcı olabilir. Bu yönüyle bu arařtırmada hesaplamalı sosyal bilimlerin kullanıldıđı alanlar, kullandıđı araçlar, hesaplamalı sosyal bilimlere iliřkin fırsatlar, tehditler ve sınırlılıklar deđerlendirilmiřtir.

Anahtar Kelimeler: Hesaplamalı Sosyal Bilimler, Doğal Dil İşleme, Makine Öğrenimi

INTRODUCTION

Computational social science is an interdisciplinary field that combines research in the social sciences with computational methods, techniques, and tools. In computational social sciences, studies perform large-scale data analysis, statistical modeling, and computer simulations to gain insight into social phenomena, human behavior, and social structures (Cioffi-Revilla, 2014). Computational social scientists use various methods to analyze social data, including machine learning, natural language processing, network analysis, and agent-based modeling. Various data sources, such as social media posts, sensor data, administrative records, and surveys, can be examined with this method (Lazer et al., 2020).

Computational social science has wide applications in various fields, including political science, economics, sociology, psychology, and communication. Subjects such as social networks, social action, political polarization, and health behavior constitute the field of study of computational social sciences. Computational social science offers significant opportunities

to understand complex social phenomena and develop evidence-based policies and interventions (Bankes et al., 2002).

Computational social science leverages various data sources, including social media, digital archives, and online surveys. It uses techniques such as network analysis, machine learning, natural language processing, and data visualization to extract insights from that data. By analyzing large amounts of data, computational social scientists can identify patterns, relationships, and trends that are difficult to detect using traditional social science methods (Conte, 2012).

1. CONCEPTUAL FRAMEWORK

One of the greatest strengths of computational social science is its ability to integrate data from multiple sources, including large-scale digital data, administrative data, and survey data. This enables researchers to gain a more complete and nuanced understanding of social phenomena than using any data source alone. Another important aspect of computational social science is its focus on reproducibility and transparency. Using computational methods, researchers can create fully automated and reproducible analyses that make their research more transparent and easier to verify. This can help improve the field's research quality and increase confidence in its findings. Computational social science also faces several challenges. One of the biggest is the issue of data privacy and ethics (Mason, 2014). As more and more data becomes available for analysis, it is essential to ensure that individual privacy rights are protected and that potential harm associated with using this data is minimized (Cioffi-Revilla, 2014). In addition, problems with data quality and representativeness are also issues that computational social science researchers should pay attention to. Another challenge facing computational social science is the need for interdisciplinary collaboration. Effective collaboration and communication can be complex, as the field brings together social scientists and computer scientists from different backgrounds and specialties (Lazer et al., 2020). However, these researchers can work together to develop new insights and approaches that are only possible with help. Moreover, there is a need for computational social scientists to continue to grow and refine their methods and techniques. As the field is relatively new and rapidly evolving, there is a long way to go in how best to collect, analyze and interpret large-scale digital data (Bankes et al., 2002).

2. TOOLS USED IN COMPUTATIONAL SOCIAL SCIENCES

Computational social science offers opportunities to gain new insights into social phenomena and address critical social issues. As the field continues to evolve, it has the potential to inform policies and interventions aimed at transforming the way we think and understand social phenomena and improving social outcomes (Mason, 2014). To achieve all these positive results, it is necessary to apply the methods, techniques, and tools that should be applied in computational social sciences. Some of the main methods and tools used in computational social sciences are (Bankes et al., 2002):

Network analysis: Network analysis examines relationships between individuals, groups, and organizations. Social networks can be analyzed to understand the structure of relationships, information flow, and ideas or behavior dissemination (Conte, 2012).

Natural language processing: Natural language processing (NLP) involves using computational techniques to analyze and understand human language. It can analyze text data such as social media posts or news articles to identify patterns and trends.

Machine learning: Machine learning involves using algorithms and statistical models to detect patterns automatically. It can be used to analyze large data sets and identify essential variables that affect social outcomes.

Agent-based modeling: Agent-based modeling involves simulating the behavior of individuals or groups in a virtual environment. It can be used to study complex social systems and to test hypotheses about how social phenomena arise from interactions at the individual level (Cioffi-Revilla, 2014).

3. AREAS OF USING COMPUTATIONAL SOCIAL SCIENCES

In many areas, computational social science is already making a significant impact and has the potential to contribute further. Computational social science offers robust tools for understanding complex social phenomena and developing evidence-based policies and interventions. Computational social science is a rapidly growing field with many applications and potential benefits (Lazer et al., 2020). By harnessing the power of computational tools and methods, researchers can gain new insights into complex social systems and drive innovation in areas such as public health, economics, and politics. Some of the main applications of computational social science are (Mason, 2014):

Anthropology. Computational social science is used to study human cultures and societies and to understand better how they have evolved. By analyzing large datasets of cultural artifacts and human behavior, researchers can gain new insights into the origins of human culture and how it has changed over time (Cioffi-Revilla, 2014).

Environment. Computational social science is used to model and understand the impact of human behavior on the environment and to develop policies and interventions to reduce that impact.

Behavioral sciences. Another area where computational social science has made an impact is the study of human behavior. By analyzing sizeable human behavior datasets, such as online search or cell phone data, researchers can gain insight into how people make decisions, what motivates them, and how they interact. This has led to new insights into consumer behavior, financial decision-making, and the impact of social influence on behavior (Conte, 2012).

Education. Computational social science studies education systems and develops personalized learning approaches tailored to individual students (Hox, 2017). Researchers can

identify effective instructional strategies and develop interventions to help students succeed by analyzing data on student behavior and learning outcomes.

Economy. Computational social science can study economic behavior, consumer behavior, financial markets, and economic inequality. Economics: Computational social science is used to analyze economic behavior, such as consumer behavior, financial markets, and economic inequality, and to develop policies to solve economic problems.

Communication. Computational social science is used to study communication patterns and the influence of the media on public opinion. Researchers can understand how communication patterns shape public opinion and political outcomes by analyzing social media use, news consumption, and public discourse.

Psychology. Computational social science is used to study various psychological phenomena such as emotion, decision-making, and cognitive processes (Bankes et al., 2002). This research provides new insights into human behavior and informs the development of mental health interventions. Computational social science can be used to study mental health, personality traits, and social behavior (Hox, 2017).

Health. Computational social science is used to understand social determinants of health, such as the impact of social networks on health behavior, and to develop interventions to address health disparities (Theocharis & Jungherr, 2021).

Political Science. Computational social science can be used to study political behavior, including voting patterns, political polarization, and the impact of social media on political outcomes. Political Science: Computational social science is used to study political behavior, including voting patterns, political polarization, and the impact of social media on political outcomes (Hox, 2017).

Social network review. One of the areas where computational social science has significantly impacted is the study of social networks. Social network analysis examines relationships between individuals or groups (Bankes et al., 2002). It can provide insight into the spread of ideas or behaviors, forming social norms and emerging social hierarchies. Computational social science is used to study social networks on a previously unimaginable scale. By analyzing data from social media platforms, researchers can study the structure and dynamics of networks with millions of nodes and edges. This has led to the spread of misinformation and propaganda, the dynamics of political polarization, and new insights into the formation of online communities.

Social policy. Computational social science also develops interventions and procedures to address social issues. By analyzing data on social problems such as poverty, crime, and health inequalities, researchers can develop targeted interventions and policies that are more effective and efficient than traditional approaches (Chang et al., 2014). For example, data in social networks can be used to identify influential individuals who can be targeted with public health messages to promote healthy behavior.

Sociology. Computational social science can be used to study social networks, group dynamics, and social inequality. Sociology: Computational social science studies social networks, group dynamics, and disparities and develops policies and interventions to address social issues (Edelmann et al., 2020).

Town planning. Computational social science studies urban systems and develops sustainable, livable cities. By analyzing data on transportation, energy use, and urban design, researchers can develop interventions that reduce cities' environmental impact and improve the quality of life of city residents (Conte, 2012, Torrens, 2010).

These are just a few examples of the many fields in which computational social science is applied. As the area continues to grow and evolve, new and innovative applications will likely emerge, and computational social sciences will continue contributing to our understanding of social phenomena.

4. OPPORTUNITIES AND THREATS TO THE COMPUTATIONAL SOCIAL SCIENCES

The critical advantage of computational social science is its ability to process large and complex data sets. With the development of the Internet, social media, and other digital technologies, more data about human behavior and social systems is available. Computational social science provides tools and methods to analyze and make sense of these vast datasets (Lazer et al., 2020). For example, social media data has been used to examine various social phenomena, including political polarization, spreading rumors and misinformation, and emerging social movements (Bankes et al., 2002). Researchers can analyze large amounts of data about social media activity, including posts, likes, and shares, to identify patterns and trends in social behavior. We can evaluate the opportunities offered by computational social sciences as follows:

Modeling complex social systems. An essential advantage of computational social science is its ability to develop models of complex social systems. These models can help researchers understand the dynamics underlying social phenomena, such as the spread of disease, the emergence of social norms, and the formation of social hierarchies. Using computational models, researchers can test hypotheses and predict how social systems behave under different conditions.

Modeling social interventions. Computational social science provides new tools for designing and evaluating social interventions. By analyzing social issues and identifying effective interventions, researchers can develop evidence-based policies and programs that are more likely to be successful (Chang et al., 2014). Computational social science can also help determine which interventions are most cost-effective and effectively targeted.

Modeling social problems. Computational social science is a powerful tool for understanding and tackling complex social issues. Its ability to process large datasets, develop social systems models, and design evidence-based interventions can make it a valuable tool for researchers,

policymakers, and practitioners (Bankes et al., 2002). As the field continues to evolve, computational social science makes significant contributions to understanding social phenomena and developing effective interventions to address social problems.

Integrate data. Another advantage of computational social science is its ability to integrate data from multiple sources. By combining data from different sources, researchers can gain a more comprehensive understanding of social phenomena and develop more accurate models of social systems. For example, by integrating data on social media usage, cell phone data, and credit card transactions, researchers can gain insights into how people move and interact in urban environments (Bankes et al., 2002, Keuschnigg et al., 2018). This information can be used to design more efficient transportation systems and identify areas of the city that most need public services.

Big data analytics. Computational social science allows researchers to analyze large and complex datasets that were previously difficult or impossible. This may contribute to obtaining more accurate and robust findings (Hox, 2017, Oboler et al., 2012).

New perspectives. Computational social science allows researchers to examine social phenomena from new and innovative perspectives. By combining data from different sources and using advanced statistical models, researchers can gain insights into social systems that were previously hidden.

Partnership. Computational social science is interdisciplinary and requires collaboration between researchers from different fields. This can lead to new and creative solutions to complex social problems (McLevey, 2021).

Policy and implementation impact. Insights from computational social science research can be used to inform policy and practice in various fields. For example, social media data can be used to understand public opinion on important issues, or health data can be used to develop interventions to address health inequalities.

Computational social science is a rapidly growing field with various applications and potential benefits (Chang et al., 2014). By addressing the challenges and ethical issues associated with this work, researchers can unlock the full potential of computational social science and drive innovation in social science research and beyond. Computational social science can help bridge the gap between academic research and practical applications. By working with researchers, policymakers, practitioners, and other stakeholders, they can ensure that their work has a real-world impact and can be used to address pressing social issues (Lazer et al., 2020, Keuschnigg et al., 2018). In conclusion, computational social science is a rapidly growing field with many potential applications and benefits. Its ability to process large and complex datasets, develop models of social systems and design evidence-based interventions makes it a valuable tool for researchers, policy makers, and practitioners (Bankes et al., 2002). As the field evolves, computational social science will likely continue to contribute to our

understanding of social phenomena and the development of effective interventions to address social problems (Mason, 2014, McLevey, 2021).

5. SOME LIMITATIONS OF COMPUTATIONAL SOCIAL SCIENCES

While computational social science has many potential benefits and applications, it is essential for researchers to consider the limitations and challenges of the field carefully. By addressing these challenges, researchers can continue to contribute to understanding social phenomena and developing effective interventions to address social problems (Bankes et al., 2002, Oboler et al., 2012). As in any area, computational social science has its challenges and limitations. Here are a few possible disadvantages to consider (Lazer et al., 2020):

Data quality. Computational social science relies heavily on data, and data quality can be challenging. Data may be incomplete, biased, or misleading, which can lead to inaccurate or misleading results. It is essential for researchers to carefully examine data sources and use appropriate methods to clean and analyze data (Theocharis & Jungherr, 2021).

Repeatability. As with any scientific research, computational social science research must be repeatable. However, computational analysis can be difficult to reproduce because it often involves complex datasets and algorithms. To meet this challenge, researchers are developing standards for data sharing and open-source software to help increase the transparency and reproducibility of computational social science research (Hofman, 2021, Keuschnigg et al., 2018).

Ethical concerns. The collection and use of personal data may raise ethical concerns, primarily when the data is obtained without informed consent (Chang et al., 2014). As computational social science becomes more mainstream, it is essential for researchers to carefully consider the ethical implications of their work and develop guidelines for responsible data collection and analysis.

Limited generalizability. Computational social science research often relies on data from specific populations or contexts, which can limit the generalizability of findings. It is essential for researchers to carefully consider the limitations of their data and develop methods to test the robustness of their results in different contexts (Hox, 2017).

Interpretation and communication. Finally, computational social science research results can be challenging to interpret and mainly to communicate to non-expert audiences. Researchers should carefully articulate their research's limitations and caveats and develop clear and accessible summaries of their findings.

Correlation rather than causation. Another potential challenge of computational social science is the risk of relying too much on correlational data rather than establishing causation. Correlation data can provide valuable insights into patterns and relationships, but determining causality with such data alone can be challenging (Hofman, 2021). To meet this challenge, researchers must carefully design their studies and use appropriate methods to establish causal relationships.

Refrain from overgeneralizing the findings. Another limitation of computational social science is the risk of overgeneralizing the conclusions. The results of computational social science studies may be specific to the population or context studied and may not apply to other people or contexts. Researchers should carefully consider their data's limitations and avoid over-generalizing their findings.

Technological determinism. The technological determinism of computational social sciences, or the belief that technology alone can solve social problems, is risky. While computational social science can provide valuable insights and tools for tackling social issues, it is essential to recognize that social problems are complex and multifaceted and may require various solutions beyond technology (Chang et al., 2014, Oboler et al., 2012).

The necessity of interdisciplinary work. Another challenge of computational social science is the need for multidisciplinary collaboration. It draws on expertise in computational social science, computer science, statistics, sociology, psychology, economics, and more. Researchers from different backgrounds may have different ways of thinking about research questions and different approaches to data analysis (Hofman, 2021). Therefore, researchers must work collaboratively and form interdisciplinary teams to bring diverse perspectives and skill sets together.

Mixed method balance problem. Another challenge of computational social science is balancing quantitative and qualitative methods. While computational social science often relies on quantitative methods and large-scale data analysis, qualitative methods such as interviews and ethnography can provide important contextual information and help generate new research questions. Researchers should carefully balance these approaches and use methods appropriate to the research questions.

Ethics and privacy. Computational social science can help address ethical and privacy concerns related to social research. By developing secure and transparent methods for collecting and analyzing data, researchers can protect participants' privacy and ensure their data is used for legitimate research purposes.

Data privacy and reliability. A final challenge of computational social science is the need to address data privacy and security issues. The collection, storage, and use of large amounts of personal data can raise privacy and security concerns, particularly where the data is sensitive or confidential (McLevey, 2021). Researchers must take steps to ensure that data is collected and stored securely and that appropriate safeguards are in place to protect the privacy of research participants. This may include using encryption or other security measures to protect data, obtaining informed consent from participants, and ensuring that data is used only for specified purposes (Mason, 2014).

While computational social science has many potential benefits, researchers need to consider the limitations and challenges of the field carefully (Hofman, 2021, Mann, 2016). By addressing these challenges and constraints, researchers can continue to contribute to understanding social

phenomena and developing effective interventions for social problems. Computational social science is a rapidly evolving field with many potential benefits and challenges (Mason, 2014). By addressing these challenges and limitations, researchers can continue to contribute to understanding social phenomena and developing effective interventions for social problems. Computational social scientists can harness technology's power to address pressing social issues through interdisciplinary collaboration, attention to data privacy and security issues, and the development of appropriate methods for analyzing and interpreting data (Chang et al., 2014).

6. PROBLEM AREAS OF COMPUTATIONAL SOCIAL SCIENCES

Computational social science has many potential benefits and applications, but researchers need to address the challenges and limitations of the field. By working collaboratively, balancing different approaches, and considering their work's social and ethical implications, researchers can continue contributing to understanding social phenomena and developing effective interventions for social problems (Hofman, 2021). Another challenge is developing appropriate methods for analyzing and interpreting large and complex data sets. While computational methods provide powerful tools for analyzing data, these methods can also be complicated and challenging to diagnose (Mann, 2016). Researchers should use appropriate methods to analyze the data and interpret their analysis results carefully. Computational social science research often involves large, complex datasets that can be difficult to share or collaborate on.

When conducting computational social science research, several challenges and ethical considerations must be addressed. We can identify some of them as follows (Mason, 2014) :

Data quality and bias: Computational social science requires large amounts of data, which can lead to quality issues and preferences. Researchers must carefully consider their data's sources and representativeness and potential sources of bias in data collection and analysis. There is a risk of reinforcing existing prejudices and inequalities through computational social science methods. Data can be biased and reflect existing social inequalities, and algorithms can perpetuate these biases if not carefully designed and tested. It is essential for researchers to think carefully about the social and ethical implications of their work and to work to reduce the possibility of harm (Mann, 2016).

Privacy and data protection: Computational social sciences often involve analyzing personal data and raising significant concerns about privacy and data protection. Researchers are required to comply with ethical guidelines and regulations for data collection, storage, and use.

Algorithmic bias: Inaccurate results are possible if machine learning algorithms are based on partial data or are not designed to consider critical contextual factors. It is of great importance that researchers pay attention to these issues and develop fair and transparent algorithms.

Reproducibility: Computational social sciences often involve complex data analysis and modeling, making results difficult to reproduce. Researchers need to document their methods

and data sources in detail and make their data and code available to others to ensure their findings can be replicated (Hofman, 2021).

DISCUSSION AND CONCLUSION

Despite these challenges, computational social science has the potential to revolutionize our understanding of social phenomena and inform policy and interventions in a wide variety of fields. By combining the strengths of social science research with powerful computational tools and methods, researchers can gain new insights into complex social systems and drive innovation in areas such as public health, economics, and politics.

Computational social science has numerous applications, including predicting political elections, understanding the spread of disease, and developing effective marketing strategies. It also addresses critical social issues, such as detecting and combating online hate speech and misinformation. Overall, computational social science offers new ways of understanding the complexity of social phenomena and can help inform policies and interventions to improve social outcomes.

REFERENCES

- Banks, S., Lempert, R., & Popper, S. (2002). Making computational social science effective: Epistemology, methodology, and technology. *Social Science Computer Review*, 20(4), 377-388.
- Chang, R. M., Kauffman, R. J., & Kwon, Y. (2014). Understanding the paradigm shift to computational social science in the presence of big data. *Decision Support Systems*, 63, 67-80.
- Cioffi-Revilla, C. (2014). *Introduction to computational social science*. London and Heidelberg: Springer.
- Conte, R., Gilbert, N., Bonelli, G., Cioffi-Revilla, C., Deffuant, G., Kertesz, J., & Helbing, D. (2012). Manifesto of computational social science. *The European Physical Journal Special Topics*, 214, 325-346.
- Edelmann, A., Wolff, T., Montagne, D., & Bail, C. A. (2020). Computational social science and sociology. *Annual Review of Sociology*, 46, 61-81.
- Hofman, J. M., Watts, D. J., Athey, S., Garip, F., Griffiths, T. L., Kleinberg, J., & Yarkoni, T. (2021). Integrating explanation and prediction in computational social science. *Nature*, 595(7866), 181-188.
- Hox, J. J. (2017). Computational social science methodology, anyone? *Methodology*, 13, 3-12.
- Keuschnigg, M., Lovsjö, N., & Hedström, P. (2018). Analytical sociology and computational social science. *Journal of Computational Social Science*, 1, 3-14.
- Lazer, D., Alex, P., Lada, A., Sinan, A., Albert-László, B., Devon, B., Nicholas, C. (2020). Computational social science: Obstacles and opportunities. *Science*, 369(6507), 721-723.

Mann, A. (2016). Computational social science. *Proceedings of the National Academy of Sciences*, 113(3), 468-470.

Mason, W., Vaughan, J.W., & Wallach, H. (2014). Computational social science and social computing. *Machine Learning*, 95, 257–260.

McLevey, J. (2021). *Doing computational social science: A practical introduction*. Sage Publications.

Oboler, A., Welsh, K., & Cruz, L. (2012). The danger of big data: Social media as computational social science. *First Monday*, 17(7).

Theocharis, Y., & Jungherr, A. (2021). Computational social science and the study of political communication. *Political Communication*, 38(1-2), 1-22.

Torrens, P. M. (2010). Geography and computational social science. *GeoJournal*, 75, 133-148.

OSMANLI TOPLUM YAPISI TARTIŞMALARI VE ERKEN DÖNEMDE ANTI FEODAL UNSURLAR

DISCUSSIONS ON OTTOMAN SOCIAL STRUCTURE AND ANTI-FEUDAL ELEMENTS IN THE EARLY PERIOD

Dr. Öğretim Üyesi Utku Aybudak¹

Karabük Üniversitesi, İktisadi ve İdari Bilimler Fakültesi,

OrcID: 0000-0003-1859-5770

ÖZET

Bu çalışma, Osmanlı toplumsal yapısına yönelik tartışmaları ele aldıktan sonra erken dönemden klasik döneme geçişte var olan anti feodal güçlerin neler olabileceği hususuna yoğunlaşmaktadır. Temel olarak toplumsal yapı tartışmaları çalışmanın omurgasını oluştursa da aynı zamanda zımnî biçimde tarih telakkisine dair de argümanlar öne sürülmektedir. Osmanlı toplumunun klasik yapısının zorunlu bir durak olarak görülmediği, tarihî gelişmenin farklı ihtimalleri bünyesinde barındırdığı inancı metin boyunca mevcuttur. Osmanlı toplumsal yapısının feodalizmden ayrılan kendine özgü bir sistem olduğu görüşü kabul edilmekle beraber kendine özgü olan bu sistemin ortaya çıkışını sağlayan unsurların neler olduğu temel araştırma sorusudur. Bu bağlamda erken dönemde ihdas edilen yaya ve müselleme teşkilatı, martolos teşkilatı, voynuk teşkilatı idari yapıda incelenen unsurlardır. Bunların haricinde gayrimüslim tebaanın tımar vesilesiyle feodal sistemden Osmanlı sistemine doğru evrilmesi de önemli bir anti-feodal gelişme olarak çalışmada kendine yer bulmuştur. Nihai olarak sınıfsal ilişkiler ekseninde Osmanlı toplumuna ve siyasetine bakıldığında merkezî devlet ile köylü sınıfın yerel elitler aleyhine bir ittifak gerçekleştirmiş olması önemli bir anti feodal itici güç olarak değerlendirilmektedir.

Anahtar Kelimeler: Feodalizm, Osmanlı Toplumsal Yapısı, Asya Tipi Üretim Tarzı, Tımar

ABSTRACT

After discussing the debates on the Ottoman social structure, this study focuses on the anti-feudal forces that may have existed during the transition from the early to the classical period. Although discussions on social structure form the backbone of the study, it also implicitly puts forward arguments on the conception of history. The belief that the classical structure of Ottoman society is not seen as a necessary outcome and that historical development can take different paths is present throughout the text. Although it is acknowledged that the Ottoman social structure is a unique system that differs from feudalism, the main research question is what factors contributed to the development of this unique system. In this context, the “yaya and muselleme corps”, the martolos corps, and the voynuk organization, established in the early period, are examined as elements of the administrative structure. In addition, the evolution of non-Muslim subjects from the feudal system to the Ottoman system through *timar* is also included as an important anti-feudal development. Finally, when examining Ottoman society and politics in terms of class relations, the alliance between the central state and the peasant class against the local elites is considered to be an important anti-feudal driving force.

Key Words: Feudalism, Ottoman Social Structure, Asian Mode of Production, Tımar

1. GİRİŞ

Bu çalışma Osmanlı toplumsal yapısı üzerine bir düşünme çabasından ibarettir. Temel sorusu Osmanlı toplumsal yapısının niçin feodal yöne doğru evrilmediği, bunu engelleyen unsurların neler olduğudur. Bu noktada ilk olarak Osmanlı toplumsal yapısı tartışmalarındaki taraflar kısaca ele alınmaktadır. Ardından ise Osmanlı toplumsal yapısını feodal olmaktan alıkoyan unsurlar üzerine bir bölüm kaleme alınmıştır.

Araştırmacıların Osmanlı Devleti'ne dair belki de en az merak ettiği unsurların başında kuruluş dönemi gelmektedir. Yazılı kaynak noksanlığı nedeniyle efsanelere, komplo teorilerine ve politize olmuş görüşlere muhatap olan bu dönem, içerisinde oldukça farklı potansiyeller barındırmaktadır. Osmanlı Devleti'nin feodal olmayışının mutlak bir zorunluluk olarak görülmesi tarihe bugünden bakmak nedeniyle yapılan analitik bir hatadır. Halbuki erken dönemde böyle bir seçeneğin ihtimaller arasında olmadığını iddia etmek doğru olmayacaktır. Nitekim Osmanlı Devleti düzeninin feodal olduğunu iddia eden çalışmalar da mevcuttur.

Toplumsal yapı tartışmaları yapılırken bir dönem oldukça popüler olarak tartışılan Asya Tipi Üretim Tarzı tartışmasına da kısaca yer verilmektedir. Karl Marx'ın doğu toplumlarını açıklamak için inşa ettiği bu modelin Osmanlı toplumuna uygun olduğu görüşü bugün hemen hemen tedavülden kalkmış gibidir. Bu nedenle ATÜT modelinin ne olduğu teferruatlı biçimde ele alınmamaktadır.

Çalışma, Osmanlı toplumunun kendine özgü bir toplumsal, siyasi ve ekonomik yapı inşa ettiği argümanını kabul etmektedir. Ancak bu insanın zorunlu bir yol olmadığı da kabul edilmektedir. Erken dönemde Osmanlı toplumu içerisinde feodal bir gelişim gösterme potansiyeli olan etmenler rahatlıkla tespit edilebilmektedir. Osmanlı Devleti, Anadolu'daki diğer beyliklerin siyasi bağımsızlığına son verdiğçe Osmanlı Devleti'nin egemenliği altına giren yerel elitler veya Türkmen aristokrasisi mevcuttur. Bu grup, erken dönemde feodal gelişim potansiyeli haiz en kuvvetli unsurdur. Bunun yanında Osmanlı Devleti'nin Avrupa kıtasındaki fetihleri de hali hazırda feodal düzeni içselleştirilmiş bölgeleri egemenliği altına alması açısından feodal ilişkilerin Anadolu'da da yayılma ihtimalini barındırmaktadır.

Erken dönemdeki tüm ön feodal unsurlara rağmen Osmanlı düzeni bu yönde bir gelişim göstermemiştir. Bu durumun nedenleri arasında merkezî devletin oldukça bilinçli müdahaleleri olduğu açıktır. Ancak bunun yanında sınıfsal ilişkiler de ön plana çıkmaktadır ve çalışmada bu duruma da değinilmektedir.

2. OSMANLI TOPLUM YAPISI TARTIŞMALARI

Osmanlı toplumsal yapısı tartışmalarına başlamadan evvel belirtmek gerekir ki altı asırdan fazla siyasi varlığını sürdürmüş bir devletin tüm yaşamı boyunca tek bir sistemi kesintisiz biçimde sürdürdüğünü iddia etmek gülünçtür. Elbette doğumundan ölümüne kadar Osmanlı Devleti de farklı ekonomik, politik ve toplumsal formasyonlar göstermiştir. Farklı zamanda farklı sistemleri barındırıyor olmasının yanında geniş coğrafyalara hükmeden modern öncesi bir devletin ülkesinde aynı zaman diliminde dahi aynı toplumsal sistemin homojen bir şekilde dağılım göstermesi beklenemez. Bu nedenle çalışma boyunca temel tartışma özellikle erken dönemdeki toplumsal yapı üzerine odaklanmaktadır. Çalışmada vurgulanan argümanların tüm Osmanlı tarihi boyunca geçerli olmadığı akılda tutulmalıdır.

20. yüzyılın ilk yarısında Osmanlı toplumsal yapısının ne olduğuna yönelik hararetle bir tartışma ve verimli bir akademik atmosfer olduğunu söylemek hata olmaz. Taraflar, elbette içsel farklılıkları barındırmakla beraber, temelde üç görüşe ayrılmış durumdadır. İlk olarak Asya tipi üretim tarzı (ATÜT) savunucuları, ikinci olarak Osmanlı düzeninin feodal nitelikler taşıdığını iddia edenler ve son olarak Osmanlı toplumsal yapısının ne feodal ne de ATÜT sınıfına girdiğini kendine özgü bir formda olduğunu iddia edenler mevcuttur.

Öncelikle ATÜT tezi incelenecek olursa, Asya tipi üretim tarzı teorisi bilindiği üzere Karl Marx'ın doğu toplumlarını anlamak adına ortaya koyduğu ve doğrudan doğruya Osmanlı toplumuna yönelik yazılmamış bir teoridir. ATÜT, doğu toplumlarında toprak üzerinde özel mülkiyetin olmaması ve tüm toprakların devlet mülkiyetinde olmasını analizinin merkezine alan bir yaklaşımdır. Marx ve Engels bu durumun sebebini tartışırken iktisadi belirlenimcilikten coğrafi belirlenimciliğe doğru sıçrama yaparak bölgenin iklimi ve iklime bağlı olarak ortaya çıkan toprağın cinsini ön plana almaktadır (Divitçioğlu, 1981, s. 16). Tarımın ancak sulama kanallarının inşası ile mümkün olabildiği bir vasatta dönemin teknolojisine nispetle bu yatırımı yapacak yegâne öznenin devlet olması onun ülkedeki tüm topraklar üzerinde mülkiyet sahibi olması sonucunu da doğurmaktadır. Bu anlamda ATÜT, devletin ortaya çıkış teorilerinde de önemli bir yere sahip olan *hidrolik toplum kuramı*yla benzerlik göstermektedir (Şenel, 2006, s. 340).

ATÜT'ün argümanlarından bir diğeri ise toprak üzerinde devlet mülkiyeti neticesinde ortaya çıkan toplumsal görünümdür. Bu teoriye göre toplum birbirine benzer köylerden oluşmaktadır. Devlet, tarımsal üretim artığına bizzat el koymakta ve üreticilerin elinde ise ancak geçimlerine yetecek kadar ürün kalmaktadır. Bu nedenle ATÜT formasyonunun geçerli olduğu toplumlarda pazar için üretim, para ekonomisi, ticaretin yükselmesi gibi olgular görülmemektedir. Bu nedenle köylerde yaşayan insanlar birbirinden meta üzerinden farklılaşacak imkana sahip değildir. Ekonomi, toplumsal tabanın kademelenmesine neden olacak genişlikte meta çeşitliliği üretmemektedir. Üretim ilişkilerinin bu düzeyinde temel farklılaşma tarımsal artı ürüne el koyan devlet görevlileri ile üretimi gerçekleştiren halkın geri kalanı arasında gerçekleşmektedir. Nitekim düşük şehirleşme oranına rağmen şehirleşmenin görüldüğü yerler genelde devlet çalışanlarının çok olduğu başkent ve ülkede dış ticarete açık kısıtlı bölgelerdir (Divitçioğlu, 1981, s. 25-26).

Düşünsel bir ürün olarak ATÜT'ün akıbeti ve popülerliği siyasal baskılara maruz kalmıştır. Stalin'in ATÜT'ü içermeyen bir tarihsel aşamalar teorisi geliştirmesi üzerine SSCB'de devlet eliyle yasaklanan ATÜT, Stalin'in ölümünün ardından özellikle Marx'ın *Grundrisse* eserinin yeniden basılmasıyla gündeme gelmiştir (Fogel, 1988, s. 61). Bu minvalde teorinin daha çok 1960-80 arasında canlı biçimde tartışıldığı söylenebilir. Aynı sürecin ilk on yılında Türkiye'de de kendi tarihini ATÜT üzerinden okumaya teşebbüs eden araştırmacılar söz konusudur. Bu konuda öncü isimlerden biri Selahattin Hilav, hem teoriyi Türk entelektüel camiasıyla tanıştıran hem de Osmanlı toplumsal düzeninin ATÜT'e uygun olduğunu öne süren bir isimdir (Sunar, 2010, s. 76). Hilav'ın ardından ise konunun muhtemelen en meşhur savunucularından olan Sencer Divitçioğlu gelmektedir. Divitçioğlu (1981), *Asya Üretim Tarzı ve Osmanlı Toplumunu* başlıklı kitabında hem teorinin genel çerçevesini açıklamakta hem de Osmanlı toplumsal yapısının teoriye uygunluğunu öne sürmektedir.

Ancak 1970'lerin sonuna doğru ATÜT, Osmanlı toplumsal yapısı tartışmalarındaki ağırlık merkezini hızla kaybetmiştir. Şarkî despotizmin önemli bir başlangıç noktası olabileceğinin kabulüyle beraber ATÜT'ü gözden düşüren en önemli etmen Marx'ın sınırlı ve seçmece bir veri seti ile çalıştığına yönelik kuvvetli bulgulardır (Sunar, 2010, s. 80).

ATÜT'ün ardından ele alınacak bir diğer teori ise Osmanlı toplumsal yapısının kendine özgü olduğunu iddia eden görüştür. Bu görüş, özellikle İmparatorluğun klasik dönemi için konuşulacak olursa, günümüzde egemen haldedir. Erken Cumhuriyet dönemi tarihçilerinin titiz ve özverili araştırmalarının omuzlarında yükselen bu görüş temel olarak Osmanlı toplumsal yapısının ATÜT veya Feodal olarak tanımlanamayacak özgünlükte olduğunu iddia etmektedir. Bu teoriyi vücuda getiren isimlerin başında Fuat Köprülü'nün geldiğine şüphe yoktur. Ardından Ömer Lütfi Barkan, Mustafa Akdağ gibi döneminin ünlü isimleri sayılabilirse de şüphesiz en meşhur isim Halil İnalcık'tır. Bu görüşü literatüre sokan tarihçiler incelendiğinde Annales ekolünden yoğun bir etkilenme olduğu göze çarpmaktadır (Aybudak, 2021, s. 387-388).

Osmanlı idari teşkilatının Bizans İmparatorluğu'ndakilerden farkını ele alan eserinde Köprülü (2002), elbette aynı coğrafyada hüküm süren devletlerden etkilenmekle birlikte Osmanlı'nın kendine has bir yönetimi olduğu argümanını savunmaktadır. Bunun yanında İnalçık (2009) da ATÜT ve feodalizm yaklaşımlarının Osmanlı toplumsal ve ekonomik hayatını açıklamakta yetersiz kaldığını ve özellikle ATÜT'ün fazla indirgemeci olduğunu iddia etmektedir.

Bu çalışma da Osmanlı toplumsal yapısının özgünlüğü argümanı tarafındadır. ATÜT'ün fazla indirgemeci ve yer yer oryantalist bakış açısı onu ciddiye alınır bir kuram olmaktan çıkarmıştır. Özellikle klasik dönem için konuşulacak olursa Osmanlı İmparatorluğu'nun merkezî yapısı onu feodalizmden mutlak biçimde uzaklaştırmaktadır. Ancak erken dönemde feodal gelişim sergileme potansiyelini haiz unsurların varlığı ise inkâr edilemez. Bu nedenle Osmanlı toplumsal yapısını feodal olarak nitelendiren düşünürler de kıymetli argümanlar sunabilmektedir.

Feodal düzen; Roma İmparatorluğu'nun inşa ettiği barışa (*pax Romana*) sırtını dayayan imparatorluk sisteminin “barbar” akınları sonucunda istikrarsızlaşması ve nihayetinde çökmesi sebebiyle ortaya çıkmış, Avrupa'da yaklaşık bin yıl boyunca varlığını sürdürmüştür. Roma ordularının imparatorluk sınırlarını koruyamadığı bir vasatta topraklarının etrafına surlar ören ve maiyetinde şövalyeler barındıran toprak beyleri, feodalizmin egemen sınıfı olan aristokrasi şeklinde temayüz etmiştir. Güvenlikleri karşılığında özgürlüklerini satarak köylü statüsünden serf statüsüne düşen toplumsal taban ise feodal ekonominin aslî üretici unsuru olarak sistemde yerini almıştır. Böylece Avrupa siyasi haritası, bugüne nispetle oldukça fazla sayıda siyasi birimin var olduğu fazlasıyla parçalı egemenlik alanlarına bölünmüş biçimde varlığını sürdürmüştür. Siyasal iktidarın mezkûr bölünmüşlüğü ise Vatikan'dan yeni bir iktisadi ve siyasi gücün yükselmesi ile zirveye ulaşmış, ruhban kesiminin Avrupa toplumları içerisindeki konumunu pekiştirmesi ile feodal düzenin üç önemli toplumsal sınıfı (aristokrasi, serfler ve ruhban) ortaya çıkmıştır (Bloch, 1983).

Daha önce de vurgulandığı gibi özellikle Osmanlı klasik döneminde; siyasi liderden bağımsız bir din adamı sınıfının olmaması, merkezî ordunun askeri kapasitesine denk çevre unsurların bulunmaması, Türkmen aristokrasisinin elindeki toprakların miri araziye çevrilerek siyasi ve ekonomik gücüne ket vurulması gibi unsurlar ilgili dönemi feodal olmaktan net biçimde uzaklaştırmaktadır. Ancak kuruluş döneminden itibaren tımar sisteminin tam manasıyla Anadolu ve Rumeli'de egemen hale geldiği yaklaşık iki asırlık dönemde feodal öğeler yabana atılır düzeyde değildir. İnalçık (2008: 109) da Osmanlı'nın erken zamanındaki Evrenesoğlu, Malkoçoğlu gibi uç beyi olan akıncıların Osmanlı Devleti'ndeki konumunun tıpkı Osmanoğullarının Selçuklu Devleti'ndeki konumu gibi olduğunu ifade etmektedir. Buna ilave olarak sipahiliğin babadan oğula kalan bir görünüm arz etmesi de feodal özelliklerin altını çizen bir kural olarak görülmelidir. Bu anlamda dönemi ön feodal olarak niteleyen Timur'un (2010, 214) tespiti ilgi çekicidir: “her ne kadar tımar sistemi ön feodal gelişmeler üzerine kurulduysa da bunu doğal sonuçlarına ulaştıracak gelişmeler merkezî devlet tarafından hep engellenmiştir.”

Bu çalışmanın odak noktasını da ön feodal gelişmelerin doğal sonuçlarına ermesinin engel olan siyasi, askeri kurumlar oluşturmaktadır. Çalışma, Osmanlı klasik düzeninin kendine özgünlüğünü kabul etmekle beraber bu düzenin tarihî olarak zorunlu bir gelişim çizgisi neticesinde yerleştiği görüşünde değildir. O nedenle bir sonraki başlıkta Osmanlı toplumsal düzenini feodal olmaktan uzaklaştıran etmenlerin neler olacağı üzerine mülahazalara yer verilmektedir.

3. OSMANLI TOPLUMSAL DÜZENİNİ FEODALİZMDEN UZAKLAŞTIRAN UNSURLAR

Osmanlı toplumsal yapısının gidişatını feodalizmden saptıran gelişmelere geçmeden evvel çalışmanın odaklandığı tarihsel aralığın kaynak açısından muğlaklıklar barındırdığını belirtmekte fayda vardır. Osmanlı Devleti tarihi söz konusu olduğunda yazılı kaynağın en kit olduğu dönem malum olduğu üzere kuruluş dönemidir.

İlk unsur olarak erken dönem Osmanlı askerî teşkilatının önemli kurumlarından olan ve tımar sisteminin de öncüsü olarak kabul edilen yaya ve müselleme teşkilatı ele alınmaktadır. Bilindiği üzere erken tarihlerde Osmanlı padişahının diğer Türkmen aşiret reislerine karşı konumu *primus inter pares* kavramına yakındır. Padişah da tıpkı diğerleri gibi bir aşiretin lideridir ve son kertede kendisini diğerlerinden ciddi ölçüde ayıracak askerî bir kuvvete dayanmamaktadır. Orhan Bey zamanında vezir Çandarlı Halil Paşa'nın girişimleriyle Osmanlı ordusunun eksiği olan piyade birliklerinin oluşturulması yolunda önemli bir adım atılmıştır. Bizans İmparatorluğu ile yapılan savaşlarda Bizans ordusundaki piyade birliklerinin sahada önemli işlevler üstlendiğini gören Osmanlı Devlet yönetimi, kendi ordusunun tamamen farklı Türkmen aşiretlerinin hafif zırhlı süvari formatındaki güçlere dayandığını fark etmiştir. Aynı zamanda aşiretlerden sağlanan askerî birliklerin uzun süren kale muhasaralarına pek istekli olmadığı, hızlı sonuç alınacak çarpışmalara girip yurtlarına dönme arzusunda olduğu anlaşılmaktadır (Gökbilgin, 1977, s. 21).

Ortaya çıkan ihtiyaç ışığında Orhan Bey zamanında yerleşik hayata geçen Türkmenlere toprak karşılığı askerlik yaptırma fikri ortaya atılmıştır. Bu fikre göre aşiret bağları eskisi gibi kuvvetli olmayan, yerleşik hayat geçmiş ancak savaşçılık özelliği devam eden gönüllü erkeklere toprak ve vergi muafiyetleri karşılığında askerlik hizmeti yaptırılacaktır (Emecen, 2013). Bu teşkilat *yaya ve müselleme teşkilatı* olarak bilinmektedir. Tımar sisteminin atası olarak kabul edilen bu teşkilatı önfeodal özellikler gösteren Osmanlı toplumsal düzeninde anti feodal bir unsur olarak ele almak hatalı gelebilir. Ancak toprak geliriyle savaşçı devşirme eylemi, feodalizmin aslı unsurlarından biri olsa da kamu maliyesinin ve para ekonomisinin gelişmediği, maaşlı asker istihdam etmenin ekonomik olarak imkânsız olduğu bir dönemde toprak geliri karşılığında askerlik hizmeti elde edilen her faaliyetin mutlak manada feodal ilişkileri kuvvetlendireceğini iddia etmek doğru olmayacaktır. Nitekim yaya ve müselleme teşkilatının Osmanlı ordusu içindeki pozisyonu incelendiğinde durum daha net bir şekilde anlaşılmaktadır. Bu teşkilata bağlı askerler savaşlarda ve muhasaralarda şehzadelerin emrinde hizmet vermektedir (Gökbilgin, 1977, s. 22). Bu durum da göstermektedir ki yaya ve müselleme teşkilatı her ne kadar toprak karşılığı askerlik hizmeti şeklinde hukukî olarak feodal bir görünüme sahip olsa da işlevsel açıdan bakıldığında hassa ordusu görevi görmektedir. Hassa ordusu ise Osmanlı tarihinde padişahı eşitler arasında birinci olmak konumundan kurtaran ve diğer Türkmen aşiretlerine karşı üstünlüğünü askerî anlamda garanti eden en önemli unsurdur.

Yaya ve müselleme teşkilatının ardından ele alınması gereken bir diğer unsur ise *Martolos Teşkilatı*'dır. Martolos kelimesinin Yunancadan türediği düşünülmektedir ve anlam olarak silah taşıyan adam manasına gelmektedir. Osmanlı Devleti Rumeli'de yeni bölgeler fethettikçe ele geçirilen kalelerin güvenliğinin sağlanması ihtiyacı hasıl olmuştur. Neredeyse tüm ahalisi Hıristiyan olan bölgelerde kalelerin güvenliği son derece önem arz etmektedir. Hıristiyan tebaayı askerî ve idarî görevlerde kullanmaktan çekinmeyen Osmanlı yönetimi, bu ihtiyaca binaen Hıristiyanlardan ulufeli kalebendler istihdam etmiştir. Ancak martolos kelimesini ve gayrimüslimlerin askerî anlamda vazifelendirilmesini Osman Bey zamanına dayandıran kaynakların da mevcut olduğunu söylemek gerekir (Keser, 1999). Kesin olmamakla beraber oldukça erken dönemde Hıristiyanların özellikle istihbarî faaliyetlerde kullanıldığının anlaşıldığı kaynaklar mevcuttur. Fakat kesin olarak bilinmektedir ki Osmanlı Devleti 15. yüzyılın ikinci yarısında Rumeli'deki kalelere yerleştirilmek üzere geniş bir teşkilat kurmuştur. Konu üzerine yapılan bir lisansüstü çalışmada 1540-1550 dolaylarında 20 farklı bölgede toplamda 1500 martolosun görevde olduğu belirtilmektedir (Keser, 1999, s. 272-274).

Topraklar genişledikçe martolos istihdam edilen kalelerin çoğaldığı ve martolosların sayısının da arttığı tahmin edilmektedir. Teşkilatın işlevini ve disiplinini kaybetmesi üzerine 1721 yılında Rumeli Beylerbeyi ıslah çalışması için vazifelendirilmiş ancak bunun mümkün olmadığı anlaşılınca Martolosluk müessesesi lağvedilmiştir (Keser, 1999, s. 271-272). 18. yüzyıl başlarında işlevini kaybederek tarihe karışan bu teşkilatın erken dönemde oldukça önemli vazifeler gördüğüne şüphe yoktur. Kalelerin muhafazasının yanında özellikle gayrimüslim tebaadan oluşan martolos teşkilatı bölgede Osmanlı öncesinde var olan aristokratik eğilimleri bastırma noktasında son derece önemli bir işleve sahip olmuş olmalıdır.

Martolosluğun ardından gayrimüslim tebaa ile ilişkiler kapsamında değerlendirilecek diğer unsurlar ise *Voynuk Teşkilatı* ve gayrimüslimlere verilen tımar vazifesidir. Voynuk da martolosa benzer şekilde Slavcada asker anlamına gelmektedir. Ancak anlamının aksine Voynuk teşkilatı aktif askerî görevi olan bir teşkilat değildir. Özellikle Bulgar toplumunun küçük aristokrasisinden seçilen voynuklar, Osmanlı ordusu için at bakıcılığı ve yetiştiriciliği vazifesini üstlenmektedir. Bunun yanında kayıtlar göstermektedir ki padişahın atlarının bakımı için her sene İstanbul'a belli sayıda voynuk gönderilmektedir (İnalcık, 1954, s. 55-67). Gayrimüslimlerin tımar hizmetine alınması ise tıpkı yaya ve müselleme teşkilatında olduğu gibi ön feodal unsurların gelişmesini engelleyici değil destekleyici nitelikte bir uygulama olarak düşünülebilir. Ancak Osmanlı Devleti'nin toplumsal düzene bakışını açıklayan "reayanın oğlu reayadır" ilkesi gereği insanların ait olduğu sınıfta kalması istenmiştir. Özellikle Rumeli'de toprak genişlemesi yaşandıkça bölgedeki köylü ahalinin yanında aynı zamanda asker kökenli gayrimüslim aristokratlar da Osmanlı tebaası haline gelmektedir. Bu toplumsal grubu işlevinden tamamen soyutlamanın, Osmanlı Avrupa'sındaki eski aristokratik sınıfın kısa vadede Osmanlı egemenliğine karşı birleşerek bir karşı güç ve/veya direniş merkezi oluşturmasına sebebiyet vermesi kuvvetle muhtemeldir. Bu nedenle tımar sistemi, bölgedeki Osmanlı öncesi toplumsal hiyerarşinin korunduğu ancak feodal düzenin siyasal parçalanmışlık düzeyini içermeyen bir çözüm olarak son derece işlevsel hale gelmektedir. Nihai olarak Rumeli'de gayrimüslim aristokratların tımar sistemi içerisinde eritilmesi orta ve uzun vadede feodalleşme tehlikesini bertaraf eden bölgedeki feodal ilişkileri tedrici bir şekilde Osmanlı özgün sistemine doğru eviren bir vazife görmüştür.

Bu başlık altında ele alınacak son unsur ise sınıfsal bir konumlanmanın incelenmesidir. Osmanlı Devleti tarihinde feodal gelişimin önündeki en büyük engellerden bir diğeri merkezî devlet ile köylü sınıfı arasında gerçekleşen çıkar birliğidir. Osmanlı merkezî yönetimi son kertede kendi çıkarının köylünün yerel elitlere karşı korunmasında olduğunun farkındadır. Köylü, Türkmen aristokrasie karşı ne kadar güçlü bir pozisyonda bulunursa daha doğrusu yerel aristokrasie üretilen tarımsal artığın ne kadar azına el koyabilirse merkezî devlet de o denli güçlü olacaktır. Yerel aristokrasie ile merkezî devlet arasında yaşanan, tarımsal artığı paylaşma kavgası Osmanlı toplumunun yönünü feodal gelişmeden kurtaran önemli bir mücadeledir.

Söz konusu iktidar kavgasının en net görünümü ise toprağın hukukî statüsü üzerindeki çekişmelerde yaşanmaktadır. Bilindiği üzere klasik dönemde Osmanlı toprak rejiminin aslı unsuru toprak üzerindeki mülkiyetin devlete ait sayıldığı mirî arazi sistemidir. Ancak erken dönemde özellikle Anadolu'da beylikler fethedildikçe bölgenin Türkmen aristokrasisinin ayrıcalıklı konumunu sürdürmesini sağlayan *malikâne/divanî* sistemine müsaade edilmektedir (Öz, 1997). 15. yüzyıl boyunca toprağın hukukî statüsü üzerinde merkezî yönetim ile yerel elitler arasında oldukça ciddi bir mücadele yaşandığını söylemek hata olmayacaktır. Osmanlı topraklarında köylünün en avantajlı olduğu tabiiyet statüsü reyalıktır. Reaya ise zannedilenin aksine tüm Osmanlı köylüsü için değil ancak mirî arazide üretimi gerçekleştiren köylü ailesi için kullanılan bir tabirdir (İnalcık, 2015). Bu sebeple Osmanlı köylüsü de son derece anlaşılır bir şekilde daha fazla vergi verdiği ve fiziksel yükümlülüklerinin bulunduğu yerel Türkmen aristokrasisinin elindeki malikane topraklarından Osmanlı merkezî devletinin çıplak

mülkiyetinde bulunan mirî araziye doğru geçiş yapmak istemektedir. Tabandan gelen bu talepten de destek alan merkezî yönetim istikrarlı bir şekilde özellikle Anadolu'da eski beyliklerden kalan bu tarz ayrıcalıklı toprak rejimlerinin oranını azaltmıştır. Ancak bu süreç kolay bir şekilde gerçekleşmemiş, özellikle Konya ve Karaman bölgesinde Karamanoğulları hanesinin ciddi bir direnişiyle karşılaşmıştır. Bunun yanında II. Bayezid dönemi bu mücadelede yerel elitlerin elinin güçlendiği bir ara dönem olarak bilinmektedir (İnalçık, 2000, s. 171). II. Bayezid, babası Fatih Sultan Mehmet'in mirî araziye çevirdiği pek çok vakıf ve malikâne toprağını tekrar eski statüsüne getirmiştir. Ancak II. Bayezid dönemi geçici bir evre olarak Osmanlı tarihinde yerini almış 15. yüzyıl nihayete erdiğinde Osmanlı ülkesindeki toprak rejiminin aslî unsuru mirî arazi olarak belirlenmiştir. Böylece feodal özelliği çok daha bariz olan malikâne/divâne sistemi istisnai bir hukukî statü olarak sistemi tümünden dönüştürme gücünden yoksun kalmıştır.

4. SONUÇ

Osmanlı toplumsal yapısı halen daha önemli araştırma boşlukları ihtiva eden bir sahadır. Özellikle erken dönemde Anadolu'nun şekillenmesi üzerine yeterince çalışılmış değildir. İsrarlı biçimde merkez çevre ikiliği üzerinden analiz edilen toplumsal yapıya oldukça eski tarihteki bir çalışmada göçerler ve yerleşikler çatışması açısından bakılması teklif edilmektedir (Tezel, 1977). Osmanlı toplumunun şekillenmesi ve klasik yapısına kavuşması sürecine pek çok farklı açıdan bakılabilir. Farklı çatışma unsurları ve kırılma noktaları gözlemlenebilir. Bu çalışmada, klasik yapının inşası sürecinde onu feodal bir görünüme bürünmekten alıkoyan unsurlar araştırma konusu yapılmıştır.

Çalışmanın temelde iki ön kabulünden bahsedilebilir. İlk olarak Osmanlı klasik toplumsal düzeninin feodal olmadığı, kendine has bir yapısı olduğu yönündeki görüş kabul edilmektedir. İkinci olarak yapının kendine özgü biçimde gelişmesinin tarihsel bir zorunluluk içermediği kabulü çalışmanın öncüllerindedir. Tarih, amaca doğru akan zorunlu bir güzergâh olarak değil farklı ihtimallere açık bir saha olarak görülmektedir.

Osmanlı toplumsal yapısını feodal olmaktan uzaklaştıran unsurların izi sürülmüştür. Bunlardan ilki yaya ve müselleme teşkilatıdır. Bu teşkilat belirtildiği gibi tımar sisteminin atası olarak değerlendirilmektedir. Osmanlı'yı feodal olarak nitelendiren düşünürlerin Osmanlı toprak rejimindeki tımarların feodal toprak rejimindeki *fief* kavramına tekabül ettiği argümanı düşünüldüğünde toprak ve vergi muafiyetleri karşılığında askerlik hizmeti anlamındaki yaya ve müselleme teşkilatının anti feodal bir kuvvet olarak okunması yanlış gelebilir. Ancak teşkilatın askerî işlevi dikkate alındığında hassa ordusu olarak görev yaptığı ve bariz biçimde devlet liderini diğer Türkmen aşiretlerinin liderlerinden farklılaştırdığı görülmektedir.

Çalışmada tespit edilen diğer unsurlar olan martolosluk, voynukluk ve gayrimüslim tebaalara verilen tımarlar ise genel olarak Osmanlı Devleti'nin gayrimüslim tebaa ile kurduğu başarılı içermeye ilişkisinin örnekleri olarak okunabilir. Osmanlı toplumsal yapısını feodal yöne doğru ittirecek unsurların en önemlilerinin Avrupa kaynaklı olduğu argümanı da yabana atılacak bir düşünce değildir. Nitekim Osmanlı egemenliğine girmeden evvel Rumeli, feodal ilişkilerin egemen olduğu bir bölgedir. Ancak buna rağmen Osmanlı Devleti, fethettiği bölgelerdeki aristokrat sınıfı -en azından bu sınıfın önemli bir kısmını- kendi sistemine dahil etmeyi becermiştir. Böylece hem fetih öncesi toplumsal hiyerarşi korunarak önceki devrin elitlerinin muhalefeti ve direnişi engellenmiş olmakta hem de feodal ilişkilerin yerine yeni bir düzen ikame edilmektedir.

Kanımızca Osmanlı düzeninin feodal olmaktan çıkararak en önemli unsur merkezî devlet ile köylü sınıfı arasında kurulan çıkar birliğidir. Ortalama bir köylü ailesi için en avantajlı hayat biçiminin reaya statüsü kazanmak haline gelmesi Osmanlı Devleti'nin inşa ettiği vergi rejiminin zorunlu sonucudur. Bu durumun doğal sonucu olarak da köylüler tarafından Anadolu'daki Türkmen aristokrasisinin topraklarında yüksek bir sömürü düzeyi ile çalışmaya devamlı olarak direnç gösterilmiş olmalıdır. Emek arzının kıt olduğu bir dönemde köylülerin malikane sisteminden ısrarlı biçimde kaçınmasının önemli sonuçları olmuş olmalıdır. Bu noktada Avrupa'da inşa edilen feodal düzende nihai olarak tüm hukukun ve hatta dinsel anlatıların serfi toprağında tutmak ve vazifelerini yerine getirmeye icbar etmek üzere inşa edildiğini hatırlatmakta fayda vardır. Osmanlı örnek olayında ise köylülerin Türkmen aristokrasisine yönelik direnişi bariz biçimde İstanbul'un çıkarına gelmektedir ve Anadolu'daki hakimiyetini pekiştirmek isteyen merkezî devlet, toprak rejimini yavaş ama kararlı biçimde mirî araziye doğru çevirmiştir.

Sonuç olarak Osmanlı toplumu kendine özgü yapısını farklı çatışmaların ve ittifakların neticesinde kazanmıştır. Bu çalışma, Osmanlı klasik düzeninin ne olduğu üzerine yapılan

arařtırmaların yanında niçin var olduđu řekliyle vücut bulduđu hakkında düşünme çabasından ibarettir.

KAYNAKÇA

- Aybudak, U. (2021). Annales'ten Tarihsel Sosyolojiye Bir Köprü: Halil İnalçık. *19 Mayıs Sosyal Bilimler Dergisi*, 2(2), s. 382-399.
- Bloch, M. (1983). *Feodal Toplum*. (M. A. Kılıçbay, Çev.) Ankara: Savaş Yayınları.
- Divitçioğlu, S. (1981). *Asya Üretim Tarzı ve Osmanlı Toplumunu*. Kırklareli: Sermet Matbaası.
- Emecen, F. (2013). Yaya ve Müsellem. *TDV İslam Ansiklopedisi*, 43, s. 354-356.
- Fogel, J. (1988). The Debates over the Asiatic Mode of Production in Soviet Russia, China, and Japan. *The American Historical Review*, 93(1), 56-79.
- Gökbilgin, T. (1977). *Osmanlı Müesseseleri Teşkilatı ve Medeniyeti Tarihine Genel Bakış*. İstanbul: Edebiyat Fakültesi Matbaası.
- İnalçık, H. (1954). *Fatih Devri Üzerinde Tetkikler ve Vesikalar I*. Ankara: Türk Tarih Kurumu Basımevi.
- İnalçık, H. (2000). *Osmanlı İmparatorluğu'nun ekonomik ve sosyal tarihi : 1300-1600*. Eren Yayıncılık: İstanbul.
- İnalçık, H. (2008). *Osmanlı İmparatorluğu klasik çağ (1300-1600)*. (R. Sezer, Çev.) İstanbul: Yapı Kredi Kültür Sanat Yayıncılık.
- İnalçık, H. (2009). *DOĞU BATI MAKALELER -2*. Ankara: Doğu Batı Yayınları.
- İnalçık, H. (2015). Çiftliklerin Doğuşu. Ç. Keyder içinde, *Osmanlı'da Toprak Mülkiyeti ve Ticari Tarım* (s. 16-36). İstanbul: Tarih Vakfı Yurt Yayınları.
- Keser, B. (1999). Osmanlı Devletinde Martolos Teşkilatı. *Atatürk Üniversitesi Türkiyat Araştırmaları Enstitüsü Dergisi*(12), 267-275.
- Köprülü, F. (2002). *Bizans Müesseselerinin Osmanlı Müesseselerine Tesiri*. İstanbul: Kaynak Yayınları.
- Öz, M. (1997). XVI Yüzyılda Lâdik Kazasında Mâlikâne Divânî Sistemi. *Vakıflar Dergisi*(26), 65-73.
- Sunar, L. (2010). *Karl Marx ve Max Weber'in Doğu Toplumlarına Yaklaşımları*. İstanbul: İstanbul Üniversitesi Sosyal Bilimler Enstitüsü Yayınlanmamış Doktora Tezi.
- Şenel, A. (2006). *Kemirgenlerden Sömürgenlere İnsanlık Tarihi*. Ankara: İmge Kitabevi.
- Tezel, Y. (1977). Anadolu'daki Toplumsal Kuruluşların Eklemlenmesi Açısından Osmanlı-Osmanlı Öncesi İlişkisi. *Toplum ve Bilim*(3), s. 3-30.
- Timur, T. (2010). *Osmanlı Toplumsal Düzeni*. İstanbul: İmge Kitabevi.

Do not go gentle into that good night,
Old age should burn and rave at close of day;
Rage, rage against the dying of the light.

—Dylan THOMAS

SPACE AS THE FINAL FRONTIER: AN ECOCRITICAL READING OF *THE GRAPES OF WRATH* AND *INTERSTELLAR*

Ekrem UDMİR

Selçuk University

ORCID NO: 0000-0002-8764-2094

ABSTRACT

Considered by many as his best work, Steinbeck's *The Grapes of Wrath* became an instant bestseller right after its publication in 1939 and won the Pulitzer Prize next year. The novel, which tells about the dust bowl disaster, has been subject of diverse readings like political and religious ones yet ecocriticism emerges as the most significant among them. On several occasion in the book, Steinbeck emphasizes that the dust bowl is not a natural disaster but a manmade phenomenon making it a case study for ecocriticism. The other example analyzed here is Christopher Nolan's cult movie *Interstellar* which bears a striking resemblance to *The Grapes of Wrath* in terms of their motives, quests and stories. To better understand this relationship, some terminology like 'anthropocentrism' and 'nature-culture dichotomy' are brought under inspection. The terms 'frontier' and 'space as the final frontier', which help analyze *Interstellar*, are also elaborately explained. All the readings and comparisons are made through ecocritical lens which constitutes the backbone of this study. Thus, this paper presents the universal and timeless nature of human-nonhuman binary through *The Grapes of Wrath* and *Interstellar*, answering questions like; 'Why are some environmental problems repetitive in character?' and 'Is there anything wrong with the way we relate ourselves to other beings?'.
Keywords: dust bowl, anthropocentrism, interstellar, final frontier

Introduction

By its broadest and simplest definition, ecocriticism is the study of the relationship between human and non-human through literary works and it was first incepted as ‘literary ecology’ by Joseph Meeker in his groundbreaking work *The Comedy of Survival: Studies in Literary Ecology* (Meeker, 1972). The first, however, to coin the term ‘ecocriticism’ was William Rueckert in his essay “Literature and Ecology: An Experiment in Ecocriticism” (Rueckert, 1978). Another pioneer of the field Cheryll Glotfelty in her editorial work *The Ecocriticism Reader*, again drew attention to the ‘ignored’ relationship between nature and literature (Gletfelty, 1996). Although it emerged later than other literary theories, ecocriticism has become hugely significant. This can be explained by the fact that environmental problems have become more serious in time. As Eileen Crist (2007) describes the situation in her article “Beyond the Climate Crisis: A Critique of Climate Change Discourse”, the climate crisis or climate change is no longer a theory or hypothesis anymore, but a fact that no one can deny (Crist, 2007). First half of the 20th. Century saw the destruction brought by two world wars and in the second half, the world had to live under the shadow of nuclear war threat while other environmental problems like industrial and urban pollution, deforestation and global warming increased. But, agriculture has always a special place: As Adaawen (2019) suggests in his article “The challenges of drought migration,” the earth is becoming gradually a drier place, making agriculture impossible for some regions. According to his study, desertification and migration go hand in hand in many parts of the world, as a result, in the coming decades, approximately sixty millions of Sub-Saharan Africans will have to move somewhere else due to the effects of drought creating another ‘dust bowl’ case.

Among the ecocritics, there is a much agreed consensus on the origin of aforementioned problems: Anthropocentric perspective and nature versus culture dichotomy (Chakrabarty, 2020). While nature is the exploited and dominated counterpart, culture originates in anthropocentrism which holds the belief that only humanity has the intrinsic value in the universe therefore has superiority over nonhuman beings (Kopnina et. al, 2018). The ‘human’ (anthropo) centered understanding partly finds its origination in the texts of Abrahamic religions. In the early chapters of Genesis, for instance, God blesses and grants human beings with all the resources and riches available on earth as much as they want (Genesis 1.28). Again in the Exodus part of Old Testament, God gives Israelites the good news that He will relieve them from the grip of Egyptians and lead them to a (promised) land where milk and honey flow in abundance (Exodus 3.8). Thus, the Judeo-Christian provides an ideological basement to

anthropocentrism while it deems human beings the master and true benefactor of everything in the world.

An ecocritical reading of *The Grapes of Wrath* and *Interstellar*

The anthropocentric mindset played a major part in the Dust Bowl case: When the drought struck the Great Plains in the US at the beginning of the 20th. Century, the inexperienced farmers began to plow the earth deeper than usual so that it could gather moisture but this, at the same time, made the ‘top’ fertile layer of the soil more vulnerable to the erosion of the upcoming storms (Lee and Gill, 2015). The deeper they ploughed, the more serious the erosion became bringing the farmers to a dead-end. Landowners in tenant system contributed to the abuse of the land: “You know the land’s getting poorer. You know what cotton does to the land; robs it, sucks all the blood out of it.” (Steinbeck, 1939, p.86). In a way, they all agreed upon the abuse of the land although they could foresee its consequences.

In the movie *Interstellar*, the environmental crisis is interestingly similar to *The Grapes*: A disease caused by a fungus makes agriculture almost impossible and the protagonist, Cooper, has to find a new habitat to save the humanity as the world faces impending famine. In one of the opening scenes Cooper comments: “We used to look up at the sky and wonder at our place in the stars. Now we just look down, and worry about our place in the dirt.” (Nolan, 2014, 16:43). By this time, everywhere is covered with dirt caused by huge sand storms just like in *The Grapes*. With one exception: this time there is nowhere to run as it is a global problem. Passing in a dystopian future in 2067, Christopher Nolan’s blockbuster film is significant in many ways. First of all many of the astrophysical and cosmological phenomena which constitute the film’s scenario are found accurate. Moreover, C. Nolan took inspiration from the dust bowl story and used a part from Ken Burns documentary *The Dust Bowl* in the opening scenes of his film (Burns, 2012). At the very beginning of the film, witnesses of the 1930’s dust bowl disaster talk about their grim experiences about it. Therefore, the film gives the feeling that a possible sequel to *The Grapes of Wrath* can be *Interstellar*.

The American frontier

Situated at the ‘westest’ point of the western world, California has always been an iconic place geographically as the rock band Red Hot Chili Peppers sings in their 1999 song ‘Californication’: “It’s the edge of the world and all of Western civilization/ The sun may rise in the East at least it’s settled in a final location” (RHCP, 1999).

When the first colonies were united as the US, the American west symbolized the edge of the frontier which needed to be conquered in order to complete the exploration and utilization of the barren landscape (Minghi, 2011). According to the lexicon, frontier refers to the unexplored part of a country or landscape (Wiktionary contributors, 2022). This was the usual definition for the ‘untamed’ or ‘uncivilized’ parts of the US after it emerged as a free state. Back then in the 19th. Century, American frontier was a place where constant westward flux of migrants flooded, from the civilized Atlantic coast to the uncivilized Pacific coast. The Homestead Act of 1862 and Oklahoma Land Run of 1889 marked the times how and when ‘the land’ was taken from the indigenous Indians and given to the white settlers coming from the East, dreaming to own a piece of land. Therefore, by the hand of these migrants, it was all along the policy followed by the US government to ‘Americanize’ or colonize the wild-west frontier (Ridge and Billington, 1980).

Is space really the final frontier?

Concept of frontier changed, however, by the 20th Century: As the conquest of American frontier is completed by the late 1800’s (Tirman, J. 2009) and much of the world was discovered by the 20th. Century, the eyes turned to the outer space as the final frontier to be conquered. The definition “Space as the final frontier” was first used by William Shatner as Captain Kirk, in the Star Trek TV series, at the beginning of each episode: “Space: the final frontier. **These are the voyages of the starship Enterprise.** Its five-year mission: to explore strange new worlds, to seek out new life and new civilizations, to boldly go where no man has gone before.” (Roddenberry, 1966). Coincided with the space race of the cold war era, this excerpt from Star Trek TV series summarized in a couple of sentences the real motive behind these space programs: to explore new worlds where no one has gone before. Likewise, Italian writer Carlo Emilio Gadda (1952, as cited in Genta & Rycroft, 2003) refers to the celestial bodies as ‘New Indies’, emphasizing the colonial aspect of the space explorations. Since the geographical explorations that started in the 15th Century, European explorers have been racing against each other with a similar motto to find new worlds (Gadda, 1952, as cited in Genta & Rycroft, 2003). Even America was discovered and colonized as a result of such an effort. F. Malerba (2003) after underlining the hunger to discover the universe, points to the economic dimension of the concept in his foreword to the book *Space, the Final Frontier?*: “At the beginning of the third millennium, space has become the new territory to be explored and conquered by humankind, a conquest which has an economic dimension, but also a moral and

cultural one.” (Malerba, 2003, p, xii) Although he admits it has a moral side, the economic dimension comes first and always will be there as a primary motive.

Space mining, for instance, emerged as the byproduct of the space explorations and it includes exploiting of celestial bodies for valuable elements and minerals. Although, considerably a new concept it is already a complex and multidimensional issue with its political and financial facet. As space exploration is an expensive field, governments try to share this burden with private companies like SpaceX and new entrepreneurs. One way to convince them to invest and cooperate is share the profit in space mining business (Lee, R. 2012). In other words, concept of frontier still survives though it has changed shape and scope.

Conclusion

The time and energy spent on costly space explorations has a much deeper meaning: This world can no longer sustain us, therefore we need to find another habitat if we do not want to become extinct. Hence, as much as our existential questioning, we are desperate to find some inhabitable place if life on earth becomes impossible due to a food shortage, an environmental crisis or a possible nuclear war. Even when we find that place, there will still be a bulk of problems like evacuating masses to that place as seen in *Interstellar*, or only the privileged will be able to escape the impending doom.

A similar point was the core of his argument when in 1962, Steinbeck, with his nobel prize speech, drew attention to the eternal mission of wo/men of letters:

Literature is as old as speech. It grew out of human need for it, and it has not changed except to become more needed...The ancient commission of the writer has not changed. He is charged with exposing our many grievous faults and failures, with dredging up to the light our dark and dangerous dreams for the purpose of improvement...Furthermore, the writer is delegated to declare and to celebrate man's proven capacity for greatness of heart and spirit – for gallantry in defeat – for courage, compassion and love...Fearful and unprepared, we have assumed lordship over the life or death of the whole world – of all living things. Man himself has become our greatest hazard and our only hope. (Steinbeck, 1962, Nobel prize speech)

Dr. Brand in *Interstellar* expresses the same point using different words:

Maybe it means something more - something we can't yet understand. Maybe it's some evidence, some artefact of a higher dimension that we can't consciously perceive. I'm drawn across the universe to someone I haven't seen in a decade, who I know is

probably dead. Love is the one thing we're capable of perceiving that transcends dimensions of time and space. Maybe we should trust that, even if we can't understand it. All right Cooper. Yes. The tiniest possibility of seeing Wolf again excites me. That doesn't mean I'm wrong. (Nolan, 2014, 1:28:00)

From *The Grapes* to *Interstellar* (though the latter is a dystopia), it is sad to see nothing much has changed over the course of a century in terms of our problematic relationship with other beings. We do not seem to learn from our mistakes as we have to start from scratch each time we fall: “Having stepped forward, he may slip back, but only half a step, never the full step back.” (Steinbeck, 1939, p.221). Yet, despite all the trouble we have caused on earth, Steinbeck never lost his belief in the inherent goodness of human beings that will eventually find a way to blossom: “You believe in the ‘perfectibility’ of human beings. Man will never be perfect, but he has to strive for it.”(Steinbeck qtd in Langione, p.88). *The Grapes of Wrath* and *Interstellar* are perfect epitomes of such an effort.

WORKS CITED

- A. Lee, J., & E. Gill, T. (2015). Multiple causes of wind erosion in the Dust Bowl. *Aeolian Research*, 15–36. <https://doi.org/https://doi.org/10.1016/j.aeolia.2015.09.002>.
- Adaawen, S. Benjamin Schraven. «[https://www.die-gdi.de/en/the-current-column/article/the-challenges-of-drought-migration/.](https://www.die-gdi.de/en/the-current-column/article/the-challenges-of-drought-migration/)» 17 06 2019. <https://www.die-gdi.de/>. 11 12 2021.
- Barry, Peter. "Ecocriticism". *Beginning Theory: An Introduction to Literary and Cultural Theory*. 3rd ed. Manchester: Manchester UP, 2009.
- Bauer, Patricia , Mander, Gabrielle and Campbell, Carola. "The Grapes of Wrath". Encyclopedia Britannica, 18 May. 2020, <https://www.britannica.com/topic/The-Grapes-of-Wrath>. Accessed 10 December 2021.
- Duncan, D. Et al. Burns, (2012), *The Dust Bowl*, <https://www.youtube.com/watch?v=zclt-ljXjgM>
- Chakrabarty, D. (2020). The Human Sciences and Climate Change: A Crisis of Anthropocentrism. *Science and Culture*.
- Crist, E. (2007). Beyond the climate crisis: a critique of climate change discourse. *Telos*, 141(Winter), 29-55.
- Ditsky, John, ed. 'Critical Essays on Steinbeck's The Grapes of Wrath.' Boston: G.K. Hall, 1989.
- Editors, History.com. HISTORY. 02 03 2021. 21 12 2021 <<https://www.history.com/topics/american-civil-war/homestead-act>>.
- Figuroa Helland, Leonardo E. and Lindgren, Tim, What Goes Around Comes Around: From The Coloniality of Power to the Crisis of Civilization (2016). *Journal of World-Systems Research* 2016 Vol. 22 Issue 2 Pages 430-462, Available at SSRN: <https://ssrn.com/abstract=3358065>

- Foale, C. M. (2003). Foreword. In Genta, G. & Rycroft, M. *Space, the final frontier?* (pp. xiv-xviii) Cambridge University Press.
- Frontier. (2022, December 3). *Wiktionary, The Free Dictionary*. Retrieved 09:40, December 22, 2022, from <https://en.wiktionary.org/w/index.php?title=frontier&oldid=70223229>.
- Franco, M. (2003). Foreword. In Genta, G. & Rycroft, M. *Space, the final frontier?*. (pp. xii-xiv) Cambridge University Press.
- Genta, G., & Rycroft, M. (2003). *Space, the Final Frontier?* Cambridge University Press.
- Glotfelty C. & Fromm H. (1996). *The ecocriticism reader : landmarks in literary ecology*. University of Georgia Press.
- Kluger, J. (2014). What Interstellar Got Right and Wrong About Science. *Time*. Retrieved December 28, 2022, from <https://time.com/3572988/interstellar-science-fact-check/>.
- Kopnina, H., Washington, H., Taylor, B., & J Piccolo, J. (2018). Anthropocentrism: More than just a misunderstood problem. *Journal of Agricultural and Environmental Ethics*, 31(1), 109-127.
- Langione, Matthew. "John Steinbeck and the Perfectibility of Man (Louis Owens Essay Prize Winner)." *The Steinbeck Review*, vol. 3, no. 2, Penn State University Press, 2006, pp. 87–99, <http://www.jstor.org/stable/41582019>.
- Lee, R. (2012). *Law and regulation of commercial mining of minerals in outer space* (Vol. 7). Springer Science & Business Media.
- Nolan, C. (Director). (2014). *Interstellar* (Film). Paramount Pictures.
- Meeker, J. (1972). In *The Comedy of Survival: Studies in literary ecology*. essay.

Minghi, J. (Ed.). (2011). *The Structure of Political Geography* (1st ed.). Routledge.
<https://doi.org/10.4324/9781315135267>

Peppers, Red Hot Chili. «Californication.» *Californication*. Yazan Red Hot Chili Peppers. Los Angeles, 1999.

Ridge, M. and Billington, R.A. (1980) *America's frontier story: A documentary history of westward expansion*. Huntington, NY: R.E. Krieger Pub. Co.

Roddenberry, G. (1966). *Star Trek*. whole.

Rueckert, William. "Literature and Ecology: An Experiment in Ecocriticism." *Iowa Review* 9.1 (1978): 71–86.

Steinbeck, John. *Letters to Elizabeth: A Selection of Letters from John Steinbeck to Elizabeth Otis*. Dü. Florian J. Shasky ve Susan F. Riggs. San Fransisco: Book Club of California, 1978.

—. Banquet speech. NobelPrize.org. Nobel Prize Outreach AB 2021. Fri. 24 Dec 2021.
<<https://www.nobelprize.org/prizes/literature/1962/steinbeck/speech/>>

—. *The Grapes of Wrath*. New York: Penguin Books, 1992.

—. *The Log from the sea of Cortez*. New York: Penguin Books, 1951.

—. *Working Days: The Journals of The Grapes of Wrath, 1938-1941*. Dü. Robert DeMott. New York: The Viking Press, 1989.

Tirman, J. (2009). The future of the American frontier. *The American Scholar*, 78(1), 30.

EDUCATION IS WHAT MAKES A MAN SELF- RELIANT

Dr. Preeti Tiwary

HOD/Associate Professor,
Department of Political Science,
School of Humanities and Social Sciences
Shri Guru Ram Rai University, Dehradun

New Education Policy In India

ABSTRACT

Education is the basis of human life, without it men are not men in true sense. We never imagine civilized society without education. Education is essential for the overall development of personality of individual not only individual but it also essential for nation. No nation can be developed without it. Greek thinker Plato said that, education is means to achieve justice. According to Socrates virtue is knowledge. With the help of the Lampe of education we can remove the darkness of our life, it is also like medicine to cure the mental diseases. According to Gandhi is education is the realization of the best in man body soul and spirit. Thus, we can say that education is essential for all.

In modern era new generation focuses on to getting technical education rather than theoretical education. In contemporary time every want to get job, but our country faces great problem of unemployment. Every nation adopted that type of education system which help individual to become self-independent. In our country education system has changed according to demand of time, in this regard new education policy has introduced 2020, its main aim is to that students will not dependent on the New Educational Policy 2022 focuses on 5 pillars: Access, Equity, Quality, Affordability and Accountability. The New Education Policy aims to make education more inclusive, equitable, and accessible to all, with a special emphasis on marginalized communities. It emphasizes the development of skills for the 21st century, such as creativity, critical thinking, and problem-solving. The policy also proposed the establishment of new institutions.

Keywords skill, business, regional, marginalized, equality

TÜRKİYE'DEKİ LİMAN İŞLETMELERİNDE KULLANILAN DİJİTAL UYGULAMALAR

DIGITAL APPLICATIONS USED IN PORT MANAGERMENTS IN TÜRKİYE

Oğuzhan ÖZCAN

Kocaeli Üniversitesi, Sosyal Bilimler Enstitüsü, Denizcilik İşletmeleri Yönetimi Anabilim
Dalı

ORCID: 0000-0001-5328-2310

Murat YORULMAZ

Doç. Dr., Kocaeli Üniversitesi, Denizcilik Fakültesi Denizcilik İşletmeleri Yönetimi Bölümü,
ORCID: 0000-0002-5736-9146

ÖZET

Dünya ticaretinin büyük çoğunluğunun yapıldığı denizyolu taşımacılığındaki gelişmeler, liman işletmelerini de etkilemektedir. Liman işletmeleri dünya çapında daha etkin ve güvenli mal akışı sağlamak için zorlu bir rekabetle karşı karşıyadır. Yüksek performanslı limanlar, çevresel etkileri azaltan güvenli, emniyetli ve enerji açısından verimli tesislerin sürdürülmesi için bu zorlukların üstesinden gelerek operasyonları daha iyi yönetmek için dijital sistemler kullanılmaya başlamıştır. Liman işletmeleri dijital sistemler sayesinde insan gücünün etkin olmadığı operasyonlar gerçekleştirmeyi hedeflemişlerdir, müşteri memnuniyetinin sağlandığı ve günlük olarak verilerin analizini rahatlıkla yapabileceklerdir. Liman işletmelerindeki dijital sistemler sayesinde karmaşık olan sistemi daha da sade hale getirecektir ve limanların tam anlamda dijital olacağı bir gelecek bizleri beklemektedir. Bu çalışmanın amacı, Türkiye'deki liman işletmelerinde kullanılan dijital sistemlerin ne olduğu, hangi sistemleri kullandıkları ve en çok hangi dijital sistemin tercih edildiğini ortaya koymaktır. Bu çalışmada, nitel araştırma yönteminde doküman analizi tekniği kullanılmış ve literatürde yapılmış çalışmalar incelenmiştir.

Anahtar Kelimeler: Liman İşletmeleri, Dijital Uygulamalar, Limanlarda Dönüşüm

ABSTRACT

The developments in maritime transport, where the majority of world trade is carried out, also affect port operations. Port operators face tough competition to ensure a more efficient and secure flow of goods around the world. High-performance ports have begun to use digital systems to better manage operations, overcoming these challenges to maintain safe, secure and energy-efficient facilities that reduce environmental impact. Thanks to digital systems, port operators have aimed to carry out operations in which manpower is not effective, they will be able to easily analyze data on a daily basis, ensuring customer satisfaction. Thanks to the digital systems in port operations, it will make the complex system even simpler and a future in which ports will be fully digital awaits us. The aim of this study is to reveal what digital systems are used in port operators in Turkey, which systems they use and which digital system is most

preferred. In this study, document analysis technique was used in qualitative research method and studies in the literature were examined.

Keywords: Port operations, Digital Applications, Transformation in Ports

1. Giriş

Limanlar tarihsel gelişiminde ilk olarak gemilerin teknelerin veya deniz araçların doğa olaylarından etkilenmemesi için sığınmak amacıyla kullanılmıştır. Ancak liman işletmelerin gelişmesi dünyada ticaret yoğunluğunun artmasıyla bağlantılıdır ve zamanla liman işletmeleri gelişerek bir barınma yerinden daha çok gemilere ve yüke verilen hizmetlerin çeşitlenmesiyle artırmıştır. Bu çeşitlilik liman işletmelerindeki iş yoğunluğunu son derece karmaşık ve dinamik bir hale gelmiştir. Bu noktada da liman işletmeleri daha rahat operasyon ve iş akışı gerçekleştirebilmek adına dijital uygulamaları takip etmektedirler.

Liman işletmelerindeki gelişimler rekabetin yoğun olmasıyla birlikte çok hızlı gelişmektedir. Bu nedenle dijital uygulamaları takip etmeli ve geliştirmelidirler. Bu çalışmada öncelikle kavramsal çerçeve ile liman tanımı ve dijitalleşmeden bahsedilmiştir ayrıca liman işletmelerinde kullanılan uygulamalara da değinilmiştir. Dijitalleşmeyle çok sayıda kuruluş ve sistem dahil olmak üzere veri alışverişi için bir bilgi altyapısının oluşturulması, dünya ticaretindeki tüm değişimdeki katılımcılar tarafından iletilen bilgilerin net bir şekilde anlaşılmasını gerektirir bunun için liman işletmelerinde de dijital sistemlerin kullanılması gerekmektedir. Çalışmada bir diğer başlıkta da liman işletmelerinde en çok hangi dijital sistemin kullanıldığı ortaya konulmuştur. Çoğu liman TOS sistemini tercih etmektedir. Günlük olarak operasyonun takibini sağlayan bu sistem liman işletmeleri için etkilidir.

2. KAVRAMSAL ÇERÇEVE ve LİTERATÜR

2.1 Limanlarda Dijitalleşme ve Kullanılan Uygulamalar

Türk Dil Kurumuna göre; “Gemilerin barınmalarına, yük alıp boşaltmalarına, yolcu indirip bindirmelerine yarayan doğal veya yapay sığınak” olarak tanımlanır (TDK, 2021).

Limanların yaşadığı zorluklar sebebiyle dijitalleşmeye doğru yönelmeye başladılar. Dijitalleşme, modern taşımacılık işinin temel itici güçlerinden biri olarak kabul ediliyor. Pratik olarak tüm gelişmiş ekonomiler, teknolojik ilerlemenin neden olduğu potansiyel kazançları ve tehditleri tanımlayan kendi ulusal yönergelerini veya gelecek senaryo belgelerini oluşturmuştur. Ulaştırma sektöründe, bu değişikliklerin genel olarak hızlı ve kapsamlı olduğu tahmin edilmektedir. Özellikle limanların, yeni teknolojik gelişmelerden yararlanan çok modlu taşımacılık ve tedarik zincirlerinin düğüm noktaları olarak daha önemli bir konuma sahip olması beklenmektedir. (Inkinen, Helminen ve Saarikoski,2021)

Kullanılan uygulamalar bazıları şunlardır:

Terminal İşletim Sistemi- TOS (Terminal Operating System)

TOS, toplama, depolama, yönetme, analiz etme ve işleme için bir dizi uygulama sağlar. Terminalin ana süreçlerinin tam olarak anlaşılmasını sağlamak ve kargo elleçleme için kaynakların verimli kullanılmasını sağlamak amacıyla terminalde bilgi toplayarak süreci koordine eder ve bununla birlikte verileri analiz eden bir işletim sistemidir.

Liman Yönetim Bilgi Sistemleri – PMIS Port Management Information System

Liman operasyonlardaki; gemi çağruları, kamyonlar, demir yolu vagonları ve kargo yönetimi, faturalama ve istatistik dahil olmak üzere ilgili iş süreçlerinin planlanması, kontrolü ve yürütülmesi için yeni bir yazılım sistemidir. Sistemin en önemli olumlu özelliklerinden biri, standartlaştırılmış platformda tamamen mevcut olan yeterli ve doğru bilginin tek bir kaynağı olmasıdır. Yazılımın bu özelliği, bir liman topluluğunun tüm üyelerinin gereksinimlerini karşılar ve bu nedenle yük akışları üzerinde tam kontrol sağlar. Evrak işlerini elektronik bilgi sistemi ile değiştirir. Ayrıca yazılım, transit halindeki yükün gecikmelerini veya sorunlarını taraflara bildirebilir ve bununla birlikte etkili takip kabiliyeti sağlayabilir.

Liman Topluluğu Sistemi- (Port Community System)

Bir Liman Topluluk Sistemi (PCS), birden çok sistemi birbirine bağlayan bir liman topluluk sistemi farklı kuruluşların da dahil olduğu, güvenli ve akıllı bilgi alışverişini sağlandığı açık ve tarafsız bir platform anlamına gelir.

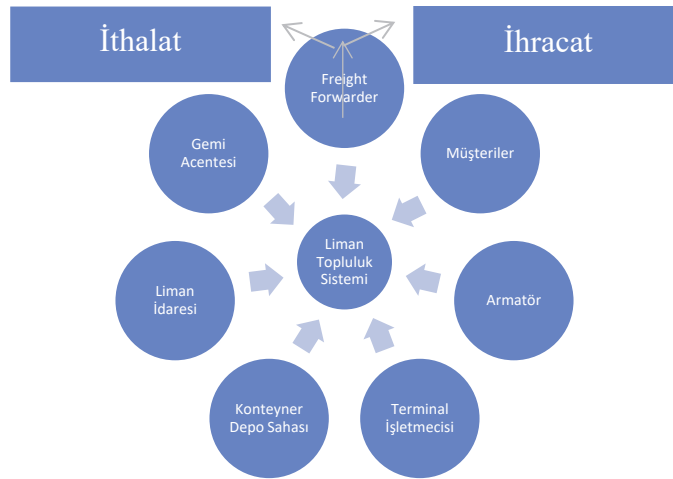

Şekil 1 Liman Topluluk Sistemi

Kaynak: (Rodrigue, Notteboom, & Pallis, 2022)

Bu 3 sistem Türkiye'deki limanlarının genel yapısal ve yönetsel sorunlarının çözümünde kullanılmaktadır. Bu sistemler baz alınarak çeşitli uygulamalar ortaya da çıkmıştır. Türk limanlarında daha çok müşteri ilişkileri göz önüne alınarak operasyon sonrası için geliştirilen sistemler bulunmaktadır. Ancak operasyon içinde de gelişmeler bulunmaktadır bunları sadece uzaktan kontrol ile gerçekleştirilen sistemler geliştirildi ama tam bir otomasyon söz konusu değildir.

2.2 LİTERATÜR TARAMASI

Nam Kyu PARK vd. (2005), gelişmiş ülkelerin liman türleri ve bilgi sistemleri üzerine bir çalışma yoluyla ilişkisini tanımlamayı amaçlamaktadırlar. Bir liman türü ile bir bilgi sisteminin karşılıklı ilişkisine ilişkin çalışma sonuçları, devlet tarafından işletilen ve yerel hükümet tarafından işletilen limanların iyi bir yönetim odaklı sisteme sahip olduğunu ve kamu şirketi ve özelleştirilmiş limanların mükemmel bir müşteri odaklı topluluk sistemine ve ticarete sahip olduğunu göstermektedir.

Oosterhout vd. (2008), limanlar üzerinde durularak örgütler arası bilgi sistemlerinin daha ayrıntılı açıklar, belirli liman topluluğu sistemlerini seçmek, incelemek ve karşılaştırmak için kullanılan metodolojiyi sunmaktadır. Liman topluluk sistemleri (PCS'ler), küresel tedarik zincirlerinde öncelikle limanla ilgili şirketlerden oluşan bir kolektifin çıkarına hizmet eden bilgi merkezleri olarak tanımlanmıştır.

Çalışkan (2020), akıllı liman dönüşümünde zorlukları belirlerken yorumlayıcı yapısal yöntemi kullanarak bir model oluşturmaktadır. Oluşturulan bu model ile, akıllı limanın oluşma sürecinde yaşanan en önemli zorlukları Endüstri 4.0 konusunda bilgi eksiklikleri ve çalışan kaynaklı sıkıntılar belirlenmiştir.

Molavi vd. (2020) dünyadaki akıllı liman girişimlerinin farklı kapsamlılık düzeylerine sahip olduğunu ortaya koymaktadırlar. Çalışmanın sonucunda ise hükümet politikalarının ve bölgeye özgü değişkenlerin SPI değerini etkileyebileceğini göstermektedir.

Chen vd. (2019), yeşil ve akıllı liman geliştirilmesi için kritik faktörleri ve yönetim çerçevesini incelemek üzere Yorumlayıcı Yapısal Modellemeyi kullanmıştır. Rista ve Laha (2021), Denizcilik Bilgi Sistemlerini incelemeyi, Arnavutluk limanlarındaki mevcut Bilgi Sistemlerini analiz etmeyi ve değerlendirmeyi ayrıca bu sistemlerin modern dijital sistemlerin entegrasyonu için bazı önerilerde bulunmayı amaçlamaktadır.

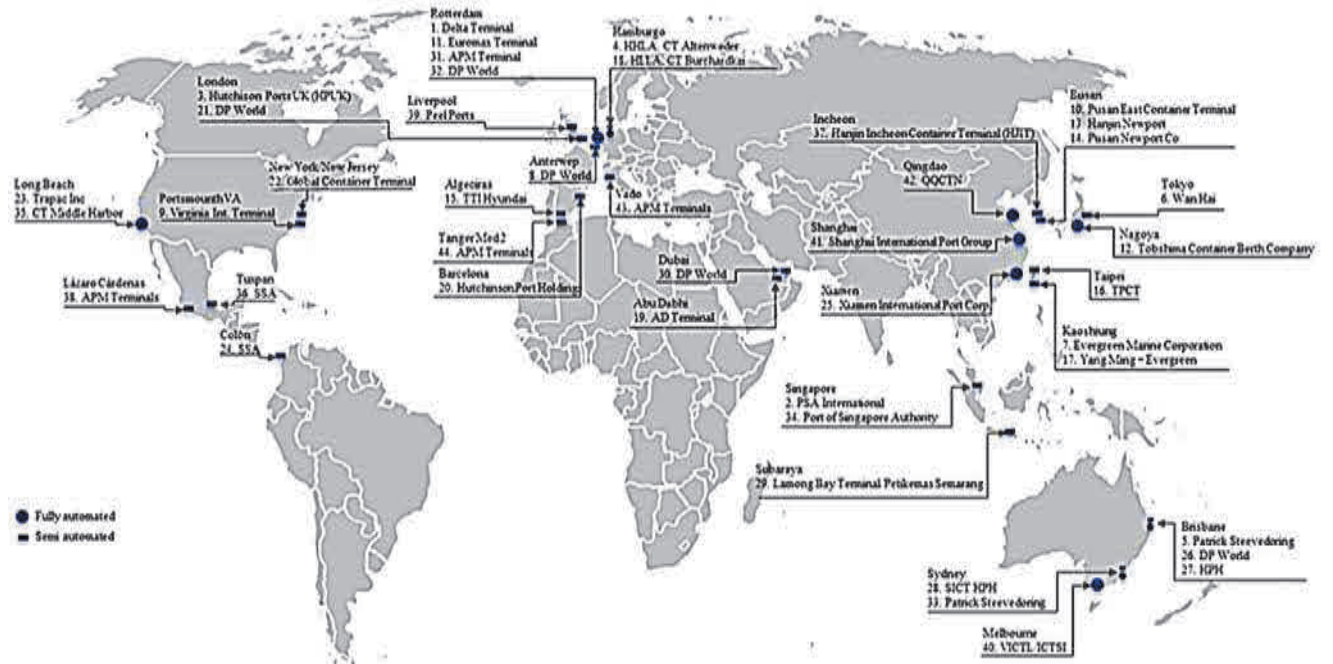

Şekil 2 Dünyadaki tam otomatik ve yarı otomatik limanlar

Kaynak: Camarero vd. (2020)

Camarero vd. (2020) gerçekleştirmiş oldukları çalışmada sorumlu kuruluşlara, terminallerin otomasyonunu başarılı bir şekilde üstlenmelerini sağlayan yeni bir metodoloji sunmayı amaçlamaktadır. Şekil 3'te görüldüğü üzere dünyadaki gelişmiş limanlar dijital sistemlere yatırım yapmaktadır. Tam otomatik ve yarı otomatik limanlarda genelde operasyonel olarak yatırımlar yapılmaktadır ayrıca bunun yanında müşteri ile şeffaf iletişim ortamı oluşması için dijital sistemlerden de faydalanmaktadır.

3. YÖNTEM

Çalışmada nitel araştırma yöntemi kullanılmıştır, veri analiz tekniği olarak da doküman incelemesi kullanılmıştır. Doküman analizi; süreç, elektronik ve fiziksel belgeleri yorumlamak, anlamlarını anlamak ve sağladıkları bilgilere göre geliştirmek için değerlendirmeyi içerir. Bowen (2009), sosyal araştırmalarda yaygın olarak alıntılanan bir yaklaşımda önce genel bir bakış elde etmek için belgelerin gözden geçirilmesini, ardından genel belge dizisiyle ilgili analiz kategorilerini belirlemek için okunmasını ve son olarak belgelerin bütününe yorumlanmasını önerir. Doküman analizi konu olan alan ile ilgili yazılan dokümanları bir araya getirerek detaylı bir şekilde incelenmesidir.

4. BULGULAR

Bu çalışmada limanların dijital sistemleri doküman analiziyle araştırılmıştır ve konuyla ilgili yazılan çalışmalarda dijital sistemlerden bahsedilmiştir. Elde edilen bilgiler limanların kendi sitelerinden veya diğer internet siteleriyle birlikte limanlarda hangi dijital sistemlerin kullanıldığı ve bu sistemler arasında hangisinin daha öne çıktığını gösterilmiştir.

Grafik 1 Türkiye'deki Limanlarda Kullanılan Bazı Dijital Sistemler

Limn	Kullanılan Sistemler
Akçansa Ambarlı Limanı	<ul style="list-style-type: none">• Terminal İşletim Sistemi• PLC ve SCADA yazılımı
Asyaport	<ul style="list-style-type: none">• Boom Anti-Colision sistemi• Entegre Yönetim sistemi
Borusan	<ul style="list-style-type: none">• BOPSNET• NAVIS SPARCS N4
Çelebi Bandırma	<ul style="list-style-type: none">• PLC kumanda merkezi• Liman Otomasyon Sistemi• Kamera sistemleri
Dp World	<ul style="list-style-type: none">• Kolay Rota App• Gerçek zamanlı lokasyon sistemi (RTLS)

	<ul style="list-style-type: none">• İş Akış ve Doküman Yönetim eBA (Nacsoft)• OCR
Evyap	<ul style="list-style-type: none">• Terminal İşletim Sistemi• GullsEye
Kumport	<ul style="list-style-type: none">• Liman Otomasyon Sistemi• EDI• Ekipman İzleme Uygulaması• KUMSOFT
Limak İskenderun	<ul style="list-style-type: none">• Saha DGPS sistemi• Entegre gümrük denetim sistemleri• Terminal İşletim Sistemi
Limaş	<ul style="list-style-type: none">• EDI
Marport	<ul style="list-style-type: none">• Navis N4• Sap Erp
Nemport	<ul style="list-style-type: none">• EDI• Terminal İşletim Sistemi
Socar Aliğa Limanı	<ul style="list-style-type: none">• OCR• SOCAR Terminal Web Portalı
QTerminals Antalya	<ul style="list-style-type: none">• QDMS Entegre Yönetim Sistemi• eBA ve BEAM• Terminal İşletim Sistemi
Yılport	<ul style="list-style-type: none">• NAVIS N4• OCR

Kaynak: (Balık, Aydın, & Bitiktaş, 2020; Eyit, Yorulmaz, & Taş, 2022)

Grafik 1 'de Türkiye'deki liman işletmelerinin kendi sayfalarından ve bu konu üzerine yapılan çalışmalardan faydalanarak kullanılan yeni dijital sistemlerin bazılarına ulaşılmıştır. Bu

sistemler limanların işlevselliğini artırmakta ve liman işletmelerinin müşterilerine bilgi akışı sağlamaktadırlar.

Grafik 1'de Türkiye'deki Limanlarda En Çok Tercih Edilen Dijital Sistemler

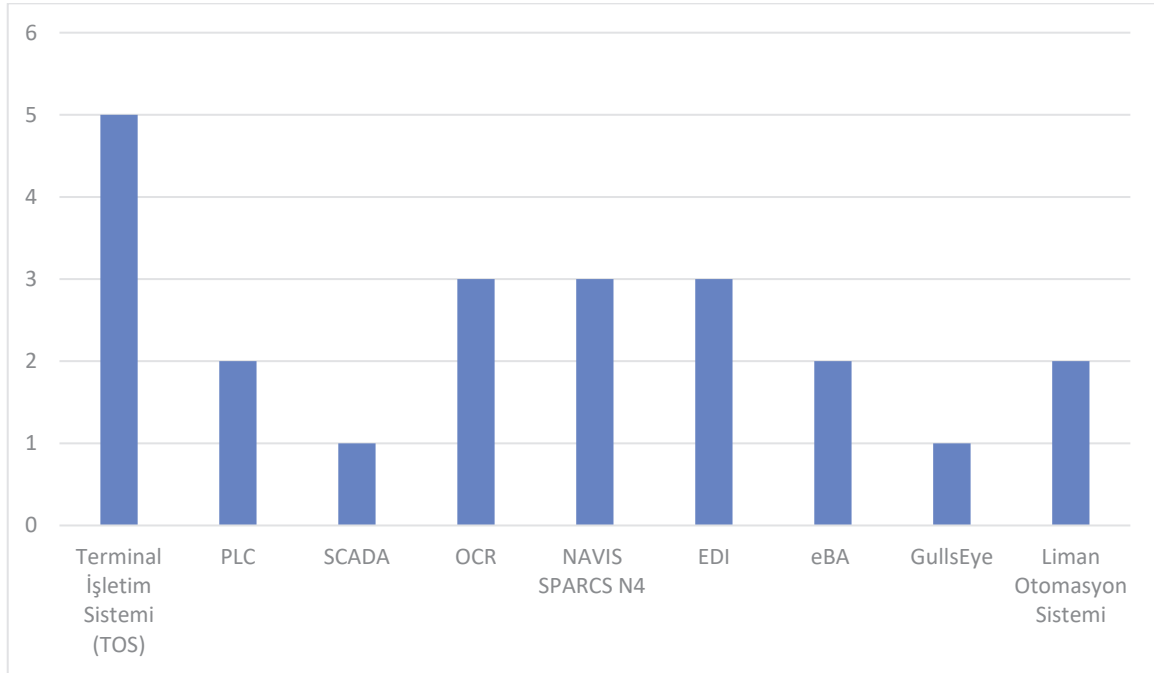

Konu üzerinde yapılan çalışmaların ve liman işletmelerinde kullanılan dijital sistemlerin doküman analizi sonucunda, Türkiye genelinde en çok kullanılan sistem TOS sistemidir. Konteynerlerin kargo terminallerindeki hareketini yönetir. Kargo terminallerinin yöneticileri, tüm liman veya kara terminalindeki bir dizi faaliyeti izlemek ve konteyner gemilerini ve diğer araçları yüklerken ve boşaltırken verimliliği en üst düzeye çıkarmak için TOS yazılımını kullanır. Bu sistemler, terminal yöneticilerinin gemileri, trenleri, kamyonları, vinçleri, çeşitli kargo türlerini ve liman çalışanlarını içeren karmaşık günlük lojistiği koordine etmesine yardımcı olur.

5. SONUÇ ve DEĞERLENDİRME

Küreselleşmenin de artması ile birlikte limanlardaki iş yoğunluğu artmaktadır. Dijital sistemler denildiğinde iş gücünün düşük olduğu, operasyondaki hızın artmış olduğu, müşterilerin yükleri güvenli olarak elleçlendiği ve anlık olarak takip edebildiği bir sistemlerdir.

Dünyada da birçok örnekleri bulunmakta ancak ülkemizdeki limanlar bu sisteme diğer ülkelere göre geride kalmıştır. Sebebi ise yeni yazılımlar ve sistemler ile verimliliği yükseltmek, liman sahasını daha güvenilir bir hale getirebilmek için yatırımlar gerekir ve bu yatırımların maliyetleri çok yüksek olmasından kaynaklanmaktadır ayrıca dijital sistemlerin uygulanabilmesi için liman sahalarının uygun olması gerekir ki bu dijital sistemlerden sorunsuz bir şekilde fayda sağlayabilsin. Alzahrani vd. (2021), limanlardaki deniz faaliyetleri, dünya çapındaki toplam karbon emisyonlarının yaklaşık %3'ünü oluşturuyor ve limanları daha akıllı daha yeşil hale getirmek için çeşitli girişimlere yol açıyor. Bu makale, geçmiş ve devam eden girişimler de dahil olmak üzere, bu alandaki çok çeşitli araştırmaların kapsamlı ve yetkili bir

incelemesini sunmaktadır. Effah vd. (2021), Gana'daki limanlarda, dijital uygulamaların liman güvenliği için sağlama ve kısıtlama süreçlerini anlayacağı bir çalışma sunmuşlardır. Bu dijital uygulamalar, liman güvenliği için akıllı sistemler ile otonom olarak erişim kontrolü sağlanabiliyor, gerçek zamanlı güvenlik izleme ve analitik ve raporlama için otonom veri yakalama sağladığını gösteriyor ve bu sistemler ile hem zamandan tasarruf sağlanabiliyor hem de daha kaliteli hizmet veriliyor. Yapılan çalışmalar daha çok sistemlerin uygulandığındaki yararlarından bahsediyor ama bu çalışmada amaç Türkiye'deki limanların hangi dijital sistemler kullandığını göstermektir. Sonuç olarak liman işletmelerinin bu dijital sistemler üzerinde çalışmalar yapmalıdır ve işletme için en önemli unsur olan bir veri ortaya koymalıdır.

Kaynakça

- Alzahrani, A., Petri, I., Rezgui, Y., & Ghoroghi, A. (2021). Decarbonisation of seaports: A review and directions for future research. *Energy Strategy Reviews*, 38, 100727.
- Balık, İ., Aydın, S., & Bitiktaş, F. (2020). Liman hizmetleri markalarının dijitalleşme gündemi: çevrim içi medya içerik analizi. *Dokuz Eylül Üniversitesi Denizcilik Fakültesi Dergisi*, 13(2), 267-298.
- Bowen, G. A. (2009). Document analysis as a qualitative research method. *Qualitative research journal*.
- Camarero Orive, A., Santiago, J. I. P., Corral, M. M. E. I., & González-Cancelas, N. (2020). Strategic analysis of the automation of container port terminals through BOT (business observation tool). *Logistics*, 4(1), 3.
- Chen, J., Huang, T., Xie, X., Lee, P. T. W., & Hua, C. (2019). Constructing governance framework of a green and smart port. *Journal of Marine Science and Engineering*, 7(4), 83.
- Çalışkan, A. (2020). Akıllı liman dönüşümünde zorlukların yorumlayıcı yapısal modelleme ile değerlendirilmesi. *Beykoz Akademi Dergisi*, 8(1), 305-320.
- Effah, J., Amankwah-Sarfo, F., & Boateng, R. (2021). Affordances and constraints processes of smart service systems: Insights from the case of seaport security in Ghana. *International Journal of Information Management*, 58, 102204.
- Eyit, B., Yorulmaz, M., & Taş, A. (2022). Konteyner limanlarında kullanılan dijital teknoloji uygulamalarının değerlendirilmesi. *The Journal of Social Science*, 43-59.
- F. Jordan, S., van Oosterhout, M., van Baalen, P., & Zuidwijk, R. (2008). Port community system implementation: Lessons learned from international scan. Washington DC: In Transportation Research Board 87th Annual Meeting.
- Inkinen, T., Helminen, R., & Saarikoski, J. (2021). Technological trajectories and scenarios in seaport digitalization. *Research in Transportation Business & Management*, 41, 100633.

- Park, N. K., Choi, H. R., Lee, C. S., Kang, M. H., & Yang, J. W. (2005, June). Port management information system towards privatization. In Proceedings of IAME 2005 Annual Conference, International Association of Maritime Economists, Limassol, Cyprus.
- Molavi, A., J. Lim, G., & Race, B. (2020). A framework for building a smart port and smart port index. 14, 686-700. International journal of sustainable transportation.
- Park, N., Choi, H., Lee, C., Kang, M., & Yang, J. (2005). Port management information system towards privatization. In Proceedings of IAME 2005 Annual Conference (s. 23-25). Limassol, Cyprus: International Association of Maritime Economists.
- Rista, A., & Llaha, O. (2021). The Integration of Albanian Seaports Towards Smart Ports. In RTA-CSIT (pp. 146-157).
- Rodrigue, J.-P., Notteboom, T., & Pallis, A. (2022). Terminal Automation. Port Economics, Management and Policy (s. 690). New York: Routledge.
- TDK. Güncel Türkçe. Erişim Tarihi: 04, 11, 2022. <https://sozluk.gov.tr/> adresinden alındı

OPPORTUNITIES AND CHALLENGES OF PUBLIC PRIVATE PARTNERSHIP OF INFRASTRUCTURES AND UTILITY SERVICES IN THE GAMBIA: A REVIEW OF THE LITERATURE

Musa MANNEH

Department of Management Sciences - School of Business and Public Administration,
University of The Gambia

Dr. Malang B.S. BOJANG

Department of Political Science & Public Administration
Kocaeli University, Turkey.

Ebrima M. CEESAY

Department of Humanities and Social Sciences – School of Arts and Sciences,
University of The Gambia

ABSTRACT

The objective of this paper is to critically review the relevant literature on Public-Private partnerships (shortly, PPPs) by evaluating the challenges and opportunities embedded in the usage of public-private partnerships for the provision of infrastructure and energy in The Gambia. Employing a qualitative approach (Neuman, 2000 and Leedy, 1989), data for this study has been collected through database searches. The study follows a disciplined process in conducting a literature review, as suggested by Webster and Watson (2002). The study revealed that the PPP model of development had registered significant improvements in public infrastructure and energy utility services. However, it still faces many challenges in providing adequate and sufficient infrastructures like roads, railways, waterways, hospitals, schools, electricity and telecommunication. Public-Private Partnerships model of development plays an essential role in improving the quality of infrastructure and energy utility service delivery in different countries, particularly in developing countries like The Gambia. In both public infrastructure and energy utility industries, PPPs contribute to skills transfer by the private sector to the public sector and achieving greater efficiency by reducing government bureaucracy and financial burdens. This study contributes to the literature on Public-Private Partnerships, especially in developing countries. Being the first research of its kind in The Gambia, it will inform public policy and highlight challenges that hinder the implementation and delivery of desired objectives in The Gambia

Keywords: Public-Private Partnership, Model of Development, service delivery, The Gambia

ÖRGÜTSEL PRESTİJ: ÖĞRETMEN ALGILARINA GÖRE BİR İNCELEME¹
ORGANIZATIONAL PRESTIGE: AN INVESTIGATION ACCORDING TO TEACHER
PERCEPTIONS

Muhlis ASLAN

Öğretmen, Madenli Ortaokulu, Çayeli/Rize

ORCID NO: 0009-0007-7808-8793

Gökhan KAHVECİ

Doç. Dr., Recep Tayyip Erdoğan Üniversitesi

ORCID NO: 0000-0001-6753-3395

ÖZET

İlkokul ve ortaokul öğretmenlerinin algıları, eğitim örgütlerinin etkililiğinin şekillenmesinde kritik bir faktördür. Bu öğretmenlerin örgütsel prestiji nasıl algıladıklarını anlamak, bu örgütlerin güçlü ve zayıf yönlerine ilişkin değerli bilgiler verebilir ve okul yöneticilerine işe alım, işte tutma ve program geliştirme konularında bilinçli kararlar almalarına yardımcı olabilir. Bu çalışmanın amacı, ilkokul ve ortaokul öğretmenlerinin örgütsel prestije ilişkin algılarının belirlenmesidir. Betimsel tarama modelinde tasarlanan bu araştırmanın evrenini 2022-2023 eğitim-öğretim yılında Rize ili Çayeli ilçesinde görev yapan öğretmenler oluşturmaktadır. Araştırmanın örnekleme ise evrenden tesadüfi örnekleme yöntemiyle seçilen 177 öğretmenden meydana gelmektedir.. Araştırmada veri toplama aracı olarak Algılanan Örgütsel Prestij Ölçeği kullanılmıştır. Araştırmadan elde edilen sonuçlara göre öğretmenlerin örgütsel prestij algıları katılıyorum düzeyindedir. Bununla birlikte öğretmenlerin örgütsel prestij algıları cinsiyet, öğrenim durumu ve çalışılan okuldaki hizmet süresi değişkenlerine göre anlamlı farklılık göstermezken; görev türü ve okul türü değişkenlerine göre anlamlı farklılık göstermektedir. Araştırma sonuçlarına göre ilkokulda çalışan öğretmenlerin örgütsel prestij algılarının, ortaokulda çalışan öğretmenlere göre daha yüksek olduğu tespit edilmiştir. Aynı zamanda araştırmada sınıf öğretmenlerinin örgütsel prestij algılarının, branş öğretmenlerine göre daha yüksek olduğu belirlenmiştir. Öğretmenlerin bir okulun prestijine ilişkin algıları, okulun tarihi, konumu, büyüklüğü, kaynakları, liderliği ve kültürü gibi çeşitli faktörlerden etkilenebilir. Öğretmenler bir okulu prestijli olarak algıladıklarında, bu durumun birkaç olumlu etkisi olabilir. İlk olarak, çok çalışma ve mükemmelliğe ulaşma motivasyonlarını artırabilir. Prestijli okullarda çalışan öğretmenler genellikle başarılı bir kurumun parçası olmaktan gurur

¹ Bu çalışma birinci yazarın ikinci yazar danışmanlığında hazırlamış olduğu bitirme projesinden üretilmiştir.

ve başarı hissederler, bu da onları öğretim ve araştırmalarında daha da ileri gitmeye motive edebilir. İkinci olarak, bir okulun prestiji, çalışma kadrosuna dahil etmek istediği öğretmenlerin kalitesini etkileyebilir. Yüksek performans gösteren öğretmenlerin prestijli okullardaki kadrolara başvurma olasılığı daha yüksektir, çünkü bu tür okulların sağladığı mesleki gelişim, işbirliği ve tanınma fırsatları genellikle onları cezbeder. Bu da okulun prestijini daha da artıran, daha yüksek kaliteli öğretmen ve öğrencileri çeken erdemli bir döngüye yol açabilir. Son olarak, öğretmenlerin bir okulun prestijine ilişkin algıları, iş memnuniyetlerini ve okula bağlılıklarını etkileyebilir. Prestijli bir okulda çalışmaktan gurur duyan öğretmenlerin okula ilişkin sadakat ve bağlılık hissetme olasılığı daha yüksektir, bu da daha düşük işten ayrılma oranlarını ve daha yüksek bağlılık düzeylerini beraberinde getirebilir.

Anahtar Kelimeler: Örgütsel Prestij, Öğretmen, İlkokul, Ortaokul

ABSTRACT

Primary and secondary school teachers' perceptions are a critical factor in shaping the effectiveness of educational organizations. Understanding how these teachers perceive organizational prestige can provide valuable insights into the strengths and weaknesses of these organizations and help school administrators make informed decisions about recruitment, retention, and curriculum development. The purpose of this study is to determine primary and secondary school teachers' perceptions of organizational prestige. The population of this study, which was designed in a descriptive survey model, consists of teachers working in the ayeli district of Rize province in the 2022–2023 academic year. The sample of the study consists of 177 teachers selected by random sampling from the universe. The perceived organizational prestige scale was used as a data collection tool in the study. According to the results obtained from the research, teachers' perceptions of organizational prestige are at the level of agreement. However, teachers' perceptions of organizational prestige do not differ significantly according to the variables of gender, educational status, and length of service in the school where they work, while they differ significantly according to the variables of type of duty and type of school. According to the results of the study, it was determined that the organizational prestige perceptions of primary school teachers were higher than those of secondary school teachers. At the same time, it was determined in the study that the organizational prestige perceptions of classroom teachers were higher than those of branch teachers. Teachers' perceptions of a school's prestige can be influenced by various factors, such as the school's history, location, size, resources, leadership, and culture. When teachers perceive a school as prestigious, this can have several positive effects. First, it can increase their motivation to work hard and achieve

excellence. Teachers working in prestigious schools often feel pride and accomplishment in being part of a successful institution, which can motivate them to go even further in their teaching and research. Second, a school's prestige can influence the quality of teachers it is willing to recruit. High-performing teachers are more likely to apply for positions in prestigious schools because they are often attracted by the opportunities for professional development, collaboration, and recognition that such schools provide. This can lead to a virtuous cycle that further enhances the prestige of the school, attracting more high-quality teachers and students. Finally, teachers' perceptions of a school's prestige can influence their job satisfaction and commitment to the school. Teachers who are proud to work in a prestigious school are more likely to feel loyalty and commitment to the school, which may lead to lower turnover rates and higher levels of engagement.

Keywords: Organizational Prestige, Teacher, Primary School, Secondary School

GİRİŞ

Araştırmalarda giderek artan ve dikkat çeken bir kavram haline gelen örgütsel prestij kavramını ve buna katkıda bulunan faktörleri anlamak, örgütlerin itibarlarını artırmaları ve nitelikli çalışanları elde tutmaları için önemlidir. Örgütsel prestij, bir örgütün çalışanları, müşterileri ve paydaşları arasında sahip olduğu algılanan saygı, hayranlık ve itibar düzeyini ifade etmektedir (Hatipoğlu, 2022). Araştırmacılar örgütsel prestijin, örgütsel vatandaşlık davranışı, çalışan özdeşleşmesi ve işe alım gibi çeşitli örgütsel sonuçlar üzerinde önemli etkileri olabileceğini belirtmektedirler (Sharma, 2019; Smidts, Pruyn & Van Riel, 2001; Uen, Ahlstrom, Chen & Liu, 2015). Bunun yanında, algılanan örgütsel prestijin örgütün itibarı, geçmişi, performansı ve sosyal sorumluluğu gibi çeşitli faktörlerden etkilendiğini göstermiştir (Andrew, Todd, Greenwell, Pack & Cannon, 2006). Ayrıca, çalışanların motivasyonu gibi bireysel özelliklerin de örgütün prestijine ilişkin algılarının şekillenmesinde rol oynamaktadır.

Örgütsel prestij, bir örgütün toplumdaki yüksek statü ve itibar algısıdır; bu da performansını, meşruiyetini ve paydaş desteğini olumlu yönde etkileyebilir (Bright, 2021; Certo & Hodge, 2007). Başarının öncülü olarak prestij kavramı üzerine çalışma yapan ilk araştırmacılar March ve Simon (1958)'a göre, örgütün dış çevresi ve çalışanları tarafından prestij bakımından algılanma düzeyleri, örgüt çevresinin ve çalışanların örgütle özdeşleşmesinde önemli rol oynamaktadır. Bir başka tanımlama ise, örgütü dışarıdan yorumlayanların algılarının örgüt çalışanları tarafından gözlemlenip örgütün kimliği hakkında bir yargıya varmasıdır (Dutton & Dukerich, 1991). Bununla birlikte Meal ve Ashforth (1992) çalışanların örgüt tarafından karşılanması gereken ihtiyaçlarının karşılanıp karşılanmadığına bakıp çevresindeki diğer örgütler ile karşılaştırdıktan sonra örgütü hakkında bir yargıya varması olarak ifade etmektedirler.

Örgütsel prestij, örgütsel davranış, yönetim ve pazarlama gibi birçok alanda incelenmiştir. Bu kavramın kurumlar açısından önemine bakıldığında *birinci* olarak; örgütsel prestij, finansal performans, çalışanların elde tutulması ve müşteri sadakati gibi çeşitli sonuçları olumlu yönde etkileyebilir (Hatipoğlu, 2022). Yani, yüksek düzeyde örgütsel prestije sahip bir kuruluş, diğerlerine göre daha başarılı olma olasılığı daha yüksektir. *İkinci* olarak, örgütsel prestij, örgütün başarısı için kritik bir faktör olan örgütsel meşruiyete katkıda bulunabilir (Certo & Hodge, 2007). Bu, örgütün kabul görmesi ve saygınlığı ile ilgilidir. Dolayısıyla, örgütsel prestij düzeyi arttıkça, örgütün meşruiyeti de artabilir. *Üçüncü* olarak, örgütlerini yüksek düzeyde prestije sahip olarak algılayan çalışanlar, örgütsel vatandaşlık davranışı gibi olumlu davranışlar sergileme olasılığı daha yüksektir (Akgündüz & Bardakoğlu, 2017; Hasan & Hussain, 2015; Sharma, 2019). Ayrıca, prestijli bir kuruluşla ilişkilendirilmekten gurur duyan çalışanların işte

daha uzun süre kalmaları da olasıdır. *Dördüncü* olarak, yüksek düzeyde kurumsal prestij, yüksek kaliteli çalışanları çekebilir ve bu da kurumun performansını olumlu yönde etkileyebilir. Ayrıca, yüksek düzeyde örgütsel prestije sahip kuruluşlar, işe alım sürecinde daha fazla seçenek sunarak yetenekli çalışanları kendine çekebilirler (Hatipoğlu, 2022). Son olarak, örgütsel prestij, kuruluşun kamuoyu nezdindeki imajını etkileyebilir (Perrow, 1961). Yani, bir kuruluşun prestiji arttıkça, kamuoyunun kuruluş hakkındaki algısı da olumlu yönde değişebilir. Özetle, örgütsel prestij bir kuruluşun performansı, çalışan tutum ve davranışları ve kamu imajı dahil olmak üzere çeşitli yönlerini etkileyebilen önemli bir faktördür. Kurumlar, örgütsel prestijlerini artırmak için itibar yönetimi, kurumsal sosyal sorumluluk ve çalışan bağlılığı gibi faktörlere odaklanabilirler.

Öğretmenlerin kurumsal prestij algıları, eğitim kurumlarının statüsünün belirlenmesinde önemli bir rol oynamakta ve okullardaki genel eğitim kalitesini etkileyebilmektedir (Hargreaves, 2009). İlkokul öğretmenlerinin örgütsel prestij ve örgütsel özdeşleşme algıları arasındaki ilişki üzerine yapılan bir çalışma, örgütsel prestij düzeyinin öğretmenlerin okulla özdeşleşmesi ile pozitif yönde ilişkili olduğunu göstermiştir; bu da daha yüksek bir örgütsel prestij düzeyinin daha fazla öğretmen katılımı ve bağlılığına yol açabileceğini göstermektedir (Yıldız, 2018). Ancak, örgütsel prestij algısı okullardaki eğitim kalitesini etkileyen tek faktör değildir. Okullarda öğretmen devri üzerine yapılan bir çalışmada, okulun örgüt kültürü, liderlik ve mesleki gelişim desteğine ilişkin öğretmen algılarının da devir oranlarına katkıda bulunan önemli faktörler olduğu bulunmuştur (Day, 2018). Sonuç olarak, öğretmenlerin örgütsel prestij algıları eğitim kurumlarının statüsünde önemli bir rol oynamakta ve öğretmenlerin okullara bağlılığını etkileyebilmektedir. Bununla birlikte, kurum kültürü, liderlik ve mesleki gelişim desteği gibi diğer faktörler de eğitimin genel kalitesine katkıda bulunmaktadır. Politika yapıcıların ve eğitim liderlerinin okulları değerlendirirken ve eğitimin kalitesini artırmak için çalışırken bu faktörleri göz önünde bulundurmaları önem taşımaktadır.

İlkokul ve ortaokul öğretmenlerinin algıları, eğitim örgütlerinin etkililiğinin şekillenmesinde kritik bir faktördür. Öğretmenlerin örgütsel prestiji nasıl algıladıklarını anlamak, bu örgütlerin güçlü ve zayıf yönlerine ilişkin değerli bilgiler verebilir ve okul yöneticilerine program geliştirme konularında bilinçli kararlar almalarına yardımcı olabilir. Bununla birlikte, eğitim kurumlarının daha iyi iletişim stratejileri geliştirmelerine ve kaynaklarını kullanan eğitimcilerle daha güçlü ilişkiler kurmalarına katkı sağlayabilir. Bu çalışmanın amacı, ilkökul ve ortaokul öğretmenlerinin örgütsel prestije ilişkin algılarını araştırmak ve bu algılarını çeşitli demografik değişkenler açısından incelemektir.

YÖNTEM

Araştırmanın Modeli

İlkokul ve ortaokullarda görev yapan öğretmenlerin algılarına göre örgütsel prestijin incelenmesinin amaçlandığı bu araştırma betimsel tarama modelinde gerçekleştirilmiştir. Betimsel tarama modeli, geçmişte veya günümüzde var olan bir durumu veya gerçekliği olduğu gibi araştırıp açıklamayı hedefleyen bir araştırma yaklaşımıdır. Bu model, bireylerin tutumları ve görüşleriyle ilgili veri toplamak için eğitim alanında sıklıkla kullanılmaktadır (Johnson & Christensen, 2019; Karasar, 2005).

Araştırmanın Evren ve Örnekleme

Araştırmanın evreni 2022-2023 eğitim öğretim yılında Rize ili Çayeli ilçesinde ilkokul ve ortaokullarda görev yapmakta olan öğretmenlerden oluşmaktadır. Araştırmada örnekleme türlerinden basit seçkisiz örnekleme kullanılmıştır. Bu örnekleme türünde evrende yer alan her bir örnekleme biriminin eşit seçilme ihtimali bulunmaktadır (Büyüköztürk, vd., 2013). Araştırmanın örneklemini toplamda 177 öğretmen oluşturmaktadır. Öğretmenlerin 87'si (%49,3) kadın, 90'ı (%50,7) erkektir. Öğretmenlerin 12'si (%6,8) 21-25 yaş, 24'ü (%13,6) 26-30 yaş, 63'ü (35,6) 31-35 yaş, 51'i (%28,8) 36-40 yaş, 27'si (%15,3) 41 ve üzeri yaş aralığında bulunmaktadır. Bunun yanında öğretmenlerin 147'si (%83,1) lisans ve 29'u (%16,9) lisansüstü mezundur. Örnekleme 1-5 yıl hizmet süresi bulunan 23 (%13), 6-10 yıl hizmet süresi bulunan 67 (%37,9), 11 ve üzeri yıl hizmet süresi bulunan 87 (%49,2) öğretmen bulunmaktadır. Şu anda çalıştıkları okuldaki hizmet sürelerine bakıldığında 1-5 yıl çalışan 85 (%48), 6-10 yıl çalışan 69 (%39), 11 yıl ve üzeri yıldır aynı okulda çalışmaya devam eden 23 (%13) öğretmen araştırmanın örnekleminde yer almaktadır. Ayrıca öğretmenlerin 69'u (%39) sınıf öğretmeni, 108'i (%61) branş öğretmenidir. Son olarak öğretmenlerin 80'i (%45,2) ilkokulda, 97'si (%54,8) ise ortaokulda görev yapmaktadır.

Veri Toplama Aracı

Bu araştırmada Mael ve Ashforth (1992) tarafından geliştirilen ve Tak ve Çiftçioğlu'nun (2009) Türkçe'ye çevirmiş olduğu Algılanan Örgütsel Prestij Ölçeği ve öğretmenlerin demografik özelliklerine ilişkin verileri toplamak amacıyla araştırmacılar tarafından oluşturulan kişisel bilgi formu kullanılmıştır. Ölçek sekiz maddeden oluşmaktadır. Ölçeğin bu çalışma kapsamında hesaplanan Cronbach's alfa güvenirlik katsayısı 0.87'dir.

Verilerin Analizi

Araştırma sonucunda elde edilen verilerin analizinde SPSS programı kullanılmıştır. Araştırmanın örneklemini meydana getiren öğretmenlere ait demografik verilere ilişkin frekans ve yüzde değerleri hesaplanmıştır. Öğretmenlerin örgütsel prestij algı düzeylerini belirlemeye

yönelik ortalama ve standart sapma değerleri alınmıştır. Algılanan Örgütsel Prestij ölçeğinden elde edilen verilerin normal dağılımlı olup olmadığı test edilmiştir. Bu doğrultuda çarpıklık ve basıklık katsayıları hesaplanmıştır. Algılanan Örgütsel Prestij Ölçeğine ilişkin hesaplanan çarpıklık ve basıklık katsayılarının -0.47 ile -0.33 arasında olduğu görülmüştür. Bu değerler neticesinde verilerin normal dağılım gösterdiği anlaşılmıştır. Bu sonuca göre öğretmenlerin örgütsel prestij algılarının cinsiyet, öğrenim durumu, görev türü ve okul türü değişkenleri açısından farklılık gösterip göstermediğini belirlemek için t-testi; çalışılan okuldaki hizmet süresi değişkenine göre ise tek yönlü varyans analizi gerçekleştirilmiştir.

BULGULAR

Öğretmenlerin Örgütsel Prestij Algıları

Öğretmenlerin örgütsel prestij algılarının maddelere katılma düzeylerine yönelik ortalama ve standart sapma değerleri Tablo 1’ de gösterilmiştir.

Tablo 1. Öğretmenlerin Örgütsel Prestij Algılarının Ortalama ve Standart Sapma Değerleri

Madde No	Algılanan Örgütsel Prestij Ölçeği Maddeleri	N	\bar{X}	SS
1.	Çevremdeki insanlar okulumla ilgili olumlu düşüncelere sahiptir.	177	3.94	0.92
2.	Bu okulun öğretmeni olduğum için toplumda önemli bir prestije sahip olduğum düşünülmektedir.	177	3.53	1.13
3.	Çalıştığım okul, en iyi okullardan biri olarak kabul edilmektedir.	177	3.49	1.28
4.	Diğer okulların öğretmenleri benim okulumu küçümser.	177	4.00	1.09
5.	Bu okulun bir öğretmeni olarak öğretmen tanıdıklarımın da burada çalışmasından gurur duyarım.	177	3.94	1.03
6.	Okulum çevredeki okullar arasında iyi bir üne sahip değildir.	177	3.91	1.11
7.	Bir başka okulda çalışmak istediğimde bu okulda çalıştığımı söylemek bana olumlu bir referans olmaz.	177	3.95	1.11
8.	Diğer okullar benim okulumdan gelen öğrencileri tercih etmezler.	177	4.12	0.99
Genel Ortalama		177	3.86	0.79

Not: 4,6,7 ve 8. Maddeler tersten puanlanmıştır.

Tablo 1’e bakıldığında Madde 3 “Çalıştığım okul, en iyi okullardan biri olarak kabul edilmektedir” maddesinin en düşük [\bar{X} =3.49], Madde 8 “Diğer okullar benim okulumdan gelen öğrencileri tercih etmezler” maddesinin ise en yüksek [\bar{X} =4.12] ortalamaya sahip olduğu görülmüştür. Ölçeğin genel ortalamasının ise 3.86 olduğu belirlenmiştir. Öğretmenlerin Örgütsel Prestij algılarına ilişkin demografik değişkenler açısından t-testi gerçekleştirilmiş ve sonuçlar Tablo 2’de sunulmuştur.

Tablo 2. Öğretmenlerin Örgütsel Prestij Algılarına İlişkin t-Testi sonuçları

Ölçek	Değişken	Kategori	N	\bar{X}	Ss	t-Testi		
						t	Sd	p
Örgütsel Prestij	Cinsiyet	Kadın	87	3.92	0.78	1.043	175	.299
		Erkek	90	3.80	0.80			
	Öğrenim Durumu	Lisans	147	3.84	0.77	-.736	174	.463
		Lisansüstü	29	3.96	0.87			
	Görev Türü	Sınıf Öğretmeni	69	4.10	0.64	3.391*	175	.001
		Branş Öğretmeni	108	3.70	0.83			
	Okul Türü	İlkokul	80	4.15	0.62	4.648*	175	.000
		Ortaokul	97	3.62	0.83			

* $p < .01$

Tablo 2'ye göre öğretmenlerin cinsiyet [$t = 1.043$; $p > .05$] ve öğrenim durumu [$t = -.736$; $p > .05$] değişkenleri için algıları istatistikî anlamda farklılık göstermemektedir. Bunun yanında öğretmenlerin görev türü [$t = 3.391$; $p < .01$] ve okul türü [$t = 4.648$; $p < .01$] değişkenleri için algıları istatistikî anlamda farklılaşmaktadır. Görev türü değişkeni açısından anlamlı farklılığa bakıldığında, sınıf öğretmenlerinin örgütsel prestij algılarının [$\bar{X} = 4.10$] branş öğretmenlerine göre [$\bar{X} = 3.70$] daha yüksek olduğu görülmektedir. Öte yandan öğretmenlerin algıları okul türü değişkeninde de farklılık göstermektedir. Bu farklılığa bakıldığında, ilkokulda görev yapan öğretmenlerin algıları [$\bar{X} = 4.15$] ortaokulda görev yapan öğretmenlerin algılarına [$\bar{X} = 3.62$] göre daha yüksek düzeydedir. Öğretmenlerin Örgütsel Prestij algılarına ilişkin çalıştığı okuldaki hizmet süresi değişkeni açısından tek yönlü varyans analizi [ANOVA] gerçekleştirilmiş ve sonuçlar Tablo 3'de sunulmuştur.

Tablo 3. Öğretmenlerin Örgütsel Prestij Algılarına İlişkin ANOVA Sonuçları

Ölçek	Hizmet Süresi	N	\bar{X}	Ss	Tek Yönlü Varyans Analizi [ANOVA]					
					Varyansın Kaynağı	Kareler Toplamı	SD	Kareler Ortalaması	F	p
Örgütsel Prestij	1-5 yıl	85	3.84	0.73	Gruplar Arası	1.116	2	.558	.891	.412
	6-10 yıl	69	3.81	0.89	Grup İçi	108.955	174	.626		
	11 üstü yıl	23	4.06	0.65	Toplam	110.071	176			
	Toplam	177	3.86	0.79						

Tablo 3'e göre öğretmenlerin Örgütsel Prestij algıları çalıştıkları okuldaki hizmet süreleri bakımından istatistiki anlamda farklılık göstermemektedir [$F=.891$; $p>.05$]. Bu sonuca göre 1-5, 6-10 ve 11 üzeri yıl hizmet süresine sahip öğretmenlerin okullarına yönelik prestij algılarının benzer olduğu ifade edilebilir.

TARTIŞMA, SONUÇ ve ÖNERİLER

Örgütsel prestij, okulların hem öğrenci algısını hem de çektikleri öğretmenlerin kalitesini etkileyen önemli bir yönüdür. Öğretmenler bir okulu prestijli olarak algıladıklarında, bu durum motivasyonları, iş tatminleri ve genel performansları üzerinde olumlu bir etki yaratabilir. Bunun yanında örgütsel prestij, bir okulun öğretmenler, öğrenciler, veliler ve diğer paydaşlar olmak üzere gördüğü saygı ve hayranlık düzeyi şeklinde tanımlanabilir. Okulların prestiji genellikle akademik itibarına, müfredat dışı etkinliklerine, sahip olduğu imkanlara ve öğrencilerinin başarılarına dayanmaktadır. Bir okulun prestiji ne kadar yüksekse, yüksek performanslı öğrencileri ve nitelikli öğretmenleri çekme olasılığının da o kadar fazla olduğu söylenebilir.

Bu araştırma, öğretmenlerin örgütsel prestije ilişkin algılarını belirlemek ve bu algıların bazı demografik değişkenler açısından ilişkisini incelemek amacıyla gerçekleştirilmiştir. Araştırma sonucunda öğretmenlerin örgütsel prestij algılarının genel olarak orta ve yüksek düzeyde olduğu görülmüştür. Genel ortalama ise katılıyorum düzeyinde gerçekleşmiştir. Literatürde bu araştırma sonuçları ile benzerlik taşıyan çalışmalar bulunmaktadır (Gökaslan, 2021; Kaya, 2017; Özgür, 2015; Saygu, 2019; Yıldız, 2018). Yukarıdaki bilgiler ışığında öğretmenlerin genellikle okullarının kurumsal prestijine ilişkin olumlu bir algıya sahip oldukları söylenebilir. Bununla birlikte öğretmenlerin algılarının orta ve yüksek seviyelerde olması itibar, akademik

standartlar, kaynaklar ve kalite gibi ölçütlere dayalı olarak okullarına saygı duydukları ifade edilebilir.

Araştırma sonucunda öğretmenlerin okullarına ilişkin prestij algıları cinsiyet ve öğrenim durumu değişkenleri açısından benzer şekilde gerçekleşmiştir. Bu sonucu destekler nitelikte Özgür'ün (2015) ve Hatipoğlu'nun (2022) yaptığı araştırmalarda cinsiyet ve eğitim düzeyinin öğretmenlerin örgütsel prestij algıları üzerinde farklılık oluşturmadığı sonucuna ulaşmıştır. Bu sonuçlara göre kadın ve erkek öğretmenler ile farklı eğitim seviyelerine sahip öğretmenlerin, okullarının prestijini benzer şekilde algıladığı söylenebilir. Bu durum hem erkek hem de kadın öğretmenlerin, eğitim seviyeleri ne olursa olsun, iş yerlerinin prestijini değerlendirme konusunda benzer inanç ve değerleri paylaştıkları anlamına gelmektedir. Sonuç olarak, öğretmenlerin bir kurumun kalitesini ve itibarını nasıl değerlendirdikleri söz konusu olduğunda cinsiyet ve eğitim düzeyinin önemli faktörler olmayabileceği ifade edilebilir.

Araştırmada öğretmenlerin okullarına yönelik prestij algılarının görev türü ve okul türü değişkenlerine göre farklılaştığı sonucuna ulaşılmıştır. Sınıf öğretmenlerinin ve ilkokulda çalışan öğretmenlerin prestij algıları daha yüksek düzeydedir. Görev türü değişkeni açısından bakıldığında, bu algı farklılığının çeşitli nedenleri olabilir. Sınıf öğretmenleri kendilerini kuruma ve misyonuna daha bağlı hissedebilir, bu da kurumun prestijine ilişkin algılarını artırabilir. Ayrıca mesleki gelişim ve ilerleme için daha fazla fırsata sahip olabilirler, bu da daha fazla prestij ve statü hissine yol açabilir. Öte yandan, branş öğretmenleri kendilerini okulun merkezi yönetiminden ve karar alma süreçlerinden daha izole hissedebilir, bu da okullarına ilişkin prestij algılarının düşmesine yol açabilir. Okul türü değişkeni açısından bakıldığında ise ilkokul öğretmenleri öğrencileri ve aileleri tarafından daha fazla değer verildiğini ve takdir edildiğini hissedebilir, bu da okulun prestijine ilişkin algılarını artırabilir. İlkokul öğretmenleri, genellikle küçük çocukları öğrenme ve eğitimle tanıştırmaktan sorumlu oldukları için daha büyük bir misyon ve amaç duygusuna da sahip olabilirler. Buna karşılık, ortaokul öğretmenleri ergenlik çağındaki öğrencilerle ilgilenmek, öğrencileri standart testlere hazırlamak ve daha büyük sınıfları yönetmek gibi daha büyük zorluklar ve baskılarla karşılaşabilir. Bu durum branş öğretmenlerinde daha düşük düzeyde prestij algısına yol açabilir.

Araştırmada ulaşılan diğer bir sonuç ise öğretmenlerin çalıştıkları okuldaki görev sürelerinin prestij algılarını farklılaştırmadığıdır. Bu bulgu, öğretmenlerin örgütsel prestij algılarının çalıştıkları okuldaki hizmet sürelerinden etkilenmediğini göstermektedir. Diğer bir deyişle, aynı okulda ne kadar süredir öğretmenlik yaptıklarına bakılmaksızın, öğretmenler okullarının başkaları tarafından ne kadar prestijli algılandığı konusunda benzer görüşlere sahiptir. Bununla

birlikte, bu durum örgütsel prestijın bireyin örgütle ilişkili olduđu sürenin uzunluđuna deđil, itibar, kamuoyu algısı veya örgütün başarıları gibi diđer faktörlere bađlı olduđu anlamına gelebilir. Ayrıca, öğretmenlerin hizmet sürelerinin örgütsel prestij algılarını etkilemediđini ve iş sorumlulukları veya kişisel inançları gibi diđer faktörlerin algıları üzerinde daha büyük bir etkiye sahip olabileceđini gösterebilir.

Öğretmenlerin bir okulun prestijine ilişkin algıları, okulun tarihi, konumu, büyüklüğü, kaynakları, liderliđi ve kültürü gibi çeşitli faktörlerden etkilenebilir. Öğretmenler bir okulu prestijli olarak algıladıklarında, bu durumun birkaç olumlu etkisi olabilir. İlk olarak, çok çalışma ve mükemmelliđe ulaşma motivasyonlarını artırabilir. Prestijli okullarda çalışan öğretmenler genellikle başarılı bir kurumun parçası olmaktan gurur ve başarı hissederler, bu da onları öğretim ve araştırmalarında daha da ileri gitmeye motive edebilir. İkinci olarak, bir okulun prestiji, çalışma kadrosuna dahil etmek istediđi öğretmenlerin kalitesini etkileyebilir. Yüksek performans gösteren öğretmenlerin prestijli okullardaki kadrolara başvurma olasılığı daha yüksektir, çünkü bu tür okulların sağladığı mesleki gelişim, işbirliđi ve tanınma fırsatları genellikle onları cezbeder. Bu da okulun prestijini daha da artıran, daha yüksek kaliteli öğretmen ve öğrencileri çeken erdemli bir döngüye yol açabilir. Son olarak, öğretmenlerin bir okulun prestijine ilişkin algıları, iş memnuniyetlerini ve okula bađlılıklarını etkileyebilir. Prestijli bir okulda çalışmaktan gurur duyan öğretmenlerin okula ilişkin sadakat ve bađlılık hissetme olasılığı daha yüksektir, bu da daha düşük işten ayrılma oranlarını ve daha yüksek bađlılık düzeylerini beraberinde getirebilir.

Araştırma sonuçlarına dayanarak aşağıdaki önerilerde bulunulabilir:

- Örgütsel prestij, öğretmenlerin görev yaptıkları okulda çalışmaya devam etmesinde önemli bir faktör olarak değerlendirilmelidir. Okullar, yüksek kaliteli öğretmenleri elde tutmak için itibarlarını ve imajlarını geliştirmeyi hedeflemelidir.
- Sınıf öğretmenlerinin örgütsel prestij algılarının branş öğretmenlerinden daha yüksek olduđu bulgusu, okulların belirli iş rollerinden bađımsız olarak tüm öğretmenlere eşit fırsatlar ve takdir sağlamaya odaklanması gerektiđini göstermektedir.
- Okulların, öğretmenleri tarafından nasıl algılandıklarını belirlemek ve kurumsal prestijlerini artırabilecekleri alanları tespit etmek için kendi araştırmalarını yapmaları faydalı olabilir.
- Son olarak, okullar nitelikli öğretmenleri elde tutmak ve akademik başarıyı arttırmak için destekleyici çalışma ortamları oluşturmaları ve öğretmenlere mesleki gelişim fırsatları sunmaya odaklanmalıdır.

KAYNAKÇA

- Akgündüz, Y., & Bardakoğlu, O. (2017). The impacts of perceived organizational prestige and organization identification on turnover intention: The mediating effect of psychological empowerment. *Current Issues in Tourism*, 20(14), 1510-1526.
- Andrew, D. P., Todd, S. Y., Greenwell, T. C., Pack, S. M., & Cannon, C. (2006). Perceived organizational prestige and collegiate athletic department employees. *Journal of Contemporary Athletics*, 2(2), 163-174.
- Bright, L. (2021). Does perceptions of organizational prestige mediate the relationship between public service motivation, job satisfaction, and the turnover intentions of federal employees?. *Public Personnel Management*, 50(3), 408-429.
- Büyüköztürk, Ş., Kılıç Çakmak, E., Akgün, Ö.E., Karadeniz, Ş. & Demirel, F. (2013). *Bilimsel araştırma yöntemleri* (Geliştirilmiş 14. baskı). Ankara: Pegem Akademi.
- Certo, S. T., & Hodge, F. (2007). Top management team prestige and organizational legitimacy: An examination of investor perceptions. *Journal of Managerial Issues*, 19(4), 461-477.
- Day, J. H. (2018). *Teacher Perceptions of Teaching and Organizational Culture in Prestige and Centrally Managed Charter Schools: A Tale of Two Charter School Types*. California State University, Los Angeles.
- Dutton, J. E., & Dukerich, J. M. (1991). Keeping an eye on the mirror: image and identity in organizational adaptation. *Academy of Management Journal*, 34(3), 517-554.
- Gökaslan, M. O. (2021). *Prososyal sessizlik ve örgütsel güven algısının örgütsel bağlılığa etkisinde örgütsel prestij algısının aracı rolü: bir alan çalışması* (Yayınlanmamış doktora tezi). Hasan Kalyoncu Üniversitesi, Gaziantep.
- Hargreaves, L. (2009). The status and prestige of teachers and teaching. *International handbook of research on teachers and teaching*, 217-229.
- Hasan, M., & Hussain, M. (2015). Role of perceived external prestige and Organizational Justice in Organizational Identification. *European Online Journal of Natural and Social Sciences*, 4(3), 611-625.
- Hatipoğlu, G. (2022). The Relation Between Organizational Prestige and Social Role Identity. *EJER Congress 2022 Conference Proceedings*, 130.

- Johnson, R. B., & Christensen, L. (2019). *Educational research: Quantitative, qualitative, and mixed approaches*. Sage publications.
- Karasar, N. (2005). *Bilimsel araştırma yöntemleri*. Ankara: Nobel Yayın Dağıtım.
- Kaya, İ. (2017). *Örgütsel prestij, örgütsel kimlik ve örgütsel vatandaşlık kavramları arasındaki ilişki: Bir alan araştırması* (Yayınlanmamış yüksek lisans tezi). Kahramanmaraş Sütçü İmam Üniversitesi, Kahramanmaraş.
- Mael, F., & Ashforth, B. E. (1992). Alumni and their alma mater: A partial test of the reformulated model of organizational identification. *Journal of Organizational Behavior*, 13(2), 103-123.
- March, J. G., & Simon, H. A. (1958). *Organizations*. New York, John Wiley & Sons. Inc
- Özgür, E. Ö. (2015). *Algılanan örgütsel prestij, örgütsel özdeşleşme ve öğrenci başarısı arasındaki ilişkilerin incelenmesi* (Yayınlanmamış yüksek lisans tezi). Mevlâna Üniversitesi, Konya.
- Perrow, C. (1961). Organizational Prestige: Some Functions and Dysfunctions. *American Journal of Sociology*, 66(4), 335–341.
- Saygu, Y. (2019). *Örgütsel prestij, örgütsel özdeşleşme düzeyine etkisi: sağlık işletmelerinde bir uygulama* (Yayınlanmamış yüksek lisans tezi). Necmettin Erbakan Üniversitesi, Konya.
- Sharma, A. (2019). Meaningfulness of work and perceived organizational prestige as precursors of organizational citizenship behavior. *Humanities & Social Sciences Reviews*, 7(1), 316-323.
- Smidts, A., Pruyn, A. T. H., & Van Riel, C. B. (2001). The impact of employee communication and perceived external prestige on organizational identification. *Academy of Management Journal*, 44(5), 1051-1062.
- Uen, J. F., Ahlstrom, D., Chen, S., & Liu, J. (2015). Employer brand management, organizational prestige and employees' word-of-mouth referrals in Taiwan. *Asia Pacific Journal of Human Resources*, 53(1), 104-123.
- Yıldız, K. (2018). The effects of organizational prestige on organizational identification: a case study in primary schools. *European Journal of Education Studies*. 4(7), 275-292.

OKUL ÖNCESİ DÖNEMDE AYRILIK KAYGISINI İNCELEYEN ÇALIŞMALAR ÜZERİNE BİR ANALİZ

AN ANALYSIS OF STUDIES EXAMINING SEPARATION ANXIETY IN PRESCHOOL
PERIOD

Gülsüm YILDIRIM

Dr. Öğretim Üyesi, Hakkari Üniversitesi, ORCID NO: 0000-0003-2987-4775,

İkbal Tuba ŞAHİN SAK

Doç Dr., Van Yüzüncü Yıl Üniversitesi, ORCID NO: 0000-0002-9054-6212,

ÖZET

İnsanın ilk duygusal ve sosyal bağı olarak açıklanan bağlanma ilişkisinde anahtar, birincil bakıcı ve çocuktur. Bu ilişkinin kurulmasının temel nedeni, öncelikle fiziksel ihtiyaçların karşılanması; ayrıca dünyayı keşfederken güvenli liman ihtiyacını karşılama ve yaşama dair güvenlik duygusunun oluşmasını sağlamaktır. Bağlanma sürecinin niteliği çocuğun birincil bakıcıyla kuracağı ilişkinin kalitesini de etkilemektedir. Doğumla başlayan sürecin ömür boyu devam edeceğini dile getiren Bowlby; süreç içerisinde normal kaygı dönemleri olduğunu belirtmektedir. Ancak üç yaş sonrasında yaşanan kaygı sürecinin dört haftayı aşması durumu ayrılık kaygısı bozukluğu olarak ele alınan psikolojik bir rahatsızlıktır. Ayrılık kaygısı, bakım verenden ya da bağlanma figüründen ayrılma ile ilişkili olarak açıklanan kaygı durumunun, sürekli veya aşırı şekilde ilerlemesi ve çocuğun gelişimini olumsuz yönde etkilemesi olarak açıklanmaktadır. Ailelerinden ayrılıp okula yeni başlayan okul öncesi dönem çocukların ayrılık kaygısını etkileyen etmenlerin neler olabileceği, ayrılık kaygısının çocuğa etkileri ve tedavi yöntemlerinin neler olabileceği konusunda farklı araştırmalar yapılmıştır. Ancak yapılan literatür taramasında, Türkiye’de erken çocukluk döneminde ayrılık kaygısını etkileyen etmenler, ayrılık kaygısı yaşayan çocuğun durumu ve olası tedavi yöntemlerinin birlikte ele alındığı bir çalışmaya rastlanmamıştır. Yapılan bu çalışmanın, okul öncesi dönemde ayrılık kaygısı ile ilgili yapılan çalışmalar konusunda literatüre katkı sağlayacağı düşünülmektedir. Bununla birlikte çocuk yetiştirmenin kültürel boyutları göz önüne alındığında bu çalışma, ayrılık kaygısını etkileyen etmenler konusunda Türkiye’deki kültürel sistemler konusunda da bilgi verebilir. Ayrıca yapılan bu araştırma, ayrılık kaygısı üzerine çalışan araştırmacılara ve alan uzmanlarına gerek ayrılık kaygısının farklı boyutlarının incelenmesi gerekse tedavisi konusunda atılacak adımlarda bir başlangıç noktası olabileceğinden önemli görülmektedir.

Bu kapsamda bu çalışmanın amacı, Türkiye’de okul öncesi dönem çocuklarının ayrılık kaygısını etkileyen etmenleri, bu kaygının çocuklardaki etkilerini ve tedavi yöntemlerinin neler olabileceğini ortaya koymaktır. Bu amaç kapsamında meta sentez yöntemi kullanılmıştır. Ayrılık kaygısı üzerine yapılan çalışmalar için Yükseköğretim Kurulu Ulusal Tez Merkezi web sitesi, Dergipark web sitesi, Google Scholar, Springer, ERIC ve Taylor&Francis Online sistemlerinde “Separation Anxiety”, “Ayrılık Kaygısı” ve “Ayrılma Kaygısı” anahtar

kelimeleri ile taramalar yapılmış, bu alanda yapılan çalışmalardan tam metin olanlar incelenmiştir. Bu çalışmaların seçiminde örneklemin Türkiye’den seçilmesi bir kriter olarak belirlenmiştir. İncelenen çalışmalardan okul öncesi dönem ile ilgili olarak 21 yüksek lisans tezi, üç doktora tezi ve iki tıpta uzmanlık tezi bulunmakla birlikte yedi adet makale ile toplam 33 çalışma ele alınmıştır. Araştırma kapsamında ulaşılan bilimsel çalışmaların analizinde içerik analiz yöntemi kullanılmıştır. Araştırma sonuçları incelenip temalara göre düzenlenerek açıklanmıştır.

Elde edilen sonuçlara göre; ayrılık kaygısını etkileyen etmenler incelendiğinde, aileden kaynaklı ve çocuktan kaynaklı etkenlerin söz olduğu görülmektedir. Ailede ayrılık kaygısını etkileyen etmenler bağlamında, anne ve çocuk arasındaki ilişkiler konusunda yapılan çalışmaların oranının fazla olduğu belirlenmiştir. Bu çalışmalar incelendiğinde ise annenin yaşının, eğitim düzeyinin, çalışma durumunun, öz yeterliliğinin ve çocuk ile bağlanmasının ayrılık kaygısını etkilediği ortaya çıkmıştır. Ayrıca annenin duygu durumunun ayrılık kaygısı üzerinde etkili olduğu görülmektedir. Çocukların özelliklerinin ayrılık kaygısı ile ilişkisini inceleyen araştırmalara göre kız çocukların daha fazla ayrılık kaygısı yaşadığı belirlenirken, çocuğun ilk çocuk olması, 5 yaş ve daha küçük bir yaşta olması, tek çocuk olması, okula yeni başlaması ve sosyal etkinliklere katılmaması ayrılık kaygısının artmasına neden olan durumlar arasındadır. Ayrılık kaygısının çocuk üzerindeki etkisi düşünüldüğünde ise ayrılık kaygısı yaşayan çocukların en fazla okul reddi yaşadıkları görülmektedir. Bu çocukların sosyal becerilerinin düşük olduğu, anksiyete/depresif haller sergiledikleri, uyum sorunları yaşadıkları, problem davranışlarının fazla olduğu, konsantrasyon güçlüğü yaşadıkları ve düşünce problemlerinin yanı sıra somatik yakınmalarının da olduğu elde edilen sonuçlardandır. Ayrılık kaygısı bozukluğuna sahip çocukların tedavisinde ise oyun terapisi ve palyaço kullanılmasının olumlu etki yarattığı görülmektedir.

Anahtar Kelimeler: Okul Öncesi Dönem, Bağlanma, Ayrılık Kaygısı

ABSTRACT

The key in the attachment relationship described as the first emotional and social bond of the human being is the primary caregiver and the child. The main reason for the establishment of this relationship is primarily to meet the physical needs. Also, other reasons are to provide the need for a safe harbor and to create a sense of security for life while exploring the world. The quality of the attachment process also affects the quality of the child's relationship with the primary caregiver. Bowlby, expressing that the process that starts with birth will continue throughout his life. states that there are normal periods of anxiety during the process. However, the situation where the anxiety period experienced after the age of three exceeds four weeks is a psychological disorder considered as separation anxiety disorder. Separation anxiety is explained as the continuous or excessive progression of the anxiety associated with separation from the caregiver or attachment figure and negatively affecting the child's development. Several studies have been conducted on the factors affecting the separation anxiety of preschool children who are separated from their families and start school, the effects of separation anxiety on the child and possible treatment methods. However, in the literature review, no study was found in which the factors affecting separation anxiety in early childhood, the condition of the child with separation anxiety and possible treatment methods were discussed together in Türkiye. It is thought that this study will contribute to the literature on studies on separation anxiety in the preschool period. However, considering the cultural dimensions of child rearing, this study can also provide information about the cultural systems in Türkiye about the factors affecting separation anxiety. This study is also considered important for researchers and field experts working on separation anxiety, as it can be a starting point for the steps to be taken in terms of examining the different dimensions of separation anxiety and its treatment.

In this context, the aim of this study is to determine the factors affecting the separation anxiety of preschool children in Türkiye, their effects on children and what treatment methods can be. For this purpose, a meta-synthesis method was used. For studies on separation anxiety, the website of the Council of Higher Education Thesis Center [Yükseköğretim Kurulu Ulusal Tez Merkezi], Dergipark website, Google Scholar and Springer, ERIC, Taylor & Francis Online systems were searched with the keywords "Separation Anxiety". The full-text studies in this field were examined. In the selection of these studies, the selection of their sample from Türkiye was determined as a criterion. Among the examined studies, there are 21 master's theses, three doctoral theses and two medical specialization theses related to the preschool period, and a total of 33 studies with seven articles were discussed. Content analysis method was used in the analysis of the scientific studies reached within the scope of the research.

According to findings, when the factors affecting separation anxiety were considered, it was seen that there were factors originating from the family and originating from the child. In the context of factors affecting separation anxiety in the family, it was seen that the rate of studies

on the relationship between mother and child was high. When these studies were examined, it was found that the mother's age, education level, employment status, self-efficacy and attachment with the child affected separation anxiety. Also, it was seen that the emotional state of the mother had an effect on separation anxiety. According to studies examining the relationship between children's characteristics and separation anxiety, it was determined that girls had more separation anxiety. Also, being the first child, being five years old and younger, being an only child, starting school and not participating in social activities were among the situations that increased separation anxiety. When the effect of separation anxiety on the child was considered, it was seen that children with separation anxiety mostly experienced school rejection. Also, these children had low social skills and anxiety/depressive behaviors, experienced adjustment problems, and had high problem behaviors, difficulty in concentrating, and somatic complaints as well as thinking problems. In the treatment of children with separation anxiety disorder, play therapy and the use of clown seem to have a positive effect.

Keywords: Preschool Period, Attachment, Separation Anxiety.

GİRİŞ

İnsanın ilk duygusal ve toplumsal bağı kendisine bakım veren kişi ile kurulmaktadır. Bu ilişkinin sonraki ilişkiler üzerinde etkili olduğuna dair görüşlerin ön plana çıkması ile bebeklerde ilk toplumsal gelişim olan bağlanma süreci açıklanmaya çalışılmıştır. Bağlanma ilk toplumsal ilişki olarak ele alınmaktadır ve bu ilişkide anahtar, birincil bakıcı ve çocuktur. Bu ilişkinin kurulmasının nedenlerini Işık vd. (2021), dünyayı keşfederken güvenli liman ihtiyacını karşılama, fiziksel ihtiyacın karşılanması ve yaşama dair güvenlik duygusunun oluşması olarak açıklamaktadır. Bağlanma sistemi; bağın niteliğine bağlı olarak çocuğun zihninde gelişen, kendisi ile başkaları ve dünyayla ilgili duygu, düşünce, davranış, inançların tamamı olarak ele alınmaktadır (Ulusoy Gökçek, 2020).

Bağlanma sürecinin sadece oral doyum amacı taşıdığını belirten Freud'un aksine Wisconsin Üniversitesi Primat Laboratuvarında yapılan deneyler sürecin sadece oral doyum ve beslenme olmadığını açıklamaktadır. Bebek maymunlara sadece beslenme için biberon verildiğinde sevgi veya sarılma ihtiyacı hissettikleri, bez pedlerden bu ihtiyacı gidermeye çalıştıkları görülmüştür (Harlow, 1958). Harlow deneyleri bağlanma sürecini oral doyumun dışına çıkardığından bağlanma sistemi yeniden açıklanmaya başlanmıştır. Bu deneylerden etkilenen Bowlby, bağlanmanın oral doyumun ötesinde olduğunu açıklayan bağlanma kuramını geliştirmiştir. Bowlby'nin bağlanma kuramında 4 evre söz konusudur. Bebeğin doğumuyla başlayan ve doğumdan 8 ya da 12 haftaya kadar geçen süreci kapsayan ilk evrede insan figürüne yönelim başlarken, altıncı aya kadar geçen süreci kapsayan ikinci evrede tanıdık kişiye ve kendisine bakım verene doğru bir yönelim gözlenmektedir (Santrock, 2013). Üçüncü evrede bebeğin ayırt ediciliği artmakta, emeklemeye başlaması ile bakım veren kişi merkeze alınmakta ve keşfe çıkılmaktadır. Nesne sürekliliği ile beraber odaklanılan figür sayısı azalmakta ve güvenli bir üs seçilmektedir. Son evre ise annenin duygu ve güdülerin kabul edildiği evredir (Bowlby, 2013). Bağlanma sürecini açıklayan psikanalist Mahler ise ayrılma birleşme adını verdiği kuramında ilk 36 aylık süreci açıklamıştır. Mahler normal otistik ve normal ortak yaşamsal dönem adı

verilen ilk altı aylık süreçte fizyolojik gereksinimin duygulanımsal gereksinimlere dönüştüğünü belirtir. Farklılaşma adını verdiği altı-on aylık süreçte ise bebek, anne farkındalığı kazanmakta ve yabancı korkusu ortaya çıkmaktadır. 10-17 aylar arasında özerk işlevler ortaya çıkaran bebek, optimal bir mesafede anneden uzaklaşabilir. 17-24 ay arasında ise çocuğun kendine dair özelliklerine ilişkin farkındalığının oluşması ve babanın fark edilmesi ile süreç ilerler. Bu süreçte çocuk annesini kaybetme duygusuna sahipken anneyi gölge gibi izlemektedir. 24-36 ay arasında ise nesne sürekliliği kazanılması ile çocuk, kendi nesne temsillerini oluşturmaktadır (Mahler vd., 2020).

Bağlanma kuramları ele alındığında Mahler, kuramında yabancı korkusunu bir dönem içerisinde ele alırken Bowlby, bunun süreç içerisinde değişebileceğini açıklamaktadır. Bununla birlikte yabancı korkusunun ayrılık kaygısı ile aynı kökene sahip olduğu ve iki korkunun paralel yönde olduğu söylenebilir. Tehlike durumunda kaçma tepkisinin korkuyu içerdiği, güven hissettiren bazı yer veya kişilere yönelip orda kalma çabasının ise bağlanma davranışının gerekliliği olduğu görülmektedir. Bağlanma figürüne yakınlık, figür kaybolduğunda veya yakınlık sürdürülemediğinde huzursuzluk duygusunun ortaya çıkmasına neden olur, bu durum da kaygıyı beraberinde getirir (Bowlby, 2013).

Kaygının başlangıçta tehlikeli bir durum karşısında gösterilen bir tepki olarak ortaya çıktığını belirten Freud (2019) bu tür bir durum tekrarlanırsa, kaygının her defasında yeniden üretildiğini açıklamaktadır. Bununla birlikte kaygı bir özlem durumu içerse de özlem, özlenen nesneye ulaşıldığında bir tatmin oluştururken kaygı durumunda böyle bir şey söz konusu olmamaktadır (Freud, 2022a). Kaygı, belirsizliği ve objeden yoksunluğu içermektedir (Freud, 2019). Kaygı durumunda özel bir hoşnutsuzluk, deşarj eylemleri ve bu eylemlere ilişkin algıların varlığı ortaya çıkmaktadır (Freud, 2019). Diğer ifade ile kaygı, tehlike anında organizmanın güvenli üs bulamamasından kaynaklı olarak ortaya çıkmaktadır.

Kaygı duygusal bir durum olup sadece ego tarafından hissedilebilir (Freud, 2019). Ego kaygının gerçek merkezi olup, gelen tehlike veya tehditleri, kendi enerji yüklenimlerini tehditkâr algılar veya iddeki benzer gözle bakılan süreçlerden geri çekip onları kaygı halinde ifade ederek kaçma refleksi geliştirir (Freud, 2022b). Ayrıca Freud kaygının en erken çocukluk döneminde ego gelişimine bağlı olarak “Oidipus kompleksi”nden kaynaklı ortaya çıktığını açıklamaktadır (Freud, 2019).

Erken çocukluk döneminde görülen en belirgin kaygı, bağlanma sürecindeki yabancı korkusuna paralel olarak ortaya çıkan *ayrılık kaygısı*dır. Bakım verenden veya bağlanma figüründen ayrılma ile ilişkili olarak korku veya kaygı, sürekli ve aşırı olduğunda veya çocuğun gelişimi açısından uygunsuz hale geldiğinde koyulan bir tanı olmaktadır (Nevid vd., 2020). Ayrılık kaygısı 36 aya kadar normal görülürken 36 aydan sonra azalarak yok olması gereken bir duygu durumudur (Shelov ve Altmann, 2015) ve devam etmesi durumunda psikolojik bir rahatsızlık olarak ele alınmaktadır. DSM-5, kaygı bozuklukları çerçevesinde ele alınan ayrılık kaygısı bozukluğu için şu tanılamada bulunmaktadır (APA [Amerikan Psikiyatri Derneği], 2015):

- Evden ya da bağlandığı başlıca kişilerden ayrılacak gibi olduğunda ya da ayrıldığında her seferinde aşırı tasalanma,

- Bağlandığı başlıca kişileri yitireceği ya da bu kişilerin başına, hastalık, yaralanma, yıkım, ölüm gibi kötü bir olay geleceğiyle ilgili olarak, sürekli bir biçimde, aşırı tasalanma,
- Bağlandığı başlıca kişilerden birinden ayrılmaya neden olacak istenmedik bir olay (örn. kaybolma, kaçırılma, bir kaza geçirme, hastalanma) yaşayacağıyla ilgili olarak, sürekli bir biçimde, aşırı tasalanma.
- Ayrılma korkusundan ötürü okula, işe ya da başka bir yere gitmek için dışarı çıkmayı, evden uzaklaşmayı hiç istememe ya da buna karşı koyma.
- Evde ya da başka ortamlarda tek başına kalmaktan ya da bağlandığı başlıca kişilerle birlikte olmamaktan, sürekli bir biçimde, aşırı korku duyma ya da bu konuda isteksizlik gösterme.
- Evinin dışında ya da bağlandığı başlıca kişilerden biri yanında olmadan uyuma konusunda isteksizlik gösterme ya da buna karşı koyma.
- Yineleyici bir biçimde, ayrılma konusunu da içerene karabasanlar görme.
- Bağlandığı başlıca kişilerden ayrıldığında ya da ayrılacak gibi olduğunda bedensel belirtilerle (örn. baş ağrıları, karın ağrıları, bulantı, kusma) ilgili yineleyen yakınmalarının olması.

ICD ([International Classification of Diseases], 2022) ayrılık kaygısının zihinsel, davranışsal ve nörogelişimsel özelliklerle birlikte ortaya çıktığını belirtmekte ve farklı psikolojik rahatsızlıklarla ilişkilendirmektedir. Bu kapsamda ailelerinden ayrılıp okula yeni başlayan çocukların ayrılık kaygısını etkileyen etmenlerin neler olabileceği, ayrılık kaygısının çocuğa etkileri ve tedavi yöntemlerinin neler olabileceği konusunda farklı araştırmalar yapılmıştır. Ancak Türkiye perspektifinde erken çocukluk döneminde ayrılık kaygısını etkileyen etmenler, ayrılık kaygısı yaşayan çocuğun durumu ve olası tedavi yöntemlerinin birlikte ele alındığı çalışma alanyazında bulunmamaktadır. Yapılan bu çalışmanın, okulöncesi dönemde ayrılık kaygısı ile ilgili yapılan çalışmalar konusunda alanyazına katkı sağlayacağı düşünülmektedir. Bununla birlikte çocuk yetiştirme kültürü boyutları göz önüne alındığında, ayrılık kaygısını etkileyen etmenler konusunda Türkiye'deki kültürel sistemler konusunda da bilgi vereceği düşünülmektedir. Ayrıca yapılan bu araştırma ayrılık kaygısı üzerine çalışan araştırmacılara ve alan uzmanlarına yol gösterici olacağından ve bu kaygının tedavisi konusunda atılacak adımları belirlemeye yardımcı olacağından önemli görülmektedir. Bu kapsamda bu çalışmanın amacı, Türkiye'de okul öncesi dönem çocuklarının ayrılık kaygısını etkileyen etmenleri, çocuklardaki etkilerini ve tedavi yöntemlerinin neler olabileceğini ortaya koymaktır. Bu araştırmanın sınırlılığı ise sadece okulöncesi dönem çocuklarında ayrılık kaygısını inceleyen araştırmaları içermesidir.

YÖNTEM

Türkiye'de okul öncesi dönem çocuklarının ayrılık kaygısını etkileyen etmenler, çocuklardaki etkileri ve tedavi yöntemlerinin neler olduğunu belirlemek amacıyla yapılan bu araştırmada meta sentez yöntemi kullanılmıştır. Meta-sentez; aynı veya ilgili bir konuda yapılan araştırmalardan elde edilen bulguları veri olarak kullanan bir nitel araştırma türüdür (Zimmer, 2006). Diğer bir ifadeyle, araştırmalarda var olan bulgu ve sonuçları birleştirerek yorumlayan bir araştırma yöntemidir (Leary ve Walker, 2018). Bu araştırma kapsamında meta sentez bağlamında Türkiye'de okulöncesi dönemde ayrılık kaygısı ile ilgili yapılan tez ve bilimsel makaleler incelenmiştir.

Çalışmaların Belirlenmesi

Ayrılık kaygısı üzerine yapılan çalışmalar için Yükseköğretim Kurulu Ulusal Tez Merkezi web sitesi, Dergipark web sitesi, Google Scholar ve Springer, ERIC, Taylor&Francis Online sisteminde “Separation Anxiety”, “Ayrılık Kaygısı” ve “Ayrılma Kaygısı” anahtar kelimeleri ile taramalar yapılmış, bu alanda yapılan çalışmalardan tam metin olanlar incelenmiştir. Bu çalışmaların seçiminde örneklemin Türkiye’den seçilmesi bir kriter olarak belirlenmiştir. İncelenen çalışmalardan okulöncesi dönem ile ilgili olarak 21 yüksek lisans tezi, 3 doktora tezi ve 2 tıpta uzmanlık tezi bulunmakla birlikte 7 adet makale ile toplam 33 çalışma ele alınmıştır.

Verilerin Analizi

Araştırma kapsamında ulaşılan bilimsel çalışmaların analizinde içerik analiz yöntemi kullanılmıştır. İçerik analizi; toplanan verileri açıklayabilecek kavram ve ilişkilere ulaşmayı amaçlamakta olup veriler kavramsallaştırıldıktan sonra ortaya çıkan kavramların mantıksal sıralamaya göre düzenlenmesi ve temaların saptanmasına dayanmaktadır (Yıldırım ve Şimşek, 2013). Bu araştırma kapsamında da araştırma sonuçları incelenip temalara göre düzenlenerek açıklanmıştır. Araştırma verilerinin güvenilirliğini sağlamak için kodlayıcı güvenilirliği yöntemi kullanılmıştır. Kodlayıcı güvenilirliğini Bilgin (2006) kodlayıcının aynı metni farklı zamanlarda kodlaması olarak açıklamaktadır. Bu araştırma kapsamında araştırmacı, ilk kodlamadan iki hafta sonra verileri yeniden kodlamıştır. Kodlama güvenilirliğini hesaplamak için Miles ve Huberman’ın (1994) belirttiği 7 formül kullanılmıştır. Belirtilen formül kullanıldığında bazı kodlar birleştirilmesi gerektiğinden %98 oranında benzerlik olduğu sonucuna ulaşılmıştır.

BULGULAR

Okul öncesi dönemdeki çocukların ayrılık kaygılarını etkileyen etmenler, bu durumun çocuk üzerindeki etkisi ve muhtemel tedavi yöntemleri üzerine yapılan bu araştırmanın bulguları üç başlık halinde sunulmuştur.

Ayrılık Kaygısını Etkileyen Etmenler

Ayrılık kaygısını etkileyen etmenler çocukla ilgili etmenler ve ebeveynden kaynaklı etmenler olarak iki kategori görülmektedir. **Çocukla ilgili etmenler** olarak çocuğun cinsiyeti bağlamında ayrılık kaygısı ele alındığında üç araştırmada kız, bir araştırmada erkek çocuklarında ayrılık kaygısı yüksek çıkarken altı araştırmada iki cinsiyet arasında anlamlı farklılık görülmemiştir. Bununla birlikte, çocuğun yaşının küçük olması iki çalışmada ayrılık kaygısı üzerinde anlamlı fark gösterirken dört çalışmada bir etkisi bulunmamıştır. Sosyal etkinliğe katılmanın ayrılık kaygısını azalttığına dair araştırma bulunmaktadır. Ayrıca çocuğun kardeşinin olmasına göre dört araştırmada anlamlı fark bulursa ve bu değişkenin ayrılık kaygısını azalttığı belirtilse de dört araştırmada anlamlı fark görülmemiştir. Çocuğun doğum sırası değişkenine göre iki araştırmada anlamlı fark görülmeyip bir araştırmada anlamlı fark bulunmuştur. Ayrıca çocuğun doğumdan sonra yoğun bakımda kalma süresinin artması ayrılık kaygısını etkileyen etmenlerdendir.

Ebeveynden kaynaklı etmenlerin ele alındığı araştırmalarda ise, anne-babanın birlikte ele alındığı, çocuğa yönelik ilginin fazla olması değişkeninin ayrılık kaygısının artmasına neden olduğunu ve ayrılık kaygısı üzerinde etkisinin olmadığını gösteren birer araştırma

bulunmaktadır. Evlilik doyumunun diğeri bir ifade ile mutlu evliliğinin ayrılık kaygısını azalttığını belirten iki araştırma bulunurken, anne babanın geçimsizliğinin ayrılık kaygısını artırdığını belirten bir araştırma yer almaktadır. Annenin çocuk bakımında yardımcısının olmasının ayrılık kaygısını azalttığına dair araştırma bulunmaktadır. Beş araştırmada ebeveynlerin demokratik tutum benimsemesinin ayrılık kaygısını azalttığı belirtilirken bir araştırmada etkilemediği sonucuna ulaşılmıştır. Ayrıca ebeveyn olmaya hazır olmanın ayrılık kaygısını azalttığını belirten araştırma da bulunmaktadır. Bununla birlikte ailedeki çocuk sayısının artmasının ayrılık kaygısını azalttığını belirten iki araştırma bulunurken, bir araştırmada ise bu değişkenin bir etkisi olmadığı açıklanmaktadır. Ailenin sosyoekonomik durumuna ilişkin araştırmalar incelendiğinde beş araştırmada alt sosyoekonomik durumdaki ailelerden gelen çocukların ayrılık kaygısı yaşama durumunun yüksek olduğu ifade edilirken bir araştırmada bu değişkenin ayrılık kaygısı üzerinde bir etkisi olmadığı sonucuna ulaşılmıştır.

Babanın ayrılık kaygısına etkisine dair özellikler incelendiğinde, üç araştırmada babanın eğitim düzeyinin çocuğun ayrılık kaygısı üzerinde etkisi olmadığı, bir araştırmada ise babanın 30 yaş üstü olmasının ayrılık kaygısını azaltan bir etken olduğu belirlenmiştir. **Ayrılık kaygısına annenin özellikleri** açısından bakıldığında ise, annenin 30 yaş ve altında olmasının ayrılık kaygısının artmasına neden olduğunu belirten iki araştırma varken dört araştırmada bu değişkenin etkili olmadığı ifade edilmiştir. Bununla birlikte, annenin eğitim düzeyi düşük ise ayrılık kaygısının arttığını belirten iki, annenin eğitim düzeyinin ayrılık kaygısını etkilemediğini belirten üç araştırma bulunmaktadır. Ayrıca, üç araştırmaya göre annenin çalışması ayrılık kaygısını etkilemezken, dört araştırmaya göre bu değişken, çocuğun ayrılık kaygısını artırmaktadır. İncelenen yedi araştırmaya göre annenin kaygı düzeyi arttıkça çocukta ayrılık kaygısı artarken, üç araştırmada bu değişkenin bir etkisi belirlenmemiştir. Doğum öncesi veya esnasında yaşanan durumların çocuklarda ayrılık kaygısına neden olduğunu belirten araştırma bulunmaktadır. Annenin öz yeterliliğinin yüksek olması iki araştırmada ayrılık kaygısını azaltan etken iken bir araştırmada etkisi olmayan bir değişken olarak raporlanmıştır. Bununla birlikte iki araştırmada, annenin duygu düzenleme becerisinin yüksek olmasının ayrılık kaygısını azalttığı görülmektedir. Annenin mükemmeliyetçi olması, nevrotik ve psikotik durumu, depresyon durumu, çocuğu duygusal istismara maruz bırakması ve kötümser olmasının çocuğun ayrılık kaygısını artırdığına dair birer araştırma bulunmaktadır. Bağlanma ve ayrılık kaygısı arasındaki ilişki düşünüldüğünde, güvenli bağlanmanın ayrılık kaygısını azalttığını belirten altı araştırmanın yanı sıra bağlanma türünün ayrılık kaygısını etkilemediğini belirten bir araştırma bulunmaktadır.

Özetle; ayrılık kaygısı üzerine yapılan çalışmalarda çocuğun ayrılık kaygısını etkileyen etmenler incelendiğinde çocuk ve ebeveyn kaynaklı iki etmen ele alınmaktadır. Ebeveyn ile ilgili etmenlerde genel olarak anneye odaklanıldığı ve çalışmaların bunun üzerinden yapıldığı görülmektedir. Ayrılık kaygısını etkileyen etmenler üzerine yapılan çalışmaların analizine dair şema Şekil 1’de gösterilmiştir.

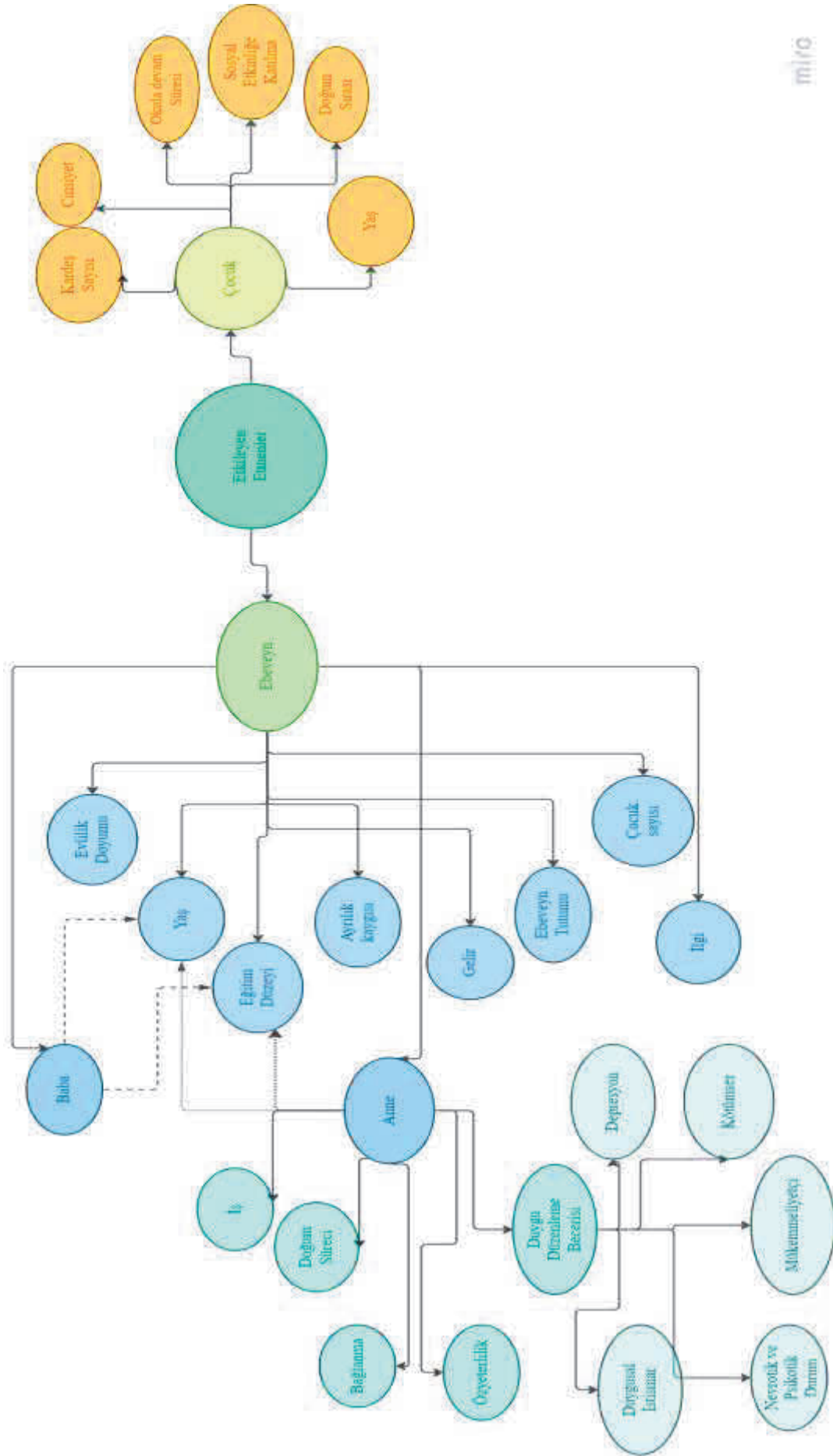

Şekil 1. Ayrılık Kaygısını Etkileyen Etmenler

Ayrılık Kaygısının Çocuğa Etkileri

Ayrılık kaygısı, kaygı bozuklukları arasında ele alınmakta olup bu bozukluğun çocuklarda, fiziksel, bilişsel veya sosyal süreçlerde gelişimin aksamasına neden olacağı düşünülmektedir. Bu bağlamda alanyazın incelendiğinde ise ayrılık kaygısı bozukluğuna sahip çocuklarda okul reddi yaşandığı (n=3), sosyal becerilerin düşük olduğu (n=2), anksiyetenin/depresif hallerin gözlendiği (n=1), sosyal içe dönük kişiliğin geliştiği (n=2), problem davranışların fazla olduğu (n=2), saldırgan (n=1) ve çekingen (n=1) davranışların sergilendiği, uyum zorluğu (n=1) ve düşünce problemlerinin yaşandığı (n=1) görülmektedir. Bununla birlikte bazı araştırmalarda (n=2), bu çocukların somatik yakınmalar yaşadıkları ve biyolojik fonksiyonlarının zaman içinde düzensiz olduğu da ifade edilmektedir.

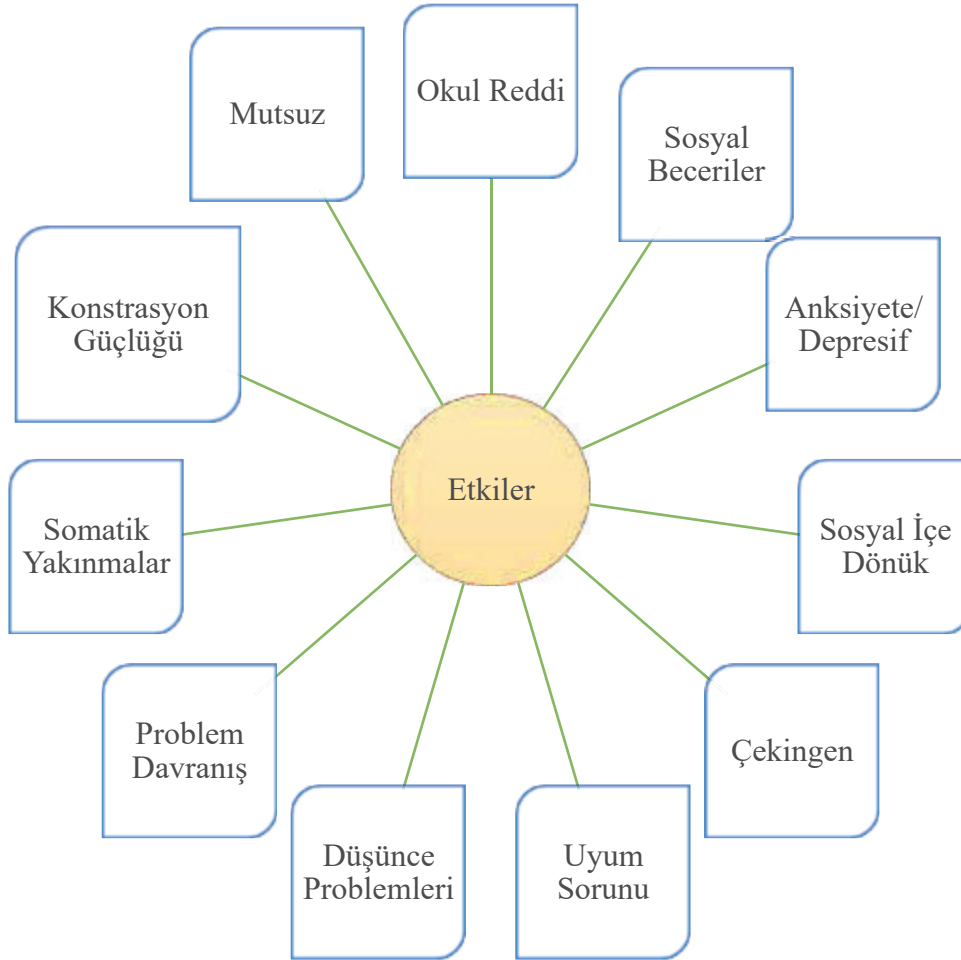

Şekil 2. Ayrılık kaygısı bozukluğu yaşayan çocukların özellikleri

Ayrılık Kaygısının Tedavi Yöntemleri

Ayrılık kaygısı bozukluğuna sahip çocukların tedavi yöntemi olarak üç çalışmada çocuk merkezli oyun terapisi kullanılırken, bir araştırmada palyaço uygulamasına yer verilmiş ve elde edilen sonuçlarda ayrılık kaygısının azaldığı görülmüştür.

SONUÇ, TARTIŞMA VE ÖNERİLER

Ayrılık kaygısını etkileyen etmenler ele alındığında aileden kaynaklı ve çocuktan kaynaklı etkenlerin olduğu görülmektedir. Ebeveynler arasındaki ilişki kalitesi yükseldikçe diğer ifadeyle evlilik doyumu arttıkça, ebeveynliğe yönelik tutum ve çocuğa yönelik tutumun olumlu olması ve ayrılık kaygısının az olması ile çocuğun ayrılık kaygısının azalması yapılan araştırmalarda elde edilen sonuçlar arasındadır. Bu noktada çocuğun ilk etkileşimlerini yaşadığı aile ortamının çocuğun üzerindeki etkisinin göz ardı edilmemesi gerektiği görülmektedir. Ayrıca aile toplumun en küçük parçası olduğu için de yaşanan kültürel faktörlerin dolaylı etkisinin çocuğa yansımalarının aile yoluyla olduğu söylenebilir. Nitekim çocuğun aile içinde yaşadığı duygusal yoksunluğun da ileri yaşlarda ayrılık kaygısına neden olduğu görülmektedir (Aydın, 2020).

Ailede ayrılık kaygısını etkileyen etmenler bağlamında anne ve çocuk arasındaki ilişkiler konusunda yapılan çalışmaların oranının fazla olduğu görülmektedir. Türkiye'nin kültürel perspektifi düşünüldüğünde çocuk bakımının genel olarak anneler tarafından yapıldığı söylenebilir. Konuyla ilgili çalışmaların da bu yönde yoğunlaştığı düşünülmektedir. Bu çalışmalar incelendiğinde annenin yaşı, eğitim düzeyi, çalışma durumu, özyeterliliği ve çocuk ile bağlanması ayrılık kaygısını etkilemektedir. Ayrıca annenin duygu durumunun ayrılık kaygısı üzerinde etkili olduğu görülmektedir. Nitekim anne-çocuk ilişkisi ve anne ilgisinin çocuğun duygu düzenleme becerilerini de etkilediği söylenebilir (Arslan-Özkılıç, 2021). Bununla birlikte doğum sürecinde yaşanan olumsuz durumların anneyi etkilemesinden kaynaklı olarak çocukların ileri yaşlarda duygu durum sorunları, yaygın gelişimsel sorunlar, kaygı, dikkat eksikliği/hiperaktivite sorunları, karşıt olma-karşı gelme sorunlarını içeren psikolojik sorunlar yaşaması bu araştırmada ele alınan doğum sürecinin ayrılık kaygısını etkilediği bulgusunu desteklemektedir (Ayaz, 2015). Ayrıca 7-16 yaş arası çocukların annelerindeki ruhsal bozukluk tanılamalarının çocuklarda ayrılık kaygısını artırdığını belirten araştırmalar bulunmaktadır (Kara, 2020). Bu durum anne ve çocuk arasındaki ilişki kalitesinin ve annenin psikolojik süreçlerinin çocuğun ayrılık kaygısı deneyimini etkilediğini göstermektedir.

Çocukların özelliklerinin ayrılık kaygısı ile ilişkisini inceleyen araştırmalara göre kız çocukların daha fazla ayrılık kaygısı yaşadığı belirlenirken, çocuğun ilk çocuk olması, 5 yaş ve küçük bir yaşta olması, tek çocuk olması, okula yeni başlaması ve sosyal etkinliklere katılmaması ayrılık kaygısının artmasına neden olan durumlar arasındadır. Dört yaş ve üzeri çocuklarla çalışma yapan Göker vd. (2015), kız çocuklarında daha fazla kaygı bozukluğu yaşandığı yönündeki araştırma bulgularını desteklerken, 9 yaş ve üzeri çocuklarda daha fazla ayrılık kaygısı yaşanması yaş büyüdükçe bu kaygının azalması yönündeki araştırma bulgularını desteklememektedir. Bu durumun temel nedenin ailenin çocuk yetiştirme tutumuyla ilişkili olduğu düşünülmektedir.

Ayrılık kaygısının çocuk üzerindeki etkisi düşünüldüğünde ise ayrılık kaygısı yaşayan çocukların en fazla okul reddi yaşadıkları görülmektedir. Türkbay'ın (1999) 6-12 yaş grubunda ayrılma kaygısı yaşayan çocukların okul reddinin fazla olmasından dolayı psikiyatri kliniğine başvurduğu bulgusu araştırma bulgularına paraleldir. Ayrıca okul reddi olan çocuklarda ayrılık

kaygısı bozukluğunun eş tanı olarak konulduğu da görülmektedir (Bahalı, 2008). Bu çocukların sosyal becerilerinin düşük olduğu, anksiyete/depresif haller sergiledikleri, uyum sorunları yaşadıkları, problem davranışlarının fazla olduğu, konsantrasyon güçlüğü yaşadıkları ve düşünce problemlerinin yanı sıra somatik yakınmalarının da olduğu elde edilen sonuçlardandır. Göker vd.'nin (2015) kaygı bozukluğuna sahip çocukların dikkat eksikliği, hiperaktivite bozukluğu ve majör depresif bozukluk yaşadıkları yönündeki bulgusu araştırma sonucundaki bulguları desteklemektedir. Bununla birlikte yetişkin bipolar bozukluğu bulunan hastaların çocukluk döneminde ayrılık kaygısı yaşadığını gösteren çalışmalar bulunmaktadır (Şahin vd., 2022). Ayrıca bedensel yakınmaların çocukluk dönemindeki ayrılık kaygısı belirtileri arasında görülmesi erken çocukluk döneminde de görüldüğünü desteklemektedir (Türkbay, 1999). Bununla birlikte ayrılık kaygısı bozukluğu 6-12 yaş çocuklarında uyku sorunlarını da beraberinde getirebilmektedir (Al-Bayati, 2021). Ayrıca çocukluk dönemindeki ayrılık kaygısının yetişkinlik dönemindeki ayrılık kaygısı ile ilişkili olup, bu durumun süregelen olduğunu göstermektedir (Özsayın-Kılıç, 2018).

Ayrılık kaygısı bozukluğuna sahip çocukların tedavisinde ise oyun terapisinin ve tripaj palyaço kullanılmasının olumlu etki yarattığı görülmektedir. 6-12 yaşlarında ayrılık kaygısı gösteren çocukların hem annelerinde hem de kendilerinde plazma oksitosin düzeyleri ilaç tedavisi ile düzenlendiğinde ayrılık kaygısının azaldığı belirtilmektedir (Gülcü Üstün, 2021). Diğer ifadeyle ayrılık kaygısının tedavi yöntemlerinden birisi de oksitosin düzeyini artırmaktır.

Özetle; okulöncesi dönem çocuklarında ayrılık kaygısını etkileyen etmenler arasında ailenin önemli rolü olduğu görülmektedir. Çocuklarda ayrılık kaygısını azaltmak için ailelere çocuk gelişimi yönünde eğitim verilmesinin ve aile destekli çalışmalar yapılmasının soruna azaltacağı düşünülmektedir. Ailenin çocukla güvenli bağlanma kurabilmesi için doğum öncesi süreçten itibaren ailelere destek verilebilir. Çocuklarda ayrılık kaygısının diğer psikolojik rahatsızlıklarla ilişkili olduğu düşünülerek psikiyatrik durumlar ile ayrılık kaygısı arasındaki ilişki incelenebilir. Ayrılık kaygısının zihinsel süreçler üzerine etkisini ele alan araştırmalar yapılabilir. Bu çalışma sadece okul öncesi dönemle ilgili çalışmalarını ele aldığından farklı yaş gruplarında ayrılık kaygısına dair yapılan çalışmalar incelenebilir.

KAYNAKLAR

*Akman, Y. (1987). *Anaokulu Çocuklarında Görülen Ayrılık Kaygısının Giderilmesine Farklı Oyun Tekniklerinin Etkisi*. Doktora Tezi, Hacettepe Üniversitesi Sosyal Bilimler Enstitüsü, Ankara.

Al-Bayati, M.B.A. (2021). *Dikkat eksikliği hiperaktivite bozukluğu (DEHB) ve anksiyete bozukluğu tanısı almış çocuklarda uyku alışkanlıklarının karşılaştırılması ve uykunun yaşam kalitesi ile ilişkisinin incelenmesi*. Tıpta Uzmanlık Tezi, Sağlık Bilimleri Üniversitesi, Erenköy Ruh ve Sinir Hastalıkları, İstanbul.

APA. [Amerikan Psikiyatri Derneği] (2015). *DSM-5 -TM tanı ölçütleri başvuru el kitabı* (Çev. Ertuğrul Köroğlu). Ankara: Boylam Psikiyatri Enstitüsü Hekimler Yayın Birliği.

Arslan Özkılıç, S. (2021). *Okul öncesi dönem çocuklarının anneleriyle olan ilişkileri ve annelerin çocuğa yönelik ilgisi ile duygu düzenleme becerileri arasındaki ilişkinin*

- incelenmesi*. Yüksek Lisans Tezi, Hacettepe Üniversitesi Sağlık Bilimleri Enstitüsü, Ankara.
- Ayaz, G. (2015). *Çocuklarda ayrılık kaygısı bozukluğu gelişimi ile annenin kişilik özellikleri ve bağlanma stili arasındaki ilişkinin değerlendirilmesi*. Uzmanlık Tezi, Trakya Üniversitesi Tıp Fakültesi, Edirne.
- Aydın, A. B. (2020). *Yetişkin bireylerde erken dönem uyum bozucu şemalar ve bağlanma stilleri ile ayrılık kaygısı arasındaki ilişkinin incelenmesi*. Yüksek Lisans Tezi, İstanbul Gelişim Üniversitesi Lisansüstü Eğitim Enstitüsü, İstanbul.
- Bahalı, K. M. (2008). *Okul reddi olan çocuk ve ergenlerin ailesel özellikleri*. Uzmanlık tezi, Çukurova Üniversitesi Tıp Fakültesi, Adana.
- *Balkaya, İ. (1998). *Anaokuluna yeni başlayan çocukların okula uyum süreçlerini etkileyen faktörlerin incelenmesi*. Yüksek Lisans Tezi, Hacettepe Üniversitesi Sağlık Bilimleri Enstitüsü, Ankara.
- *Bellibaş E., Büküşoğlu N. & Erermiş S. (2005). Ayrılma anksiyetesi bozukluğu tanılı bir grup çocukta mizaç özellikleri. *Ege Tıp Dergisi*, 44(1), 39-44.
- *Bilgin, B. (2022). *Annelerin öz yeterlik düzeyinin çocuklardaki ayrılık kaygısı üzerindeki etkisinde annelerin ayrılık kaygısı düzeyinin aracı etkisinin incelenmesi*. Yüksek Lisans Tezi, Işık Üniversitesi Lisansüstü Eğitim Enstitüsü, İstanbul.
- Bilgin, N. (2014). *Sosyal bilimlerde içerik analizi: teknikler ve örnekler çalışmaları*. Ankara: Siyasal Yayınevi.
- *Bora, A. & Ünüvar, P. (2020). Okul öncesi eğitime devam eden çocukların kaygıları ile ebeveynlerinin kaygıları arasındaki ilişkinin incelenmesi. *Mehmet Akif Ersoy Üniversitesi Eğitim Fakültesi Dergisi*, (56), 345-361
- Bowlby, J. (2013). *Bağlanma* (Çev. Tuğrul Veli Soylu). İstanbul: Pinhan
- *Canabakan-Koç, N. (2015). *Okul öncesi dönem adaptasyon sürecinde ayrılık anksiyetesi bozukluğu geliştirmiş 48-66 aylık çocuklarda ebeveyn tutumlarının etkisi*. Yüksek Lisans Tezi, Beykent Üniversitesi Sosyal Bilimler Enstitüsü, İstanbul.
- *Çelik, S. (2022). *Pediyatrik triyajda palyaço uygulamasının çocuk-ebeveynin anksiyete ve memnuniyetine etkisi*. Doktora tezi, İstanbul üniversitesi-Cerrahpaşa Lisansüstü Eğitim Enstitüsü, İstanbul.
- *Çetin, S. B. (2017). *Çocuklarda ayrılık kaygısı ile anne-babanın ayrılık kaygısı ve ebeveynliğe yönelik tutumları*. Yüksek Lisans Tezi, Hacettepe Üniversitesi Eğitim Bilimler Enstitüsü, Ankara.
- *Çıkrıkçı, A. (2020). *Okul öncesi eğitime yeni başlayan çocukların ayrılma kaygıları ile annelerinin kaygıları arasındaki ilişki*. Yüksek Lisans Tezi, Bursa Uludağ Üniversitesi Eğitim Bilimleri Enstitüsü, Bursa.
- *Dağlar, K. (2016). *Okul öncesi çocuklarda anksiyete belirtileri ile annelerinin bağlanma biçimleri ve ayrılık anksiyeteleri arasındaki ilişki*. Yüksek Lisans Tezi, İstanbul Arel Üniversitesi Sosyal Bilimler Enstitüsü, İstanbul.

- *Demir, H. (2022). *3-6 yaş çocuğa sahip annelerin duygusal istismar potansiyelleri ve çocuklarının ayrılık kaygısı arasındaki ilişkinin incelenmesi*. Yüksek Lisans Tezi, Bursa Uludağ Üniversitesi Eğitim Bilimleri Enstitüsü, Bursa.
- *Demirer, E. (2021). *Çocuk merkezli oyun terapisinin çocuktaki kaygı düzeyine etkisinin incelenmesi*. Yüksek Lisans Tezi, İstanbul Ticaret Üniversitesi Sosyal Bilimler Enstitüsü, İstanbul.
- *Dönmez, S. (2019). *Anaokulu öğrencilerinde ayrılma kaygısının aile ortamı, annenin sürekli kaygısı ve anne-çocuk bağlanma örüntüleri açısından incelenmesi*. Yüksek Lisans tezi, Acıbadem Mehmet Ali Aydınlar Üniversitesi Sosyal Bilimler Enstitüsü, İstanbul.
- Dursun, G. (2013). *Yenidoğan dönemindeki kısa süreli annelik yoksunluğunun 2-3 yaş arası çocukların ruh sağlığı ve gelişimi üzerine etkisi*. Yüksek Lisans Tezi, Adnan Menderes Üniversitesi Sağlık Bilimler Enstitüsü, Aydın
- *Durukan, E. (2014). *Annenin yeterliğini etkileyen anne ve çocuk özellikleri*. Yüksek Lisans Tezi, Bahçeşehir Üniversitesi Sosyal Bilimler Enstitüsü, İstanbul.
- *Erermiş, S., Bellibaş, E., Ozbaran, B., Büküşoğlu, N. D., Altintoprak, E., Bildik, T., & Cetin, S. K. (2009). Temperamental characteristics of mothers of preschool children with separation anxiety disorder. *Turkish Journal of Psychiatry*, 20(1), 14-21.
- Freud, S. (2019). *Tutukluk, semptom ve kaygı* (C. Öner, Çev.). İstanbul: Oda.
- Freud, S. (2022a). *Çocukta fobinin analizi: Küçük Hans vakası*. (D. Muradoğlu, Çev.). İstanbul: Say.
- Freud, S. (2022b). *Ego ve id*. (S. C. Gülsay, Çev.). İstanbul: Oda.
- Göker, Z., Güney, E., Dinç, G., Hekim, Ö., & Üneri, Ö. Ş. (2015). Çocuk ve ergenlerde anksiyete ile ilişkili bozuklukların klinik ve demografik özellikleri: Bir yıllık kesitsel bir örneklem. *Klinik Psikiyatri*, 18(1), 7-14.
- *Güçlü Saltık, F. (2019). *Edirne il merkezi anaokulu çocukları ve ebeveynlerinde ayrılma anksiyetesi sıklığı ve etkileyen faktörler*. Tıpta Uzmanlık Tezi, Trakya Üniversitesi Tıp Fakültesi, Edirne.
- Gülcü-Üstün, N.S. (2021). *Seperasyon anksiyetesi olan çocukların ve annelerinin plazma oksitosin düzeyleri ve tedavi sonrası anksiyetedeği değişimle ilişkisinin incelenmesi*. Tıpta Uzmanlık Tezi, İstanbul Üniversitesi İstanbul Tıp Fakültesi, İstanbul.
- *Güler Budak, M., & Totan, T. (2020). 4-6 yaş arası okul öncesi çocuklar için yeniden düzenlenen kaygı ölçeğinin Türkçe geçerlik ve güvenirlik çalışması. *Yıldız Journal of Educational Research*, 5(1), 119-140.
- *Güner, M. G. (2021). *Annelerin kişilik özellikleri ile okul öncesi çocuklardaki anksiyete düzeyleri arasındaki ilişki*. Yüksek Lisans Tezi, İstanbul Gelişim Üniversitesi Lisansüstü Eğitim Enstitüsü, İstanbul.
- *Güngör, H. & Buluş, M. (2016). Ebeveyn mükemmeliyetçiliğinin 5-6 yaş okul öncesi dönem çocuklarının algılanan kaygı düzeyini öngörmedeki rolü. *Pamukkale Üniversitesi Eğitim Fakültesi Dergisi*, 39 (39), 147-159
- Harlow, H. F. (1958). The nature of love. *American Psychologist*, 13(12), 673-685.

- ICD [International Statistical Classification of Diseases and Related Health Problems]. (2022). *Separation anxiety disorder*. <https://icd.who.int/browse11/l-m/en#/http://id.who.int/icd/entity/830200631> adresinden 10.11.2022 tarihinde ulaşılmıştır.
- Işık, Ş., Tekinalp, B., Atalay, N., & Kaynak, Ü. (2019). *Psikolojik danışmada güncel kuramlar*. Ankara: Pegem Akademi.
- *İşbilen, B. (2006). *Okul öncesi eğitim kurumlarında yapılan sene sonu gösterilerinin çocuğun kaygı düzeyine etkisinin incelenmesi*. Yüksek Lisans Tezi, Hacettepe Üniversitesi Sosyal Bilimler Enstitüsü, Ankara.
- Kara, İ (2020). *Ayrılma anksiyetesi bozukluğu olan çocukların annelerindeki ayrılma anksiyetesi bozukluğu yaygınlığı*. Uzmanlık Tezi, Kocaeli Üniversitesi Tıp Fakültesi, Kocaeli.
- *Karabel, M. (2009). *Yenidoğan döneminde yoğun bakımda kalan çocuklarda ayrılık kaygısı bozukluğunun incelenmesi*. Uzmanlık Tezi, Fatih Üniversitesi Tıp Fakültesi, İstanbul.
- *Kaya, E. (2020b). *Okul öncesi dönem çocuğu olan annelerin duygu düzenleme becerileri ile çocuklarının kaygı düzeyi ve duygu ifade biçimleri arasındaki ilişki*. Yüksek Lisans Tezi, Ordu Üniversitesi Sağlık Bilimleri Enstitüsü, Ordu.
- *Kaya, G. (2020a). *Okul öncesi çocuğa sahip annelerin ebeveyn tutumları ile çocukların ayrılık kaygısı arasındaki ilişkinin incelenmesi*. Yüksek Lisans Tezi. İstanbul Sabahattin Zaim Üniversitesi Sosyal Bilimler Enstitüsü, İstanbul.
- *Kültür, Ç. S. E., Tiryaki, A., & Ünal, F. (2003). Ayrılık kaygısı bozukluğu olan çocuklarda sosyodemografik ve klinik özellikler. *Çocuk ve Gençlik Ruh Sağlığı Dergisi*, 10(1), 3-8.
- Leary, H., & Walker, A. (2018). Meta-analysis and meta-synthesis methodologies: Rigorously piecing together research. *TechTrends*, 62(5), 525-534.
- Mahler, M.S., Pine, F ve Bergmen, A. (2020). *İnsan yavrusunun psikolojik doğumu* (Y. Erten, Çev.). İstanbul: Metis Yayınları.
- Miles, B., M. & Huberman, A., M. (1994). *Qualitative data analysis*. London: Sage Publishing
- *Nazlıoğlu, A.G. (2019). *Çocuğun ayrılık kaygısı ile annelerinin kaygı düzeyleri ve ebeveynlik tutumları arasındaki ilişki*. Yüksek Lisans Tezi, Hacettepe Üniversitesi Eğitim Bilimleri Enstitüsü, Ankara.
- Nevid, J. S., Rathus, S. A. Ve Greene, B. (2020). *Değişen dünyada anormal psikoloji* (A. Durak Batıgün, Çev. Ed.). Ankara: Palme
- *Özdemir, A.D. (2019). *Annenin bağlanma boyutları ve çocuğun ayrılık kaygısının anneye ait sosyodemografik faktörlere göre incelenmesi*. Yüksek Lisans Tezi, Bahçeşehir Üniversitesi Eğitim Bilimleri Enstitüsü., İstanbul
- Özsayın-Kılıç, B. (2018). *Çocukluk ve yetişkinlik döneminde ayrılık anksiyetesinin yetişkinlik döneminde görülen anksiyete bozukluklarıyla ilişkisi*. Uzmanlık Tezi, Ankara Yıldırım Beyazıt Üniversitesi Tıp Fakültesi, Ankara.

- Sağır, L. (2021). *Yeme tutumu, ayrılık anksiyetesi ve yetişkin ayrılık anksiyetesi arasındaki ilişki*. Yüksek Lisans Tezi, Demiroğlu Bilim Üniversitesi Sosyal Bilimler Enstitüsü, İstanbul.
- Santrock, J. W. (2015). *Yaşam boyu gelişim: Gelişim Psikolojisi*. (G. Yüksel, Çev. Ed.). Ankara: Nobel Akademi.
- Shelov, S.P. ve Altmann, T R. (2015). *Bebek ve küçük çocuk bakımı 0-5 yaş* (C. Elmas, Çev.). Ankara: İmge.
- *Sirkeci, B. (2017). *Okul öncesi çocuklarının anksiyete belirtileri ile anne baba tutumu arasındaki ilişki*. Yüksek Lisans Tezi, Haliç Üniversitesi / Sosyal Bilimler Enstitüsü /
- *Şahin, H., & Görünmez, M. N. (2022). Anne kaygı düzeyi ile çocuk kaygı düzeyi arasındaki ilişkinin incelenmesi. *Iğdır Üniversitesi Sosyal Bilimler Dergisi*, (31), 324-349.
- Şahin, G. G., Durat, G., & Şahin, S. (2022). Bipolar bozukluk tanılı hastalarda ayrılık kaygısı ile yaşam kalitesi arasındaki ilişkinin değerlendirilmesi. *Kocatepe Tıp Dergisi*, 23(4), 414-420.
- Tavşancıl, E., & Aslan, A. E. (2001). *İçerik analizi ve uygulama örnekleri/sözel, yazılı ve diğer materyaller için*. İstanbul: Epsilon.
- *Tekinceer, E. (2021). *Somatik hastalığı olan okul öncesi dönem çocuklarında ebeveyn tutumları ve kaygı düzeyinin incelenmesi*. Yüksek Lisans Tezi, Maltepe Üniversitesi, Lisansüstü Eğitim Enstitüsü, İstanbul.
- *Teze, S. (2016). *Annesi çalışan 6 yaş çocukların ayrılık kaygısının bağlanma stilleri açısından incelenmesi*. Doktora Tezi, Selçuk Üniversitesi Sosyal Bilimler Enstitüsü. Konya
- Türkbay, T. (1999). *Ayrılık kaygısı bozukluğunda psikolojik, ailesel ve sosyal etmenlerin araştırılması*. Tıpta Uzmanlık Tezi, GATA Tıp Fakültesi, Ankara.
- Ulusoy Gökçek, V. (2020). *Bağlanma serüveni*. Ankara: Nobel Akademi Yayınları
- *Yeşildaş, F. B. (2018). *Okul öncesi çocuklarda kaygının ebeveyn – çocuk ilişkisine yönelik değişkenler açısından değerlendirilmesi*. Yüksek Lisans Tezi, Ufuk Üniversitesi Sosyal Bilimler Enstitüsü, Ankara
- *Yılmaz, M. (2020). *Okul öncesi eğitime devam eden 57-68 aylık çocukların okul kaygıları ile sosyal becerileri arasındaki ilişkinin incelenmesi*. Yüksek Lisans Tezi, İnönü Üniversitesi Eğitim Bilimleri Enstitüsü, Malatya.
- *Yılmaz, Ö. (2018). *Okul öncesi çocuklarda oyun terapinin ayrılık kaygısı üzerine etkisinin değerlendirilmesi*. Yüksek Lisans Tezi, Bülent Ecevit Üniversitesi Sağlık Bilimleri Enstitüsü, Zonguldak.
- Zimmer, L. (2006). Qualitative meta-synthesis: a question of dialoguing with texts. *Journal Of Advanced Nursing*, 53(3), 311-318.

**ERGENLERDE AKRAN ZORBALIĞININ BENLİK SAYGISI VE DUYGU
REGÜLASYONU İLE İLİŞKİSİ**
THE RELATIONSHIP BETWEEN PEER BULLYING AND SELF-ESTEEM AND
EMOTION REGULATION IN ADOLESCENTS

İbrahim AYDEMİR

Yüksek Lisans Öğrencisi, Yakınođu Üniversitesi
ORCID NO: 0000-0001-6313-3925

Hande ÇELİKAY SÖYLER

Dr. Öğr. Üyesi, Yakınođu Üniversitesi
ORCID NO: 0000-0001-6735-1321

ÖZET

Ergenlik döneminde akranlarla olan ilişkiler ergenlerin kimlik gelişimleri başta olmak üzere kişilerarası ilişkilerini, akademik başarılarını, problem çözme becerilerini, benlik saygıları gibi temel gelişimsel alanlarını etkilemektedir. Bu nedenle akranları tarafından zorbalığa maruz kalan ergenlerin hayatlarında pek çok alanda zorlandıkları bilinmektedir. Bu kapsamda bu çalışmanın temel amacını ergenlerde akran zorbalığının benlik saygısı ve duygu regülasyonu ile ilişkisinin incelenmesi oluşturmaktadır.

Bu amaç doğrultusunda belirlenen araştırmanın örneklemini Aydın İli'nin yaşayan ve eğitim gören yaşları 13-18 arasında değişen 337 lise öğrencisi oluşturmaktadır. Araştırmada katılımcılara Kişisel Bilgi Formu, Geleneksel Akran Zorbalığı Ölçeği, Rosenberg Benlik Saygısı Ölçeği ve Duygu Düzenleme Ölçeği uygulanmıştır.

Araştırma sonucunda elde edilen bulgulara göre ergenlerin akran zorbalığına maruz kalma ve duygu düzenleme becerilerinin cinsiyet, yaş, ailenin gelir düzeyi ve anne babanın eğitim düzeyine göre farklılaşmadığı bulunmuştur. Ergenlerin benlik saygısı düzeyi ise yaş, ailenin gelir düzeyi ve anne babanın eğitim düzeyine göre farklılık göstermezken cinsiyete göre farklılık gösterdiği bulunmuştur. Araştırmada kız öğrencilerin benlik saygısı erkek öğrencilerin benlik saygısından daha yüksek bulunmuştur. Basit doğrusal regresyon analizi sonucuna göre ergenlerin akran zorbalığına maruz kalmalarının benlik saygılarını %8 oranında anlamlı şekilde etkilediği bulunmuştur. Ergenlerin akran zorbalığına maruz kalmalarının ise duygu düzenleme stratejileri olan bilişsel yeniden değerlendirme ve bastırma stratejileri üzerinde anlamlı bir etkisi bulunmamıştır.

Yapılan çalışma yalnızca 13-15 yaş arasında bulunan lise öğrencilerini kapsamaktadır. Bu kapsamda belirlenen yaş aralığına ilkökul ve ortaokul öğrencilerinin de dahil edilmesi yaş ile ilgili değişimlerin daha net görülebilmesini sağlayabilir. Araştırma sonuçlarına göre akran zorbalığına maruz kalma arttıkça ergenlerin benlik saygısı azalmaktadır. Bu kapsamda liselerden başlayarak tüm eğitim seviyelerini kapsayacak şekilde akran zorbalığını önlemek üzere müdahale programları geliştirebilir

Anahtar kelimeler: akran zorbalığı, benlik saygısı, duygu düzenleme, ergenlik

ABSTRACT

Relationships with peers during adolescence affect the basic developmental areas of adolescents such as identity development, interpersonal relationships, academic achievement, problem-solving skills, and self-esteem. For this reason, it is known that adolescents who are bullied by their peers have difficulties in many areas of their lives. In this context, the main purpose of this study is to examine the relationship between peer bullying and self-esteem and emotion regulation in adolescents.

The sample of the research determined in line with this purpose consists of 337 high school students aged between 13-18, who is living in Aydın Province. Personal Information Form, Traditional Peer Bullying Scale, Rosenberg Self-Esteem Scale and Emotion Regulation Scale were applied to the participants in the study.

According to the findings obtained as a result of the research, it was found that the adolescents' exposure to peer bullying and emotion regulation skills did not differ according to gender, age, income level of the family and education level of the parents. Adolescents' self-esteem level, on the other hand, did not differ according to age, income level of the family and education level of the parents, but it was found to differ according to gender. In the study, the self-esteem of female students was found to be higher than the self-esteem of male students. According to the results of the simple linear regression analysis, it was found that the adolescents' exposure to peer bullying significantly affected their self-esteem by .8%. Adolescents' exposure to peer bullying did not have a significant effect on cognitive reappraisal and suppression strategies, which are emotion regulation strategies.

The study included only high school students between the ages of 13-15. In this context, the inclusion of primary and secondary school students in the age range determined can provide a clearer view of age-related changes. According to the results of the research, as the exposure to peer bullying increases, the self-esteem of the adolescents decreases. In this context, intervention programs can be developed to prevent peer bullying, starting from high schools and covering all education levels.

Keywords: peer bullying, self-esteem, emotion regulation, adolescence

YENİ E-TİCARET YASASI VE SEKTÖRE YANSIMALARI

NEW E-COMMERCE LAW AND REFLECTIONS ON THE SECTOR

Öğr. Gör. Dr. Özlem KARAMAN

İstanbul Üniversitesi Cerrahpaşa

ORCID NO: 0000-0002-7186-5891

ÖZET

Elektronik ticaret, mal ve hizmetlerin internet ortam ve araçları vasıtasıyla alınıp satılması olarak tanımlanabilen bir iş modelidir. Son yirmi yılda, hem satıcılar hem de tüketicilerin yoğun ilgisiyle online alışverişe talebin artması, bazı sorunları da beraberinde getirmiştir. Sektör, son yıllarda pazaryeri kuralları, lojistik, reklam, rekabet ve vergi konularına dair birçok sorunla yüzleşmektedir. Bu nedenle, e-ticaret alanında kuralların belirlenmesi ve düzenin sağlanması amacıyla kanun koyucu tarafından zaman zaman bazı yasa ve yönetmelikler hayata geçirilmektedir.

2022 yılında yayınlanarak 1 Ocak 2023 tarihinde yürürlüğe giren Elektronik Ticaretin Düzenlenmesi Hakkında Kanunda Değişiklik Yapılmasına Dair Kanun da e-ticaret mevzuatına yönelik son düzenlemelerden biridir. Bu çalışmanın amacı ise, yasanın getirdiği değişiklikleri ve bunların e-ticaret sektörüne etkilerini ortaya koymaktır. Bu çalışmada, hukuki açıdan bir değerlendirme yapılmamış; e-ticaret pazar yeri işletmeleri ile buralarda faaliyet gösteren satıcılar arasında ilişkilerin düzenlenmesi, haksız rekabetin engellenmesi ve sektörün sağlıklı bir şekilde büyümesini amaçlayan kanunun e-ticaret ekosistemine olumlu ve olumsuz etkileri, resmî gazete, sektörel haberler ve medyada yer alan uzman görüşleri dikkate alınarak değerlendirilmiştir.

Sonuç olarak; yeni düzenlemenin, e-ticaret pazaryerlerinde satıcı konumundaki KOBİ ve mikro işletmelerin çıkarlarını gözeterek önünü açmayı ve rekabet güçlerini artırmayı hedeflediği tespit edilmiştir. Yeni yasa, lisanslama, reklam ve lojistik kısıtlamaları ve bazı engelleyici uygulamalarla e-ticaret pazarına hâkim tek bir işletme oluşmasının önüne geçmeyi amaçlamaktadır. Diğer yandan, pazaryeri işletmelerinin pazarlama harcamalarını işlem hacmine göre yapması zorunluluğuna dair kararın, satıcıların medya ve reklam yatırımlarının azalmasına sebep olabileceği düşünülmektedir. Ayrıca, pazaryeri aracı hizmet sağlayıcıların, yeni yasa gereği katlanması gereken lisanslama bedelini ve diğer ek maliyetleri satıcılara komisyon bedeli olarak yansıtma yönünde alacağı olası kararların, ürün fiyatlarının artmasına neden olarak tüketici aleyhine sonuçlar doğurabileceği değerlendirilmiştir.

Anahtar Kelimeler: E-ticaret, E-ticaret yasası, Pazaryeri.

ABSTRACT

Electronic commerce is a business model defined as buying and selling goods and services through the internet. In the last twenty years, the demand for online shopping with the interest of both sellers and consumers has increased some problems. The sector has faced many difficulties with market rules, logistics, advertising, competition, and tax issues in recent years. For this reason, the legislator implements some laws and regulations to determine the rules in the field of e-commerce and to ensure order.

The law on the Amendment of the Electronic Commerce on the Regulation of Electronic Commerce, published in 2022 and entered into force on 1 January 2023, is one of the final regulations for e-commerce legislation. This study aims to reveal the changes in the law and their effects on the e-commerce sector. Within the scope of the study, no legal assessment was made; the positive and negative impact of the law, which aims to regulate relations between e-commerce marketplace enterprises and sellers, prevent unfair competition, and grow the sector healthily, have been evaluated by taking into consideration the positive and negative effects of the e-commerce ecosystem, the official newspaper, sectoral news and expert opinions in the media.

In conclusion, It has been found that the new regulation tried to pave the way for the interests of SMEs and micro businesses in the e-commerce marketplace and aimed to increase their competitiveness. The new law seeks to prevent the formation of a single enterprise dominating the e-commerce market with licensing, advertising, and logistics restrictions and some inhibitory applications. On the other hand, the decision on the necessity to make marketing expenditures according to the transaction volume may lead to a decrease in media and advertising investments of sellers. In addition, it has been evaluated that the decisions of the marketplace intermediary service providers to reflect the licensing fee and other additional costs to the sellers as a commission fee may result in an increase in product prices and result in negative consequences for the consumer.

Keywords: E-commerce, E-commerce law, Marketplace.

GİRİŞ

Elektronik ticaret, mal ve hizmetlerin internet ortam ve araçları vasıtasıyla alınıp satılması olarak tanımlanabilen bir iş modelidir. İnternet teknolojilerindeki gelişmelere paralel olarak 1995 yılında ortaya çıkan ve Amerikan Amazon markasının kurulmasıyla başlayan elektronik ticaret, 2000’li yıllardan sonra dünyaya yayılmıştır. Türkiye’de ise, 1998 yılında Hepsiburada.com, 2001 yılında Gittigidiyor, 2009 yılında Trendyol ve 2012 yılında n11.com siteleri hızla kurularak perakende e-ticaret yaygınlaşmaya başlamıştır (Akgun, 2021;34).

Elektronik ticarete yönelik yasal mevzuat her ülkede yerel kanun yapımcılar tarafından belirlenmekle birlikte, Birleşmiş Milletler Genel Kurulu Uluslararası Ticaret Hukuku Komisyonu, 30 Ocak 1997’de “E-Ticaret Model Kanunu”nu, devletler tarafından ulusal mevzuatın geliştirilmesi için temel olması amacıyla tavsiye niteliğinde yayınlamıştır. Türkiye’de ise öncü mevzuat hazırlıklarını müteakiben, elektronik ticarete ilişkin esas ve usulleri düzenleyen “Elektronik Ticaretin Düzenlenmesi Hakkında Kanun” 5/11/2014 tarihinde Resmî Gazetede yayınlanarak yürürlüğe girmiş, daha sonra yayınlanan çeşitli tebliğ ve yönetmeliklerle desteklenmiştir. 2022 yılında yayınlanarak 1 Ocak 2023 tarihinde yürürlüğe giren Elektronik Ticaretin Düzenlenmesi Hakkındaki Kanunda Değişiklik Yapılmasına Dair Kanun ve Elektronik Ticaret Aracı Hizmet Sağlayıcı ve Elektronik Ticaret Hizmet Sağlayıcılar Hakkında Yönetmelik ise elektronik ticaretin aktörleri için bağlayıcı yeni yükümlülükler getirmektedir.

Bu çalışmada, yeni e-ticaret yasasının getirdiği temel yeniliklere değinilecek, bu değişikliklerin e-ticaretin aktörlerine ve ekosistemine olası yansımaları olumlu ve olumsuz yönleriyle ele alınmıştır. Bilgilerin derlenmesinde resmî gazete, geleneksel ve sosyal medyadaki haber ve uzman görüşlerinden faydalanılmıştır.

1. Türkiyede E-Ticaretin Mevcut Görüntüsü

Ticaret Bakanlığı 2022 ETBİS verilerine göre, ülkemizde 2022 yılı ilk 6 ayı itibarıyla e-ticaret hacmi bir önceki yılın aynı dönemine göre %116'lık artışla 348 milyar TL olarak gerçekleşmiştir. 488.706 işletme pazar yerlerinde e-ticaret faaliyetinde bulunmakta, bunların 13.421'i kendi sitesinde de satış yapmaktadır. 2022 yılının ilk 6 aylık dönemde, ülkemizde e-sipariş miktarı %38 artışla 1 milyar 654 milyon adetten 2 milyar 294 milyon adede yükselmiştir. Aynı dönemde e-ticaretin genel ticarete oranı ise %18,5 olmuştur (eticaret.gov.tr).

Dijitalleşmeye odaklanan özellikle KOBİ niteliğindeki şirketler ve mikro işletmeler, e-ticarette var olma yarışına girmiştir. E-ticaretin genel ticaret içindeki payının ilerleyen 10 yıl içinde %50'ye çıkması beklenmektedir. Online alışverişin gelişmekte olduğu ülkeler kategorisinde olan Türkiye'de sistem yeni olduğu için devlet, satıcılar ve tüketiciler bir dizi sorunla yüzleşmektedir. Sektörün sorunları, tüketiciler için fiyatlandırma ve iade usulleri iken; satıcılar, pazaryeri kuralları ve yoğun rekabet şartları; devlet ise vergilendirme ve yasalaştırma problemleriyle meşgul olmaktadır. Bu nedenle, hızla büyüyen sektöre, yasa koyucu eliyle bazı düzenlemelerin getirilmesi ve e-ticaret hukukunun güncellenmesi bir gereklilik haline gelmiştir.

Bu doğrultuda, yeni Elektronik Ticaret Yasası sektörün sağlıklı büyümesi, rekabeti engelleyen uygulamaların önlenmesi ve aracı pazar yerleri ile satıcılar arasında ilişkilerin düzenlenmesi amacıyla Ticaret Bakanlığı tarafından yürürlüğe konmuştur. Yeni yasa, e-ticaretin tüm paydaşlarını etkileyen, lisans ücreti, reklam, pazarlama ve lojistik kısıtlamaları gibi maddeler başta olmak üzere pekçok düzenleme içermekte ve bunların olası sonuçları bazı tartışmaları beraberinde getirmektedir (paradergi.com).

2. Yeni E-Ticaret Yasasının Getirdiği Yenilikler

Çalışmanın bu bölümde yasanın getirdiği yenilikler 2 başlıkta incelenecektir:

1. E-ticaret Aracı Hizmet Sağlayıcılarına (Pazaryeri İşletmeleri) Etkisi
2. E-ticaret Hizmet Sağlayıcılarına (Satıcılar) Etkisi

2.1. E-ticaret Aracı Hizmet Sağlayıcılarına (Pazaryeri İşletmeleri) Etkisi

Kanunda ETAHS kısa ismiyle anılan bu işletmeler, pazar yerinde elektronik ticaret hizmet sağlayıcıların mal veya hizmetlerinin teminine yönelik sözleşme yapılmasına ya da sipariş verilmesine imkân sağlayan Trenyol, Hepsiburda ve N11 gibi aracı hizmet sağlayıcıyı kuruluşlardır. Bu yapılar, yeni yasadaki en fazla etkilenmesi beklenen taraflardır. Aşağıda özellikle dikkat çeken bazı kanun maddelerinde değinilecektir.

MADDE 30- (1) Bir takvim yılındaki net işlem hacmi on milyar Türk lirasının ve iptal ve iadeler hariç işlem sayısı yüz bin adedin üzerinde olan ETAHS, büyük ölçekli ve çok büyük ölçekli ETAHS ile orta, büyük ve çok büyük ölçekli olup toplam satış hasılatının yarısından fazlasını elektronik ticaret satışlarından elde eden E-TİC, faaliyetine devam edebilmek için Bakanlıktan lisans almak ve lisansını yenilemek zorundadır.

Görsel 1

Kaynak: Resmî Gazete

Yeni kanunun 30 maddesine göre (görsel 1), e-ticaret pazar yeri işletmelerinin, faaliyetlerine devam edebilmek için satışları üzerinden ödeyeceği lisans ücreti bu işletmeler için önemli bir maliyet kalemi haline dönüşecektir. Bu ek maliyet, pazaryerlerinin satıcılara uyguladığı komisyon oranlarına, ürün fiyatlarına ve dolayısıyla tüketicilere olumsuz olarak yansımaları olacaktır.

MADDE 28- (3) Büyük ve çok büyük ölçekli ETAHS, net işlem hacminin aynı takvim yılına ilişkin on iki aylık ortalama Tüketici Fiyat Endeksi değişim oranı uygulanmış tutarının otuz milyar Türk liralık kısmı için bu tutarın yüzde ikisine, otuz milyar Türk lirasının üzerindeki kısmı için ise bu tutarın binde üçüne kadar reklam harcamasını izleyen takvim yılında yapabilir.

Görsel 2

Kaynak: Resmî Gazete

Yeni düzenleme, pazaryeri işletmelerinin pazarlama harcamalarına da belirli kısıtlar getirmektedir. Kanunun 28. maddesinin 3.bendi ile (görsel 2), çatısı altında faaliyet gösteren işletmeler için de reklam harcaması yapan pazaryerleri, reklam stratejilerini geleneksel mecralardan dijital medya platformlarına kaydırabileceğinden bu durum yanlış fiyatlamalara sebep olabilecektir. Öyle ki günümüzde e-ticaret sektörünün pazarlama ve reklam yatırımlarının %35'i, geleneksel medyaya odaklanmışken yeni dönemde Instagram, YouTube ve TikTok gibi sosyal medya kanallarına kayacaktır. Bu durum, geleneksel medyanın e-ticaret reklamverenlerinden gelen reklam payının azalmasına neden olacaktır.

EK MADDE 2- (1) Elektronik ticaret aracı hizmet sağlayıcı aşağıdaki hususlara uymakla yükümlüdür:
a) Aracılık hizmeti sunduğu elektronik ticaret pazar yerlerinde kendisinin veya ekonomik bütünlük içinde bulunduğu kişilerin markasını taşıyan ya da marka kullanım hakkını haiz olduğu malları satışa sunamaz veya bu malların satışına aracılık edemez. Bu malların, farklı elektronik ticaret ortamında satışa sunulması hâlinde bu ortamlar arasında erişim imkânı sunamaz ve birbirinin tanıtımını yapamaz. Bu hüküm, toplam satış hasılatının yarısından fazlasını elektronik ticaret dışındaki satışlardan elde eden kişilerin markasını taşıyan veya marka kullanım hakkını haiz olduğu mallar hakkında uygulanmaz.

Görsel 3

Kaynak: Resmî Gazete

Yeni yasa, hizmet aracılara özel markalı ürünlerini (Private label) kendi platformlarında satma yasağı getirmektedir (görsel 3). Satıcılar lehine rekabet avantajı yaratmak üzere verilmiş olan bu karar, diğer yandan bu markaların üreticilerinin iş hacmi açısından büyük kayıplara sebep olacaktır. Bu durum, tekstil e-ihracatını etkileyecek, bu ürünler üzerinden elde edilen ihracat gelirinin kaybına ve bunları üreten işletmelerde çalışanların işsiz kalmasına neden olacaktır. Tüketicinin güvenini kazanmış bazı PL markaların satılmaması, müşteri güveni ve memnuniyeti açısından olumsuzluklar oluşturabilecektir.

c) Aracılık hizmeti sunduğu elektronik ticaret pazar yerlerindeki satışlar, kendisinin elektronik ticaret hizmet sağlayıcı olarak yaptığı satışları ile elektronik ticaret dışındaki satışları hariç olmak üzere, 10/7/2003 tarihli ve 4925 sayılı Karayolu Taşıma Kanunu kapsamında eşya taşımacılığı, 26/9/2011 tarihli ve 655 sayılı Ulaştırma ve Altyapı Alanına İlişkin Bazı Düzenlemeler Hakkında Kanun Hükmünde Kararname kapsamında taşıma işleri organizatörlüğü ve 9/5/2013 tarihli ve 6475 sayılı Posta Hizmetleri Kanunu kapsamında posta hizmet sağlayıcılığı faaliyetlerinde bulunamaz.

Görsel 4

Kaynak: Resmî Gazete

Yeni yasa, lojistik ve uygulamalarına dair de bazı kısıtlamalar içermektedir (görsel 4). Buna göre, kargo işlemleri için kendi lojistik şirketlerini kuran pazaryerleri, bu taşıma şirketlerini diğer eşya taşımacılığı, taşıma işleri organizatörlüğü ve posta hizmet sağlayıcılığı faaliyetleri için kullanamayacaklar. Bu durum, bu işletmelerde çalışanlar için küçülme ve personel azaltma anlamında gelmektedir.

2.2.E-ticaret Hizmet Sağlayıcılarına (Satıcılar) Etkisi

"Elektronik ticarete haksız ticari uygulamalar

EK MADDE 1- (1) Elektronik ticarete haksız ticari uygulamada bulunulamaz. Elektronik ticaret aracı hizmet sağlayıcının, aracılık hizmeti sunduğu elektronik ticaret hizmet sağlayıcının ticari faaliyetlerini önemli ölçüde bozan, makul karar verme yeteneğini azaltan veya belirli bir kararı almaya zorlayarak normal şartlarda taraf olmayacağı bir ticari ilişkinin tarafı olmasına sebep olan uygulamalarının haksız olduğu kabul edilir.

(2) Aşağıdaki uygulamalar her durumda haksız ticari uygulama sayılır:

a) Mal veya hizmet satışı karşılığında elektronik ticaret hizmet sağlayıcıya yapılması gereken ödemenin, en geç satış bedelinin elektronik ticaret aracı hizmet sağlayıcının tasarrufuna girdiği ve siparişin alıcıya ulaştığı tarihten itibaren beş iş günü içinde eksiksiz yapılması.

b) Elektronik ticaret aracı hizmet sağlayıcı tarafından satış fiyatında tek taraflı değişiklik yapılması dâhil olmak üzere, elektronik ticaret hizmet sağlayıcının kampanyalı mal veya hizmet satışına zorlanması.

c) Elektronik ticaret hizmet sağlayıcıyla olan ticari ilişkinin koşullarının, yazılı şekilde veya elektronik ortamda yapılan aracılık sözleşmesiyle belirlenmemesi ya da bu sözleşmenin açık, anlaşılır ve elektronik ticaret hizmet sağlayıcı tarafından kolay erişilebilir olmasının sağlanmaması.

ç) Elektronik ticaret hizmet sağlayıcının aleyhine olacak şekilde aracılık sözleşmesi hükümlerinde geçmişe yönelik veya tek taraflı değişiklik yapılması ya da buna inkân sağlayan herhangi bir hükme aracılık sözleşmesinde yer verilmesi.

d) Herhangi bir hizmet verilmediği veya verilen hizmetin türü ve hizmet bedelinin tutar ya da oranı aracılık sözleşmesinde belirtilmediği hâlde elektronik ticaret hizmet sağlayıcıdan bedel alınması.

e) Aracılık sözleşmesinde herhangi bir nesnel ölçüte yer verilmediği hâlde ya da kamu kurumlarına veya adli mercilere başvuruda bulunulduğu gerekçesiyle elektronik ticaret hizmet sağlayıcının sıralama ya da tavsiye sisteminde geriye düşürülmesi, elektronik ticaret hizmet sağlayıcıya sunulan hizmetin kısıtlanması, askıya alınması veya sonlandırılması.

(3) İkinci fıkranın (a) bendinin uygulanmasında, elektronik ticaret aracı hizmet sağlayıcının ekonomik bütünlük içinde bulunduğu ödeme hizmeti sağlayıcısına yapılan ödemeler, elektronik ticaret aracı hizmet sağlayıcıya yapılmış kabul edilir."

Görsel 5

Kaynak: Resmî Gazete

Yeni e-ticaret yasası, pazaryeri platformlarında ürün satışı yapan KOBİ ve mikro işletme niteliğindeki satıcı işletmelerin haklarını korumak ve bu ortamlarda gerçekleşen işlemlerin şeffaf ve öngörülebilir olmasını sağlamak amacıyla yapılacak aracılık sözleşmelerine dair bazı kurallar belirlemektedir (görsel 5). Buna göre; aracılık sözleşmelerinde, aracılık hizmetinin kısıtlanması, askıya alınması veya sonlandırılmasını gerektiren durumlara, satıcılardan talep edilen bedellere ve bunların değiştirilme şartlarına, mal veya hizmetlerin arama motorlarında sıralanmasında ya da alıcıya tavsiye edilmesinde kullanılan parametreler ve satıcılara yapılacak ödemelerin süresi gibi bilgilere yer verilmesi zorunlu hale gelmiştir (haberturk.com).

Satıcılar lehine yürürlüğe giren kararlarla; aracı hizmet sağlayıcıların, satıcıların alternatif kanallardan aynı veya farklı fiyatla ürün satışını yapmasını engellemesi, reklam vermesini kısıtlaması, satış bedellerini geç ödemesi, satıcıları belirli bir kişiden mal veya hizmet teminine zorlaması, satıcılara herhangi bir hizmet vermeden ücret talep etmesi, arama sonuçlarını manipüle eden algoritmaların çalıştırılması gibi olumsuz uygulamaların engellenmesi amaçlanmaktadır (trthaber.com).

Pazaryeri perakendecilerinin lisans bedellerini hesaplarken platform gelirlerini yani satıcıların gelirlerini de dahil ederek net işlem hacmini belirlemesi sonucu komisyon oranlarının artması pekçoğu küçük çapta olan satıcı işletmelerin e-ticaret ekosisteminde tutunmasını zorlaştıracaktır. Bu platformlarda ticaret yapmanın artan maliyeti, satıcıları buradan kaçırarak kendi e-ticaret sitesini açmaya yöneltebilecektir.

b) Elektronik ticaret hizmet sağlayıcının satışları dolayısıyla elde ettiği verileri bedelsiz taşımaya ve bu veriler ile bunlardan elde ettiği işlenmiş verilere bedelsiz ve etkin şekilde erişim sağlamasına teknik imkân sunar.

Görsel 6

Kaynak: Resmî Gazete

Yeni düzenleme, halihazırda aracı hizmet sağlayıcılar tarafında toplanan ve saklanan müşteri verilerinin satıcılara da sunulmasını zorunlu hale getirmektedir (görsel 6). Böylece, bu işletmeler de müşterilerini daha iyi tanıyabilecek ve böylece daha etkin kampanyalarla müşterilerine ulaşabileceklerdir.

E-cüzdan uygulamasının sonlanması da yasayla getirilen önemli değişikliktir. Tüketici için ödemeyi kolaylaştırmayı amaçlayan dijital cüzdan uygulaması, aynı zamanda satış gelirlerinin aracı firmalarca banka gibi para tutmasını sağlamaktadır. Bu durum, satıcıların ve tüketicilerin pazaryerlerine olan bağımlılığını artırmaktadır. E-cüzdanın kaldırılması yönündeki karar pazaryeri perakendecilerinin rekabet bozucu uygulamalarını engelleyerek satıcıları korumayı amaçlamaktadır.

SONUÇ

E-ticaretin yeni uygulamalarla büyümesi, kanuni açıdan da yeni düzenlemelerin hayata geçirilmesini zaruri hale getirmektedir. Elektronik Ticaretin Düzenlenmesi Hakkında Kanunda Değişiklik Yapılmasına Dair Kanun da bu mevzuattan biridir. Yeni yasaya dair çıkarımların olumlu ve olumsuz tarafları bulunmaktadır. E-ticaret yasası incelendiğinde özellikle pazaryeri niteliğindeki işletmeler için son derece radikal değişiklikler içerdiği görülmektedir. Yeni iş yapış şekilleri belirleyen düzenlemenin büyük pazaryeri işletmelerini daha fazla etkileyeceği anlaşılmaktadır. Yasa, pazar yerlerini belirli kısıtlamalar, yüksek lisanslama maliyetleri ve cezalarla karşı karşıya bırakmaktadır. Getirilen reklam kısıtlaması kararı sektördeki büyük oyuncuların konvansiyonel medyadaki gücünü azaltarak, denetim ve gözetim altına almayı ve küçüklere yer açmayı amaçlamaktadır.

Sonuç olarak; yeni düzenlemenin e-ticaret pazaryerlerinde satıcı konumundaki KOBİ ve mikro işletmelerin çıkarlarını gözeterek önünü açmaya çalıştığı ve rekabet güçlerini artırmayı hedeflediği tespit edilmiştir. Yeni yasa, lisanslama, reklam ve lojistik kısıtlamaları ve bazı engelleyici uygulamalarla e-ticaret pazarına hâkim tek bir işletme oluşmasının önüne geçmeyi amaçlamaktadır. Diğer yandan pazaryeri işletmelerinin pazarlama harcamalarını işlem hacmine göre yapması zorunluluğu, medya ve reklam yatırımlarının azalmasına sebep olabilecektir. Pazaryeri hizmet sağlayıcıların yeni yasa gereği katlanması gereken ek maliyetleri satıcılara komisyon bedeli olarak yansıtması, ürün fiyatlarının artmasına neden olarak nihayet tüketici aleyhine sonuçlar doğurabilecektir.

KAYNAKÇA

Akgun, Z. (2021) Ticarete Dijital Dönüşüm Elektronik Ticaretten Sosyal Ticarete. Ticarete Dijital Dönüşüm.İksad yay. Ankara

Ticaret Bakanlığı E-ticaret bilgi platformu. Erişim adresi: <https://www.eticaret.gov.tr/haberler/10089/detay>. Erişim Tarihi: 12.01.2023

Resmi Gazete (1). Elektronik Ticaret Aracı Hizmet Sağlayıcı ve Elektronik Ticaret Hizmet Sağlayıcılar Hakkında Yönetmelik. Erişim Adresi: <https://www.resmigazete.gov.tr/eskiler/2022/12/20221229-5.htm> Erişim Tarihi: 24.01.2023

Resmi Gazete (2). Elektronik Ticaretin Düzenlenmesi Hakkında Kanunda Değişiklik Yapılmasına Dair Kanun. Erişim Adresi: <https://www.resmigazete.gov.tr/eskiler/2022/07/20220707-2.htm>. Erişim Tarihi: 25.01.2023

Paradergi.com. <https://www.paradergi.com.tr/sectorler/2023/01/09/yeni-e-ticaret-kanunu-ne-getirecek>. Erişim Tarihi: 09.01.2023

Haberturk.com. Erişim adresi: <https://www.haberturk.com/ankara-haberleri/29861088-e-ticarette-haksiz-ticari-uygulamalarin-onlenmesine-yonelik-duzenleme-yapildi>. Erişim Tarihi: 27.01.2023

Trthaber.com. Erişim Adresi: <https://www.trthaber.com/haber/gundem/e-ticarette-haksiz-uygulamalarin-onlenmesine-yonelik-duzenleme-734302.html>. Erişim Tarihi: 15.01.20203

ANALYZING THE IMPACT OF ICT IN THE RECREATION AND ACTIVE TOURISM SECTOR IN THE COUNTRY OF ALBANIA

Doc. Anduela LILE^{1*}

¹Department of Sport Management and Tourism, Faculty of Physical Activity and Recreation,
Sports University of Tirana, 1001, Tirana, Albania

ABSTRACT

Digital transformation refers to the integration of digital technology into all aspects of a business, fundamentally changing the way it interacts with and delivers value to customers. The aim of this study is to analyse how technological improvements are playing a very important role and have a direct impact on improving the quality of services in all areas, including the Recreation and Active Tourism sector in the country of Albania. This transformation of companies operating in the field of Recreation and Active Tourism constitutes, among others, offer a cultural change that requires organizations to challenge themselves and experiment with intelligent solutions. Highlighting the importance of determining the connections and potential impact between ICT tools and active tourism and recreation services, an in-depth study in the context of our country would contribute to the identification of strengths, weaknesses, as well as in determining and a vision for the future of this sector. An important place in this analysis is related to the definition and provision of continuing training and qualifications, which aim to help the students (Sports University of Albania students and Alumni students) to gain digital competences in accordance with the dynamic demands of the Recreation labor market and Active Tourism. Results of this case study pointed out the importance of establishing inter-institutional strategies on "Professional and continuing training in Sports University of Tirana" for the organization of training and qualifications of professional and continuing training on digital skills would contribute to the increase of qualified employees in this sector.

Keywords: recreation, professional training, ICT tools, leisure, active tourism

Introduction

Digital transformation refers to the integration of digital technology into all aspects of a business, fundamentally changing the way it interacts and delivers value to customers. Technological improvements are playing a very important role and have a direct impact on improving the quality of services in all areas, including the Recreation and Active Tourism sector. This transformation of companies operating in the field of Recreation and Active Tourism constitutes, among others, a cultural change that requires organizations to challenge themselves and experiment towards intelligent solutions.

Government agencies and public institutions operating in the field of recreation and active tourism, an industry that has strived to focus on the great outdoors and the simplicity of nature for

decades, is experiencing a paradigm shift as a result of technological innovation. It is affecting not only how institutions interact with and engage the public, but also how their services are offered and how they collaborate with other institutions.

Online commerce (e-Commerce) has profoundly changed the provision, distribution and consumption of services (Dombey 1997) in the active tourism and recreation industry. Information and communication technology (ICT) is a driving force for change within the active tourism industry (Kadison et. al 1998). Information systems (IS) and Management Information Systems (MIS) in tourism are classified as pioneering technology applications (Hagel & Singer 1999). Computer Reservation Systems (CRS) or Global Distribution Systems (GDS), represent the first international inter-organizational information systems (Hagel & Singer 1999).

Based on the determination of the European Parliament (2016) taking into consideration ICT developments, the era in which we are living, we refer to the term "Industry 4.0". The new phase of intelligent tourism (Smart Tourism), also defined as "Tourism 4.0" is characterized on the one hand by automation due to the digitization of work processes, and on the other hand by real-time connections between subjects and consumers (Adamo, 2018).

Methodology

The main aim of this study was to analyze and review recent national strategies and projects that are related with ICT solutions and their impact in active tourism and recreation sector in the country. The goal to analyse how technological improvements are playing a very important role and have a direct impact on improving the quality of services in all areas, including the Recreation and Active Tourism sector in the country of Albania. This review was based on an extensive research of national strategies and projects from 2014-2022. Two main national strategies related to digital solutions and sustainable tourism have been reviewed:

1. National Digital Agenda 2022-2026, National Digital Agenda 2020-2022
2. National Strategy for Sustainable Tourism Development 2019-2023

Review of National Strategies

According to statistics published by INSTAT (2019), the use of information and communication technology in enterprises according to the economic activity of the enterprise has undergone a significant increase in the entire service sector in our country. In the National Strategy for the Sustainable Development of Tourism 2019 – 2023 (Ministry of Environment and Tourism 2019) a vision towards intelligent solutions is clearly defined, where ICT tools play a potential role.

The National Agency of the Information Society (AKSHI) through initiatives such as: "Digital Agenda of Albania 2022 - 2026; "Cross-sectoral Strategy Action Plan", "Digital Agenda of Albania" 2020-2022; "Albania Digital Agenda Strategy Action Plan 2015-2020"; "Digital

Agenda of Albania 2015-2020", has defined a vision for the digital transformation of services in the Republic of Albania. The government portal "e-Albania" (<https://e-albania.al/>) is playing an increasingly important role in the digitalization of services offered in our country.

Bearing in mind the importance of determining the connections and potential impact between ICT tools and active tourism and recreation services, an in-depth study in the context of our country would contribute to the identification of strengths, weaknesses, as well as in determining and a vision for the future of this sector.

An important place in this analysis is related to the definition and provision of continuing training and qualifications, which aim to equip the participants (UST students, UST Alumni students) with digital competences in accordance with the dynamic demands of the Recreation labor market and Active Tourism. The determination of inter-institutional strategies on "Professional and continuing training in UST" for the organization of training and qualifications of professional and continuing training on digital skills would contribute to the increase of qualified employees in this sector.

Defining key points of national strategies

This review of national strategies and projects from 2014-2022 has defined the following key points of national strategies that should be further analyzed:

- How are the components of the quality of Recreation and Active Tourism services related which are influenced by ICT.
- How can the hypothesized connections and impacts be measured in quantitative terms
- How are ICT components related, which play a more important role in improving the quality of services in the field of Recreation and Active Tourism? How can their impact be measured in quantitative terms?
- Immediate initiatives should be defined for the provision of continuing digital and soft skills training and qualifications at Sports University of Tirana(UST). This training should aim to equip participants (UST students, UST Alumni students) with digital skills in accordance with the dynamic demands of the Recreation and Active Tourism labor market.
- Further recommendations should be determined that aim at a national strategy, which focuses on improving the quality of services in this sector through technological developments in general and Information and Communication Technology tools incontinuousr in the context of our country

Conclusions

This transformation of companies operating in the field of Recreation and Active Tourism constitutes, among others, offer a cultural change that requires organizations to challenge themselves and experiment towards intelligent solutions. Highlighting the importance of determining the connections and potential impact between ICT tools and active tourism and recreation services, an in-depth study in the context of our country would contribute to the identification of strengths, weaknesses, as well as in determining and a vision for the future of this sector. An important place in this analysis is related to the definition and provision of continuing training and qualifications,

which aim to help the students (Sports University of Albania students and Alumni students) to gain digital competences in accordance with the dynamic demands of the Recreation labor market and Active Tourism. Results of this case study pointed out the importance of establishing inter-institutional strategies on "Professional and continuing training in Sports University of Tirana" for the organization of training and qualifications of professional and continuing training on digital skills would contribute to the increase of qualified employees in this sector.

References

- AKSHI 2022 Agjencia Kombëtare e Shoqërisë së Informacionit <https://akshi.gov.al/>
- AKSHI 2022 *Agjenda Digjitale e Shqipërisë* <https://akshi.gov.al/wp-content/uploads/2022/06/vendim-2022-06-01-370-Agjenda-Digjitale-e-Shqipërisë-22-26-dhe-plani-i-veprimet.pdf> Last Retrieved 24 June 2022
- Adamo, F., (2018). Per un Turismo “Smart” in Epoca 4.0: ricerca, formazione e pianificazione, Annali del Turismo, VII, Edizioni Geoprogess
- Dombey, O. (1997) “Electronic Commerce – Changing the Face of the Travel Industry”, The ATTT Tourism Education Handbook, The Tourism Society, 93–4 2.
- European Parliament (2016): Industry 4.0. Directorate general for internal policies. Policy department A: Economic and scientific policy.
[http://www.europarl.europa.eu/RegData/etudes/STUD/2016/570007/IPOL_STU\(2016\)570007_EN.pdf](http://www.europarl.europa.eu/RegData/etudes/STUD/2016/570007/IPOL_STU(2016)570007_EN.pdf)
- INSTAT 2019 Përdorimi i teknologjisë së informacionit dhe komunikimit në ndërmarrje sipas aktivitetit ekonomik të ndërmarrjes 2015-2019
http://databaza.instat.gov.al/pxweb/sq/DST/START__TIK/TECH20/table/tableViewLayout1
- Korze, S. Z., (2019). “From Industry 4.0 to Tourism 4.0”, Innovative issues and app
- Hagel III, J. and Singer, M. (1999) Net Worth – Shaping Markets when Customers Make the Rules, Boston, MA: Harvard Business School Press 3.
- Kadison, H., Weismann, J.E., Modahl, M., Lieu, K.C. and Levin, K. (1998) On-line Retail Strategies, Forrester Report 1/1,
- Ministria e Mjedisit dhe Turizmit (2019). *Strategjinë Kombëtare për Zhvillimin e Qëndrueshëm të Turizmit 2019 – 2023*. <https://turizmi.gov.al/wp-content/uploads/2019/06/Strategjia-Komb%C3%ABtare-e-Turizmit-2019-2023.pdf>

A REVIEW OF THE SUSTAINABLE DEVELOPMENT OF SPORTS AND ACTIVE TOURISM IN ALBANIA

Msc. Lumtor Shkreli*

¹Department of Sport Management and Tourism, Faculty of Physical Activity and Recreation, Sports University of Tirana, 1001, Tirana, Albania

Abstract

It is now beyond dispute that Albania's national, social, and economic development is increasingly reliant on the tourism industry. The main aim of this study was to analyze and review recent national strategies and projects that are focused on the sports and active tourism sector in the country. The necessity to execute development policies that are based on the principles of sustainable development has been the focus of several recent studies in the literature on tourism development. This review results outlined that the national tourism strategy 2019-2023 offers a clear vision in order to develop new year-round travel destinations that embody hospitality. Results of this in-depth review and analyses pointed out the following key aspects of the sports and active tourism industry in Albania: 1) An essential component of Albania's economy and a major driver of both regional development and economic growth is tourism; 2) A tourist resort must adhere to sustainability principles in order to maintain long-term success in the global tourism market; 3) If a destination seeks to balance the interests of all stakeholders involved, it can be sustainable and competitive; 4) Stakeholders participation and engagement strategies are increasingly being used to inform key public policy decisions pertaining to sustainable tourism. Given the long-term, uniquely constructed, and unseen nature of tourism, it may be argued that there are still many unrealized potentials that, if carefully planned, might transform this industry into one of the strongest competitive pillars of the nation, in the region, and beyond.

Keywords: sports, sustainable development, national strategy, active tourism

Introduction

It is now beyond dispute that Albania's national, social, and economic development is increasingly reliant on the tourism industry. Albania, also referred to as "the nation of eagles" or "the bridge uniting east and west," has made significant historical and cultural contributions to Europe. After a protracted period of communist rule, this nation began its transition to democracy

in 1992. During the communist era, tourism was viewed as a "social problem," but it is currently growing quickly and is one of the key economic drivers in Albania. The public needed to be informed and educated about the benefits and drawbacks of tourism in this situation. The geographical characteristics of Albania offer several chances for the growth of different types of sports tourism. Albania offers the potential for the development of outdoor sports like hiking, mountaineering, skiing, etc. with its about 70% mountainous terrain.

Methodology

The main aim of this study was to analyze and review recent national strategies and projects that are focused on the sports and active tourism sector in the country. This review was based on an extensive research of national strategies and projects from 2014-2022. Three main aspects of sustainable tourism have been reviewed:

1. Local tourism potential
2. National Strategy for Sustainable Tourism Development
3. Examples of successful case-studies related to Sustainable Tourism Development in the country

Local tourism potential

The 400-kilometer coastline offers the possibility of developing water sports such as sea kayaking, diving, kitesurfing, etc. Numerous rivers and lakes offer the possibility of developing sports: fishing, rafting, etc. This rich natural tourist potential and the growing demand of tourists practicing these sports are faced with the tourist and cultural shortcomings of the services offered by Albania (Palushi et al. 2020). For this reason, the University of Sport Tirana and in particular the Faculty of Physical Activity and Recreation have created opportunities (Palushi et al. 2020) for students in this field.

National Strategy for Sustainable Tourism Development 2019-2023

National Strategy for Sustainable Tourism Development 2019-2023 has highlighted the following key points:

- It is now beyond dispute that Albania's national, social, and economic development is increasingly reliant on the tourism industry.

- Given the long-term, uniquely constructed, and unseen nature of tourism, it may be argued that there are still many unrealized potentials that, if carefully planned, might transform this industry into one of the strongest competitive pillars of the nation, in the region, and beyond.
- By this strategy, the nation hopes to accomplish this. On the basis of a clear vision already offered by government representatives, they will seek to develop new year-round travel destinations that embody hospitality, the most recognizable Albanian attribute.
- To promote Albania of healthy values for a better future for the country, they intend to develop new tourism goods, considerably improve services, and develop instruments to increase added value, especially for homes.

Examples of sustainable Tourism Development case studies in Albania

An essential component of Albania's economy and a major driver of both regional development and economic growth is tourism. A tourist resort must adhere to the sustainability principles in order to maintain long-term success in the global tourism market. The necessity to execute development policies that are based on the principles of sustainable development has been the focus of several recent studies in the literature on tourism development. If a destination seeks to negotiate between the needs of all stakeholders, it can be sustainable and competitive.

Stakeholder engagement and participation practices are increasingly becoming part of the mainstream practice and central public policy decision-making related to sustainable tourism (Brokaj & Murati 2014). Sustainable development and the application of its principles in Albanian tourism are more important now than ever. It should be considered from the perspective of key stakeholders: tourists, the local population, tourism businesses, and professionals involved in the tourism industry (Brokaj & Murati 2014). Sustainable tourism development ensures guest satisfaction, continued profit from tourism-related activities for tourism-oriented businesses and growth of tourism in the region, improvement of the living standards of the local population, and protection of the environment.

The diversity of attractive sandy shores, alpine mountains, and ancient fortress cities, combined with genuine hospitality, have made the country one of the most popular tourist destinations over the past decade. To unlock further potential, the ILO conducted a study of the

tourism sector in the region of Gjirokastra, southern Albania, a region characterized by a steady outflow of residents seeking jobs and better living conditions in the capital or abroad (ILO 2021).

Developing and promoting regional cooperation

Interreg Project IPA CBC Greece – Albania has highlighted the following key points:

- The cross-border region and especially the Konitsa and Permet areas share the same natural resources. Sustainable development of the tourism industry concerning the environment is a key priority for the economic development of both Greece and Albania.
- The project aims to cover the existing shortage of certified extreme sports professionals. Thus, its overall objective is to develop thematic (adventure) tourism in the cross-border region by providing appropriate training for new professionals and improving the quality of services offered. In addition, the project aims to create a common culture and appreciation of natural and cultural resources, which professional guides will pass on to visitors.
- Local communities will benefit in numerous ways: sustainable development and environmental awareness will be strengthened, the tourist season will be extended, the number of visitors will increase and new jobs related to the tourism industry will be created.
- For this industry to develop and continue to grow sustainably, it is necessary to reach a common understanding of the rules of environmental protection and the elimination of negative human impact/interference. Furthermore, by joining forces to develop and promote extreme sports tourism, economies of scale will be created, leading to lower costs (e.g. joint advertising and promotion) and better and more diverse services, benefiting all target groups involved.

Conclusions

It is now beyond dispute that Albania's national, social, and economic development is increasingly reliant on the tourism industry. The main aim of this study was to analyze and review recent national strategies and projects that are focused on the sports and active tourism sector in the country. The necessity to execute development policies that are based on the principles of

sustainable development has been the focus of several recent studies in the literature on tourism development.

This review results outlined that the national tourism strategy 2019-2023 offers a clear vision in order to develop new year-round travel destinations that embody hospitality. Results of this in-depth review and analyses pointed out the following key aspects of the sports and active tourism industry in Albania: 1) An essential component of Albania's economy and a major driver of both regional development and economic growth is tourism; 2) A tourist resort must adhere to sustainability principles in order to maintain long-term success in the global tourism market; 3) If a destination seeks to balance the interests of all stakeholders involved, it can be sustainable and competitive; 4) Stakeholders participation and engagement strategies are increasingly being used to inform key public policy decisions pertaining to sustainable tourism.

Given the long-term, uniquely constructed, and unseen nature of tourism, it may be argued that there are still many unrealized potentials that, if carefully planned, might transform this industry into one of the strongest competitive pillars of the nation, in the region, and beyond.

References

- National Strategy for Sustainable Tourism Development 2019-2023. – *Republic of Albania: Ministry of Tourism and Environment*. URL: <https://turizmi.gov.al/wp-content/uploads/2019/12/National-Tourism-Strategy-2019-2023-EN.pdf>
- Brokaj R., Murati M., 2014. *Sustainable Tourism Development in Albania through Stakeholders Involvement*. – June 2014. URL: https://www.researchgate.net/publication/312296432_Sustainable_Tourism_Development_in_Albania_through_Stakeholders_Involvement
- Roland Palushi, Robert Çitozi, Elton Spahiu. (2015). *The contribution of faculty of physical activity and recreation in the development of sport tourism in Albania*. DOI: <https://doi.org/10.14198/jhse.2015.10.Proc1.46>
- International Labor Organization Report 2021. *Authentic and green tourism off the beaten tracks in Albania's Vjosa river region*. – ILO, 19.02.2021. URL: https://www.ilo.org/budapest/whats-new/WCMS_771797/lang-en/index.htm.
- Developing and promoting extreme tourism in Greece Albania cross-border area.2020. *Programme 2014 - 2020 Interreg IPA CBC Greece – Albania*. URL: <https://keep.eu/projects/19499/Developing-and-promoting-ex-EN>.

PİYANODA KULLANILAN PEDALLARIN GÖREVLERİNE VE TARİHİNE KISA BİR BAKIŞ

A BRIEF OVERVIEW OF THE FUNCTIONS AND HISTORY OF THE PIANO PEDALS

Doç. Verda KARAÇİL CERİT

İstanbul Nişantaşı Üniversitesi Sanat ve Tasarım Fakültesi / Konservatuvarı Müzik Bölümü

ORCID NO:0000-0001-7029-3230

ÖZET

Pedal kullanımının piyano eğitiminde çok büyük bir önemi vardır. Her birinin görevi birbirinden farklı olan pedallar, eserlere çeşitli renk ve tını katar, onları zenginleştirir. İcracının pedalları kullanma becerisi eserin doğru veya yanlış yorumlanmasına sebep olabilir. Dolayısıyla doğru müzikal ifadelere ulaşmak pedalları iyi tanımayı, onları ustaca kullanmayı ve hassas bir kulağa sahip olmayı gerektirir. Ayrıca eser içerisinde doğru ve yerinde pedal kullanmak için pedal mekanizmasını tanımak, doğru teknikleri bilmek önemlidir. Bu nedenle pedal eğitimi ancak piyanoda belli bir seviyeden sonra başlanıp değerlendirilmektedir. Çalışma kapsamında tarama modeline yer verilmiş betimsel bir yöntem izlenmiştir. Veri toplamak için kaynak tarama yönteminden yararlanılmıştır. Araştırmada önce piyanoda yer alan sol, orta ve sağ pedallar tanıtılmış, mekanizmanın işleyişi, görevleri anlatılmış, sonrasında tarihsel gelişimi, pedal tekniği ve öneminden bahsedilmiştir. Bu çalışma ile icracının farkındalığını arttırmak, ona eğitsel anlamda katkıda bulunmak hedeflenmiştir.

Anahtar Kelimeler: Piyano, Piyano Pedalı, Pedal Tekniği, Müzik Eğitimi, Piyano Tarihi

ABSTRACT

Pedal usage has a great importance in piano education. The pedals, each of which has a different task than the other, add various colors and timbres to the pieces and enrich them. The ability of the performer to use the pedals can result in a correct or incorrect interpretation of the piece. Therefore, reaching the right musical expressions requires knowing the pedals well, using them skillfully and having a sensitive ear. In addition, it is important to understand the pedal mechanism and to know the right techniques in order to use the pedal correctly and in place in the piece. For this reason, pedal training is started and evaluated only after a certain level in piano. Within the scope of the study, a descriptive method was followed, in which the scanning model was included. Source scanning method was used to collect data. In the research, first, the left, middle and right pedals of the piano were introduced, the mechanism's operation and functions were explained, and then its historical development, the

pedal technique and importance were mentioned. With this study, it is aimed to increase the awareness of the performer and to contribute to him in an educational sense.

Keywords: Piano, Piano Pedal, Pedal Technique, Music Education, Piano History

GİRİŞ

Günümüzde müzik eğitiminin temel enstrümanı olarak adlandırılan piyano, her çeşit müzik türünde var olan, özellikle piyano edebiyatı ve müzik tarihinde önemli bir konumda yer alan polifonik bir enstrümandır. Zengin, büyük bir ses hacmine sahip olan piyano, orkestradaki tüm sesleri içinde barındırır. Genel olarak seksen sekiz tuş, üç pedal, yedi oktavdan fazla ses alanından meydana gelir.

Karmaşık bir yapıya sahip olan piyanoda pedallar da başlı başına ayrı bir enstrümandır. Pedal, piyanonun alt katmanında bulunan ve enstrümanın sesini çeşitli şekillerde değiştirebilen ayak ile basılarak çalıştırılan kollarıdır. Modern piyanolarda genellikle soldan sağa üç pedal bulunmaktadır; yumuşak pedal (*una corda*), sürekli veya susturucu pedalı (*sostenuto*) ve uzatma (*sustain / damper*) pedalı olarak adlandırılır. Pedallar sesin kaybolmasına karşın, tınının devam etmesini veya sesi hafifleterek çalmayı sağlayan bir araçlardır. Yorumcu pedal yardımı ile eseri zenginleştirebilir, istenen ruhu ve karakteri verebilir, ayrıca *cantabile* çalış biçimini en güzel şekilde sunabilir. Bu bağlamda pedalların çeşitli işlevleri de piyanistlere eserlerde farklı imkanlar sağlamakta ve özgürlükler sunmaktadır.

Piyano pedallarının gelişimi, piyanonun icadından itibaren başlayan ve 19. yüzyılın sonlarına kadar devam eden bir evrimdir. Bununla beraber pedal mekanizmaları, kullanma teknikleri de yenilenmekte, piyanistler ve pedagoglar tarafından yeni stiller yaratılıp benimsenmekte pedalın müziğe katkıları yadsınamaz hale gelmektedir.

Piyanoda pedalları doğru kullanmakta ustalık isteyen bir süreçtir. Piyanistin pedal mekanizmasını iyi tanınması, koordinasyon yeteneğinin güçlü ve armonik değişimlere hakim hassas bir işitme duyusuna sahip olması, dönem stillerine ait yorumlamayı bilmesi gerekir. O nedenle piyano eğitiminde seviye ilerledikçe, pedal tekniği daha karmaşık bir hale gelmektedir. Bu yüzden piyanoda pedal konusu ve pedal sanatı kitap olacak nitelikte geniş bir konudur.

Bu amaç ile bu çalışmada piyanoda eseri doğru bir biçimde yorumlamadan önce pedal kullanma sanatının temel prensiplerini öğrenmek; pedal mekanizmasına, türlerine, görevlerine ve pedal tekniğine yer verilmiştir.

YÖNTEM

ARAŞTIRMANIN MODELİ

Betimsel bir model kullanılan bu araştırmada belgesel tarama yöntemiyle veriler elde edilmiştir. Araştırmada tarihsel açılardan da tarama yöntemi izlenmiştir. Bu bağlamda piyanistler açısından yararlı olduğu düşünülerek piyanoda kullanılan pedallar araştırılmış, her bir pedalin işlevinden ve kullanma tekniğinden bahsedilmiş, tarihsel gelişimleri hakkında bilgi verilmiş, bugünkü gelinen noktaya değinilmiştir.

BULGULAR

Araştırmanın bu bölümünde piyanoda yer alan pedallar tanıtılmış, yerli yabancı çeşitli dokümanlar incelenmiş, piyanoda yer alan pedallar, türleri, kullanım alanları, tarihsel gelişimi pedal tekniği ile ilgili verilere ulaşılmış ve yorumlanmıştır.

Tarihsel Gelişimi

1709 yılında Bartolomeo Cristofori tarafından icat edilen piyanonun gerek hacmi gerek ses kapasitesinin genişlemesi ile günümüze kadar gelişimi devam etmiştir. (Jung, 2007:3) Dolayısıyla piyanonun önemli bir parçası olan pedalların evrimi de zamanla değişmiş ve bir dönem altı pedaldan oluşan piyanonun üç pedalda kalınması karar kılınmıştır.

Piyanonun sesini değiştirmek için kullanılan sol pedal Cristofori tarafından keşfedilen ilk mekanizma olmuştur. Yalnız bu pedal öncelikle bir el durdurucusu (stop) ile çalıştırılıyordu. Klavyenin yanında yer alan düğmeye basıldığında hareket sağa kayarak çekiçler iki dizi yerine bir diziye çarpıyordu. (Jung, 2007: 3)

18. yyın geç dönemlerinde Bir süre sonra Alman ve Avusturya'lı üreticiler, diz kaldırıcı üretmeye başladı. (Mozart'ın kullandığı piyanolarda üç durdurucu vardı; susturucuları kaldıran iki durdurucu ile iki de diz kaldırıcı yer almıştı. (Gültek, 2007:400)

19.yy'ın başlarında mekanik düzenekleri artmış, diz kaldırıcılarından vazgeçilmeye başlanmış pedallara geçiş yapılmıştır.

“18. yüzyılın sonları ile 19. yüzyılın başlarındaki piyanolar üç telli (tre corde) konumundan, bağlı olarak ya iki telin (due corde) ya da sadece bir telin (una corda) vurulduğu bir konuma geçebilirdi. Piyanistin pedala ne kadar bastığına bağlıdır. Bu ince ama önemli seçim, modern piyanolarda mevcut değildir, ancak daha önceki enstrümanlarda kolayca mevcuttu” (Banowetz, 1985: 5)

1805 yılından itibaren de Viyana piyanolarının dört veya beş pedallı (una corda, bason, iki ayarlı moderatör ve uzatma) üretimine başlanmıştı. Hatta Rowland'a göre iki Graf piyanosunda Türk Müziği(mehteran) etkisini vermek için altı pedal bulunmuştur. 1839'dan

sonra pedallarda deęişiklikler olmuş, Schumann dört pedallı piyanolar tercih etmiştir. (Gültek, 2007:401)

Piyano repertuarının gelişimi ile uzatma pedalı da 19. yyın başlarında Broadwood piyanoları ile ortaya çıkmış oldu. 1798 yılında da ilk pedal işaretlerini arpejlerin sol elde devamını sağlamak için Dussek kullanmıştır. (Akkuzu, 2012:14) Ancak üç pedal tüm susturucuları kaldırırken sol pedalı kullanmaya izin vermediği için pek tercih edilmedi ve yerini iki pedala bıraktı.

Sostenuto pedal, 19.yyın ikinci yarısında görülmeye başlanmıştır ve Amerikalı şirket Steinway tarafından geliştirilmiştir. Ancak bu pedalla ilgili çeşitli önyargılar da dile gelmiştir. Piyano üreticisi Broadwood'un kataloğunda "Belirli bazı notaları uzun tutmaya yarayan üçüncü pedala, konser salonlarında hiçbir değeri yoktur ve bu yüzden John Broadwood and Sons tarafından kullanılmamaktadır." (Gültek, 2007: 404)

Ancak Albert Venino, karşıt bir fikirle 1893 yılında yazdığı "Pedal Method" adlı kitabında susturucu pedalı şu şekilde ifade etmiştir, "*Susturucu pedal, piyanist için önemli bir değerdir. Bu pedal, yumuşak ve uzatma pedalları arasında yer alır ve kalıcı olmak için gelmiştir. Fakat piyanistler nasıl ve nerede kullanılacağını tam anlayamadıkları için hiç tercih etmemişlerdir. Günümüzün ve geçmişin eserlerinde az kullanılacağı doğrudur, ancak kuşkusuz bu buluş ileride birçok besteciye etkileyecektir.*"(Rowland, 1993:153) Sostenuto pedalı Debussy, Barber, Copland gibi besteciler dışında pek kullanan olmamıştır. Buna rağmen Yamaha ve Bösendorfer piyanoları bu pedala piyanolarında yer vermiştir.

Pedal Mekanizmasının İşleyişi

Günümüzde piyanoda genel olarak üç pedal bulunur: yumuşak pedal (sol pedal / una corda), sürekli veya susturucu (orta pedal / sostenuto) ve uzatma pedalıdır. (Sağ pedal /damper).

Orta pedal ikiye ayrılır: gece pedalı (surdin) diğeri ise sürekli pedaldır. Ayak ile sabitlenerek görev yapan gece pedalı (surdin) konsol piyanolarda yer alır ve sesinin şiddetini engellemek veya egzersiz, çalışma yapmak için kullanılır. Sadece kuyruklu piyanolarda bulunan sürekli pedal (sostenuto) ise sağ pedal ile kullanılarak çeşitli akorları tınlatmaya yarar. Bu pedala basıldığında, önceden basılmış sesler tutulur. Diğeri basılmamış tuşlara geçilirken çalınan seslerin devamını sağlamak için bu pedala basılır.

Sol pedala (yumuşak pedal) basıldığında tuşlar hafif sağa kayar ve normalde üç tele çarpan çekiçler bu kez iki tel veya tek tele dokunur. Dolayısıyla piyanoda tını hafif ve yumuşak çıkar. (Ertem, 2006: 689) Ancak konsol piyanolarda harekette bir deęişim ve kayma olmaz, sadece çekiçler ½ tellere yaklaşır varış mesafesi azaltılır. (Banowetz, 1985: 93)

Diğer bir ismiyle damper olarak bilinen sağ pedal, sesleri uzatmaya imkân sağlar. Pedalsız çalınan bir seste parmak tuştan kalktığında surdin iner, pedala basıldığında tüm susturucular (surdin) kalkar, diğer tellerdeki titreşimler devreye girer, ses genişler ve yayılır. (Akkuzu, 2012: 21)



Şekil 1: Kuyruklu Piyano

Sol Pedalın Özellikleri

- Sık kullanılmaz.
- Sesi yumuşatır, hafifletir.
- *Piano*, *pianissimo*, üç *piano* nüansları görüldüğünde kimi zaman tercih edilir, ancak her zaman değildir.
- Kimi zaman farklı ton renklerini elde etmek için zor ve hızlı kimi zamanda uzatma pedalı ile çalınacak bir pasajı hafif duyurmak için kullanılır. Cümlelerde ani nüans değişimi olan yerlerde de basılır. Örneğin *forte* çalınan bir müzik cümlesinden sonra aniden *piano* nüansında sunulması istenen bir cümle olabilir.

Orta Pedalın Özellikleri

Kuyruklu Piyanoda:

- Diğer bir elde melodi akışı devam ederken, bastaki sesin uzatılmasına olanak sağlar. (Göher:251) Akorları tınlatır.
- Piyanonun geniş ve mesafesi olan bir alanını kullanır.
- Empresyonist ve çağdaş bestecilerin (Debussy, Ravel, Duparc, Faure, Copland...vb) eserlerinde daha sık görülür.

Konsol (Duvar) Piyanoda:

- Pedal sabitleştirildiğinde gece pedalı özelliğine geçer ve sesi kısar.
- Egzersiz veya çalışma yapmak için daha çok tercih edilir.

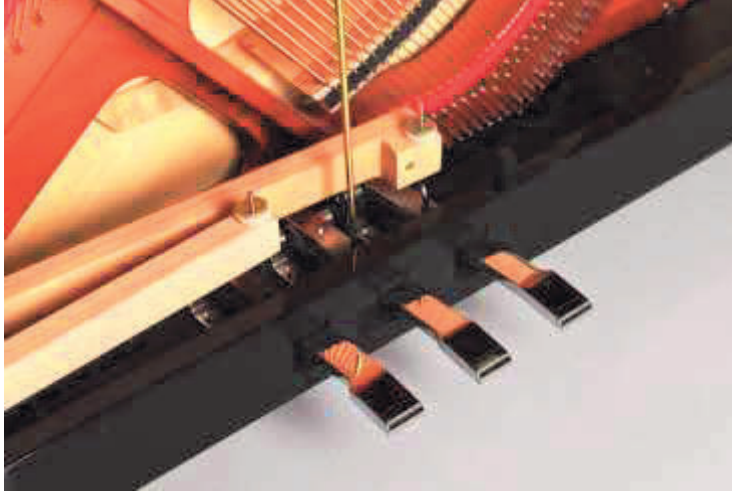

Şekil 2: Konsol (Duvar) Piyano

Sağ Pedalın Özellikleri

- Sesleri uzatır, zenginleştirir, uzak mesafeleri bağlamayı sağlar.
- Bas seslerini uzatır, armoniyi tamamlar.
- Parmağın veya elin bağlı çalamadığı pasajları birbirine bağlar.
- Çeyrek, yarım ve tam basılarak kullanılır.
- Ritmik, aksanlı çalışmaları destekler
- Farklı renkler elde edilir. Özellikle cantabile çalış biçiminin gelişmesini sağlar.
- En sık tril, akor, arpejlerin yer aldığı pasajlarda kullanılır.

Pedal Tekniği:

Pedal tekniği piyano eğitiminin en karmaşık konularından biridir. Chopin bununla ilgili pedalın doğru kullanımını anlamak bir ömür boyu sürececek çalışmayı gerektirir demiştir. (Rowland, 1993: 125)

Pedala basarken, ayak topuğunun yere sabit olması, sadece bileğin hareketiyle sağlanır. Kişinin kendisini kasmadan bu hareketi yapması beklenir, bu durum bileğin aktif olmasıyla ilgilidir.

Gam ve arpejlerde, tril ve tremololarda, *staccato* pasajlarda, akorlarda uygulanan veya ritmik ifadeler için farklı pedal teknikleri mevcuttur. Arpejlerde ayak belli bir süre basılı kalırken, kısa çalınması istenen pasajlarda ayak bileği küçük ve hızlı hareket yapar. «Pedal, pedalı kaldırabilme sanatıdır. Pedalın fazla kullanılması genellikle teknik yetersizlikleri örtbas ötürü etmekten ileri gelmektedir.» diye M. Jeall eklemiştir. (Çimen, 2001:158)

Ayrıca sađ pedal kendi iinde de farklı teknikler barındırır, örneđin pedala eyrek, yarım, tam basılıp basılmaması bestecinin dönem stil özelliklerine göre deđiřir. Örneđin Barok Döneminde pedal kullanımı sınırlıdır, ancak Romantik Dönemde baskındır. Modern Dönemde ise ölçüler boyu pedalın tutulduğuna rastlanmaktadır. Buna bađlı olarak dođru karakteri verebilmek pedal yardımı ile gerçekleşir.

Pedal, eserleri farklı ses rengi ve sonoritelerle zenginleřtirmeyi sađlayan bir araçtır. Rubinstein da pedalın piyanonun ruhu olduğunu dile getirmiřtir. (Rosenblum, 1993:158) Lavignac ise şöyle demiřtir, "Pedal sanatı ayađın nasıl konulacağını deđil, nasıl ekileceđini bilmektir" diyerek, gerekli öđüdü vermiřtir. (Lavignac, 1939:44)

Günümüzde pedal kullanımı için eřitli görüşler mevcuttur; kimi pedagoglar Barok dönemde klavsen gibi o devire ait enstrümanlar olduğu için pedal kullanımını sınırlandırır, sadece Romantik ve Modern dönemde izin verirler, kimisi de piyanoların gün getike her zaman gelişmeye devam ettiđinden ötürü müziđin anlatımını bozmayacak şekilde özgürce pedala basılması fikrini savunur.

SONU VE ÖNERİLER

İracının piyanoda eserleri dođru yorumlayabilmesi için, öncelikle enstrümanını iyi tanınması, tarihsel gelişimi ve mekanizma hakkında bilgi sahibi olması gerekir. Bu şekilde enstrümanını dođru kullanacak ve ona daha hâkim olacaktır.

Pedal kullanma zor bir sanattır, dolayısıyla temel armoni kurallarını ve döneme ait stilleri bilmeyi, el, ayak ve beyin arasında güçlü bir koordinasyon ve hassas bir işitme duyusu gerektirir. Dolayısıyla pedalları kullanabilmek için piyano eğitiminde yeterli bir seviyeye gelindikten sonra pedal eğitime başlanmalıdır. Pedal tekniđini geliřtirmek için de ona yönelik eserler seçmek dođru bir yaklaşım olabilir, örneđin spesifik bir zamanda romantik ve modern bestecilerin eserlerine ađırlık vermek pedal kullanma becerisini ilerletecektir. (Haskell, 2009:2)

Pedal kullanımına ilişkin, hangi pedalın ne işe yaradığını ve yorumcunun kullanım sonrasında gerçekleşen deđişikliklerin bilincinde olması ondan beklenmelidir. Yorumcu pedalları kullanırken gürültülü hareketlerden kaçınmalı, sessiz basma ve kaldırma hareketi yapabilmelidir.

Sađ (uzatma) pedal, *legato* ve *cantabile* alışı destekler, ancak asıl beceri yorumcunun pedal yardımı olmaksızın o ifadeleri tuşede verebilmesidir. Bu pedalı teknik yetersizliğini kapatmaması için de kullanmamalıdır.

Pedallar piyanonun önemli araçları olmasına rağmen icracının onları ekonomik kullanması, seslerin bulanıklaşmasına, karışmasına izin vermeden, eseri dönemine ve stiline uygun yorumlaması gerekir.

KAYNAKLAR

- Akkuzu, O. (2012). *Piyano Eğitiminde Pedal Kullanmada Oluşan Sorunlar ve Müzik Dönemlerinde Kullanılan Farklı Stillerdeki Pedal Teknikleri*. (Yayımlanmamış Yüksek Lisans Tezi) Atatürk Üniversitesi. Erzurum.
- Banowetz, J. (1985). *The Pianist's Guide to Pedaling*. Bloomington: Indiana University Press, 5.
- Çimen, G. (2001). Piyano Eğitiminde Pedal Tekniği. *G.Ü.Gazi Eğitim Fakültesi Dergisi*. 21(3). (ss.157-171).
- Ertem, Ş. (2006). Piyanoda Pedal Kullanmanın Temel Prensipleri. *Kastamonu Eğitim Dergisi*, 14(2). (ss.687-696).
- Göher, F. (2010). Piyano Eğitiminde Pedal Kullanımı, *e-Journal of New World Sciences Academy*, 5(4) (ss. 245-254).
- Gültek, B. (2007). *Piyano Bir Çalgının Biyografisi*. Ankara. Epilog Yayınları.
- Haskell, J. (2009). *Pedalling The Works Of The Classical Era – Balancing Effective Pedagogy And Historically Informed Performance Practice*. (Doktora Tezi) Elder Conservatorium. The University of Adelaide.
- Jung, H. (2007). *On Pedalling: Alternatives to Established Practice*. (Doktora Tezi) The University of Alabama. Alabama.
- Lavignac, A. (Çev. Denker A.), (1939). *Musiki Terbiyesi*, İstanbul: Kanaat Kitabevi
- Rosenblum, Sandra P. (1993). Pedalling the Piano: A Brief Survey from the Eighteenth Century to the Present. *Journal of the University of Claremont*. 6(2 (s.158-178)
- Rowland, D. (1993). *A History of Pianoforte Pedalling*. Cambridge: Cambridge University Press.

**ÖRGÜTSEL ADALETİN PSİKOLOJİK SERMAYEYE ETKİSİ:
AKADEMİSYENLER AÇISINDAN BİR İNCELEME**
THE EFFECT OF ORGANIZATIONAL JUSTICE ON POSITIVE PSYCHOLOGICAL
CAPITAL: A REVIEW FOR ACADEMICS

Dr. Öğr. Üyesi Gülşah GENÇER ÇELİK
Beykent Üniversitesi,
Orcid: 0000-0001-8610-3673

ÖZET

Psikolojik sermaye alanyazınında psikolojik sermayenin kişilik özellikleri gibi değişmez yapıda olması ve dışsal faktörler aracılığı ile değişebileceği hakkında tartışmalar bulunmaktadır. Bu tartışmalar göz önüne alınarak oluşturulan araştırmanın amacı; vakıf yükseköğretim kurumlarındaki akademisyenlerin örgütsel adalet algılarının akademisyenlerin psikolojik sermayelerine etkisinin tespit edilmesidir. Araştırma kapsamında İstanbul ilindeki iki vakıf yükseköğretim kurumunda görevli olan 391 akademisyenden anket formları aracılığı ile veri toplanmıştır. Yapılan analizler sonucunda örgütsel adalet ile psikolojik sermaye arasında orta düzeyde ve pozitif yönde anlamlı ilişki tespit edilmiştir. Ayrıca akademisyenlerin örgütsel adalet algılarının onların psikolojik sermayelerini arttırdığı sonucuna ulaşılmıştır. Araştırma sonuçları psikolojik sermaye alanyazınındaki stabil-dinamik özellik tartışmalarına katkı sunması beklenmektedir.

Anahtar kelimeler: Psikolojik sermaye, Örgütsel adalet, Akademisyenler

ABSTRACT

In the psychological capital literature, there are debates about the fact that psychological capital is in a stable structure, like personality traits and can change through external factors. This study aims to determine the effect of organizational justice perceptions of academicians in foundation higher education institutions on the psychological capital of academicians. Within the scope of the research, data were collected from 391 academicians working in two foundations higher education institutions in Istanbul through questionnaires. As a result of the analysis, a moderate and positive significant relationship was found between organizational justice and psychological capital. In addition, it was concluded that the organizational justice perceptions of academicians increased their psychological capital. The research results are expected to contribute to the stable-dynamic feature discussions in the psychological capital literature.

Keywords: Positive psychological capital, Organizational justice, Academics

GİRİŞ

Örgüt alanyazının da son yıllarda psikolojik sermaye hakkında birçok araştırma yapılmakta ve çalışan yanlısı bir akım oluşmaktadır. İnsan kaynağının firmaya rekabet avantajı kazandıran bir unsur olduğu (Barney, 1991) düşünüldüğünde, psikolojik sermaye konusu önemli bir hale gelmektedir. Psikolojik sermaye konusunda önemli bir tartışma gündemi mevcuttur. Bu tartışmanın temelinde psikolojik sermayenin kişilik gibi kolayca değişmeyen bir özellik olması ve dış etkenlerden dolayı değişebilen bir özellik olması yer alır (Luthans vd. 2012; Luthans vd. 2007). Söz konusu tartışmaların kaynağı, psikolojik sermayeyi doğru şekilde açıklamak açısından önemlidir

Psikolojik sermaye kişilik özelliği gibi kolayca değişmeyen bir yapı kabul edildiğinde örgüt alanyazınında psikolojik sermayenin kullanımı yordayıcı olarak gerçekleşecektir. Diğer yandan psikolojik sermaye değişen bir yapı olarak ele alındığında psikolojik sermayenin kullanımı örgüt alanyazını için farklılaşabilecektir. Tartışmaların içeriği de takip edilerek öncü araştırmacıların dayanakları esas alınmış (Demerouti vd. 2011; Luthans vd. 2012; Luthans, 2012; Luthans vd. 2008) ve bu araştırma kapsamında psikolojik sermayenin kasıtlı uygulamalar ve dışsal faktörlerden etkilenen ve değişen bir yapı olarak kabul edilmiştir. Böyle bir düşünce ile örgütlerde psikolojik sermayeyi etkileyen önemli faktörlerden birisi olarak örgütsel adalet kavramı incelenmiştir. Örgütsel adaletin örgütlerde çalışanların motivasyonlarını etkilediği (Yüksel ve Kazak, 2022) bilindiğinden çalışmaların duygularını içeren psikolojik sermaye üzerinde de etkili olması beklenmektedir.

Sunulan görüşlerden de hareketle araştırma örgütsel adaletin çalışanların psikolojik sermayelerine etkisinin incelemektedir. Araştırma vakıf yükseköğretim kurumlarında görevli akademik personelleri konu edinmektedir. Vakıf yükseköğretim kurumlarının Yükseköğretim Kurulu denetiminde faaliyet göstermesine rağmen iç işleyişte uygulama farklarının olması söz konusudur. Uygulamalardaki farklılığın ve kişiler arasındaki ilişkilerin çalışanlar tarafından algılanış şekli vakıf yükseköğretim kurumlarındaki adalet algısını değiştirecektir. Araştırmanın amacı ise vakıf yükseköğretim kurumlarındaki akademisyenlerin örgütsel adalet algılarının akademisyenlerin psikolojik sermayelerine etkisinin tespit edilmesidir. Araştırma benzerlerinden psikolojik sermayenin ele alınış şekli (değişen bir yapı olması) açısından farklılaşmaktadır. Diğer yandan yerli alanyazınında vakıf yükseköğretim kurumlarında örgütsel adaletin psikolojik sermayeye etkisini inceleyen bir araştırmaya rastlanmamıştır. Bu nedenle araştırma benzer çalışmalardan ayrılmaktadır.

Araştırma kapsamında öncelikle örgütsel adalet ve psikolojik sermaye kavramları açıklanmakta ve kavramlar arası ilişkilerin bir özeti sunulmaktadır. Araştırmanın ikinci bölümünde araştırmanın metodu hakkında bilgiler sunulmaktadır. Araştırmanın üçüncü bölümünde analizlerin bulguları sunulmakta, sonrasında araştırma sonuç, tartışma ve öneri bölümü ile sonlandırılmaktadır.

1. KAVRAMSAL VE KURAMSAL ÇERÇEVE

1.1. Örgütsel Adalet

Örgütsel adalet, işyerinde cezaların ve ödüllerin nasıl dağıtılacağını belirleyen sosyal normları ve kuralları ifade eden bağlamsal bir kaynaktır (Lupşa vd., 2020). Greenberg'e göre (1987; 1990) çağdaş örgütsel adalet yaklaşımı, adalet ve hakkaniyet algılarının çalışanların işyerine yönelik tutum ve davranışlarını nasıl etkilediğini açıklamaktadır. Adalet algısı, herhangi bir örgütsel ortamda ilişki yolu oluşturur ve çalışanlar için bir adalet-performans ilişkisi oluşturmuştur (Boateng ve Hsieh, 2019). Belirli bir durumda, çalışanlar tipik olarak iş başarılarını diğer akranlarının başarılarıyla ve ücret, terfi, iş yükü ve ayrıcalıklar açısından kazandıklarıyla eşleştirir. Bu bilgiden dolayı örgütsel adalet, çalışanların kurum içindeki adil davranışları gözlemlemesini ve bireylerin bu algılara tepkilerini temsil eder (Gul vd., 2021). Örgütsel adalet yapısının oluşmasında Colquitt (2001) örgütsel adaletin dört boyutundan bahsetmektedir. İlk olarak, örgüt ün ödülleri ve cezaları adalet ve hakkaniyete göre dağıttığında çalışanlar "dağıtım adaletini" yaşarlar. İkincisi, örgütsel süreçler karar verme aşamasındayken sonuçların oluşturulması ve dağıtılması eşit ve adil olduğunda "prosedürel adalet" gerçekleşir. Üçüncüsü, çalışanlar kendilerine haysiyet, saygı ve anlayışla davranıldığını hissettiklerinde gerçekleşen "kişilerarası adalet"tir. Son olarak, çalışanlarla paylaşılan bilgiler yeterli,

zamanında ve gerçeğe ve dürüstlüğe dayalı olduğunda “bilgi adaleti” sağlanmış olur (Bakri ve Ali, 2015). Örgütlerde çalışanların adaleti iyi olarak algılamaları onların davranışlarını etkileyecek ve sonuç olarak çalışanların performanslarını arttıracak ve çatışmalar azalacaktır (Novitasari vd., 2020). Örgüt, çalışanlarıyla yüksek kaliteli bir ilişki sürdürdüğünde (ör. örgütsel adalet yoluyla), çalışanlar daha olumlu tutumlar, niyetler ve davranışlar göstereceklerdir (Sarawasti, 2019).

1.2. Psikolojik Sermaye

Psikolojik sermaye, pozitif örgütsel davranışın bir sonucudur ve bir bireyin aşağıdakilerle karakterize edilen olumlu psikolojik gelişim durumu olarak tanımlanır (Sarawasti, 2019; Yetiş, 2016). Psikolojik sermaye altı özellikten oluşur; “Özyeterlilik”, kişinin belirli bir bağlamda belirli bir eylemi gerçekleştirmek için gerekli olan motivasyonu, bilişsel kaynakları ve harekete geçirme yeteneğine olan inancını ifade eder (Stajkovic ve Luthans, 1998). “İyimserlik”, olumlu bir sonucun hakkındaki genel bir beklentidir (Carver ve Scheier, 2002). Belirsiz durumlarla karşı karşıya kalan iyimser bir çalışan, işlerin yapıcı bir şekilde sonuçlanmasını bekler (Lupşa vd. 2020). “Umut”, yönetme isteğini ve başarıya giden yolu tanıma, netleştirme ve takip etme becerisini içerir (Snyder, 2000). Umudu yüksek bir çalışan, bir sorunu çözenin birçok yolu olduğunu düşünür ve hedeflerini gerçekleştirmeye çalışır (Lupşa vd. 2020). “Psikolojik dayanıklılık”, kişinin problemler ve zorluklarla karşılaştıklarında başarıya ulaşmak için yeniden toparlanma yeteneğini tanımlar (Coutu 2002). Dayanıklılık öğrenilebilir bir psikolojik kapasite olarak kabul edilmektedir (Masten ve Reed, 2002). “Dışadönüklük”, bireyin yaşam dolu, heyecanlı ve sosyal olmasıdır (Çetin ve Varoğlu, 2009). “Güven”, kendine değer verme ile başlar ve zamanla bireyin çevresine yayılır. Güven bireyin duygusal bir gücünü işaret eder (Töremen, 2002). Yüksek güven düzeyine sahip kişiler hedeflere ulaşmada yüksek motivasyona sahip olurlar (Carver ve Scheier, 2002).

1.3. Kavramlar Arası İlişkiler ve Hipotez Geliştirme

Araştırma sonuçları örgütsel adalet ile psikolojik sermaye arasında bir çok ilişki tespit etmiş durumdadır. Örneğin etkileşim adaletin çalışanların iş tatmini arttırdığı ve psikolojik sermaye yüksek olduğunda ilişkinin arttığı yönünde sonuçlar mevcuttur (Totawar ve Nambudiri, 2014). Diğer yandan çalışanların psikolojik sermayelerinin tükenmişliği azaltmakta, örgütsel adalet ise bu ilişkide aracılık rolüne sahip olmaktadır (Bakri ve Ali, 2015). Çalışanların psikolojik sermayeleri olumlu davranış eğilimini artırırken prosedürel adalet uygun seviyede olduğunda çalışanların olumlu davranış gösterme motivasyonu daha da artmaktadır (Joya ve Edan, 2016). Çalışanların adalet algıları, onların sapma davranışlarını azaltmaktadır. Psikolojik sermayesi yüksek olan çalışanların psikolojik sapma düzeyleri de azalmaktadır (Dora ve Azim, 2019). Mert ve Şen (2019) çalışmalarında örgütsel adaletin psikolojik sermayeyi olumlu ve anlamlı olarak etkilediği ve psikolojik sermayenin öncüllerinden biri olduğu bulgusunu elde etmişlerdir. Koçak (2019) örgütsel adalet ve öz yeterlilik algılarının, bireyin psikolojik sermayesi üzerinde etkili olduğunu belirlemiştir. Lupşa vd. (2020) iş talepleri-kaynaklar modeline dayanan çalışmalarında kişisel bir kaynak olarak psikolojik sermayenin ve bağlamsal bir kaynak olarak örgütsel adaletin (dağıtımsal ve prosedürel) işe bağlılık yoluyla sağlığı geliştirmedeki rolünü araştırmışlardır. Araştırma sonucunda işe adanmanın psikolojik sermaye ve sağlık arasındaki ilişkiye kısmen aracılık ettiğini ve işe adanmanın örgütsel adalet ve sağlık arasındaki ilişkiye tamamen aracılık ettiğini ortaya koymuştur. Samaei vd. (2021) cam tavan ve örgütsel adaletin kadınların psikolojik sermayelerini güçlü şekilde yordadığını tespit etmişlerdir. Kaplan ve Sundu (2021) 302 havacılık sektörünün örnekleme oluşturdukları çalışmaları neticesinde psikolojik sermayenin örgütsel adalet ve örgütsel bağlılık arasındaki ilişki üzerinde düzenleyici bir etkisi olduğunu belirlemişlerdir. Salahuddin vd. (2022) Pakistandaki 4 özel üniversitenin çalışanlarından topladıkları verilerle yapısal eşitlik modellemesi kullandıkları çalışmalarında

örgütsel adalet ve iş performansı, psikolojik sermaye ve otantik liderlik arasında, ayrıca psikolojik sermaye ve iş performansı arasında anlamlı bir ilişki olduğunu göstermişlerdir. Hem otantik liderlik hem de psikolojik sermaye, örgütsel adalet ve iş performansı arasındaki ilişkiye kısmen aracılık etmiştir.

Araştırma sonuçları genel olarak incelendiğinde örgütsel adaletin psikolojik sermaye ile pozitif yönde ilişkili olduğu sonucu görülmektedir. Çıkarımlar çalışanların örgütsel adalet algıları yükseldiğinde psikolojik sermayelerinin de yükseleceği şeklindedir. Bu çıkarımlar göz önüne alınarak oluşturulan araştırma hipotezi şu şekildedir;

H₁: Akademisyenlerin örgütsel adalet algıları onların psikolojik sermayelerini olumlu yönde etkilemektedir.

2. ARAŞTIRMANIN METODU

2.1. Araştırmanın amacı ve önemi

Bazı araştırmacılar psikolojik sermayenin kişilik özelliklerine benzer olduğunu ve psikolojik sermaye düzeylerinin zor değişebileceğini savunmaktadırlar (Walumbwa vd. 2011; Luthans vd. 2007). Ancak gelişen araştırma gündemi psikolojik sermayenin kısmen de olsa dış etkenlerden etkilenen bir yapı olduğunu göstermektedir (Demerouti vd. 2011; Luthans vd. 2012). Psikolojik sermaye kasıtlı uygulamalardan etkilenen bir yapı olduğundan (Luthans, 2012; Luthans vd. 2008; Newman vd. 2014). Örgütlerdeki adalet algısı çalışanların psikolojik sermayelerini etkileyen bir unsura dönüşebilir. Bu araştırma kapsamında örgütsel adalet algısının ve psikolojik sermaye düzeylerinin ilişkilerinin tespit edilmesi ve akademisyenlerin örgütsel adalet algılarının onların psikolojik sermaye düzeylerine etkisinin tespit edilmesi amaçlanmaktadır. Araştırma sonuçları psikolojik sermayenin açıklanmasında etkili olan dışsal faktörlerin çerçevesinin genişletilmesi açısından fayda sunacağı düşünülmektedir.

2.2. Araştırmanın veri toplama araçları

Araştırmada vakıf yükseköğretim kurumlarında çalışan akademisyenlerin örgütsel adalet algılarının ölçülmesinde Colquitt (2001)'in geliştirdiği ve Özmen vd. (2007) tarafından Türkçeleştirilen örgütsel adalet ölçeği kullanılmıştır. Örgütsel adalet ölçeği 20 maddeden oluşmaktadır. Örgütsel adalet ölçeği prosedür adaleti, dağıtım adaleti, kişilerarası adalet ve bilgiye dayalı adalet olmak üzere dört boyuttan oluşmaktadır. Prosedür adaleti yedi madde, dağıtım adaleti dört madde, kişilerarası adalet dört madde ve bilgiye dayalı adalet beş maddeden oluşmaktadır.

Psikolojik sermayenin ölçümünde Chen ve Lim (2012) ve Çetin ve Basım (2012) tarafından geliştirilen Tösten ve Özgan (2014) tarafından uyarlanan psikolojik sermaye ölçeği kullanılmıştır. Ölçüm aracı altı boyut ve 26 maddeden oluşmaktadır. Özyeterlilik boyutu dört madde, iyimserlik beş madde, güven dört madde, dışadönüklük beş madde, psikolojik dayanıklılık beş madde, umut üç maddeden oluşmaktadır. Ölçüm araçlarına yanıt toplamada 5'li likert ölçümü kullanılmıştır. Anket formunda ayrıca beş adet demografik soru yer almıştır.

2.3. Araştırmanın örnekleme ve örnekleme yöntemi

Araştırmanın evreni İstanbul ilindeki vakıf yükseköğretim kurumlarında yer alan akademisyenlerdir. Araştırmanın örnekleme ise İstanbul ilinde yer alan iki vakıf yükseköğretim kurumundaki akademisyenlerdir. Söz konusu yükseköğretim kurumlarında yaklaşık olarak 1400 akademik personel görevlidir. Akademik personelden çevrimiçi kanallardan anket formu aracılığı ile veri toplanmaya çalışılmıştır. Veri toplama süreci 2022 yılının Aralık ayında gerçekleştirilmiştir. Veri toplama süreci 400 ankete ulaşıldığında sonuçlandırılmıştır. 400 anket formundan dokuz tanesi uygun yanıtlanmadığından araştırma kapsamının dışında bırakılmıştır. Böylece araştırmanın örnekleme 391 olarak gerçekleşmiştir. Araştırmanın örnekleminin

seçiminde basit tesadüfi örneklem tekniği kullanılmıştır. Böylece katılımcılara araştırma kapsamında yer alma açısından eşit şans sunulmuştur.

Araştırma kapsamında yer alan akademisyenlerin %9,7'si 29 yaş ve altında, %32,2'si 30-39 yaş arasında, %23'ü 40-49 yaş arasında, %35,1'i 50 yaş ve üzerinde yer alan akademisyenlerden oluşmaktadır. Katılımcıların %70,3'ü evli %29,7'si ise bekârlardan oluşmaktadır. Katılımcıların %56,8'i fakültede, %43,2'si ise meslek yüksekokulunda görevlidir. Katılımcıların %61,4'ü 5 yıl ve daha az süredir kurumda çalışırken, %26,1'i 6-10 yıl arasında, %%12,5'i ise 11 yıl ve üzerinde bir süredir aynı kurumda çalışmaktadır. Katılımcıların %40,7'si erkek, %59,3'ü ise kadınlardan oluşmaktadır.

2.4. Araştırmanın kavramsal modeli

Araştırma kapsamında iki değişken yer almaktadır. Örgütsel adalet bağımsız değişken (x), psikolojik sermaye ise bağımlı değişken (y) olarak yer almaktadır.



Şekil 1. Araştırmanın kavramsal modeli

2.5. Araştırmanın kısıtları

Araştırma İstanbul ilinde yer alan vakıf yükseköğretim kurumları ile sınırlıdır. Söz konusu kısıt, elde edilen sonuçları devlet üniversitelerine genelleme konusunda sorunlar oluşturmaktadır. Devlet üniversiteleri ile vakıf yükseköğretim kurumları arasındaki temel varoluş sebebi farklılığı soruna neden olmaktadır. Diğer yandan araştırma akademisyenlerin örgütsel adalet algıları ve psikolojik sermayeleri hakkında anlık bir görünüm sunduğundan zamansal değişimi sunmamaktadır. Son olarak araştırma bulguları akademik personellerin unvanları üzerine ayırım sağlamamaktadır. Bu nedenle araştırma sonuçları unvanlara göre yorumlanma açısından kısıtlıdır.

3. ARAŞTIRMANIN BULGULARI

Faktör ve Güvenilirlik Analizi: Örgütsel adalet ve psikolojik sermaye ölçeklerinin faktör ve güvenilirlik analizleri sonuçları tablo 1'de sunulmaktadır. Sonuçların değerlendirilmesinde Hair vd. (2014)'nin sunduğu sınır değerleri göz önünde bulundurulmuştur. Söz konusu sınırlar;

KMO örneklem yeterliği: > 0,70

Bartlett's küresellik testi: < 0,05

Açıklanan toplam varyans: >0,60

Cronbach's Alpha katsayısı: > 0,70 şeklindedir.

Tablo 1. Faktör ve güvenilirlik analizi sonuçları

Kriter	Örgütsel adalet	Psikolojik sermaye
KMO örneklem yeterliği	0,893	0,806
Bartlett's küresel testi - Sig.	0,000	0,000
Açıklanan toplam varyans	78,95	72,92
Cronbach's Alpha	0,961	0,953
Madde sayısı	20	26

Analiz sonuçlarına göre örgütsel adalet ölçeğinin KMO değeri 0,893, Bartlett's testi $p < 0,05$ düzeyinde anlamlı, açıklanan toplam varyans %78,95'tir. Örgütsel adalet ölçeğinin Cronbach's Alpha katsayısı 0,961 ve madde sayısı ise 20'dir. Elde edilen faktör analizi ve güvenilirlik analizi sonuçlarına göre örgütsel adalet ölçeğinin yeterli değerlere sahip olduğu ve araştırma kapsamında kullanımının uygun olduğunu ifade etmek mümkündür.

Psikolojik sermaye ölçeğinin KMO değeri 0,806, Bartlett's testi $p < 0,05$ düzeyinde anlamlı, açıklanan toplam varyans %72,92'dir. Psikolojik sermaye ölçeğinin Cronbach's Alpha katsayısı 0,953 ve madde sayısı ise 26'dır. Elde edilen faktör analizi ve güvenilirlik analizi sonuçlarına göre örgütsel adalet ölçeğinin yeterli değerlere sahip olduğu ve araştırma kapsamında kullanımının uygun olduğunu ifade etmek mümkündür. Analizler esnasında her iki ölçüm aracından da herhangi bir madde araştırma kapsamı dışında bırakılmamıştır.

Korelasyon ve regresyon analizi: Bağımsız değişkenler arasındaki ilişkilerin tespit edilmesi için Pearson korelasyon analizi gerçekleştirilmiştir. Pearson korelasyon analizi normal dağılım varsayımına bağlı olarak gerçekleştirilmektedir. Anket verilerinin normal dağılımı sağlanmasında sorunla karşılaşıldığından çarpıklık ve basıklık değerleri kontrol edilmektedir. Çarpıklık basıklık değerlerinin -1,5 ve 1,5 arasında olduğu durumlarda (Tabachnick ve Fidell, 2013; George ve Mallery, 2010) Pearson korelasyon analizi uygulanabilmektedir. Korelasyon analizi ve tanımlayıcı istatistik sonuçları Tablo 2'de sunulmuştur. Korelasyon analizinin yorumlanmasında (0= ilişki yok, 0,01-0,19=çok düşük ilişki, 0,2-0,39= düşük ilişki, 0,4-0,59= orta düzeyde ilişki, 0,60-0,79= yüksek ilişki, 0,80-0,99= çok yüksek ilişki, 1= tam ilişki) birçok araştırmacı tarafından kullanılan kriter değerleri esas alınmıştır (örn; Çetin, 2019; Çakır Yıldız ve Güneş, 2017).

Tablo 2. Korelasyon analizi sonuçları

Değişkenler		Ort.	Std. sapma	1	2	3	4	5	6	7	8	9	10	11	12
Örgütsel adalet	Prosedür (1)	3,79	,817	1											
	Dağıtım (2)	3,69	,885	,79**	1										
	Kişilerarası (3)	4,17	,813	,72**	,75**	1									
	Bilgi (4)	3,95	,837	,66**	,75**	,83**	1								
Psikolojik sermaye	Özyeterlilik (5)	4,34	,511	,27**	,35**	,45**	,36**	1							
	İyimserlik (6)	4,17	,591	,23**	,30**	,23**	,24**	,52**	1						
	Güven (7)	4,54	,489	,31**	,36**	,31**	,18**	,63**	,43**	1					
	Dışadönüklük (8)	4,45	,502	,30**	,30**	,25**	,22**	,55**	,53**	,77**	1				
	Psikolojik dayanıklılık (9)	4,36	,488	,27**	,33**	,30**	,24**	,66**	,59**	,65**	,77**	1			
	Umut (10)	4,31	,459	,25**	,27**	,31**	,19**	,50**	,53**	,62**	,62**	,68**	1		
Psikolojik sermaye (11)	4,36	,413	,33**	,39**	,38**	,29**	,79**	,75**	,83**	,86**	,88**	,79**	1		
Örgütsel adalet (12)	3,90	,755	,88**	,91**	,91**	,90**	,40**	,28**	,32**	,30**	,32**	,28**	,40**	1	

** . Anlamlılık 0.01 seviyesinde (2-tailed).

N: 391

Korelasyon analizi sonuçları incelendiğinde psikolojik sermaye ile örgütsel adalet arasında orta düzeyde ($r=0,40$), pozitif yönde ve $p < 0,05$ düzeyinde anlamlı bir ilişki olduğu sonucuna ulaşılmıştır. Diğer yandan psikolojik sermaye ile örgütsel adaletin alt boyutları arasındaki ilişkilerin düşük düzeyde ($r= 0,29/0,39$), $p < 0,05$ düzeyinde anlamlı olduğu ve ilişkilerin pozitif yönde olduğu tespit edilmiştir. Örgütsel adalet ile psikolojik sermayenin alt boyutları arasındaki ilişkilerin düşük/orta düzeyde ($r=0,28/0,40$), pozitif yönde ve $p < 0,05$ düzeyinde anlamlı olduğu tespit edilmiştir. Akademisyenlerin psikolojik sermayeleri (ort: 4,36) çok yüksek düzeyde, örgütsel adalet algıları (ort: 3,90) ise yüksek düzeydedir. Değişkenler arasındaki ilişkilerin anlamlı olması ile birlikte regresyon analizine geçilmiştir. Regresyon analizi sonuçları Tablo 3 ve 4'te sunulmuştur.

Tablo 3. Regresyon analizi sonuçları

Model Özeti ^b						ANOVA ^a	
Model	R	R ²	Düzenlenmiş R ²	Tahminlerin Std. hatası	Durbin-Watson	F	Sig.
1	,387 ^a	,149	,147	,38145	1,893	68,328	,000 ^b

a. bağımsız değişken: örgütsel adalet, b. bağımlı değişken: psikolojik sermaye

Örgütsel adaletin akademisyenlerin psikolojik sermayelerini açıklama düzeyi tablo 3'te sunulmuştur. Analiz sonuçlarına göre örgütsel adaletin akademisyenlerin psikolojik sermayelerini açıklama düzeyi %14,9'dur. Test edilen araştırma modeli $p < 0,05$ düzeyinde anlamlıdır.

Tablo 4. Regresyon katsayıları

Katsayılar ^a						
Model		Standardize olmayan katsayılar		Standardize katsayılar	t	Sig.
		B	Std. hata	Beta		
1	(sabit)	3,538	,102		34,807	,000
	Örgütsel adalet	,211	,026	,387	8,266	,000

a. bağımlı değişken; Psikolojik sermaye

Katsayılar tablo 4'te sunulmuştur. Katsayılar incelendiğinde örgütsel adaletin psikolojik sermaye açıklama düzeyini gösteren katsayının pozitif yönlü olduğu ($B=0,387$) ve açıklama katsayısının ($0,000 < 0,05$) anlamlı olduğu tespit edilmiştir. Bulgular birlikte değerlendirildiğinde akademisyenlerin kurumlarında adaletli bir yapı olduğunu algıladıklarında psikolojik sermaye düzeylerinde de yükselme beklenir. Araştırma bulgularına göre H_1 hipotezi desteklenmiştir.

4. SONUÇ, TARTIŞMA VE ÖNERİLER

Psikolojik sermaye alanyazını son yıllar oldukça genişlemiştir. Ancak alanyazında hala önemli bir tartışma söz konusudur. Psikolojik sermayenin kişilik özelliğine benzer bir yapıda kalıcı olması (Walumbwa vd. 2011) ve dış etkenlerden kaynaklı olarak değişebilen bir yapıda olması (Luthans vd. 2012) hala tartışılmaktadır. Psikolojik sermayenin dış faktörlerden etkilen yapısını kabul etmek (Newman vd. 2014), araştırmalardaki pozisyonunu belirlemek açısından, aynı zamanda da çalışanların psikolojik sermayelerini doğru açıdan değerlendirmek açısından önemlidir. Böyle bir bakış açısı ile yapılan bu araştırmanın amacı; akademisyenlerin çalıştıkları kurumlardaki örgütsel adalet algılarının onların psikolojik sermayelerini nasıl etkilediğini tespit etmektir. Araştırma sonucunda akademisyenlerin kendi psikolojik sermayelerini çok yüksek düzeyde değerlendirdikleri görülmüştür. Diğer yandan akademisyenler çalıştıkları kurumların örgütsel adalet düzeyini yüksek olarak ifade etmişlerdir.

Araştırma sonucunda elde edilen en önemli bulgulardan birisi ise örgütsel adaletin psikolojik sermayeye etkisi hakkındadır. Akademisyenlerin örgütsel adalet algılarının onların psikolojik sermayelerini olumlu yönde arttırmaktadır. Elde edilen sonuç alanyazın ile benzer özellik taşımaktadır. Söz konusu çalışmalarda örgütsel adaletin psikolojik sermaye ile pozitif yönde ilişkili olduğu ya da örgütsel adaletin psikolojik sermayeyi etkilediği tespit edilmiştir (örn; Bakri ve Ali 2015; Joya ve Edan, 2016; Dora ve Azim, 2019).

Araştırma sonuçları genel olarak incelendiğinde akademisyenlerin psikolojik sermayeleri çalıştıkları kurumun adaletli davranışlarından olumlu yönde etkilenmektedir. Psikolojik sermayenin çalışanların performanslarını olumlu yönde etkilediği (Çakı ve Aslan, 2022) düşünüldüğünde kurumlarda ve örgütlerde adaletli yapının oluşturulması çalışanların olumlu psikolojik yapılarını güçlendirebilir. Böylece çalışanlar kurumlarına/örgütlerine daha olumlu katkılar sunabilir.

Bu araştırmadaki konularda yapılacak araştırmalar için bazı öneriler sunulabilir. İlk olarak akademisyenlerin yönetim görevinde yer alması/alınmaması onların adalet algılarını etkileyebilir. Bu nedenle ileride yapılacak olan araştırmalarda yönetici olma özelliği ayrıca incelenebilir. Diğer yandan örgütsel adaletin psikolojik sermayeye etkisinde farklı bir öncül olarak lider üye etkileşimi açısından bir inceleme gerçekleştirilebilir. Çünkü yöneticileri ile iyi ilişkiler geliştiren çalışanların adalet algıları değişebilir.

Son olarak örgütlere/kurumlara ise adaletli bir örgüt yapısının sunulması, çalışanların görüşlerinin alınması, kararlara katılımın sağlanması ve sektördeki iyi uygulamaların takip edilmesi önerilir. Özellikle akademisyenler özelinde düşünüldüğünde; asgari düzey olarak kamu kurumlarının uyguladığı özlük haklarının uygulanması örgüt içinde temel adalet düzeyinin sağlandığı şekilde fikir oluşturabilir.

KAYNAKÇA

- Bakri, N. ve Ali, N. (2015). Relationship between organizational justice, psychological capital and job burnout: Empirical evidence from health care sector. *Asian Social Science*, 11(25), 84.
- Barney, J. (1991). Firm resources and sustained competitive advantage. *Journal of Management*, 17(1), 99-120.
- Boateng, F. D. ve Hsieh, M. L. (2019). Explaining job satisfaction and commitment among prison officers: The role of organizational justice. *The Prison Journal*, 99(2), 172-193.
- Carver, C.S. ve Scheier, M.F. (2002). The hopeful optimist. *Psychological Inquiry*, 13, 288–290.
- Chen, D. ve Lim, V. (2012). Strength in adversity: The influence of psychological capital on job search. *Journal of Organizational Behaviors*. 33, 811–839 (2012) DOI: 10.1002/job.1814
- Colquitt, J. A. (2001). On the dimensionality of organizational justice: A construct validation of a measure. *Journal of Applied Psychology*, 86(3), 386–400.
- Coutu D. L. (2002) How resilience works. *Harv Bus Rev*. 80(5), 46–55
- Çakı, N. ve Aslan, M. (2022). Psikolojik sermayenin performans üzerindeki etkisinde algılanan örgütsel adaletin moderatör rolü. *İşletme Araştırmaları Dergisi*, 14(3), 2601-2613.
- Çakır Yıldız, N. ve Güneş, M. Ş. (2017). Örgütsel stresin, örgütsel sessizlik ve tükenmişlik ölçeği üzerine etkisi: Eczane Çalışanları Üzerinde Bir Uygulama. *Uygulamalı Sosyal Bilimler Dergisi*, 1(1), 45-66.
- Çetin, B. (2019). *Performans yönetimi algısı üzerine örgütsel sosyal sermayenin etkisi: Bir sektörel araştırma*. Doktora Tezi, Gelişim Üniversitesi. İstanbul.
- Çetin, F., ve Basım, H. N. (2012). Örgütsel psikolojik sermaye: bir ölçek uyarlama çalışması. *Amme İdaresi Dergisi*, 45(1), 121-137.
- Çetin, F., ve Varoğlu, A.K. (2009). Özellikler bağlamında girişimcinin beş faktör kişilik örüntüsü. *Savunma Bilimleri Dergisi*, 8(2), 51-66.

- Demerouti, E., van Eeuwijk, E., Snelder, M. ve Wild, U. (2011). Assessing the effects of a “personal effectiveness” training on psychological capital, assertiveness and self-awareness using self-other agreement. *Career Development International*, 16, 60–81.
- Dora, M. T. H. ve Azim, A. M. M. (2019). Organizational justice and workplace deviance behavior: Psychological Capital as Mediator. *American International Journal of Humanities and Social Science*, 5(2), 35-45.
- George, D., ve Mallery, M. (2010). *SPSS for Windows step by step: A simple guide and reference*. 17.0 update (10a Ed.), Pearson.
- Greenberg, J. (1987). A taxonomy of organizational justice theories. *Academy of Management Review*, 12, 9-22.
- Greenberg, J. (1990). Organizational justice: Yesterday, today, and tomorrow. *Journal of Management*, 16, 399-432.
- Gul, S., Ali, A. ve Saeed, I. (2021). Revisiting organizational justice and employees job satisfaction: A stakeholders perspective of NGOs in Khyber Pakhtunkhwa. *Journal of Managerial Sciences*, 15, 144-156.
- Hair J. F. Jr., Anderson R. E., Tatham R. L. ve Black W.C. (2014). *Multivariate Data Analysis*. Macmillan.
- Joya, A. I. ve Edan, M. A. (2016). Psychological capital as a moderator between justice types and outcomes. *Journal of Business Management Economy Studies*, 1, 14-32.
- Kaplan, Ö. ve Sundu, M. (2021). Örgütsel adaletin örgütsel bağlılığa etkisinde psikolojik sermayenin düzenleyicilik rolü üzerine bir çalışma. *Pearson Journal*, 6(13), 33-57.
- Koçak, R. D. (2019). Öncülleri ve ardılları ile psikolojik sermaye: Sivil havacılık çalışanları üzerine bir araştırma. *Üçüncü Sektör Sosyal Ekonomi Dergisi*, 54(4), 1621-1642
- Lupşa, D., Baci, L. ve Virga, D. (2020). Psychological capital, organizational justice and health: The mediating role of work engagement. *Personnel Review*, 49(1), 87-103.
- Lupşa, D., Virga, D., Maricuțoiu, L.P. ve Rusu, A. (2020), Increasing Psychological Capital: A Pre-Registered Meta-Analysis of Controlled Interventions. *Applied Psychology*, 69, 1506-1556. <https://doi.org/10.1111/apps.12219>
- Luthans, B. C., Luthans, K. W. ve Jensen, S. M. (2012). The impact of business school students' psychological capital on academic performance. *Journal of Education for Business*, 87, 253–259.
- Luthans, F. (2012). Psychological capital: Implications for HRD, retrospective analysis, and future directions. *Human Resource Development Quarterly*, 23, 1–8.
- Luthans, F., Avey, J. B., ve Patera, J. L. (2008). Experimental analysis of a web-based training intervention to develop psychological capital. *Academy of Management Learning and Education*, 7, 209–221.
- Luthans, F., Avolio, B. J., Avey, J. B., ve Norman, S. M. (2007). Positive psychological capital: Measurement and relationship with performance and satisfaction. *Personnel Psychology*, 60, 541–572.
- Masten AS, Reed MJ (2002) Resilience in development. In: Snyder CR, Lopez S (eds) *Handbook of positive psychology*. Oxford University Press, Oxford
- Mert, İ. S. ve Şen, C. (2019). Örgütsel destek, örgütsel adalet ve öz kendilik değerlendirmesinin psikolojik sermaye üzerindeki etkisi. *Pamukkale Üniversitesi Sosyal Bilimler Enstitüsü Dergisi*, (36), 213-231. DOI: 10.30794/pausbed.533963
- Newman, A., Ucbasaran, D., Zhu, F. ve Hirst, G. (2014), Psychological capital: A review and synthesis. *J. Organiz. Behav.* 35, 120-138. <https://doi.org/10.1002/job.1916>
- Novitasari, D., Asbari, M., Wijaya, M. R. ve Yuwono, T. (2020). Effect of organizational justice on organizational commitment: mediating role of intrinsic and extrinsic satisfaction. *International Journal of Science and Management Studies (IJSMS)*, 3(3), 96-112.

- Özmen, Ö.N. , Arbak, Y. ve Özer Süral, P. (2007). Adalete Verilen değer in adalet algıları üzerindeki etkisinin sorgulanmasına ilişkin bir araştırma. *Ege Akademik Bakış*, 7(2),17-33.
- Salahuddin, S., Alam, M. M., Zakir, M., Shah, I. ve Iqbal, T. M. M. (2022). Impact of organizational justice on job performance among teachers of private sector universities, Pakistan: Authentic leadership and psychological capital as mediators. *Central European Management Journal*, 30(4), 1225-1232.
- Samaei, L., Ashraf Ganjuei, F. ve Azadfada, S. (2021). Predicting Psychological capital based on glass ceiling and organizational justice in female employees of the ministry of sports and youth. *Journal of Health Promotion Management*, 10(5), 96-106.
- Saraswati, K. D. (2019). Work engagement: The impact of PC and OJ and its influence on turnover intention. *J. Mgt. Mkt. Review*, 4(1), 86-91.
- Snyder, C.R. (2000). *Handbook of hope*. San Diego: Academic Press.
- Stajkovic, A.D. ve Luthans, F. (1998). Self-efficacy and work-related performance: A meta-analysis. *Psychological Bulletin*, 124, 240– 261.
- Tabachnick, B. G., ve Fidell, L. S. (2013). *Using multivariate statistics* (6th ed.). Pearson.
- Totawar, A. K. ve Nambudiri, R. (2014). How does OJ influence job satisfaction and organizational commitment? Explaining with PC. *Vikalpa*, 39(2), 83-98.
- Töremen F. (2002). Okullarda sosyal sermaye: Kavramsal bir çözümleme. *Kuram ve Uygulamada Eğitim Yönetimi*, 8(32), 556-573.
- Tösten, R. ve Özgan, H. (2014). Pozitif psikolojik sermaye ölçeği: Geçerlik ve güvenilirlik çalışması. *EKEV Akademi Dergisi*, 18(59), 429-442.
- Walumbwa, F. O., Luthans, F., Avey, J. B., ve Oke, A. (2011). Authentically leading groups: The mediating role of collective psychological capital and trust. *Journal of Organizational Behavior*, 32, 4–24.
- Yetiş, E. (2016). *Psikolojik sermaye ve etkileri: Bankacılık sektöründe bir alan çalışması* (Master's thesis, Sosyal Bilimler Enstitüsü).
- Yüksel, M. ve Kazak, E. (2022). Öğretmenlerin örgütsel adalet algıları ile motivasyonları arasındaki ilişki. *Dokuz Eylül Üniversitesi Buca Eğitim Fakültesi Dergisi*, (54), 1435-1460.

PUBLIC FINANCE IN ISLAM

RIRIN ANGGRAENI

UIN K.H. Abdurrahman Wahid Pekalongan, Indonesia
ORCID ID: <https://orcid.org/0009-0002-1546-5794>

DWI WIJAYANTI

UIN K.H. Abdurrahman Wahid Pekalongan, Indonesia
ORCID ID: <https://orcid.org/0009-0003-4665-3744>

ELSA NISAHA RANI

UIN K.H. Abdurrahman Wahid Pekalongan, Indonesia
ORCID ID: <https://orcid.org/0009-0007-7490-6023>

MUHAMMAD ARIS SYAFI'I

UIN K.H. Abdurrahman Wahid Pekalongan, Indonesia
ORCID ID: <https://orcid.org/0000-0002-0182-8593>

HAPPY SISTA DEVY

UIN K.H. Abdurrahman Wahid Pekalongan, Indonesia
ORCID ID: <https://orcid.org/0000-0002-2966-6389>

ABSTRACT

This paper examines public finance in the view of Islam, including discussing the practice of Islamic public finance during the time of the Prophet and his companions, the implementation of Islamic public finance in modern times, and Islamic public finance instruments. The purpose of this paper is to re-evaluate public finance policies during the time of the Prophet and the Caliphs of Kulafaurrasyidin at that time with public finance policies today. The method used in this paper is a qualitative method with a literature review approach sourced from journals, books, and other literature. The results of this writing can be concluded that public financial policies during the time of the Prophet and his companions with current public financial policies are in accordance and some are not. Public finance policies that are already in accordance include zakat, infaq, and waqf. Based on its development, most public financial policies are still relevant to the current reality, even most of them have crawled towards all-digital, so the network is getting wider. It's just that in practice it is not in accordance with the practice of Islamic public financial policy, which greatly enforces the welfare of the human community at that time. This is evidenced by the incompatibility of state financial management based on the Qur'an and hadith. This kind of complex problem has led to an economic crisis and unequal public welfare.

Keywords: Finance, public, relevant, policy, Islam.

PUBLIC FINANCE IN ISLAM

RIRIN ANGGRAENI

UIN K.H. Abdurrahman Wahid Pekalongan, Indonesia
ORCID ID: <https://orcid.org/0009-0002-1546-5794>

DWI WIJAYANTI

UIN K.H. Abdurrahman Wahid Pekalongan, Indonesia
ORCID ID: <https://orcid.org/0009-0003-4665-3744>

ELSA NISAHA RANI

UIN K.H. Abdurrahman Wahid Pekalongan, Indonesia
ORCID ID: <https://orcid.org/0009-0007-7490-6023>

MUHAMMAD ARIS SYAFI'I

UIN K.H. Abdurrahman Wahid Pekalongan, Indonesia
ORCID ID: <https://orcid.org/0000-0002-0182-8593>

HAPPY SISTA DEVY

UIN K.H. Abdurrahman Wahid Pekalongan, Indonesia
ORCID ID: <https://orcid.org/0000-0002-2966-6389>

ABSTRACT

This paper examines public finance in the view of Islam, including discussing the practice of Islamic public finance during the time of the Prophet and his companions, the implementation of Islamic public finance in modern times, and Islamic public finance instruments. The purpose of this paper is to re-evaluate public finance policies during the time of the Prophet and the Caliphs of Kulafaurrasyidin at that time with public finance policies today. The method used in this paper is a qualitative method with a literature review approach sourced from journals, books, and other literature. The results of this writing can be concluded that public financial policies during the time of the Prophet and his companions with current public financial policies are in accordance and some are not. Public finance policies that are already in accordance include zakat, infaq, and waqf. Based on its development, most public financial policies are still relevant to the current reality, even most of them have crawled towards all-digital, so the network is getting wider. It's just that in practice it is not in accordance with the practice of Islamic public financial policy, which greatly enforces the welfare of the human community at that time. This is evidenced by the incompatibility of state financial management based on the Qur'an and hadith. This kind of complex problem has led to an economic crisis and unequal public welfare.

Keywords: Finance, public, relevant, policy, Islam.

INTELLECTUAL CAPITAL AS A MAIN FACTOR OF ECONOMIC DEVELOPMENT

Kseniya Ryabova

PhD in Economics, Associate professor
Baranovichi State University
Republic of Belarus, Baranovichi
ORCID ID: 0000-0002-1286-4522

ABSTRACT

Knowledge and intellectual capital have become the main factors for the competitiveness and economic development of modern organizations. Intellectual capital is becoming a new object of management which provides sustainable competitive advantage. Knowledge and intellectual capital are becoming new defining factors of production.

Intellectual capital can be seen as the value of company's employee knowledge, business training and any proprietary information that may provide the company with a competitive advantage.

There are different structures and sub categories of intellectual capital. According to Edvisson and Malone model, intellectual capital has two key subcategories: Human capital and Structural capital. Structural capital comprises Market (Consumer/ Relation) capital and Organizational capital, while Organizational capital has two sub components: Process capital and Renewal (Innovation) capital.

Human capital is the stock of knowledge, habits, skills and personal attributes and competencies in performing labour activities. Structural capital refers to non-human storehouses as infrastructure, hardware, software, process and databases that provide work of human capital. Organizational capital is organizational philosophy and capability; organizational structure, patents, trademarks. Market capital refers to relationships with customers, vendors and others. Process capital presents procedures, programs and techniques, while IC is intellectual property, patents, copyrights. Human, relation, process and innovation capitals usually act together on economic performances and have multiple effects.

Intellection capital of the country includes a highly educated part of the population, scientists and others knowledge workers.

The results of the correlation between national intellectual capital (NIC) and indicators of economic development show a positive correlation between NIC and indicators of development. Based on the correlation, NIC could influence GDP per capita, unemployment, inflation and competitiveness.

That's why knowledge and intellectual capital are the new materials of modern economy. Only people with a creative mind and high education could create knowledge economy.

The importance of the concept of intellectual capital in the age of knowledge becomes the new core of economic progress, since the influence of fixed assets and financial assets is reduced in comparison to the influence of intangible assets.

So, intellectual capital plays an important role in making companies compete productively, it's becoming a new object of management and provides sustainable competitive advantage for country.

Key words: intellectual capital, knowledge, economic growth, sustainable development, knowledge economy.

SCHOPENHAUER'İN DÜŞÜNCESİNDE “MERHAMET” KAVRAMININ YERİ VE ÖNEMİ

THE PLACE AND IMPORTANCE OF THE CONCEPT OF “COMPASSION” IN SCHOPENHAUER'S THOUGHT

MÜCELLA CAN

Dr. Öğr. Üyesi, Atatürk Üniversitesi

ORCID NO: 0000-0002-3987-2805

ÖZET

Merhamet kavramı hem etik hem de siyasetle ilgilidir. Acı ya da üzüntüye duyulan sempati veya başkasının ıstırapına katılmak anlamına gelen merhamet, insanın en önemli duygularından birisidir. Tüm ıstıraplar birbirine denk olmayabilir. İstıraplar iyi ya da kötü olarak nitelendirilebilirler. Bütün bunlara rağmen her ıstırapın merhameti hak ettiğini söylemek mümkündür. Çünkü merhamet sadece insanların ıstıraplarına karşı değil hayvanların ve hatta diğer bütün canlıların ıstıraplarına karşı da gösterilebilir. Merhametin ve şefkatin filozofu olarak kabul edilen Schopenhauer da merhamet konusunda farklı bir yönelim ve çaba içerisine girmiştir. Bu çalışmada Schopenhauer'in etik ve siyaset alanında ortaya koyduğu düşüncelerin merhametle olan bağlantılarını ortaya koyduk. Merhamet kavramının, sadece etik ve siyaset açısından nasıl bir yere ve öneme sahip olduğunu değil genel anlamda Schopenhauer'in bütün düşünceleri açısından taşıdığı anlam ve önemini belirlemeye çalıştık. Schopenhauer, merhameti ahlaklılığın en yetkin hareket ettirici gücü olarak görür. Başka birisinin acı çekmesine neden olmak veya seyirci kalmak kişinin kendi seçimidir. Merhamet denen duygu, bu durumda devreye girer ve kişiyi uygun şekilde yönlendirir. Schopenhauer'a göre insanlar, merhamet duyulan kişinin kendi dışlarında bir kişi olduğunun bilincindedirler. O insanın acısını kendi içlerinde hissediler ve o acıyı onunla ve onun içinden duyarlar. İnsanların kendi durumları, içlerinde merhamet duygusu uyandıran kişinin durumundan ne kadar iyiye, ona karşı o kadar çok merhamet duygusu beslerler. İnsanların yüreği içlerinde, merhamet duydukları kişi ile aralarındaki farkın büyüklüğüne istinaden merhamet duygusunu büyütür. Merhamet bir duygudur ve duygu olarak hissedilir. Merhamet bir erdem, bir çaba, bir kuvvet, bir üstünlüktür. Merhamet, birinden diğerine, duygusal düzeyden etik düzeye, hissedilen şeyden istenen şeye, olunan şeyden olunması gereken şeye geçmeyi sağlayandır.

Schopenhauer'a göre kişi kendisini karşıdaki kişinin yerine koyarak ona karşı merhamet duygusu besler. Böylece karşıdaki kişinin dertlerine iştirak etmiş olur. Bu iştirak sayesinde karşıdaki kişinin acılarını bu kişi bizzat kendisi de duyar. Bu nedenle onun acı çekmesine engel olmaya çalışır. Bu noktada karşımıza çıkan duygu merhamet duygusudur. Bu duygu insanı özgür bir şekilde gerçek adalet ve insan sevgisine götürür. Bir davranış ancak ve ancak merhamet duygusu ile ortaya çıkmışsa ona ahlaki bir değer atfedilebilir. Merhamet duygusunun dışında başka güdü veya duygularla tetiklenen davranışların hiçbirinin ahlaki olduğundan söz edilemez. Bir insan merhameti kalbinde hissettiği her an, karşıdaki kişinin rahat olması veya

acı çekiyor olması onun için bir anlam ifade eder. Eğer kalp merhamete açıksa, bu merhamet insanı kötü davranmaktan alıkoyar ve insanı kötülükten uzak tutar. Böylece, insanın başkalarının acılarından faydalanmak ya da haz duymak gibi bir çelişkiye düşmesi engellenmiş olur.

Merhamet, kişinin içinde bulunur ve yine içinde yer alan ahlak karşıtı eylemin başkalarına vereceği zarara karşı çıkar. Merhamet, acıya neden olabilecek davranışları engellemeye çalışır. Kendisini bir kalkan şekline büründürerek, zarar görebilecek kimseleri korumaya çalışır. Böylece insanlar, başkalarının bencilliğinin ve kötü taraflarının verebileceği zararlardan korunmuş olur. Çünkü merhamet, en büyük kötülük olarak değerlendirilen acımasızlığın ve bütün kötülüklerin ilkesi olarak kabul edilen bencilliğin karşıtıdır ve insanları herhangi bir dini buyruktan ya da filozofların herhangi bir özdeyişinden daha emin olarak yönlendirir. Schopenhauer, merhametten yola çıkarak adalet ve evrensel insan sevgisi gibi erdemlere ulaşabileceğini ifade eder. Merhamet, insanları acı çeken her canlıya karşı açar ve duyarlı hale getirir. Bu nedenle merhamete dayalı ya da merhametten beslenen bir bilgelik, bilgeliklerin en evrenseli ve en gereklisidir. İnsanlık, bir erdem olarak, neredeyse merhametin eş anlamıdır. Merhamet, insanların içinde bir yerlerde sönmek üzere olan insanlık kandilini yeniden tutuşturmanın bir duygudur. Hayatının odak noktasına merhameti almış olan insanlar, başkalarının acılarıyla acı duyan ve başkalarının ıstırabını dindirmeye çalışan asil insanlardır. Etik ve siyaset alanındaki düşünceleri merhamet kavramına dayanan Schopenhauer, insan davranışlarının itici güçleri olarak kötülük, bencillik ve merhameti kabul etmektedir. Ona göre akıldışı olan bu hayatta insanı insan yapan temel duygu merhamettir. Bu dünyada başkalarına yardım ederek onları mutlu etmekten çok onların acılarını azaltmak gerekir.

Anahtar Kelimeler: Schopenhauer, Merhamet, Etik, Siyaset, Duygu,

ABSTRACT

The concept of compassion is related to both ethics and politics. Compassion, which means sympathy for pain or sadness, or participation in the suffering of another, is one of the most important human emotions. Not all suffering is equal. Suffering can be characterized as good or bad. Despite all this, it is possible to say that every suffering deserves compassion. Because compassion can be shown not only to the suffering of humans, but also to the suffering of animals and even all other living things. Schopenhauer, who is accepted as the philosopher of compassion and kindness, also entered into a different orientation and effort on compassion. In this study, we have revealed the connections of Schopenhauer's ideas in the field of ethics and politics with compassion. We tried to determine not only the place and importance of the concept of compassion in terms of ethics and politics, but also the meaning and importance it has for all of Schopenhauer's thoughts in general. Schopenhauer sees compassion as the most perfect driving force of morality. It is one's own choice to cause another person's suffering or to be a bystander. The emotion called compassion comes into play in this situation and guides the person appropriately. According to Schopenhauer, people are conscious that the person being compassionate is a person outside of them. They feel that person's pain within themselves, and they feel that pain with and through him. The better people's situation is than the situation

of the person who arouses compassion in them, the more compassion they feel towards him. In the hearts of people, the feeling of compassion grows in reference to the greatness of the difference between them and the person they have compassion on. Compassion is an emotion and is felt as an emotion. Compassion is a virtue, an effort, a strength, a superiority. Compassion is the one that allows to move from one to another, from the emotional level to the ethical level, from what is felt to what is wanted, from what one is to what one should be.

According to Schopenhauer, a person puts himself in the place of the other person and has a feeling of compassion towards him. Thus, he participates in the problems of the other person. Thanks to this participation, this person himself feels the pain of the other person. Therefore, he tries to prevent her from suffering. The emotion that emerges at this point is the feeling of compassion. This feeling leads one freely to true justice and human love. A moral value can be attributed to a behavior only if it has emerged with a sense of compassion. It cannot be said that any of the behaviors triggered by motives or emotions other than the feeling of compassion are moral. Whenever a person feels compassion in his heart, it means something to him whether the other person is comfortable or in pain. If the heart is open to compassion, this compassion will prevent people from acting badly and keep them away from evil. In this way, it is prevented that people fall into contradictions such as taking advantage of the suffering of others or enjoying themselves.

Compassion resides within the person and opposes the harm done to others by the immoral act within him. Compassion seeks to prevent behaviors that may cause pain. By disguising himself as a shield, he tries to protect those who may be harmed. Thus, people are protected from the harm that can be caused by the selfishness and bad sides of others. For compassion is the opposite of cruelty, which is considered the greatest evil, and selfishness, which is considered the principle of all evil, and it guides people more confidently than any religious commandment or any maxim of philosophers. Schopenhauer states that virtues such as justice and universal human love can be achieved based on compassion. Compassion opens people up and makes them sensitive to every living thing that suffers. For this reason, a wisdom based on compassion or nourished by compassion is the most universal and most necessary of all wisdoms. Humanity, as a virtue, is almost synonymous with compassion. Compassion is a feeling that rekindles the lamp of humanity that is about to go out somewhere inside people. People who have made compassion at the center of their lives are noble people who suffer through the suffering of others and seek to relieve the suffering of others. Schopenhauer, whose ethical and political thoughts are based on the concept of compassion, accepts evil, selfishness and compassion as the driving forces of human behavior. According to him, the basic emotion that makes people human in this irrational life is compassion. By helping others in this world, it is necessary to lessen their suffering rather than make them happy.

Keywords: Schopenhauer, Compassion, Ethics, Politics, Emotion

ƏDƏBİYYAT DƏRSLƏRİNDƏ ŞAĞIRDLƏRİN MÜSTƏQİL İŞİNİN TƏŞKİLİNİN ELMI-METODİK ƏSASLARI

SCIENTIFIC-METHODICAL BASIS OF ORGANIZING STUDENTS' INDEPENDENT WORK IN LITERATURE LESSONS

Nazile Abdullazade, Soltan Aliyev

Doç.dr, Azərbaycan Devlet Pedaqoji Universiteti, Filoloji Fakültesi, Edebiyatın Egitimi
teknolojisi Anabilim Dalı

Assoc.prof., Azerbaijan State Pedagogical University, Faculty of Philology, Department of
literature and teaching methods

ORCID No: <https://orcid.org/0000-0002-1829-7178>,

ÖZET

Ədəbiyyat dərslərində şagirdlərin müstəqil işinin təşkili probleminə fənnin özəlliyi nəzərə alınmaqla yanaşılmalıdır. Ədəbiyyat ilk növbədə incəsənətin bir növü, bədii söz sənəti olması ilə diqqəti cəlb edir. Deməli, ədəbiyyat digər təlim fənlərindən obrazlılıq, emosionallıq kimi əlamətləri ilə seçilir. Elə buna görə də bu fənnin tədrisində təzahür edən zehni fəallıq təsəvvürün, emosiyaların aktiv fəaliyyətindən ayrı mövcud ola bilməz. O ancaq əsərdə təsvir olunanları yüksək emosionallıqla “özündən əlavə təsəvvür etmək”, “özündən uydurmaq”, qəhrəmanların fikir və hisslərinə şərik olmaq şəraitində mümkündür. Ədəbi qəhrəmanın maraqlı, keşməkeşli həyat yolu, keçirdiyi zəngin hisslər, psixoloji durumu, əsərdə bir-birini əvəz edən əhvalat və hadisələr şagirdlərə qüvvətli emosional təsir bağışlayır, onların şüurunu oyadır, qəlbini ehtizaza gətirir. Güclü xarakterlər, ümumiyyətlə böyük sənətkarlıqla yaradılan surətlər oxucunun-şagirdin təkcə ağına, şüuruna yox, hissəsinə, qəlbinə təsir edir, onda müxtəlif emosiyaların yaranmasına, əxlaqi keyfiyyətlərin təşəkkülünə səbəb olur. Şagird əsərlə yaşayır, yüksək ideallı qəhrəmanın təsiri altına düşür, onunla nəfəs alır.

Elmi-metodik ədəbiyyatda dönə-dönə deyildiyi kimi, söz sənətini – bədii ədəbiyyatı duymaq, başa düşmək və ona dəyər vermək bacarığının şagirdlərdə formalaşdırılması az vaxt içərisində formalaşdırıla bilməz. Bədii-estetik zövqün tərbiyə edilməsi uzunmüddətli və gərgin zəhmətin sayəsində mümkün ola bilər. Bu, lap kiçik yaşlarından bədii ədəbiyyatla ünsiyyətin yaradılmasının vacib olduğunu təsdiqləyir. Bədii sözə şagirdlərdə həssas münasibətin yaradılması, tədrisən onun alt qatlarına nüfuz etmək bacarığının formalaşdırılması müəllimdən ardıcıl iş tələb edir. Bu, işin bir tərəfidir. Təhsilənin bu prosesdə fəal mövqə tutması vacibdir. Bunsuz uğur qazanmaq mümkün deyildir. Deməli, tədrisiliyin gözlənilməsilə müntəzəm iş aparmaq üzərində düşünmək lazım gəlir. İlk növbədə isə, şübhəsiz, şagirdlərin müstəqil işi mühüm vasitə kimi ön plana çəkilməlidir.

Müstəqil işlərin uğuru onun təşkilinin elmi baxımdan əsaslandırılması, başqa sözlə, elmi-metodik əsaslarının işlənilib hazırlanmasından asılıdır. Bu, əlbəttə, asan deyildir, tədqiqatçıdan ciddi axtarış, araşdırma tələb edir.

Bədii əsərlərin öyrədilməsi üzrə müstəqil iş sistemində şagirdlərin fərdi, qrup, bütün siniflə birgə işlərin əlaqəsi gözlənilməlidir. Şagirdlərdə müstəqilliyin səviyyəsinin nəzərə almaqla onlarda bu və ya digər keyfiyyətin inkişafına kömək göstərən fərdi işlərin verilməsinə müstəqil iş prosesində əlverişli imkan yaranır.

Açar sözlər: müstəqil iş, ədəbiyyat dərsləri, bədii zövq, elmi-metodik əsas.

ABSTRACT

The problem of organizing students' independent work in literature classes should be approached taking into account the specificity of the subject. Literature attracts attention primarily because it is a type of art, the art of artistic words. Therefore, literature is distinguished from other educational subjects by its features such as imagery and emotionality. That is why the mental activity manifested in the teaching of this subject cannot exist separately from the active activity of imagination and emotions. It is possible only in the conditions of "imagining beyond oneself", "inventing oneself", sharing the thoughts and feelings of the heroes with high emotionality of what is described in the work. The interesting, turbulent life path of the literary hero, his rich feelings, his psychological state, the stories and events that replace each other in the work have a strong emotional impact on the students, awaken their consciousness, and excite their hearts. Strong characters, images created with great artistry affect not only the reader-student's mind and consciousness, but also his feelings and heart, causing the emergence of various emotions and the formation of moral qualities. The student lives with the work, falls under the influence of the hero with high ideals, breathes with him.

As it is repeatedly said in the scientific-methodical literature, the formation of the ability to hear, understand and value the art of words - fiction in students cannot be formed in a short time. Cultivation of artistic-aesthetic taste can be possible thanks to long-term and hard work. This confirms that it is important to create communication with fiction from an early age. Creating a sensitive attitude to artistic words in students, gradually forming the ability to penetrate its lower layers requires consistent work from the teacher. That's one side of it. It is important for the student to take an active position in this process. Without it, success is impossible. Therefore, it is necessary to think about regular work with the expectation of gradualness. First of all, without a doubt, the independent work of students should be highlighted as an important tool.

The success of independent work depends on the scientific justification of its organization, in other words, on the development of its scientific and methodological foundations. Of course, this is not easy, it requires a serious search and research from the researcher.

In the independent work system for teaching works of art, students should be expected to work individually, in groups, and with the whole class. Taking into account the level of independence of students, there is a favorable opportunity to give individual work that helps them develop this or that quality in the independent work process.

Keywords: independent work, literature lessons, artistic taste, scientific-methodical basis.

SİNEMADA BİRER ÖYKÜ ÖĞESİ OLARAK TANINMA (ANAGNORISIS), ACI VEREN EYLEM (PATHOS) VE BAHT DÖNÜŞÜ (PERIPETIE): “HOKKABAZ” FİLM ÖRNEĞİ

RECOGNIZED AS A STORY ELEMENT IN THE CINEMA (ANAGNORISIS), PAINFUL
ACTION (PATHOS) AND RETURN OF LUCK (PERIPETIE): “JUGGLER” FILM
EXAMPLE

Dr. Öğr. Üyesi Semra KOTAN

Atatürk Üniversitesi İletişim Fakültesi, Radyo, Tv ve Sinema Bölümü,

ORCID ID: 0000-0002- 1583-3772

ÖZET

Gerçeğin yeniden inşa edilme süreci olan sinema, bir öykü anlatma aracıdır. Eylemleri karmaşık bir yapı içeren öykünün sürekli ve bütünlüklü biçimde ortaya konulmasında önemli üç unsur olan tanınma (anagnorisis), acı veren eylem (pathos) ve baht dönüşü (peripetie) kavramları seyirci ile film arasında duygusal bir devinim sağlamaktadır. Aristoteles’in Poetika’da tragediyadan hareketle ortaya koymuş olduğu üç kavram, bir öykünün dizilişi içerisinden okunduğunda kahramanın eylem ve ruhsal değişiminde etkili olan birbirine bağımlı değişkenlerdir. Bilinmez olanın artık bilinmesi sürecini ifade eden tanınma (anagnorisis), ontolojik bir kavrayıştır. Bilgisizlikten bilgiye geçişle birlikte eylemlerin düşünülenin tam aksi yöndeki değişim ise kahramanın yazgısındaki kırılma (peripetie) anlamına gelmektedir. Kaçınılmaz bir biçimde kahramanı yıkıma ya da yeniden doğuşa yaklaştıracak olan bu süreçte, bilginin değer atfeden yönü ortaya çıkardığı farkındalıkla bireyin acı çekmesine yol açacaktır. Bu çalışmada tragedyada anlatının üzerine kurulu olduğu tanınma (anagnorisis), acı veren eylem (pathos) ve baht dönüşü (peripetie) kavramları üzerinden 2006 yılı bir yerli yapım olan, senaryosunu Cem Yılmaz’ın yazdığı “Hokkabaz” filmi değerlendirilecektir. Dramatik-komedi türündeki bu film İskender’in anlatı içerisindeki yolculuğuna odaklanılarak amaçlı örnek olarak seçilmiştir. “Hokkabaz” filmi çalışmada olay örgüsü, karakterler, karakter eylemleri ve yaşam pratikleri üzerinden içerik çözümlemesi yöntemi ile analiz edilmiştir. Anlatıda Aristo’nun adı geçen kavramlarının karakterin dönüşümü açısından ele alındığında insan ruhunun ve eylemlerinin doğal yansımaları olduğu sonucuna varılmaktadır.

Anahtar Kelimeler: Sinema, Tanınma, Acı veren eylem, Baht dönüşü, “Hokkabaz” filmi

ABSTRACT

Cinema, which is the process of reconstructing reality, is a storytelling tool. The concepts of recognition (anagnorisis), painful action (pathos) and return of luck (peripetie), which are three important elements in the continuous and complete presentation of the story, whose actions contain a complex structure, provide an emotional movement between the audience and the film. The three concepts that Aristotle introduced in the Poetics, based on tragedy, are interdependent variables that are effective in the action and spiritual change of the hero when read through the sequence of a story. Recognition (anagnorisis), which expresses the process of knowing the unknown, is an ontological concept. With the transition from ignorance to knowledge, the change of actions in the opposite direction of what is thought means the break (peripetie) in the destiny of the hero. In this process, which will inevitably bring the hero closer to destruction or rebirth, the value-attributing aspect of knowledge will cause the individual to

suffer with the awareness it reveals. In this study, the 2006 domestic production "Juggler", the screenplay of which was written by Cem Yılmaz, will be evaluated over the concepts of recognition (anagnorisis), painful action (pathos) and return of luck (peripetie), on which the narrative in tragedy is based. This drama-comedy movie has been chosen as a purposeful example by focusing on İskender's journey in the narrative. In the study, the movie "Juggler" was analyzed by content analysis method through the plot, characters, character actions and life practices. When the concepts of Aristotle mentioned in the narrative are considered in terms of the transformation of the character, it is concluded that they are natural reflections of the human spirit and actions.

Keywords: Cinema, Recognition, Painful action, Return of Luck, "Juggler" movie

1. GİRİŞ

Öykü anlatma misyonuyla kendi gerçekliğini ortaya koyan sinema, bireyin dünyayı düşünmesine, yaşamasına ve onun üzerine akıl yürütmesine yarayan en etkili araçlardan biridir. Gerçeği yansıtma sanatı sinemanın haz veren işlevini Cevizci şöyle ifade etmiştir: "Görme ve işitmenin bizatihi kendisi haz verir; fakat insanlar aşına oldukları bir şeyi bir taklit ürününde görüp tanıdıkları zaman, bundan ayrıca bir öğrenme hazzı duyarlar. Çünkü burada daha önceden bilinen bir şey, yeni bir ışık altında görülüp onun anlamı ortaya çıkarılır (Cevizci, 2017: 456)". Sinemaya bu anlatma özelliğini veren ise kökeni Antik Yunan'daki dramatik şiirlere dayanan geleneksel anlatı yapısıdır. Geleneksel anlatı yapısı, Aristoteles'in dramatik anlayışı temelinde mimesis ve katharsis kavramlarını da içerisinde barındıran bir pratiktir. Hollywood (Amerikan) sinema endüstrisi tarafından da sıkça anılan bu yapı mimesisten katarsizme giden bir süreci ifade etmek için kullanılmaktadır. Esas olarak taklit, yansıtma (mimesis), bir sanat eserinin ortaya çıkmasındaki en eski kuramdır ve buna bağlı olarak izleyicide yaratılan özdeşleşme (katharsis) ise gerçek hayatın yeniden yorumlanması sonrası bu yeni dünya içerisine soktuğu izleyicisine duygularından arınma imkânı sağlayan faydalı bir etkinliktir (Bağır, 2018:37). Aristoteles'e göre, acıya, yıkan ve acı veren bir kötülüğün, bunu hak etmemiş bir kişinin başına geldiğini görmemiz, bizim ya da bir arkadaşımızın başına da gelebileceğini, hatta bunun çok yakında olabileceği ihtimalini düşündüğümüzde duyduğumuz acı hissi olarak tanımlanmaktadır (Kotan, 2022:51). Öykü anlatılırken sinemanın tanınmaya (anagnorisis), acı veren eyleme (pathos) ve baht dönüşüne (peripetie) imkân sağlayan yapısı izleyicilerin filmlerden trajik olarak etkilenmesini ve kahramanla özdeşleşerek bazı duygularından arınmasını sağlamaktadır.

2. TRAGEDYADA ÖYKÜ ÖĞESİ OLARAK TANINMA (ANAGNORISIS), ACI VEREN EYLEM (PATHOS) VE BAHT DÖNÜŞÜ (PERIPETIE)

Aristoteles'in Poetika'da belirlediği hikâye anlatma biçimi klasik anlatının temel öğelerini içerisinde barındırmaktadır. Dramatik anlayışı çerçevesinde sanatsal yaratımın başat öğesi eylemin taklidi olan öyküdür. Aristoteles'e göre "Öykü deyince, olayların örgüsünü; karakter deyince, eylemde bulunan kişilere kendisi bakımından bir özellik yordduğumuz şeyi; düşence deyince de kendisiyle konuşanların bir şey kanıtladığı ya da genel bir hakikate ifade verdikleri şeyi" (Aristoteles, 2007:23) anlamamız gerekmektedir. Öykü bu yönüyle olayları, karakterleri, karakter ilişkilerini ve eylemlerini ifade etmektedir. Öyküler, doğaları gereği karmaşık veya yalın anlatım gücüne sahiptir. Doğrusal bir çizgide ilerleyen bitimsiz öyküler yalın öykü olarak anılırken tanınma, acı veren eylem ve baht dönüşü gibi anlatı içerisinde belli kırılmaları içeren süreçler karmaşık öykü yapısı içerisinde değerlendirilmektedir. Bütün bir oyunun bu üç kavram odağında dönmesi, zorunluluk yasasıyla ilişkilidir. Olay örgüsü içinde

bütün eylemler birbirine neden-sonuç ilişkisiyle rastlantısal olmayan bir dizilişle bağlıdır. Tragedyanın başı ve sonu belli olan olayların birbirine uygun bir biçimde bağlanan yönü, öyküyü meydana getiren bütün öğelerin bütünlüklü birlikteliğine işaret etmektedir. Öyküdeki bu birlik ise “hareket eylem birliğidir” (Şener, 2006:33).

Tragedyada olayların ters yönde değişimi yani mutluluktan felakete ya da felaketten mutluluğa dönüşmesi baht dönüşüdür. Öykü kahramanının bu kırılmayı anladığı an ise tanınmadır. Ona sahip olmanın başlıca bir değer olduğu bilginin elde edildiği bu nokta artık birey açısından acı veren bir eylem haline gelmiştir (Güçyılmaz, 2003:25). Burada acıdan kastedilen yalnızca fiziksel anlamda ölmenin ya da yaralanmanın verdiği acı değildir. Karakterin ruhsal olarak iyi olmama hali de acı veren eylemdir. Genellikle trajik kahramanın, cehalet, acizlik, zayıflık sonucu düştüğü hatasından kaynaklanan baht dönüşünde seyirci özdeşleşme yaşayarak katarsis olmaktadır. Çünkü kaderin bir oyunu olarak görülen bu türden dönüşümler ahlaki yönden sorumlu olmayı gerektirmeyen, bilmeden düşülen hatalar olarak değerlendirilmektedir. Karakterin bilmeden giriştiği eylemi onun yazgısındaki dönüşü olmayan bir kırılma anı olmanın yanında seyircinin özdeşleşmeyi kolayca sağlayabildiği bu durumdur. Tanınma kavramı yapılan eylemlerin, ya da düşüncelerin, bizim yaptıklarımızın ya da bize yapılanların ne olduğuna yönelik bilgiler, farkındalıklar üzerine kuruludur. Gerçek hayatta kendimizi var etmemiz veya insani ilişkilerimizi, etkileşimlerimizi şekillendirmemiz bizim ve başkalarının ne olduğuna yönelik gerçeklikler üzerine inşa edilmektedir. Cehaletten bilgiye doğru işleyen bu süreç ise kimi zaman birey açısında acı veren eylemlerle tecrübe edilmektedir (Markell, 2003: 63). Kişiyi felakete ya da mutluluğa götüren dostluk ve düşmanlık kazanma da yine bu ilk tanınmayla ilişkilidir. Yazgıdaki kırılmaya işaret eden tanınma sonucu bireyin baht dönüşü gerçekleşir. Eylemlerin düşünülenin aksi yöndeki gelişimi duygusal dönüşümün yaşandığı arınma ile son bulmaktadır.

3. “HOKKABAZ” FİLMİNİN KONUSU

Küçüklüğünden beri illüzyon işlerine meraklı olan İskender, babasını ve çevresinde olan herkesi kendisinin illüzyonist olduğu konusunda ikna etmeye çalışmaktadır. Ancak özellikle Kıbrıs gazisi emekli bir subay olan babası onu her fırsatta küçümseyerek oğlunun hokkabaz olduğunu söyler. İskender’in sihirbaz olduğuna ise inanan tek insan arkadaşı Maradona’dır. İstanbul’da başlarına gelen talihsizlikler sonucu turneye çıkmak zorunda kalan ikiliye ise İskender’in babası (Sait) yolculukları boyunca eşlik etmek durumunda kalmıştır. Bu turne sayesinde başlarından geçen ilginç olaylarla birlikte baba ve oğulun ilişkilerinin boyutu değişmiştir.

“HOKKABAZ” FİLMİNİN KÜNYESİ



Görsel 1: Hokkabaz Film Afişi (https://tr.wikipedia.org/wiki/Hokkabaz_%28film%29)

Yönetmen: Ali Taner Baltacı, Cem Yılmaz

Oyuncular: Cem Yılmaz, Mazhar Alanson, Özlem Tekin, Tuna Orhan

Senaryo: Cem Yılmaz

Kurgu: Engin Öztürk

Müzik: Ozan Çolakoğlu

Yapımcı: Necati Akpınar

Yapım: 2006 Türkiye

Türü: Komedi-Drama

Gösterim Tarihi: 2006

Film Süresi: 119”

Imdb: 7.4

3.1. FİLMİN TANINMA (ANAGNORISIS), ACI VEREN EYLEM (PATHOS) VE BAHT DÖNÜŞÜ (PERIPETIE) KAVRAMLARI ÜZERİNDEN DEĞERLENDİRİLMESİ

Cem Yılmaz’ın dram-komedi türündeki filmi “Hokkabaz” (2006) baş karakter İskender’in çocukluğunu gösteren sekanslarla başlamaktadır. Baba ve oğul arasındaki ilişkiye dair ip uçları da içeren bu sekanslarda İskender’in sevgisiz ve ilgisiz bir aile ortamında büyüdüğü göze çarpmaktadır. İskender’in yetişkinlikte yaptığı basit ve çocuksu hatalar ise çocukluğunu gerektiği gibi yaşayamamış olmasıyla ilişkilendirilmektedir. İskender ve Maradona, çalıştıkları eğlence mekânında “insanı ikiye bölme” hilesini beceremeyerek orada çalışan kadını yaralarlar. Aynı hatanın defalarca yapıldığını sebep gösteren patron tarafından işten kovulan ikili para kazanıp göz ameliyatı olabilmek için Anadolu’ya turneye çıkma kararı alırlar. Ancak bu yolculuğu gerçekleştirebilmek için bir karavana ihtiyaç duyarlar. Ablası ve eniştesinin evlerine giden ve durumu anlatan İskender’ e ise eniştesi karavanı bir şartla vereceğini söyler. Günlerdir karavanda yaşayan Sait’i (İskender’in babası) de ikilinin yanlarında götürmeleri gerekmektedir. Bu yolculuk baba ile oğul arasındaki soğuk ilişkinin de boyut değişeceği bir sürece evrilecektir.

Yola çıkan üçlü Sait’inde isteği üzerine rotalarını Çanakkale’ye çevirirler. Kırsalda bir düğüne denk gelen İskender ve Maradona düğünde birkaç sihirbazlık gösterisi yaparlar. Bu

esnada gelinin gösterinin bir kısmına dahil olduktan sonra ortadan kaybolması üçlünün oradan kovulmalarına neden olmaktadır. Yeniden yola koyulan üçlünün arabalarının arızalandığı bir benzin istasyonunda kaçak gelinle karşılaşmaları ise olayların seyrini değiştirecektir. Yola üçlüyle birlikte devam etme kararı alan Fatma Nur Gaye Türksönmez ismiyle kendini tanıtan kaçak gelin, anlatının erkek kahramanlar üzerindeki yoğunluğunu kıran bir faktör olarak değerlendirilebilir. Popüler filmlerde kadının ya arzu nesnesi ya da erkeği çıkmaza sürükleyen, güvenilmemesi gereken karakterler olarak tanımlandığı varsayımı analizi yapılan filmle desteklenmektedir. Yolculuk boyunca Sait'in, Maradona'nın ve İskender'in güvenlerini kazanarak, onların kalplerine dokunmayı başaran kaçak gelin, başta İskender olmak üzere filmin sonuna doğru erkek karakterler için hayal kırıklığıdır.

Filmde Maradona ve İskender'in gözlerinin yeterince iyi görmeyişi, büyük dereceli gözlükler kullanmaları filmin sonundaki aldanmışlığa işaret etmektedir. Gösterilerinin isminin "Göz Göze" olması, ilk gösteri yaptıkları mekânda kimsenin gösteriyi izlememesi, Maradona'nın her fırsatta İskender'e "Göremiyorum"! demesi ve filmin birçok sahnesinde lazer operasyonu reklamlarının yer alması erkek karakterlerin iradesizliklerine, güçsüzlüklerine bir vurgudur. Diğer taraftan Fatma Nur Gaye Türksönmez'in filmin bir sahnesinde "Aptal mısın, saf mısın? Gözlerini aç!" demesi de filmin sonunda inandıkları için hayal kırıklığına uğrayacak olan erkek karakterlerin eril güçten yoksun oldukları anlamına gelmektedir. Erken çocukluk döneminde babasıyla sağlıklı iletişim ve ilişki kuramamış olan İskender'in çocuksu saflığı, tecrübesizliği onun Sait gözündeki değersizliğinin bir sonucu olarak yorumlanmaktadır. İskender kötü olan bütün yaşanmışlıklarına rağmen babasını sevmenin yollarını ararken, onun düşüncelerini de önemsemektedir. İskender'in düğünde şovunu yaparken Maradona'ya "Babam izlemiyor mu?" diye sorması çocuğun baba figürü tarafından onaylanma isteği biçiminde değerlendirilmektedir.

Baba-oğul arasındaki bu ilişkinin İskender karakteri üzerindeki belirleyici etkisi göz önünde bulundurulduğunda öykünün trajik bir içeriğe büründüğü görülmektedir. Takılan altınları da yanına alarak düğünden kaçan Fatma Nur Gaye Türksönmez'in abisinin tesadüfen İskender ve Maradona'yla karşılaştıkları benzin istasyonunda altınları gizlice alması akışı değiştiren olaydır. Altınlarının nerede olduğunu soran kaçak gelin, önce İskender ve Maradona'dan şüphelense de kısa bir süre sonra abisi tarafından alındığına ikna olacaktır. Gelin, kendisini abisi olarak tanıtan kişinin aslında onun işbirlikçisi olduğunu ifade ederek kırsalda insanların önce güvenlerini kazanıp ardından onları evliliğe ikna edip, düğün gecesi de takılanlarla beraber kaçtıklarını anlatır. Düğün sahipleriyle anlaşıp altınları onlara teslim edeceğini ancak şimdi bunun imkânsız olduğunu söyleyen Fatma Nur Gaye Türksönmez'in anlattıklarından etkilenen erkek kahramanlar, onun bu durumuna oldukça üzülürler. İstanbul'a döndüklerinde bu işi hemen çözeceklerinin sözünü vererek yola koyulurlar.

Operasyon için biriktirdikleri ve arabalarını satarak oradan aldıkları parayla düğünde takılan altınları yapan İskender, kıza altınları düğün sahiplerine teslim etmesi için geri verir. Ancak Sait, kızın bir kez daha onlarla yüzleşmesinin doğru olmayacağını söyleyerek buluşmaya İskender ve Maradona'nın gitmesini ister. İkili ellerinde altınların olduğunu düşündükleri keseyle köye giderler ve kahvehanede buldukları düğün sahiplerine olan biteni anlatıp, özür dileyerek keseyi açıp uzatırlar. Ancak altınlar yerine bir kese dolusu taş gören İskender için bu sahne tanınma (anagnorisis)'tir. Bir diğer tanınma sahnesi de kızın aslında işbirlikçisi olarak tanıttığı kişinin gerçekte abisi olduğunu, abi kardeş o kasabada yıllardır birlikte yaşadıklarını ve kardeşinin mutluluğunu görmekten başka bir isteği olmadığını öğrendiği sahnedir. Bu ilk

tanınmalar kahraman açısında acı ve kaygı oluşturacak türden birer duygulanımdır. Bilgisizlikten bilgiye geçiş anı olarak yorumlanan bu olayla birlikte İskender inandığı kadının aslında bir dolandırıcı olduğunu ve kandırıldığını öğrenmektedir. Karakteri kendi trajedisine yaklaştıran bir öğrenme hali olan bu pratik ise baht dönüşüne imkân sağlamaktadır. İskender açısından safça inanma kusuru işlemiş olduğunu öğrenmesi yalanın bir parçası olduğunu fark ettiğinde ortaya çıkmıştır. Katarsistik etkiyi artırmada önemli bir aşama olan tanınma karakter için aynı zamanda acı veren eylem (pathos)'dir.



Görsel 2: İlk tanınma keseden altın yerine taşların çıktığı sahne ve tanınma devam sahnesi (1'46'47'')

İstanbul'a geri dönen İskender ve Maradono evde Fatma Nur Gaye Türksönmez'e ait bir mektup bulurlar. Yeniden öğrendiği gerçekler karşısında acı çekmeye başlayan İskender karakteri için bu durum hem fiziksel hem de psikolojik anlamda bir ıstırap hali içermektedir.



Görsel 3: Acı veren eylem ve devam sahneleri (1'49'')

Ana karakterin kendi iç yolculuğu içerisinde bakıldığında, olan bitenin anlamlandırıldığı ve gereken acıların çekildiği süreç artık bireyin yaşamı için yeni bir dönüm noktasına evrilmektedir. Daha öncede çeşitli denemeler yaptığı suyla dolu kafes içerisine girerek kaç dakika suda kalacağını deneyimlemek isteyen İskender Maradona'dan dakika tutmasını ister ve suya girmeye hazırlanır. Aynı anda kamera kadrajına giren ve önceki gösterilerinde kaçırmış oldukları güvercinin geri geldiğini görürler. Hayattaki şans, kısmeti simgeleyen beyaz güvercin İskender için artık her şeyin başka olacağı mesajını vermektedir. Maradona İskender'i suyun içerisinde unutup, dışarı çıkmak zorunda kalır.

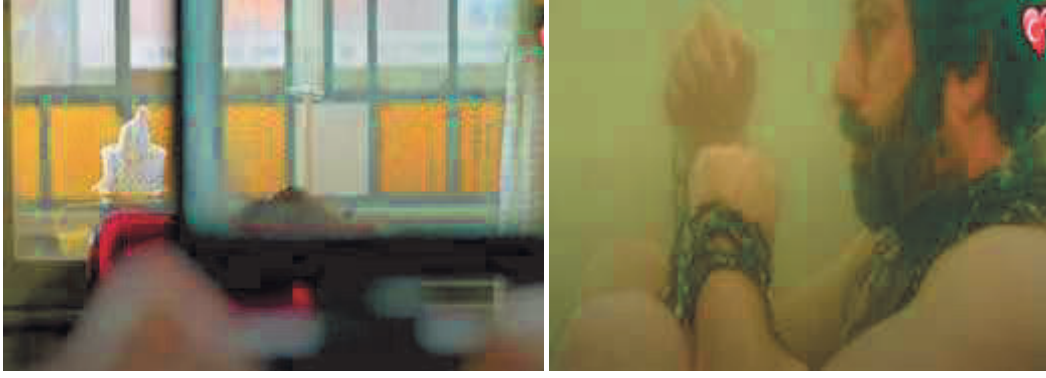

Görsel 6: Baht Dönüşü (1'51'')

Durumu fark eden Maradona ve Sait koşarak içeri girer ve İskender'i sudan çıkarırlar. Yaşamadığını düşünerek sarılıp ağlamaya başlarlar ve bu sırada İskender gözlerini açar. Baba-oğul ilişkisi açısından mutluluğa doğru gerçekleşen baht dönüşü, doruğa çıkan gerginliği düşürerek izleyici açısından rahatlamayı sağlamaktadır.



Görsel 7: Baht dönüşü Devam sahneleri (1'54'')

4. SONUÇ

Sinemacının bilinçli biçimde ortaya koymuş olduğu temsiller, gerçeğin bir tür yorumlanma biçimidir. Bu noktada anlatıyı temsil yoluyla üreten sinema, somut dünyada olan biten her şeyin bilgisine ulaşabilmede kullanılan önemli bir görsel ve işitsel pratiktir. Disiplinlerarası bir alan olan sinema sahip olduğu bütün anlatım olanakları sayesinde toplumsal yaşamın, bireysel deneyimlerin kısacası gerçekliğin dışında düşünölmeyecek bir işlevle öykü anlatma sanatıdır. Toplumun duygu ve düşüncelerine ışık tutarken odağına insanı alan sinema insanın kendisine sunulan temsilleri anlamasına, anlamlandırmasına, yorumlamasına ve son kertede de kendini anlamasını sağlamaya yardımcı olmaktadır. Sinema öyküyü ve oyuncuların yaşantılarının bu kuşatılmışlık hissiyle duyumsatırken bunu insan zihninde ifade, dil ve imgelem yoluyla yapmaktadır. Dolayısıyla bireyin sinemada izlediği kahramanların yaşamlarından kendi yaşamı üzerin derinlikli bir bakış açısı kazanabileceği söylenebilir. "Hokkabaz" (2006) filmi öyküyü oluşturan tanınma (anagnorisis), acı veren eylem (pathos) ve baht dönüşü (peripetie) üzerinden yorumlandığında baba ve oğul arasındaki ilişki İskender karakterinin kendi yolculuğu açısından önemlidir. Çocukluğundan beri babası tarafından hor görölen, önemsenmeyen ve sevgisiz büyümek zorunda kalan İskender yetişkin olmasına rağmen saf ve çocuksudur. Dolayısıyla hayatında basitçe hatalar yapması ya da kusurlu ve eksik davranışlar ortaya koyması kaçınılmazdır. Karşılaştığı ilk fırsatta bir kadına güvenerek aldatılması da bu durumun

sonucudur. Tragedyada ilk tanınma anlamına gelen deneyimle bilgisizlikten bilmeye doğru geçiş yapan İskender, acı çektikten sonra ise kaderinde kaçınılmaz bir dönüşüm yaşar. Babası ile olan bağları güçlenen İskender için olumsuz giden her şey artık mutluluğa evrilmiştir.

KAYNAKÇA

Aristoteles. Poetika (2007). (Çev: İsmail Tunalı), İstanbul, Remzi Kitabevi

Bağır, M. (2018). Aristoteles'in Mimesis Ve Katharsis Kavramları Üzerinden Bir Film İncelemesi: Dogville . Ege Üniversitesi İletişim Fakültesi Medya ve İletişim Araştırmaları Hakemli E-Dergisi, (2), 36-55. Retrieved from <https://dergipark.org.tr/tr/pub/egemiadergisi/issue/36758/398437>

Cevizci, A. (2017). İlkçağ Felsefesi, İstanbul: Say Yayınevi.

Güçbilmez, B. (2003). Tragedya Oyunun (un) Sonu: Oidipus'un Tahtında Kör Hamm(let) Tragedya ve "Geç Kalma" Ontolojik ve Epistemolojik bir Yaklaşım, Tiyatro Araştırmaları Dergisi, 2003, 22-34ss

Kotan, S. (2022). Korku Filmlerinin İdeolojisi Ben'in İçindeki Öteki. Eğitim Yayınevi.

Markell, P. (2003). Bound by recognition. Princeton, NJ: Princeton University Press. Questia

Şener, S. (2006). Dünden Bugüne Tiyatro Düşüncesi, Dost Kitabevi Yayınları, Ankara
(https://tr.wikipedia.org/wiki/Hokkabaz_%28film%29)

MATEMATİK DERSİNDE MATH TAKSONOMİSİNİN KULLANIMINA İLİŞKİN BİR DOKÜMAN ANALİZ ÇALIŞMASI

A DOCUMENT ANALYSIS STUDY ON THE USE OF MATH TAXONOMY IN
MATHEMATICS COURSE

Doç. Dr. Sevda KOÇ AKRAN
Siirt Üniversitesi, Eğitim Fakültesi
ORCID ID: 0000-0003-4205-0148

ÖZET

Bu araştırmanın temel amacı, doküman incelemesi yoluyla matematik dersinde MATH Taksonomisi'nin kullanımına ilişkin çalışmaları incelemektir. Araştırmada nitel araştırma modeli kullanılmıştır. Araştırmanın kapsamına; Dergipark'dan 8, ERIC 1, Mendeley 1 ve YÖK Ulusal Tez Merkezi'nden 3 olmak üzere toplamda 13 çalışma alınmıştır. Veri tabanlarından ulaşılan dokümanlar, nitel araştırma programıyla analiz edilmiştir. Analizler daha sonra içerik analizine tabi tutulmuştur. Analizler sonucunda, MATH Taksonomisinin anahtar kavramları arasında A, B, C gruplarına ve sekiz kategori ifadelerine daha çok vurgu yapıldığı görülmüştür. Sekiz çalışmanın araştırma modelinde, doküman analizi kullanılmıştır. Araştırmada, örneklem sayısı olarak matematik ders kitabı soruları ve diğer sınavlardaki sorular ele alınmıştır. Ayrıca birer çalışmada öğretmen ve öğrencilere de yer verilmiştir. Veri toplama aracı olarak dokümanlardan yararlanıldığı ve verilerin analizinde betimsel istatistiklerin çok kullanıldığı sonucuna ulaşılmıştır.

Anahtar Kelimeler: Eğitim, Matematik Eğitimi, Taksonomi, MATH Taksonomisi.

ABSTRACT

The main purpose of this research is to examine the studies on the use of MATH Taxonomy in mathematics course through document review. Qualitative research model was used in the research. A total of 13 studies, 8 from Dergipark, 1 from ERIC, 1 from Mendeley and 3 from YÖK National Thesis Center, were included in the scope of the research. Documents accessed from databases were analyzed with a qualitative research program. The analyzes were then subjected to content analysis. As a result of the analysis, it was seen that A, B, C groups and eight category statements were emphasized more among the key concepts of MATH Taxonomy. Document analysis was used in the research model of eight studies. Mathematics textbook questions and questions in other exams were considered as the sample number in the research. In addition, teachers and students were also included in one study. It was concluded that documents were used as data collection tool and descriptive statistics were used a lot in data analysis.

Keywords: Education, Mathematics Education, Taxonomy, MATH Taxonomy.

1. GİRİŞ

Yaşamın her alanında etkili olan ve bireye yaşam boyu öğrenmesinde bilgi ve becerileri kazandırılan eğitim; bir süreçtir, mekan, zaman sınırlandırması olmayan bir kavramdır. Davranış kazandırma süreci olan eğitimde, öğrencilerin gelişimsel özellikleri ve öğretim ortamındaki faaliyetleri önemli görülmektedir. Bunun için eğitim ortamında “bireyi” temele alan bir yaklaşımda çeşitli modeller, stratejiler, yöntem ve teknikler kullanılmaktadır. Kullanım alan içinde her bilgi basamak basamak bireye sunulmaktadır. Çünkü günümüzde teknolojinin gelişmesiyle, bilgi çeşitliliği her geçen gün artmaktadır. Bu bilgilerin değerlendirilmesi ve değerlendirirken ölçme araçlarında yerinde kullanması gerekmektedir. Her ders ve konu için yapılması gereken bu uygulamanın bireyi daha sağlıklı değerlendireceği ve bireye anında dönütler vereceği düşünülmektedir. Bunun içinde program öğeleri olan kazanımlardan, ölçme ve değerlendirmeye kadarki bütün aşamalarda eğitimde çeşitli taksonomiler kullanılmaktadır. Bunlardan en çok bilinen Bloom Taksonomisi'dir. 1948 yılında Bloom Taksonomisi için bir grup eğitimci eğitim hedeflerini ve amaçlarını sınıflandırmak amacıyla bir araya gelmiştir. Amaç hedefleri; bilişsel, duyuşsal ve psikomotor şeklinde sınıflandırmaktı. 1950 yılına gelindiğinde, bilişsel alanın sınıflandırması tamamlandı ve Bloom'un Bilişsel Alanın Taksonomisi olarak adlandırıldı (Huitt, 2011).

Bloom taksonomisinin bilişsel alanı, bilgi, kavrama, uygulama, analiz, sentez ve değerlendirme aşamalarından oluşmaktadır. Aşamalar, sonrasında kendi içinde alt basamaklara ayrılmaktadır (Krathwohl, 2002). Bir merdiven şeklinde yapılan bu sınıflandırmadan dolayı Bloom taksonomisi, çok katmanlı bir özelliğe sahiptir. Bu merdivenin en altında bilgi, kavrama, uygulama; üstünde ise analiz, sentez ve değerlendirme basamakları bulunmaktadır. Hiyerarşik bir süreçte her basamak bir biriyle ilişkili olmaktadır. Belirlenen ilişki zamanla revize edilmiş ve tekrar eğitimcilerin kullanımına sunulmuştur. Örneğin Bloom'un eski bir öğrencisi olan Lorin Anderson 1990'larda, taksonomiye 21.yüzyılın öğretmen ve öğrencilerine yeni deneyimler kazandırmak amacıyla güncellemiştir (Forehand, 2005:3) (Bakınız. Şekil 1).

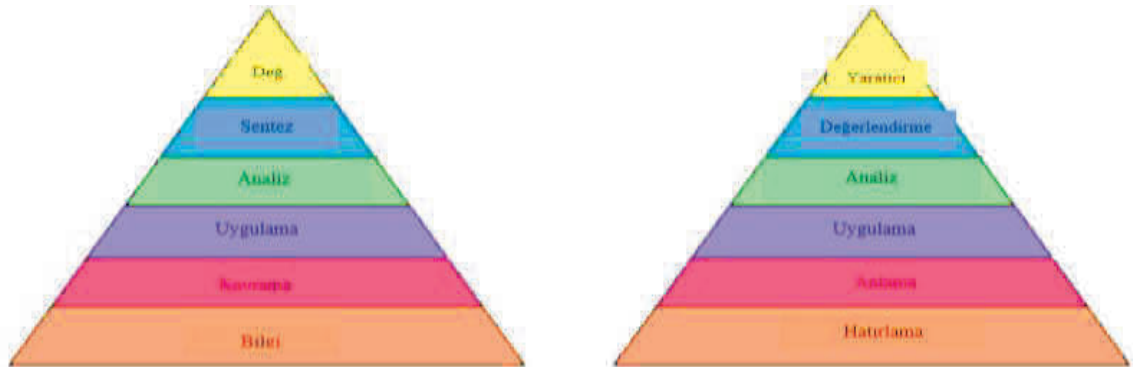

Şekil 1. Eski Versiyon

Yeni Versiyon

Bloom taksonomisinde yapılan güncellemeyle, önceleri en üst basamakta değerlendirme yapılırken, yeni versiyonda en üst basamakta bireyin yaratıcı düşüncesini kullanması ve orjinal fikirler sunması beklenmektedir (Adams, 2015). Bu fikirlerin ortaya konulması Bloom taksonomisi kadar MATH taksonomisinde de görülmektedir. Bloom taksonomisinden hareketle oluşturulan bu taksonomi, sadece matematik dersi için geliştirilmiştir.

MATH taksonomisi, Smith ve arkadaşları (1996) tarafından geliştirilmiştir. Matematik alanına özgü olan ve Bloom taksonomisinin bir değişimi olarak kullanılan MATH taksonomisi, (The Mathematical Assessment Task Hierarchy) daha çok sınav sorularına odaklanmaktadır. Çünkü sınav sorularında çoğunlukla birey belirli ölçütlere göre değerlendirilmektedir. MATH taksonomisi değerlendirmeyi derinlemesine ve bazı kategorilere göre yapmaktadır (Aygün, Baran Bulut ve İpek, 2016). A, B, C grubu ve alt kategorilerle birlikte toplamda sekiz kategoriden oluşan MATH taksonomisinin her aşaması bir birinden farklı becerileri ölçmektedir. Bunlar şu şekilde verilmektedir (Coşkun ve Tuna, 2021):

- **A Grubu**
 - A1- Bilgi ve Bilgi Sistemi
 - A2-Anlama
 - A3-Rutin İşlemlerin Kullanımı
- **B Grubu**
 - ❖ B1-Bilgiyi Transfer Etme
 - ❖ B2-Yeni Durumlara Uyarlama
- **C Grubu**
 - ✓ C1- Doğrulama ve Yorumlama
 - ✓ C2- Çıkarım, Tahmin ve Karşılaştırma
 - ✓ C3- Değerlendirme Yapma

Yukarıdaki grup ve gruptaki kategorilerin genel içerikleri şu şekildedir (Uğurel, Moralı, ve Kesgin, 2012; Aliustaoğlu ve Tuna, 2016; Aliustaoğlu, Dağdelen ve Tuluk, 2023):

A1- Bilgi ve Bilgi Sistemi: Bilgi ve formülleri hatırlayabilme.

A2-Anlama : Örnek olan ve olmayan durumları tanıma, formüldeki sembollerin önemini kavrayabilme.

A3-Rutin İşlemlerin Kullanımı: Sınıfta algoritmik uygulamalar yapabilme.

B1-Bilgiyi Transfer Etme: Bilgiyi farklı biçimde kullanabilme, dönüştürebilme (Örneğin, sözelden sayısal, sayısalardan sözele, sayısal verilerden grafiğe dönüştürme vs.).

B2-Yeni Durumlara Uyarlama: Uygun metotları seçebilme, ulaşılan bilgiyi yeni durumlarda uygulayabilme.

C1- Doğrulama ve Yorumlama: İlişkiler kurabilme, bilgiler arası yorumlar yapabilme.

C2- Çıkarım, Tahmin ve Karşılaştırma: Yeni tahminler yapabilme ve bilgiler arasında karşılaştırmalar yapabilme

C3- Değerlendirme Yapma: Eleştirebilme, karar verebilme ve yargıda bulunabilme.

Matematik dersine özgü geliştirelen MATH taksonomisi belirtilen özelliklerden dolayı, gerek yurt içi gerekse yurt dışında yapılan bir çok sınavda önemle üzerinde durulması gereken bir taksonomidir. Bir çok aşamasının kendi içinde farklı davranışları ölçmesi bunu soru odaklı olarak gerçekleştirmesi bu öneme dikkat çekmektedir. Fakat Bloom taksonomisine kıyasla üzerinde *çok az çalışma* bulunması başta öğretmenlerin taksonomi hakkında bilgi sahibi olmamasına neden olmaktadır. Oysaki programların uygulayıcıları olan ve sınıf içi-dışı faaliyetleri organize eden öğretmenlerin öğretim sürecinde öğrenciyi değerlendirdiği bilinmektedir. Yapılan her değerlendirmede hem öğretmen hem de öğrenciye dönütler sağlanmaktadır. Bu dönütlerin daha hızlı ve anlamlı bir şekilde verilmesinde MATH taksonomisinin önemi bir kez daha karşımıza çıkmaktadır. Buradan hareketle, bu araştırmada matematik dersinde kullanım alanı bulan MATH taksonomisi hakkında yapılan çalışmalara hem dikkat çekilmiş hem de yapılan incelemeler MATH taksonomisinin anlaşılabilirliğini ön planda tutacağı gibi sonraki çalışmalara da temel oluşturacağı düşünülmüştür.

Araştırmanın Amacı

Bu araştırmanın temel amacı, matematik dersinde MATH taksonomisinin kullanımına ilişkin yapılan çalışmaları doküman analiz yoluyla incelemektir. Araştırma amacından hareketle, aşağıdaki sorulara yanıt aranmıştır:

Araştırmada;

- Araştırmada, MATH taksonomisinin tanımına ilişkin *anahtar kavramlar* nedir?
- MATH taksonomisi konusunda yapılan araştırmaların *araştırma modeline* göre dağılımı nasıldır?
- MATH taksonomisi konusunda yapılan araştırmaların *örneklem sayısına/çalışma grubu* göre dağılımı nasıldır?
- MATH taksonomisi konusunda yapılan araştırmaların *veri toplama araçlarına* göre dağılımı nasıldır?
- MATH taksonomisi konusunda yapılan araştırmaların *verilerin analizine* göre dağılımı nasıldır?

2. YÖNTEM

Nitel araştırma yöntemlerinden doküman incelemesinin kullanıldığı araştırmada, veriler nitel araştırma programında analiz edilmiş, sonra içerik analiziyle temalar ve kodlar oluşturulmuştur. Nitel işlem sürecinde, bu verilerin analizinde bir takım aşamalar dikkate alınmıştır. Analizlerde ilk olarak, *iş tanımlanması* yapılmıştır. *İş tanımlanması aşamasında*, MATH taksonomisi konusunda araştırmacı tarafından sorular belirlenmiştir. *İkinci aşamada*, MATH taksonomisi için tarama yapılmış ve veri tabanlarının arama bölümlerine MATH taksonomisini çağrıştıran “anahtar kelimeler” yazılmıştır. MATH taksonomisi ile ilgili çalışmaların azlığından dolayı, tarih sınırlaması yapılmamış ve veri tabanı olarak “Dergipark”dan, ERIC, Mendeley ve YÖK Ulusal Tez Merkezi'nden yararlanılmıştır. Buradan alan yazı taraması yapılmış, Dergipark'dan 8, ERIC 1, Mendeley 1 ve YÖK Ulusal Tez Merkezi'nden 3 olmak üzere toplamda 13 çalışmaya ulaşılmıştır. Ulaşılan çalışmalar, araştırmacı tarafından okunmuştur.

Yapılan incelemeler sonucunda, araştırmaya dahil edilen 13 çalışmanın demografik bilgileri Tablo 1’de aşağıdaki şekilde verilmiştir.

Tablo 1. Dokümanların demografik bilgileri

Değişkenler		f	%
Veri Tabanları	Dergipark	8	61,54
	ERIC	1	7,69
	Mendeley	1	7,69
	YÖK Ulusal Tez Merkezi	3	23,08
Yıllara Göre Dağılımı	2005	1	7,69
	2012	1	7,69
	2016	2	15,39
	2019	1	7,69
	2020	3	23,07
	2021	2	15,39
	2022	2	15,39
	2023	1	7,69
Problem cümlesinde MATH Taksonomisiyle Ele Alınan Konular	Matematik Dersi Sınav Soruları	1	7,69
	OKS, SBS ve TIMSS Matematik Soruları	1	7,69
	Liselere Giriş Sınavı (LGS) Matematik Soruları	2	15,39
	TEOG, LGS ve TIMSS Matematik Soruları	1	7,69
	Soyut Matematik Dersindeki Bilgiler	1	7,69
	ALES Matematik Soruları	2	15,39
	2018-2019 Yıllarında Yapılan Liselere Geçiş Sınavlarındaki Matematik Soruları	1	7,69
	Matematik Öğretmenliği Alan Bilgisi Testi Soruları	1	7,69
	Üniversiteye Giriş Sınavları Limit-Süreklilik, Türev, İntegral Soruları	1	7,69
	MATH Taksonomisinin Güvenirliği	1	7,69
	Matematikte ders materyalini analiz etmek	1	7,69

Tablo 1’de görüldüğü üzere, en fazla yayınların %61,54’le Dergipark’da olduğu ve %23,07 ile 2020 yılında yayımlandığı görülmüştür. Problem cümlesinde MATH taksonomisiyle ele

alınan konulardan %15,39'u Liselere Giriş Sınavındaki (LGS) Matematik sorularından ve ALES Matematik sorularından oluştuğu belirlenmiştir.

Üçüncü aşamada, kanıt kalitesinin değerlendirilmesi ve analiz işlemi yapılmıştır. Bu aşamada, araştırmacı bir kontrol listesi oluşturmuş ve başka bir uzmanın görüşüne sunmuştur. Kontrol listesiyle elde edilen bilgiler daha sonra nitel veri programıyla içerik analizine tabi tutulmuştur. İçerik analizinde kodlar listeye kaydedilmiş ve yine bir uzman görüşüne başvurulmuştur. Kodların güvenilirliği için Miles ve Huberman'ın (1994) güvenilirlik formülü ($\text{Güvenirlik} = \frac{\text{Görüş birliği}}{\text{Görüş birliği} + \text{Görüş ayrılığı}}$) kullanılmış ve güvenilirlik değeri .96 bulunmuştur.

Dördüncü aşama kanıtın sunumu ve özetlenmesidir. Belirtilen aşamada ulaşılan her bir veri, bulgular bölümünde detaylı bir şekilde verilmiştir. Beşinci aşama kanıtın tartışılmasıdır. Burada ulaşılan bulgular, çeşitli kanıtlarla tartışılmıştır. Son aşama sistematik derlemenin sunumudur. Bu aşamada bilgiler, Moher, Liberati, Tetzlaff ve Altman (2009) tarafından geliştirilen PRISMA Bildirimi kontrol listesine göre yapılarak yorumlanmıştır. Elde edilen bilgilere göre, araştırmada ilk başlarda 15 çalışmaya ulaşılmıştır. Bu çalışmalardan ikisi hem YÖK Ulusal Tez Merkezinde hem de Dergipark'da bulunmuştur. Yani tezler, yayın olarak makaleye dönüştürülmüştür. Bundan dolayı iki çalışma araştırma kapsamına alınmamıştır. Diğer 13 çalışmanın özet, yöntem ve tartışma bölümleri detaylı bir şekilde ele alındığı için araştırma kapsamında incelenmiştir.

Araştırmada dokümanlardan alıntılar yapılmış ve bu dokümanlara A1, A2.....A13 kodu verilmiştir.

BULGULAR ve YORUM

MATH taksonomisinin tanımına ilişkin anahtar kavramlar

MATH taksonomisinin tanımına ilişkin anahtar kavramlar Şekil 2'de yer almaktadır.



Şekil 2. Tanıma İlişkin Anahtar Kavramlar - Kod-Teori Modeli

Şekil 2’de görüldüğü üzere, MATH Taksonomisinin tanımında yer alan kavramlar arasında en fazla vurgulanan A,B,C grubu ve sekiz kategoridir. Bu iki kavramın temel olarak vurgulanmasının nedeni, MATH taksonomisinin grup ve kategorilerden oluşması, matematik sorularının bu sınıflandırmaya göre yapılması şeklinde yorumlanabilir. Örneğin, doküman A1’ de bu kavramlar şu şekilde ifade edilmiştir: “*MATH taksonomide A, B ve C olmak üzere 3 grup ve her bir grupta sırasıyla 3, 2, 3 olmak üzere toplam 8 kategori bulunmaktadır*” (s.64)

MATH taksonomisi konusunda yapılan araştırmaların araştırma modeline göre dağılımı

MATH taksonomisi konusunda yapılan araştırmaların araştırma modeline göre dağılımı Şekil 3 ‘de verilmiştir.

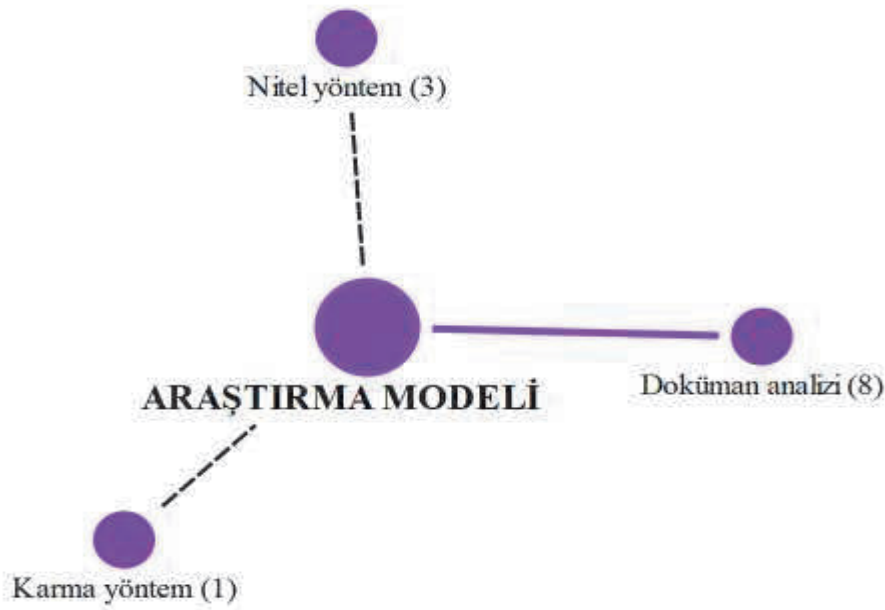

Şekil 3. Araştırma Modeli - Kod-Teori Modeli

Şekil 3’de görüldüğü üzere, MATH Taksonomisi konusunda yapılan çalışmalarda en fazla kullanılan araştırma modeli; doküman analizi, sonra nitel yöntem ve karma yöntemdir. 8 çalışmada doküman analizi kullanılmasının nedeni, çoğunlukla veri toplama sürecininin matematik sınav sorularından ya da ulusal/uluslararası yapılan sınavların sorularından oluşmasıdır. Bu sebeple, araştırmada sınav soruları incelendiği için araştırmalarda yazılı dokümanlar tercih edilmiştir. Örneğin doküman A11’de “*Araştırma nitel araştırma desenlerinden doküman incelemesine dayalı olarak yürütülmüştür.*” (s.22), A6’da “*Bu araştırmada nitel araştırma yöntemi kullanılmaktadır.*” (s.148) ve A8’de “*Bu araştırmada nitel araştırma yöntemi olan doküman analizi yöntemi kullanılmıştır.*” (s.28) ifadesi diğer çalışmalarda da benzer şekilde kullanılarak vurgulanmıştır.

MATH taksonomisi yapılan arařtırmaların örneklem sayısına/çalıřma grubuna göre daęılımı

MATH taksonomisi konusunda yapılan arařtırmaların örneklem sayısına/çalıřma grubuna göre daęılımı Őekil 4’de yer almaktadır.

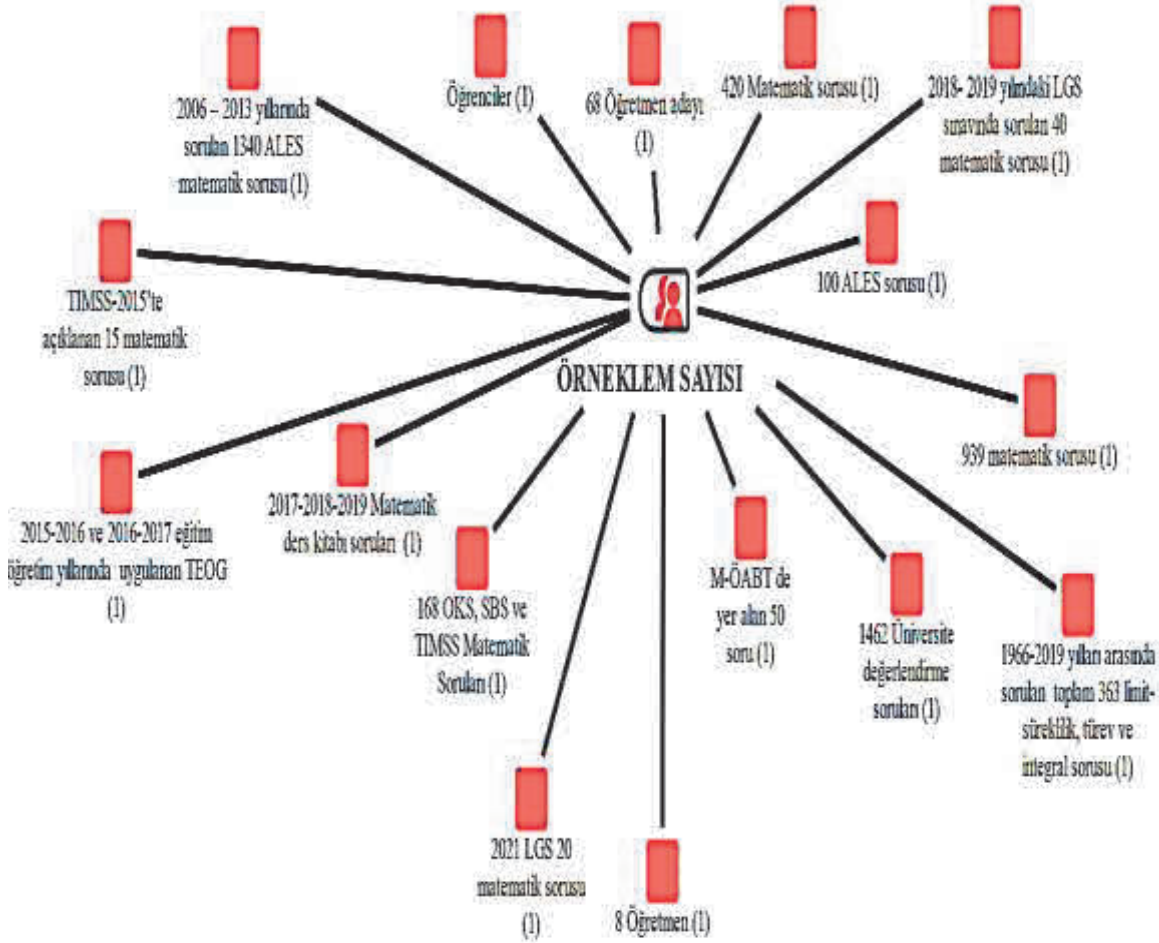

Şekil 4. Örneklem sayısı/Çalıřma grubu - Kod-Teori Modeli

Şekil 4’de görüldüęü üzere, MATH Taksonomisi konusunda yapılan çalıřmalarda ele alınan örneklem sayısı/çalıřma grubu bir birinden farklıdır. Çalıřmalarda matematik dersi temele alınarak; TIMSS, ALES, TEOG, OKS, SBS, LGS, öğretmen ve öğrencilerden oluşan bir örneklem sayısı bulunmaktadır. Aynı zamanda çalıřmalarda örneklem sayısı çeřitlendirilerek, hem matematik ders kitabındaki sorular hem de ulusal düzeyde yapılan sınavlar ayrı ayrı ele alınmıştır. Başka bir deyişle, Şekil 4’de 13 çalıřma olmasına karşın örneklem sayısının çeřitlilięinden dolayı çalıřmaların örneklem sayıları ayrı ayrı ele alınarak yorumlanmıştır. Örneęin, A9’da “Bu çalıřmada, TEOG, LGS ve TIMSS matematik sorularından oluşan dokümanlar, MATH taksonomisine göre incelendięi için TEOG, LGS ve TIMSS matematik

soruları olmak üzere üç durum söz konusudur. Her bir sınav MATH taksonomi grup ve kategorilerine göre kendi içinde çeşitli alt birimlere ayrılarak incelenmiştir.” (s.26) ifadesine yer verilmiştir.

MATH taksonomisi konusunda yapılan araştırmaların veri toplama araçlarına göre dağılımı

MATH taksonomisi konusunda yapılan araştırmaların veri toplama araçlarına göre dağılımı Şekil 5’de yer almaktadır.

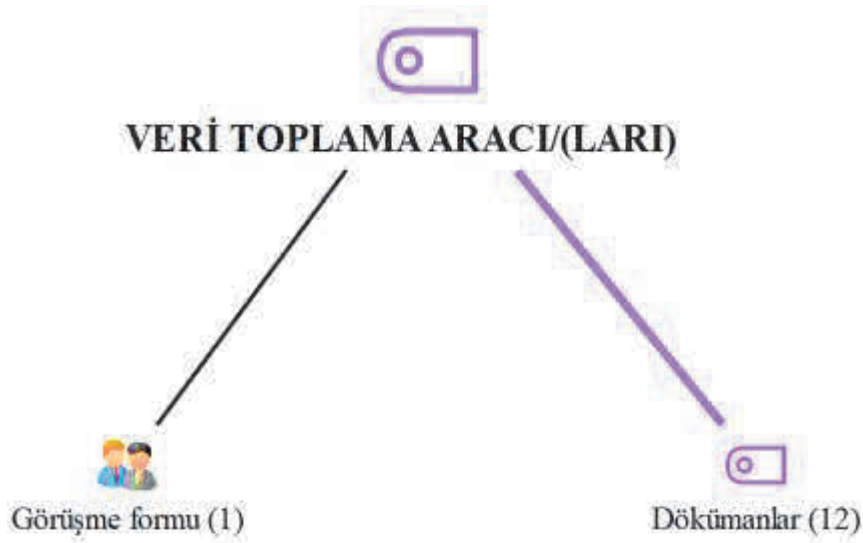

Şekil 5. Veri Toplama Aracı/(ları) - Kod-Teori Modeli

Şekil 5’de görüldüğü üzere, MATH Taksonomi konusunda yapılan 13 çalışmanın 12’sinin dokümanlar ve bir çalışmanın görüşme formuyla verileri toplanmıştır. Çalışmalar incelendiğinde, çoğunlukla sınav sorularının incelendiği ve matematik ders kitabının birçok çalışmada veri toplama aracı olarak ele alındığı söylenebilir. Örneğin, A10 dokümanında, “Araştırma yöntemlerinden doküman incelemesi kullanıldığımatematik sorularının sınıflandırılması maksadıyla geliştirdikleri MATH (Mathematical Assessment Task Hierarchy) taksonomisi grup ve kategorilerine göre sınıflandırılmıştır. MATH taksonomi kendi içinde 8 basamağa ayrılmıştır. “ (s.20) ve A2’de “Çalışmanın veri toplama aracı, Doğu Karadeniz bölgesinin bir ilindeki farklı sosyo-ekonomik düzeye sahip 8 ilköğretim okulunda 2011-2012 güz ve bahar dönemlerinde 6., 7. ve 8. sınıf matematik derslerinde uygulanmış üç yazılı sınavda soruların toplam 939 sorudan oluşmaktadır. Bu sorulardan 260 tanesi (% 27,7) 6. Sınıf, 327 tanesi (% 34,8) 7. Sınıf, 352 tanesi (% 37,5) ise 8. Sınıf matematik dersi yazılı sınav sorularından oluşmaktadır.” (s.70) ifadesine yer verilmiştir

MATH taksonomisi konusunda yapılan arařtırmaların verilerin analizine gre dađılımları
MATH taksonomisi konusunda yapılan arařtırmaların verilerin analizine gre dađılımları Őekil 6'da yer almaktadır.

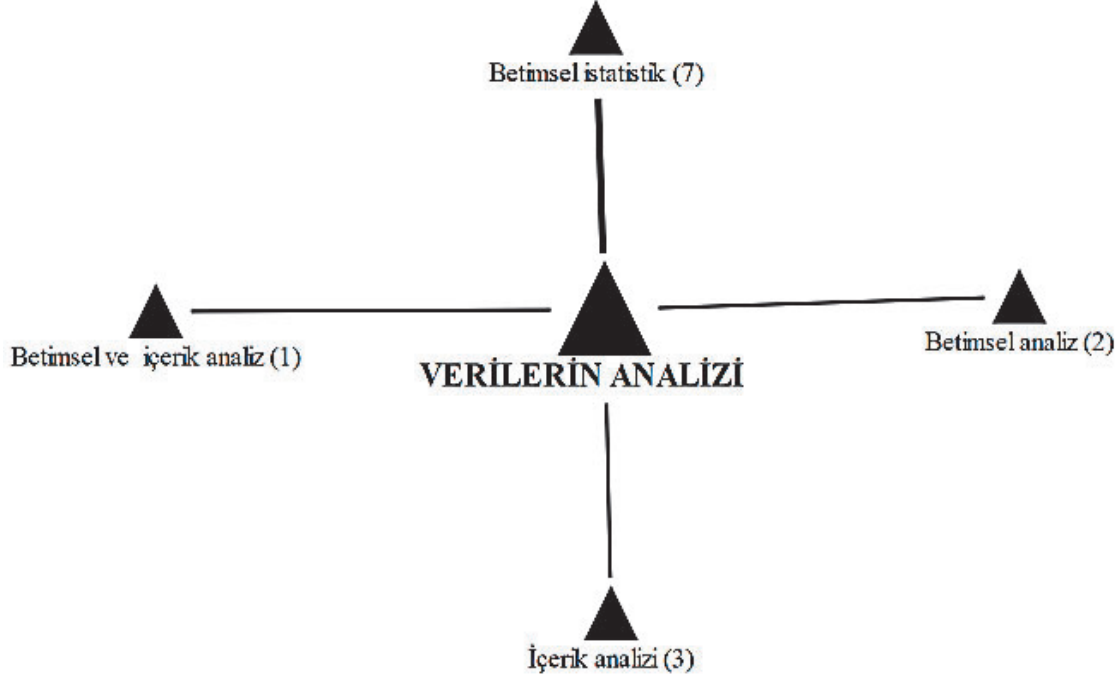

Őekil 6. Verilerin Analizi - Kod-Teori Modeli

Őekil 6'da grldđi gzere, MATH Taksonomi ile ilgili 13 alıřmanın 7'sinde betimsel istatistik, 3 tanesinde ierik analizi, 2 tanesinde betimsel analiz, bir tanesinde betimsel ve ierik analizi teknikleri kullanılmıřtır. Buradan hareketle, alıřmada MATH Taksonomisinin sınıflandırması dikkate alınarak analizlerin yapıldığı, bu analizlerde daha ok frekans ve yzde hesaplamaların yapılarak verilerin yorumlandığı sylenebilir. rneđin, A7 dokmanında "SYM tarafından 2006 – 2013 yılları arasında tamamı yayınlanan ALES matematik sorularından her bir kategoriye ait numune sorular ve tm yılların frekans ve yzde dađılımları verilmiřtir." (s.48) ifadesine yer verilmiřtir.

3. SONU

Arařtırmada bulgular blmnde hareketle ařađıdaki sonulara ulařılmıřtır.

- Arařtırmada incelenen 13 alıřmada ođunlukla, MATH Taksonomisinin tanımında A,B,C grubu ve sekiz kategori kavramlarına vurgu yapıldığı grlmřtr. nk MATH taksonomisi bu sınıflandırma ile ele alınmaktadır. Arařtırmacılar bu sınıflandırmaya gre

dokümanları analiz etmektedir. Yani bu sınıflandırma araştırmacılar için bir kriter oluşturduğu için tanımlarda olmazsa olmaz anahtar kavramlar olarak kullanılmıştır.

- 13 araştırmacının sekizinde doküman analizi kullanılmış ve bunlar araştırma modeli bölümünde belirtilmiştir. Bunun nedenleri arasında araştırmaların yazılı dokümanlardan oluşmasıdır. MATH taksonomisinin genel özellikleri arasında sınav sorularının bulunması ve matematik dersine yönelik olarak geliştirilmesi araştırmacıların araştırma modeli bölümünde doküman analizini tercih etmelerini sağladığı sonucuna ulaşılmıştır.
- Araştırmalarda örneklem sayısı/çalışma grubu çeşitliliği bulunmaktadır. Yani araştırmalarda karma ve nitel çalışmalarda çok fazla soru incelemesi olmuştur. Bu incelemelerde, hem ulusal hem de matematik ders kitabı soruları çoğunlukla incelemeye tabi tutulmuştur.
- 13 çalışmanın incelendiği bu çalışmada, veri toplama aracı olarak araştırmalarda dokümanların çoğunlukta ele alınarak verilere ulaşıldığı sonucuna ulaşılmıştır.
- Araştırmalarda veriler betimsel istatistikler kullanılarak analiz edilmiştir. Bu analizin araştırmacılar tarafından tercih edilmesinin nedeni, MATH Taksonomisinin sınıflandırma basamaklarıdır. Çünkü analizler A, B, C ve bunların kendi içindeki kategorilere göre yapılmaktadır.

Öneriler:

- Bu çalışmada nitel çalışma yöntemi kullanılmıştır. MATH Taksonomisiyle ilgili karma ve ya nicel çalışmalar yapılabilir.
- MATH Taksonomisinin diğer taksonomilerden (örneğin SOLO, Fink, Dettmer Taksonomisi) farkını ortaya koyan çalışmalar yapılabilir.
- Matematik öğretmenlerin MATH Taksonomisi hakkındaki görüşleri alınabilir ve Matematik Öğretim Programındaki kazanımların taksonomiye uygunluğu araştırılabilir.
- Matematik ders kitabındaki soruların MATH Taksonomisine uygunluğu araştırılabilir.

KAYNAKÇA

*Araştırma kapsamında incelenen çalışmalardır.

Adams, N. E. (2015). Bloom's taxonomy of cognitive learning objectives. *J Med Lib Assoc* 103(3), 152-153.

*Aliustaoğlu, F. & Tuna, A. (2016). Akademik personel ve lisansüstü eğitimi giriş sınavı (ALES) matematik sorularının MATH taksonomisine göre analizi. *Trakya Üniversitesi Eğitim Fakültesi Dergisi*, 6 (2) , 126-137.

- *Aliustaoğlu, F., Dağdelen, İ. & Tuluk, G. (2023). Analysis of the mathematics questions in 2021 high school entrance exam according to learning areas and the MATH taxonomy. *Kastamonu Education Journal*, 31(1), 22-37.
- *Aygün, B., Baran Bulut, D. & İpek, A. (2016). İlköğretim matematik dersi sınav sorularının MATH taksonomisine göre analizi. *Turkish Journal of Computer and Mathematics Education (TURCOMAT)*, 7 (1) , 62-88 . DOI: 10.16949/turcomat.97548.
- *Coşkun, E. & Tuna, A. (2021). ALES matematik sorularının MATH taksonomisine göre incelenmesi: 2006 – 2013. *Online Journal of Mathematics, Science and Technology Education (OJOMSTE)*, 2(1), 43-54.
- * Farımaç, H. (2020). 2017-2018 ve 2018-2019 öğrenim yıllarında yapılan sekizinci sınıf lise geçiş sistemindeki matematik soruları ile ders kitaplarındaki matematik sorularının MATH taksonomisine göre karşılaştırmalı analizi. (Yayınlanmış Yüksek Lisans Tezi), Fırat Üniversitesi, Eğitim Bilimler Enstitüsü, Elazığ.
- Forehand, M. . (2005). *Bloom's taxonomy: Original and revised*. In M. Orey (Ed.), *Emerging perspectives on learning, teaching, and technology*. Available Website: <http://www.coe.uga.edu/epltt/bloom.htm>.
- *Gürbüz, Y. (2021). *Üniversiteye giriş sınavları limit-süreklilik, türev, integral sorularının MATH taksonomisine göre analizi*. (Yayınlanmış Yüksek Lisans Tezi), Kastamonu Üniversitesi, Fen Bilimler Enstitüsü, Kastamonu.
- Huitt, W. (2011). *Bloom et al.'s taxonomy of the cognitive domain*. *Educational Psychology Interactive*. Valdosta, GA: Valdosta State University. <http://www.edpsy.cinteractive.org/topics/cogsys/bloom.html> [pdf].
- *İltuş, C. (2019). *Matematik öğretmenliği alan bilgisi testi sorularının özel alan yeterlikleri ve MATH taksonomiye göre analizi*. (Yayınlanmış Yüksek Lisans Tezi), Hacettepe Üniversitesi, Eğitim Bilimler Enstitüsü, Ankara.
- *Kate Bennie (2005) The MATH taxonomy as a tool for analysing course material in Mathematics: A study of its usefulness and its potential as a tool for curriculum development. *African Journal of Research in Mathematics, Science and Technology Education*, 9(2), 81-95,
- *Kinnear, G., Bennett, M., Binnie, R., Bolt, R.& Zheng, Y. (2020). Reliable application of the MATH taxonomy sheds light on assessment practices. *Teaching Mathematics and Its Applications: An International Journal of the IMA* (2020) 39, 281–295.

- *Koçyiğit, Ş. & Moralı, H.S. (2020). Matematik öğretmen adaylarının soyut matematik dersindeki bilgilerinin MATH taksonomi çerçevesinde analizi. *PESA Uluslararası Sosyal Araştırmalar Dergisi*, 6 (2), 141-161.
- Krathwohl, D.R. (2002). A revision of Bloom's taxonomy: An Overview. *Theory Into Practice*, 41(4), 212-218.
- Miles, M, B. & Huberman, A. M. (1994). *Qualitative data analysis: An expanded Sourcebook*. (2nd ed). Thousand Oaks, CA: Sage.
- Moher D, Liberati A, Tetzlaff J, Altman DG, The PRISMA Group (2009). Preferred reporting items for systematic reviews and meta- analyses: The PRISMA Statement. *PLoS Med* 6(7), e1000097. doi:10.1371/journal.pmed1000097.
- *Pişkin Tunç, M. & Baydar, O. (2022). TEOG, LGS ve TIMSS matematik sorularının MATH Taksonomisine göre incelenmesi. *Bayburt Eğitim Fakültesi Dergisi*, 17(33),20-53.
- *Tutak, T.& Farımaz, H. (2022). 2018-2019 yıllarında yapılan liselere geçiş sınavlarındaki matematik soruları ile ders kitaplarındaki matematik sorularının math taksonomisine göre karşılaştırmalı analizi. *Journal of Anatolian Education Research*, 6, 15-35.
- *Uğurel, İ. , Moralı, H. S. & Kesgin, Ş. (2012). A Comparative Analysis on the Mathematics Questions in OKS, SBS and TIMSS Under the Lens of MATH Taxonomy . *Gaziantep University Journal of Social Sciences* , 11 (2) , 423-444 .

SOSYAL PSİKOLOJİK AÇIDAN SOSYAL MEDYAYI BİR EMNİYET SÜBABI OLARAK DEĞERLENDİRME

EVALUATING SOCIAL MEDIA AS A SAFETY VALVE FROM A SOCIAL
PSYCHOLOGICAL PERSPECTIVE

Abduselami SARIGÜL

Dr.Öğr. Üyesi, Ağrı İbrahim Çeçen Üniversitesi

ORCID NO: 0000-0002-1272-5274

ÖZET

İnsanların en temel ihtiyaçlarından biri de kendini ifade etmektir. Bireyler kendini ifade edeceği ortam bulamadığı zaman psikolojik ve sosyal yönden çeşitli sorunlar yaşayabilir. Bu sorunlar insanlarda psikolojik yönden anksiyete, stres, depresyon, panik bozukluk ve öfke gibi durumların yaşanmasına neden olabilir. Sosyal yönden ise ilişkilerde gerilimlere, kavgalara ve toplumsal kutuplaşmalara neden olabilir. Eğer insanlar kendilerinde gerileme neden olan konularda toplumsal bir zemin bulup bu gerilimleri paylaşabilirlerse çatışma daha toplumun düzenini bozacak düzeye erişmeden ortak akılla makul seviyelerde tutulup insanların sosyal alanda psikolojik yönden boşalması sağlanabilir. Dolaylı olarak toplumda çatışmaların olması iyidir çünkü insanlar kendilerindeki olumsuz enerjileri bu çatışmalar sayesinde boşaltırlar. Böylece çatışmalar yapıyı korur hem yapının kendini onarmasını hem de bireylerin üzerinde bulunan olumsuz enerjinin atılmasını sağlar. Bunun için insanların problemlerini paylaşabilecekleri kendileri gibi olan öteki insanlarla karşılaşabildikleri ortak sorun paylaşım platformlarının olması bir toplumsal yapı için hayati öneme sahiptir. Günümüzde bu görevi sosyal medya platformları yerine getirmektedir.

Sosyal medya da insanlar sorunlarını; protesto, eleştiri, yorum, sohbet, skeç, gibi tepkilerle dile getirerek rahatlamaktadırlar. Bu tepkilerle insanlar psikolojik sorunlar yaşama ihtimalleri azalmaktadırlar. Çünkü sorunu olan insanlar kendileri gibi insanların da sosyal medyada olduğunu görmekte sorunların konuşulduğu gruplara eklenmekte buda bireyde rahatlık meydana getirmektedir. Ayrıca bu insanlar çoğu zaman sokağa çıkmadan tepkisini sosyal medya üzerinden göstermektedir. Bu durum bazen eşlerin birbirlerine tepkisi, kadın erkek mücadelesi, bir gencin ebeveynlerine tepkisi, bazen çalışanın patronlarına tepkisi, çoğu zamanda siyasi tepkiler veya futbol takımları arasında meydana gelen zıtlıklar olabilir. Sonuç olarak sosyal medyada bu özgür ortamın oluşması insanların enerjilerini kelimelere, skeçlere çevirebilmeleri sosyal olarak insanları rahatlatmakta ve sosyal medya bu bağlamda bir emniyet sübabı yani rahatlatıcı bir ortam olarak kullanılmaktadır. Bu tip rahatlatıcı alanların olması toplumlar için hayati önem taşımaktadır. Bunun olması içinde insanın kendi gibi insanlarla bir arada olup paylaşımında bulunması sosyal psikolojik açıdan oldukça hayati öneme sahip olduğu söylenebilir. Geçmişte insanların sosyal psikolojik yönden bir araya gelip sorunlarını paylaşıp rahatladığı alanlar genelde din ve siyaset kurumu tarafından oluşturuldu. Günümüzde ise sosyal medya ve özellikle Twitter'ın bu tepkisel ve çatışmacı görevi icra ettiği söylenebilir. Twitter üzerinden birilerine dersi verilir. Birileri protesto edilip eleştirilir. Bu açıdan bir çatışma alanı olarak dahi tanımlanabilir. Coser ve Dahrendorf'a göre aslında çatışma kötü gibi görünse de bu çatışma noktaları üzerinden toplumsal yapı korunmakta insanlar olumsuz enerjilerini bu çatışmalar üzerinden atmakta hem bireylerin hem de toplumsal yapının çatışmalar yoluyla rahatladığı söylenebilir. Twitter üzerinden yapılan bu protest hareketlerinde yapının kendini onarmasını ve çatışmaya giren bireyleri sosyal psikolojik yönden rahatlamasını sağladığı söylenebilir.

Yapılacak bu çalışmanın amacı ise Twitter üzerinden insanların bir araya gelerek kendilerine uygun olmayan durumları çeşitli biçimlerde protesto etmelerinin toplumsal yapı üzerinde bir emniyet sübabı görevi gördüğü böylece içinde buldukları toplumsal yapıyı daha da güçlendirdikleri ve bireyleri psikolojik yönden de rahatlattığı üzerinde durulacaktır. Çalışmada

yöntem olarak nitel araştırma yöntemlerinden içerik analizi kullanılacaktır. Kuram olarak Coser ve Dahrendorf'un çatışmacı yapısalcılık kuramında kullandıkları "emniyet sübabı" kavramı kullanılacaktır.

Anahtar Kelimeler: Sosyal Psikoloji, Sosyal Medya, Emniyet Sübabı, Twitter.

ABSTRACT

One of the most basic needs of people is to express themselves. When individuals cannot find an environment to express themselves, they may experience various psychological and social problems. These problems may cause anxiety, stress, depression, panic disorder and anger in people psychologically. Socially, they can cause tensions in relationships, fights and social polarisation. If people can find a social ground and share these tensions, the conflict can be kept at reasonable levels with common sense before it reaches a level that will disrupt the order of society and people can be psychologically emptied in the social field. Indirectly, it is good to have conflicts in society because people discharge their negative energies through these conflicts. Thus, conflicts protect the structure and ensure both the self-repair of the structure and the discharge of negative energy on individuals. For this reason, it is vital for a social structure to have common problem-sharing platforms where people can share their problems and meet other people like themselves. Today, social media platforms fulfil this task.

In social media, people relax by expressing their problems with reactions such as protest, criticism, comment, chat, sketch. With these reactions, people are less likely to experience psychological problems. Because people with problems see that people like them are also on social media and are added to the groups where problems are discussed, which creates comfort in the individual. In addition, these people often show their reactions on social media without going out on the street. This situation can sometimes be the reaction of spouses to each other, the struggle between men and women, the reaction of a young person to his parents, sometimes the reaction of employees to their bosses, often political reactions or contrasts between football teams. As a result, the formation of this free environment in social media relaxes people socially and social media is used as a safety valve in this context, that is, as a relaxing environment. Having such relaxing areas is of vital importance for societies. In order for this to happen, it can be said that it is of vital importance in terms of social psychology that people come together with people like themselves and share their problems. In the past, the areas where people came together in terms of social psychological aspects, shared their problems and relaxed were generally created by religion and political institutions. Today, it can be said that social media and especially Twitter perform this reactive and confrontational task. Someone is lectured on Twitter. Someone is protested and criticised. In this respect, it can even be defined as a conflict area. According to Coser and Dahrendorf, although the conflict may seem bad, the social structure is protected through these conflict points, people release their negative energies through these conflicts, and it can be said that both individuals and the social structure relax through conflicts. It can be said that these protest movements on Twitter enable the structure to repair itself and provide social psychological relief to the individuals involved in the conflict.

The aim of this study will be emphasised that people coming together on Twitter and protesting in various ways against situations that are not suitable for them acts as a safety valve on the social structure, thus further strengthening the social structure they are in and psychologically relieving individuals. Content analysis, one of the qualitative research methods, will be used as the method in the study. As a theory, the concept of "safety valve" used by Coser and Dahrendorf in the theory of conflict structuralism will be used.

Keywords: Social Psychology, Social Media, Safety Valve, Twitter.

**A STUDY OF PRE-POST ANXIETY COMPETITION REGARDING THE
PERFORMANCE OF ATHLETES COMING FROM INDIVIDUAL SPORTS
(ATHLETE PLAYERS) AND THOSE COMING FROM COLLECTIVE SPORTS
(VOLLEYBALL PLAYERS) AS WELL**

Alketa Caushi ^{a*},

^aSports University of, Tirana 1001, Albania ' 6401, Albania

Abstract

The aim of this study was to shed light on the athletes 'anxiety level before or while the competition, as well as the comparison of the level of anxiety between athletes coming from individual sports and those coming from collective sports. The methodology used for this study is based on a sample of 30 athletes, for the purpose of this study was used a questionnaire called the sports anxiety scale (SAS-2). For the data analysis it was implemented the Statistical Package for Social Sciences. Based on the findings of this study we conclude that there is a huge difference in the level of anxiety between athletes coming from two different disciplines .In addition to that, there is a statistically significant difference in the level of anxiety between athletes coming from individual sports (athlete's players) and those coming from collective sports (volleyball players)

Key words: Anxiety, Athletes, individual sports, collective sports.

1. Introduction

Anxiety is defined as “a state of intense apprehension, uncertainty, and fear resulting from the anticipation of a threatening event or situation, often to a degree that normal physical and psychological functioning is disrupted” (American Heritage Medical, 2007, p. 38). Fear is an emotional response to a perceived threat, whereas anxiety is an anticipation of future threat. (APA, 2013, p.189).Weinberg & Gould (1995) have offered the following definition of anxiety: a negative emotional state with feelings of nervousness, worry and apprehension associated with activation or arousal of the body (p 264). Anxiety is an emotional condition that is characterized by feelings of tension, negative thoughts and physical changes such as increased blood pressure¹. Anxiety can be accompanied by an episode of intense panic, dread, or fear, chest pain, shortness of breath, dizziness, and stomachache. In this perspective results that anxiety is a psycho-physical condition that is characterized by some repetitive thoughts and compulsive behaviors which are impossible to stop. According to the National Institute of Mental Health (NIMH), anxiety affects about 40 million American adults age 18 years and older (about 18%) in a given year. According to DSM 5, anxiety disorders are like an umbrella that contains a lot of disorders such as (Selective

*Corresponding author. Tel : +685394226;
E-mail address:lcaushi_alketa@yahoo.com

Mutism and Separation Anxiety Disorder. Social Anxiety Disorder, agoraphobia , Specific Phobia ,Panic Disorder, Panic Attack Specified, Generalized Anxiety Disorder, Substance-Induced Anxiety Disorder, Anxiety Disorder Due to Another Medical Condition.)

1.1 Theoretical approaches that show the impact of anxiety on sport.

Multi-Dimensional Anxiety Theory

This model is developed by Martens, Burton, Vealey, Bump and Smith in (1990), explains the relationship between competitive sport anxiety and performance. This theory emphasizes that are two main sub-components that participate in this case: cognitive anxiety and somatic anxiety. Cognitive anxiety is characterized by negative thoughts which have a negative impact on the performance, as well as attention disruption and lack of concentration. Somatic anxiety is characterized by physical symptoms that may occur in an individual which include excessive sweating, increased heart rate, shakiness, or tension (Martens et al, 1990). According to this model somatic anxiety can weakens performance on sport.

Pre-competitive anxiety and sports performance

In sports psychology, pre-competitive anxiety indicates an unpleasant emotion which is characterized by persistent negative feelings and dread before an event. According to Liou (2006) when athletes start to experience increased heart rate, sweating, rapid breathing and dry mouth prior to competition, it all indicate signs of pre-competitive anxiety. Pre-competitive anxiety has a big impact on sports performance for example, sports requiring endurance, pre-competitive anxiety can be very draining on the athlete's energy level, in a sport where calmness is critical (e.g. golf, archery, free throw shooting in basket ball, direct free kick in football) According to Krane (1994) successful athletes are them that can interpret pre-competitive anxiety as a facilitative in the course of their athletic performance. Alison (2006) shows classified factors of pre-competitive anxiety:

Physical Complaint
Fear of Failure
Feeling of Inadequacy
Loss of Control
Guilt

2. Methodology

2.1 Objective

This study is intended to answer the following research questions:

- 1-Which is the athletes 'anxiety level before or while the competition?
- 2-Is there any difference regarding anxiety between athletes coming from individual sports (athlete players) and those coming from collective sports (volleyball players)?

2.2 Research hypothesis

The hypothesis: Athletes belonging to individual sports (athlete players) appear higher levels/rates of anxiety than athletes belonging to collective sports (volleyball players)?

2.3 Participants

The population of this study was comprised of the students at “Marin Barleti” University. They are at the same time athletes coming from different disciplines. The total population of this study is 50 Athletes coming from individual and collective sports. To determine the sample size in this study will be applied one of the formulas of Determining Sample Size, is a simple formula that is used for the first time by Yamane (1967:886) provides a simplified formula to calculate sample sizes. A 95% confidence level and $P = 0.05$.

$$n = \frac{N}{1 + N(e)^2}$$

Where n is the sample size, N is the population size, and e is the level of precision, from the calculation of this data the number of sample size was $n=44$ sampled. To select the sample is used technique with systematic random sample. A systematic random sample was obtained by selecting one unit on a random basis and choosing additional elementary units at evenly spaced intervals until the desired number of units is obtained. Thus, of 44 students will be selected 30 students in two main disciplines, practically 15 of them belonging to individual sports and 15 of them belonging to collective sports. According to names put in the register in alphabetical order from the students belonging to individual sports will be selected 15 students after every two names (report 1 in 2 students), in the same way, will be selected students belonging to collective sports as well.

2.4 Instrument

This study was a quantitative research and was aimed at offering main data by quantitative viewpoint about anxiety and the differences regarding the athletes ‘anxiety level. The instrument which was used in this study was the sports anxiety scale (SAS-2) which is a quantitative questionnaire to assess the level of anxiety before and after competition, as well as the difference between athletes coming from individual sports and those coming from collective sports. Smith, Small, and Schultz (1990) developed the sport anxiety scale (SAS) for the reason of creating a multidimensional instrument to assess anxiety on sports performance. The fundamental purpose was to assess two main factors of anxiety, more correctly cognitive and somatic anxiety. SAS-2 constituted by 15 items to evaluate anxiety on sports mainly somatic, worries, and Concentration Disruption. The SAS-2 has stronger factorial validity than the original scale did. The scale reliably predicts pre competition state anxiety scores and proved sensitive to anxiety-reduction interventions directed at youth sport coaches and parents. (Ronald E. Smith, Frank L. Small, Sean P. Cumming, & Joel R. Grossbard. Measurement of Multidimensional Sport Performance Anxiety

in Children and Adults: The Sport Anxiety Scale-2. *Journal of Sport & Exercise Psychology*, 2006, 28, 479-501).

Confidentiality and anonymity were taken into consideration during the application of the sports anxiety scale (SAS-2).

2.5 Data analysis

The results were analyzed with the SPSS version 20, and the findings of the study might help other researchers to conduct other studies to shed more light on this issue.

3. Results

3.1. The Cronbach's alpha coefficient for reliability

Results over Cronbach's (Alpha) in **Table 1** showed that the reliability of the sports anxiety scale (SAS-2) was too high, (15-Items, $\alpha = .921$).

Table 1. The coefficient of alpha reliability for the sports anxiety scale

Reliability Statistics	
Cronbach's Alpha	N of Items
.921	15

3.2. Descriptive analysis

Descriptive analysis for Sports Disciplines including athletes coming from individual sports (athlete players) and those coming from collective sports (volleyball players).

Table 2. Descriptive statistic for sport disciplines

Sports Disciplines		Frequency	Percent	Valid Percent	Cumulative Percent
Valid	individual sports (athlete players)	15	50.0	50.0	50.0
	collective sports (volleyball players)	15	50.0	50.0	100.0
	Total	30	100.0	100.0	

Table 2 shows that in this study were involved 30 students, where 15 or 50% of them are athletes coming from individual sports (athlete players) and 15 or 50% of them coming from collective sports (volleyball players).

3.3. Data analysis through ANOVA.

In this part of the study, has been used ONE WAY ANOVA as one of the most effective methods for analyzing and interpreting the differences between the averages of variables.

Table 3. Descriptive statistic for level of anxiety before or while the competition between athletes coming from individual sports and those coming from collective sports as well

Level of anxiety before or while the competition

	N	Mean	Std. Deviation	Std. Error	95% Confidence Interval for Mean		Minimum	Maximum	Between-Component Variance
					Lower Bound	Upper Bound			
individual sports (athlete players)	15	47.5333	2.58752	.66809	46.1004	48.9663	43.00	52.00	
collective sports (volleyball players)	15	28.4667	4.85308	1.25306	25.7791	31.1542	22.00	38.00	
Total	30	38.0000	10.42213	1.90281	34.1083	41.8917	22.00	52.00	
Model			3.88893	.71002	36.5456	39.4544			
Fixed Effects									
Random Effects				9.53333	-83.1325	159.1325			180.76063

Table 3 shows that the mean level of anxiety before or while the competition for athletes coming from individual sports (athlete players) is $M= 47.533$, the standard deviation is $SD=2.58$, and $N=15$, whereas the mean level of anxiety before or while the competition for athletes coming from collective sports is $M=28.46$, the standard deviation is $SD= 4.85$, $N= 15$.

Table 4. ANOVA for the difference in the level of anxiety between athletes coming from individual sports (athletes' players) and those coming from collective sports (volleyball players)

ANOVA

Level of anxiety before or while the competition

	Sum of Squares	df	Mean Square	F	Sig.
Between Groups	2726.533	1	2726.533	180.281	.000
Within Groups	423.467	28	15.124		
Total	3150.000	29			

Table 4 indicates that there is a statistically significant difference in the level of anxiety between athletes coming from individual sports (athlete's players) and those coming from collective sports (volleyball players), $F(1,28) = 180.281$, $P = .000 < .05$, ($P < \alpha$).

Fig. 1 indicates the comparison for the mean level of anxiety before or while the competition for athletes coming from individual sports (athlete players) and those coming from collective sports (volleyball players)

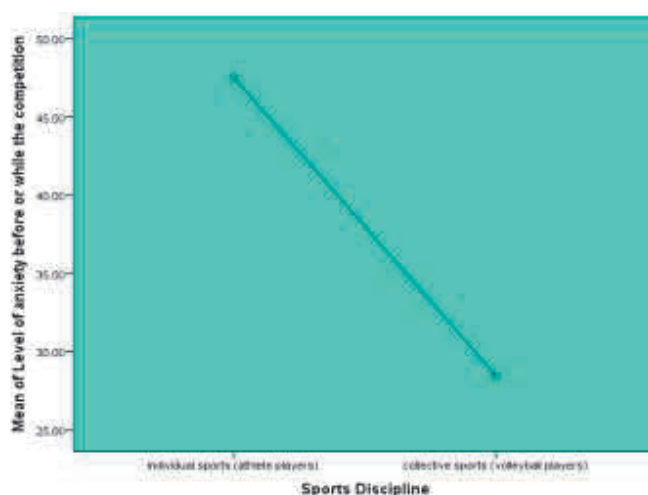

Fig 1. Showed that the mean level of anxiety before or while the competition for athletes coming from individual sports (athlete players) is $M = 47.533$, the standard deviation is $SD = 2.58$, and $N = 15$, whereas the mean level of anxiety before or while the competition for athletes coming from collective sports is $M = 28.46$, the standard deviation is $SD = 4.85$, and $N = 15$. Based on these results we can see that there is a huge difference in the level of anxiety between athletes representing two different disciplines more concretely, athletes coming from individual sports (athlete players) have a higher level of anxiety before or while the competition than athletes coming from collective sports (volleyball players).

4. Discussions

The aim of this study was to shed light on the athletes' anxiety level before or while the competition, as well as the comparison of the level of anxiety between athletes coming from

individual sports and those coming from collective sports. The methodology used for this study is based on a sample of 30 athletes, for the purpose of this study was used a questionnaire called as the sports anxiety scale (SAS-2). For the data analysis it was implemented the Statistical Package for Social Sciences. Results over Cronbach's (Alpha) in Table 1 showed that the reliability of the sports anxiety scale (SAS-2) was too high, (15-Items, $\alpha = .921$). This study was intended to find some scientific responses regarding the below research questions:

1- Which is the athletes 'anxiety level before or while the competition?

Basing on the Descriptive statistic for the level of anxiety before or while the competition between athletes coming from individual sports and those coming from collective sports as well we can mention that athletes experienced different levels of anxiety based on their disciplines more concretely, the mean level of anxiety before or while the competition for athletes coming from individual sports (athlete players) was $M = 47.533$, the standard deviation was $SD = 2.58$, and $N = 15$, whereas the mean level of anxiety before or while the competition for athletes coming from collective sports was $M = 28.46$, the standard deviation was $SD = 4.85$, $N = 15$. As you can see from the Fig 1 there is a huge difference in the level of anxiety between athletes representing two different disciplines more concretely, athletes coming from individual sports (athlete players) have a higher level of anxiety before or while the competition than athletes coming from collective sports (volleyball players).

2- Is there any difference regarding anxiety between athletes coming from individual sports (athlete players) and those coming from collective sports (volleyball players)?

Regarding the second question was used ANOVA. The table Nr 4 of ANOVA results indicated that there is a statistically significant difference in the level of anxiety between athletes coming from individual sports (athlete's players) and those coming from collective sports (volleyball players), $F(1,28) = 180.281$, $P = .000 < .05$, ($P < \alpha$).

5. Conclusions

Bearing in mind the questions and results of this study, firstly, we conclude that athletes experienced different levels of anxiety based on their disciplines that means that there is a huge difference in the level of anxiety between athletes representing two different disciplines more concretely, athletes coming from individual sports (athlete players) have a higher level of anxiety before or while the competition than athletes coming from collective sports (volleyball players). Secondly, there is a statistically significant difference in the level of anxiety between athletes coming from individual sports (athlete's players) and those coming from collective sports (volleyball players) as well.

6. Recommendations

Based on the findings of this study we recommend:

Athletes belonging to individual sports need the professional support of a sports psychologist in order to help them take some psychological instructions and techniques with respect to managing anxiety. For those suffering from the highest levels of anxiety, a psychotherapy appointment might be scheduled as a good option to deal with their anxiety providing help to reduce and overcome it.

References

1. Karl,Sh.(2013).Anxiety disorders in the dsm-5,1-3.
National Institute of Mental Health's Online Publications – Anxiety
2. Athan, A. N. & Sampson, U. I. (2013). Coping with pre-competitive anxiety in sports competition. *European Journal of Natural and Applied Sciences*, 1(1), 1-9.
3. American Psychiatric Association: *Diagnostic and Statistical Manual of Mental Disorders*, Fourth Edition, Text Revision. Washington, DC, American Psychiatric Association, 2000
4. Cox, R. (1990). *Pre-Competitive State Anxiety. Anti Essays*. Retrieved from <http://www.antiessay/130450.html>. December 4, 2012.
5. Humara,M.(1999). The Relationship Between Anxiety and Performance: A Cognitive-Behavioral Perspective.The online journal of sport psychology,1(1),1-5.4444
6. Jones, G. (1990) A cognitive perspective on the process underlying the relationship between stress and performance in sport. In G. Jones & L. Hardy (Eds.), *Stress and Performance in Sport*, Wiley, Chichester, 17-42
7. Ronald E. Smith, Frank L. Small, Sean P. Cumming, & Joel R. Gross bard. Measurement of Multidimensional Sport Performance Anxiety in Children and Adults: The Sport Anxiety Scale-2. *Journal of Sport & Exercise Psychology*, 2006, **28**, 479-501.
8. Wiggins, M. S., & Brustad, R. J. (1996). Perception of anxiety and expectations of performance. *Perceptual and Motor Skills*, 83, 1071-1074.

"SUFISM AND THE HOLY IMAM JUNAYD AL-BAGHDADI"

Ananda Majumdar

(0000-0003-3045-0056) - ORCID | Connecting Research and Researchers

Ananda Majumdar | University of Alberta - Academia.edu

- *Harvard Graduate School of Education (Professional Education as a Child Development Educator, Certificate in Early Education Leadership (CEEL-Series 1,2,3), online) 2017-present
 - *John. F. Kennedy School of Government, Harvard University, Public Leadership Credentials Courses
 - *Norquest College (Edmonton, AB, Canada), "LINC" (English Literacy Certificate Program) January 2023 / Early Childhood Pedagogy Certificate
 - *Vancouver Island University (Nanaimo Campus), British Columbia, Canada, Basic Adult Education (Certification), 2023
 - The University of Alberta (Bachelor of Education after Degree Elementary, Faculty of Education, Community Service-Learning Certificate and Certificate in International Learning, CIL) – 2012-2022
 - Zhejiang University Global Summer Program, Inclusive Development, School of Public Affairs, August 1-15, 2022, Online
 - Intern, Digital Museum and Diaspora, Migration, GRFDT, New Delhi, India (April 2021-March 2022, Online)
 - Book Pecker Fellow, Peace X, India (April 1, 2021- September 1, 2021, Online) best fellow in the social science department and computer literacy
 - Certificate in Migration Studies, GRFDT, New Delhi, India (September 2020-March 2021, Online)
 - Grant MacEwan University (Diploma in H.R. Management), 2008-2012
 - Jadavpur University (Master of Arts in International Relations)
 - Sikkim Manipal University (Master of Business Administration in H.R. and Marketing Management)
 - MBB College, Tripura University (Bachelor of Arts in Political Science)
 - Antarctic Institute of Canada (Researcher and Writer), Servicing Community Internship Program (SCiP) Funded by the Government of Alberta
 - Member of Student Panel, Cambridge University Press,
 - Member of the Association of Political Theory (ATP) University of Massachusetts
 - Student Member of ESA (European Studies Association), Columbia University, U.S.
 - General Coordinator, Let's Talk Science, University of Alberta
 - Early Childhood Educator, Brander Garden After School Parents Association
 - Researcher, Project-based Articles, Antarctic Institute of Canada under Riipen
- Cell# 1-780-660-7686



Tomb of the Imam of Baghdad, Abu' l-Qasim al-Junaid ibn Muhamad ibn Al-Junayd al-Khazzaz al Qawariri Nihawandi al-Baghdadi

[Mystic Mantra: Junayd of Baghdad \(deccanchronicle.com\)](http://deccanchronicle.com)

ABSTRACT: This paper aims to discover the thinking of Abu' l-Qasim al-Junaid ibn Muhamad ibn Al-Junayd al-Khazzaz al Qawariri Nihawandi al-Baghdadi, one of the protuberant personalities during the early age of Sufism which has also been called tasawwuf in Arabic (Setiawan et al., 2020). The Imam Junayd al-Baghdadi is remembered for many things, such as his teaching in person, his messages as letters and discourses that swayed many pupils, and many writers have cited him. His living place Baghdad was the capital of the Abbasid Caliphate (Houghton, 2018) and the largest city in the universe, as well as the centre of the Islamic golden age. The glimpses of Baghdad and his relations with the city have increased his importance in the history of Islamic discourses. Baghdad was the centre of the learning atmosphere where scholars from all over the world would come and convert to Arabic from Greek, Persian, and other languages. It was a centre of all kinds of subjects, along with poetry and philosophy, through which the intellectual life of the Islamic world met Hellenistic culture and philosophical thinking in the Greek way. The learning of the time era influenced and educated Sufis of the time (Houghton, 2018) through a principle, the Oneness of God. Therefore, the absolute oneness of God, Tawhid in Arabic, has been significant in all religious traditions, especially Islam. The oneness of God says there is only one God who is

more supreme and alone than anyone without separation. God, according to tawhid, is uncompounded unity. The philosophy of tawhid transformed it into the most important principle and the foundation of holy Islam. Sufism, on the other way, was publicly shared and based on personal experience. Imam Junayd was a respected personality among the Sufis and taught many things based on less asceticism for its sound. He was known for his prosperity and his kindness. He found a way to campaign through his teaching and learn about the mysteries of holiness while living in a society that looked grimly on any spiritual thoughts and rationales. He was trying to overcome people from confusion during the period. The term 'tasawwuf' (Setiawan et al., 2020) is also called Sufism, and Islamic theology has arisen in the early third century of the Islamic calendar (Hijri). Tasawwuf was active during the holy Prophet's time when the Holy Prophet was teaching the holism of Islam in the two sacred places, Mecca, and Medina (Setiawan et al., 2020). Holy Prophet was teaching about morals. He said, "I was only sent to the perfect moral character" (Setiawan et al., 2020). The ideals of Sufis through tasawwuf were to transform bad morals into good morals. Throughout practicing Sufism(tasawwuf), communities of the universe will learn and know the relationship between God and men and their moral alteration, soul training, and training of spirituality and consciousness. The methodology has been conducted through documentary analysis. The outcome of the article has provided extensive knowledge about Junayd al-Baghdadi and his imagery way of Sufi teaching and learning. The feature question is, what are the morals of Sober Sufism taught by the holy Imam of holy Baghdad?

KEYWORDS: Sufism, Holy Junayd Al-Baghdadi, Holy Prophet, Baghdad, the Centre of holy Islam, Morality, Rationalism, Human Consciousness, Dignity and Respect, Sharia Law, Traditional Sufi, Creation and Creator, Religious Views, and Dreams, Nisba, Oneness with God, Universality, Tasawwuf, Al-Qwariri, Al-Khazzaz, Nihanwandi, Al-Naghdadi, Contribution of Intellectuality, Marhabbah, Prophet, Shaykh, Al- Saqati, Al-Karkhi, Iblees, Discourses, Siddiqi's, Grace and Divinity, Discourses of Faith and Dignity, Sober School of Sufism, The Civilization of Mesopotamia, Peacock of the Poor, Master of Masters, Safa, Baqa, Orthodox of Sufism, Continuance in the Real Self in God, God's Aspiration and Fulfillment, Sainthood for Humanity and Betterment, Self and Others, Reality of Love and Passion, Abraham and Prophet Muhammad, Salvation, Sacrifice, Children of Adam, Theories of Fana, Mistaq, and Tawhid, Existence of Soul, Existence of Physical Domain, Ilahiyah, Spiritual Form of Human Existence, Physical Form of Existence, Plotinus, Sunnah Quadsi, Annihilation of Self, Pre-form of Humanity and Inside the

God, Primordial Condition of Followers, Physical Existence, Muwahhid, Discontinue of Existence for Immortality, Thalib Qasid, Warid Waqif, Dakhin Qa'im, Religious Mysticism, Islamic Mysticism.

INTRODUCTION: The term 'tasawwuf' (Setiawan et al., 2020) is Sufism, and Islamic mysticism emerged in the third century of the Hijri¹, which is the Islamic calendar. At that time, Sufis used tasawwuf for the development of humanities and reduced the badness of society. They emphasized the law of morality, value, rationality, honesty, and the classical concept of that narrative for progress. Awareness was an essential term of those classical narratives by the campaigners of tasawwuf, through which mentality and thinking can be purified and honest. Therefore, they would say that²Human awareness is essential for the progress of life and the beyond. Al-Harits ibn al-Muhasibi, who campaigned the term tasawwuf as the first Sufi, was born in 165 AH in Bashrah, Iraq. Until his livelihood and breath, he campaigned for the benefits of tasawwuf for societal development and the development of the human mind. Sufis were divided into two groups in the last third century of Hijri. One was³Sharia law followed by Abu al-Qassim al-Junaid, and a very traditional way of thinking followed by Yaziid al-Bustwahami and Al-Hallaj, who represented them as the representatives of the God who had communicated the Lord of almighty (Setiawan et al., 2020). This paper will explain the tasawwuf of the Sufi Junayd al-Baghdadi⁴, who was the Imam. He was considered one of the greatest campaigners of Sufism through his simple ideas and explanations of tasawwuf. Imam Junayd was a glass trader and lived in the centre of Bagdad. He was an intellectual on the other side, through which he organized many discussion forums. He has been recognized as 'Sayyid al-Thaifah' (Setiawan et al., 2020) for his intellectual contribution and exploration of new ideas about Sufism and its progression during the period in Bagdad, as the centre of the intellectuality and concepts globally. He teaches the world about a few concepts of tasawwuf, such as the exploration of tasawwuf as a religious view, where he explains the unification of the creator and the creation. He explained tasawwuf as oneness.⁵. Tasawwuf studies

¹ Sufism as the core of Islam: A review of Imam Junayd Al-Baghdadi's concept of Tasawwuf. Introduction. Paragraph 3rd.

² Paragraph 3rd. Sufism as the core of Islam: A review of Imam Junayd Al-Baghdadi's concept of Tasawwuf. Introduction.

³ Paragraph 3rd. Sufism as the core of Islam: A review of Imam Junayd Al-Baghdadi's concept of Tasawwuf. Introduction.

⁴ Sufism as the core of Islam: A review of Imam Junayd Al-Baghdadi's concept of Tasawwuf. Introduction. Paragraph 3rd.

⁵ Sufism as the core of Islam: A review of Imam Junayd Al-Baghdadi's concept of Tasawwuf. Introduction. Paragraph 4th.

many procedures and methodologies according to the Imam Junayd. Sufism is the core of Islam, or the centre of Islam, but not an Islamic teaching. The core subject is much more valuable, defining universality rather than being part of Islamic teaching (Setiawan et al., 2020). ⁶Abu 'l-Qasim al-Junayd ibn Muhamad ibn al-Junayd al-Khazzaz al-Qawariri, Nihanwandi al-Baghdadi. The Imam of Baghdad had three nisba⁷ for identifying his place of origin, and tribal affiliation, such as al-Khazzaz, Niwahandi, and al-Baghdadi. He was born in the ⁸western part of Baghdad in the early third century of the Hijri. His nisba is his title as Imam Hujwiri, Ibn Subki, and Ibnu Katsir awarded Al-Qwariri. Al-Baghdadi is his place of origin, while Nihrawandi is one of the areas of the province of Jibal, Persia, currently in Iran. Imam Junayd's ancestors were from the area of Nihrawandi. During the third-century period, there were many revolts in religion, economy, politics etc. Imam's father was a glassmaker, and his mother was the sister of his teacher Imam Sari-as-Saqati⁹. Imam al-Junayd always followed his father's business, and he also became a glass trader like his father. Therefore, the tile al-Qawariri¹⁰ has come from his trade affiliation throughout his profession in his lifetime. During his childhood, he made and sold silk (Setiawan et al., 2020), through which he received al-khazzaz, a nisba. The Imam Junayd was influenced by his uncle from childhood, Sari-as-Saqati, a religious believer throughout the judgement of immortality and sin. He was a true religious and a believer in the Lord almighty. As a result, his shop had not been burnt by fire which he knew as well in advance-. He said he did not need to take care of his store if there was a fire in the market. He had trusted that God would save his store from the fire. Other stores had been burnt by fire except for his store. Like his uncle Sari as-Saqati, Imam Junayd also learned from Ma'ruf al-Karkhi. ¹¹Socrates was a famous philosopher who was the teacher of Plato and another great philosopher who was the teacher of Aristotle. Like philosophy, there are three prominent leaders

⁶ Sufism as the core of Islam: A review of Imam Junayd Al-Baghdadi's concept of Tasawwuf. Biography of Imam Junayd Al-Baghdadi. Paragraph 1st.

⁷ Paragraph 1st. Sufism as the core of Islam: A review of Imam Junayd Al-Baghdadi's concept of Tasawwuf. Biography of Imam Junayd Al-Baghdadi.

⁸ Paragraph 1st. Sufism as the core of Islam: A review of Imam Junayd Al-Baghdadi's concept of Tasawwuf. Biography of Imam Junayd Al-Baghdadi.

The

⁹ Sufism as the core of Islam: A review of Imam Junayd Al-Baghdadi's concept of Tasawwuf. Biography of Imam Junayd Al-Baghdadi. Paragraph 2nd.

¹⁰ Sufism as the core of Islam: A review of Imam Junayd Al-Baghdadi's concept of Tasawwuf. Biography of Imam Junayd Al-Baghdadi. Paragraph 2nd.

¹¹ Sufism as the core of Islam: A review of Imam Junayd Al-Baghdadi's concept of Tasawwuf. Biography of Imam Junayd Al-Baghdadi. Paragraph 3rd.

in Sufism from ¹²Baghdad: Ma'ruf al-Karkhi, a teacher of Sari as-Saqati, and a teacher of the Imam Junayd al-Baghdadi. They were similar intellectuals to the three Greek philosophers; Socrates, Plato, and Aristotle. Sufism has been prosperous and fruitful by the incredible contribution of al-Karkhi, al-Saqati and Imam al-Baghdadi (Setiawan et al., 2020). The Imam Junayd was influenced by the concepts of al-Karkhi and al-Saqati on tasawwuf, especially over the concept of ¹³'oneness' (Setiawan et al., 2020). The oneness of God is universal and absolute truth, according to al-Baghdadi, al-Saqati, and al-Karkhi. ¹⁴Ma'ruf had been asked by intellectuals whether he was motivated to worship Allah as God and how to manage a balance between hell and heaven. ¹⁵After a while, he said everything depends on God, as God makes everything. God will therefore decide whether remain continue as an absolute truth of universality or destroy it. God is universal, and the Lord will save everyone from everything if they know the existence of God almighty (Setiawan et al., 2020). Imam al-Baghdadi's concepts and ideas were like al-Karkhi and his uncle al-Saqati. ¹⁶According to Imam al-Junayd, when someone feels to attach with God for peace and purification or to understand the truth of the universe and genuine love towards God, they feel self-change, resulting in the adoption of similarities of a loved one. Therefore, al-Junayd said, ¹⁷"I love him. If I love him, then I will become the eyes he uses to see, the ears he uses to hear, and the hands he uses to hold." (Setiawan et al., 2020). Love towards Allah (Marhabbah)¹⁸ was like the Imam al-Baghdadi and Ma'ruf al-Karkhi. The Imam al-Junayd also learned from Abu Jafar Muhammad ibn Ali al-Qashahab¹⁹. He said that his true teacher was Ma'ruf al-Karkhi, and his real true teacher was Abu Jafar Muhammad ibn al-Qashshab. He discovered Abu Jafar as a son of almighty Allah, who was born and lived for Allah only. Al-Baghdadi explained a few concepts from Abu Jafar

¹² Sufism as the core of Islam: A review of Imam Junayd Al-Baghdadi's concept of Tasawwuf. Biography of Imam Junayd Al-Baghdadi. Paragraph 3rd.

¹³ Sufism as the core of Islam: A review of Imam Junayd Al-Baghdadi's concept of Tasawwuf. Biography of Imam Junayd Al-Baghdadi. Paragraph 3rd

¹⁴ Sufism as the core of Islam: A review of Imam Junayd Al-Baghdadi's concept of Tasawwuf. Biography of Imam Junayd Al-Baghdadi. Paragraph 3rd

¹⁵ Sufism as the core of Islam: A review of Imam Junayd Al-Baghdadi's concept of Tasawwuf. Biography of Imam Junayd Al-Baghdadi. Paragraph 3rd

¹⁶ Sufism as the core of Islam: A review of Imam Junayd Al-Baghdadi's concept of Tasawwuf. Biography of Imam Junayd Al-Baghdadi. Paragraph 3rd

¹⁷ Sufism as the core of Islam: A review of Imam Junayd Al-Baghdadi's concept of Tasawwuf. Biography of Imam Junayd Al-Baghdadi. Paragraph 3rd

¹⁸ Sufism as the core of Islam: A review of Imam Junayd Al-Baghdadi's concept of Tasawwuf. Biography of Imam Junayd Al-Baghdadi. Paragraph 3rd

¹⁹ Sufism as the core of Islam: A review of Imam Junayd Al-Baghdadi's concept of Tasawwuf. Biography of Imam Junayd Al-Baghdadi. Paragraph 5th.

Muhammad ibn al-Qashahab that reflected on his concepts as well.²⁰ Al- Baghdadi said from the point of Abu Jafar that Allah does not want to see equality between his creation of people and the ordinary people in front of him.

LITERATURE REVIEW: The Imam Al-Baghdadi was a saint of both mysterious divineness and devotional shaykhs²¹ (Tassawuf, 2020). He was the Imam of the Thauri school of Sufi thought and a well-known intellectual on theological learning, instructor of various laws of all principles (Usul) and offshoots. His intellectuality was of high status and lofty concepts, and he was the top Imam among the Sufi of affiliation. Denying him by others was difficult because of his highly intellectual thoughts and ideas. The Imam Junayd al-Baghdadi dreamt that God was advising him to speak to the people about the formation of Allah, who made the sources of salvation for humankind.²² (Tassawuf, 2020). After he woke up, he felt he was higher than his²³ Shaykh because of his commanding position to the discourses ordered by God. The Imam Sari radiAllahu has lowered his thinking and²⁴ Throughout a message that Imam Junayd did not command the discourses requested by his followers, nor by the Imam Sari radiAllahu, and his shaykh. The Prophet commanded him for the discourses. Therefore, Imam Junayd al-Baghdadi should follow the Prophet. The Imam was preaching to the people and the society that "the words of the Prophet are the result of direct presence before Allah, while truths are based on hints relating to visions."²⁵ (Tassawuf, 2020). Imam al-Baghdadi was preaching that correct information can be originated from the vision, not from tips or suggestions. Therefore, it is proved that the²⁶ The end of the Siddiqi's (Muslim Sheikh Community) journey is the vision from where the Prophet begins his journey.²⁷ Once, Imam al-Baghdadi wished to see Iblees, and he stood at the mosque door. He saw an old, extremely disgusting man approach him. He then asked who he was; he said he was the one to whom al-Baghdadi desired to look. Therefore, he was the devil. Al-Baghdadi asked why they did not do the Iblees lowdown before Adam. Then the devil said he never bowed before anyone except the almighty Allah. Then a voice had said to the Imam Junayd to ask Allah if had he been a faithful

²⁰ Sufism as the core of Islam: A review of Imam Junayd Al-Baghdadi's concept of Tasawwuf. Biograpghy of Imam Junayd Al-Baghdadi. Paragraph 5th.

²¹ Imam Abul Qasim al- Junayd Bin Muhammad Baghdadi radiAllahu anhu. Paragraph 1st.

²² Imam Abul Qasim al- Junayd Bin Muhammad Baghdadi radiAllahu anhu. Paragraph 3rd.

²³ Imam Abul Qasim al- Junayd Bin Muhammad Baghdadi radiAllahu anhu. Paragraph 3rd.

²⁴ Imam Abul Qasim al- Junayd Bin Muhammad Baghdadi radiAllahu anhu. Paragraph 3rd.

²⁵ Imam Abul Qasim al- Junayd Bin Muhammad Baghdadi radiAllahu anhu. Paragraph 6th.

²⁶ Imam Abul Qasim al- Junayd Bin Muhammad Baghdadi radiAllahu anhu. Paragraph 7th.

²⁷ Imam Abul Qasim al- Junayd Bin Muhammad Baghdadi radiAllahu anhu. Paragraph 8th.

servant of the almighty, he would never have disobeyed him. ²⁸Then the Iblees said that Allah al-Baghdadi had burnt him. Therefore, it is a message that the almighty Allah protected the Imam Junayd al-Baghdadi as his friend from the harm of the Iblees. ²⁹One of the followers of Imam Junayd was trying to test him over his discourses that he was campaigning to the society. The follower wanted more from his messages. He spoke around his followers. The question was based on al-Baghdadi's destination. Did he reach his destination or achieve his satisfaction (Tassawuf, 2020)? ³⁰The Imam asked his follower whether they wanted a formal or a devotional answer. He asked for both ways for understanding. ³¹Then Imam Junayd asked his follower if he had reached any stage that he would not have come to test his worshiper. Which was the formal answer. ³²Then the Imam said he from now disposed him from the sainthood. Which is the spiritual answer. The follower was extremely feared and begged his pardon for forgiveness (Tassawuf, 2020). The Imam Junayd immediately forgave him by saying that the representatives of ³³The almighty Allah is the custodian of divinity and grace, not a bearer of the blows of their anger and irritation. The follower then regained his sainthood. The Imam Junayd al-Baghdadi³⁴ was recognized as the "Peacock of the Poor" (Dehlvi, 2014), and the "Master of Masters" (Dehlvi, 2014). As a pioneer of the sober school of Sufism,³⁵ the Imam of Baghdad contributed the supreme spirit of spiritualities through a higher intellectual approach and made the city of Baghdad the centre of the world for literature and religious discussion. ³⁶His Sufism was based on eight principles (Dehlvi, 2014), such as submission, liberality, sincerity, patience, separation, woollen dress, wondering, and poverty, as in the lives of the sainthood. He was saying that a Sufi saint must be like Abraham, who found salvation for the betterment of humanity and the fulfilment of God's aspiration. The doctrine of fana and baqa³⁷ (Dehlvi, 2014) was invented by Imam Junayd, which contributed to the making of orthodox Sufism. ³⁸Fana is the integration of the person's will that has a connection with the will of God and has divine grace in it, while the baqa (Dehlvi, 2014) defines the continuance of the real

²⁸ Imam Abul Qasim al- Junayd Bin Muhammad Baghdadi radiAllahu anhu. Paragraph 8th

²⁹ Imam Abul Qasim al- Junayd Bin Muhammad Baghdadi radiAllahu anhu. Paragraph 9th.

³⁰ Imam Abul Qasim al- Junayd Bin Muhammad Baghdadi radiAllahu anhu. Paragraph 9th.

³¹ Imam Abul Qasim al- Junayd Bin Muhammad Baghdadi radiAllahu anhu. Paragraph 10th.

³² Imam Abul Qasim al- Junayd Bin Muhammad Baghdadi radiAllahu anhu. Paragraph 10th.

³³ Imam Abul Qasim al- Junayd Bin Muhammad Baghdadi radiAllahu anhu. Paragraph 10th.

³⁴ Mystic Mantra: Junayd of Baghdad. Paragraph 1st.

³⁵ Mystic Mantra: Junayd of Baghdad. Paragraph 1st.

³⁶ Mystic Mantra: Junayd of Baghdad. Paragraph 3rd.

³⁷ Mystic Mantra: Junayd of Baghdad. Paragraph 4th.

³⁸ Mystic Mantra: Junayd of Baghdad. Paragraph 4th.

self in God. The Imam was messaging his followers that the Sufi has no fear as fear is the object of some losses of aspiration, while Sufi is the son of the time, who has no fear, hope, or future of achieving something for self-pleasure. Sufism³⁹ Has been reflected as a severe form of Islam, and gradually, it has started shifting due to modernist affections and power. ⁴⁰Sufism is a marginal passage of Islam, while Islamic theology is religious, and vice versa (Atlas, 2016). ⁴¹Critically it has been said that folklore expression of theology in every religion, along with Sufism, has dark sides. Large quantities of drugs exemplify this pitfall of folklore mysticism often taken among pilgrimages to religious places, along with rituals at Sufi memorials and temples (Atlas, 2016). ⁴²As a shamanistic practice, the drug can be an image or liberating thinking of the soul's journey (Atlas, 2016). Still, the drug can destroy its deeper spirituality as well. When mysticism occurs among the mass, it can be corrupted. ⁴³Manner is (Atlas, 2016) another destructive way of mysticism through which supernatural activities can be viewed in the name of discourses or preaching to society. However, ⁴⁴Misconduct can be viewed in every religion, and it does not also mean that every mystical brotherhood is bad or corrupted. Islamic mysticism (Atlas, 2016) has many beautiful examples of deeper divinity throughout its historical and contemporary features. Still, it does not help to express Sufism enough about its friendly and open version of Islam. It has various narratives to understand in real along with other religious views. Understanding spirituality and universality is not that easy for everyone. Therefore, the expressions and messages of The Imam Junayd al-Baghdadi are not common words or sentences that everyone can usually realize. It needs patience and time the understanding such higher philosophy. ⁴⁵The expression of Sufism sometimes prefers ignoring reality and the theory. It is a fact that duplicity is associated with contemporary religion due to the modern division between religion and mysticism (Atlas, 2016). Sufis themselves have been condemning them for a more extended period. The Imam Junayd al-Baghdadi was described in the third century, and his expression was rare compared to today's world. Therefore, modernism can do anything. Therefore, it is impossible to compare the third century with the 21st-century religion. He did never even think about today's world, perhaps. He

³⁹ The Dark Side of Sufism. Paragraph 1st.

⁴⁰The Dark Side of Sufism. Paragraph 1st.

⁴¹ The Dark Side of Sufism. The pitfalls of folk mysticism. Paragraph 1st.

⁴² The Dark Side of Sufism. The pitfalls of folk mysticism. Paragraph 2nd.

⁴³ The Dark Side of Sufism. The pitfalls of folk mysticism. Paragraph 4th.

⁴⁴ The Dark Side of Sufism. The pitfalls of folk mysticism. Paragraph 7th.

⁴⁵ The Dark Side of Sufism. The pitfalls of folk mysticism. Paragraph 9th.

did never even imagine Baghdad's current damages throughout modern conspiracy and violence of the 21st century, which was the epicentre of the world intellectually in the third and fourth centuries by him, his followers, and other intellectuals. Today Mesopotamian civilization is destroyed by contemporary religious division and hypocrisy. Therefore, it can be critically expressed that the darkness of Sufism can be realized when it can not match today's conspiracy about religion and its various division in the name of violence and hype. However, Sufism never asks for or expresses religion's extremism, nor does it think about in the context of third and fourth centuries scenarios. Sufism in this context can not be blamed as well by comparing it with today's religious extremism. **METHODOLOGY:** The paper has been assumed through subordinate sources of data. Subordinate sources of data include academic articles, websites etc. The description of sources has taken the method of writing the essay, reading, gathering in-depth insights on topics, exploring ideas, summarizing, interpreting, and mainly expressing in words (documentary analysis through qualitative approach). The article has described the Imam of Bagdad of the third century Junayd al-Baghdadi and his discourses to the society during the time he became the pioneer of orthodox Sufism. The paper discussed the development and spiritualities of Sufi mysticism that had flourished in the community and people of the third century. It made Baghdad the centre of world intellectuality and studies through innovation. This paper also discusses those saints of Sufism by whom Imam Junayd followed and was influenced by them. He then developed a new Sufism through their influences of them, called oneness of God and divinity. It has discussed various forms of tasawwuf, followers of God, as well as the acceptance of Sober Sufism as an Islamic pedagogy precisely. This paper also critically evaluated religious mysticism, therefore Sufism, in the context of its division of historical and contemporary eras through various changes in society and among people, and about the hypocrisy and violence of the 21st century.

DISCUSSION: Imam Junayd never wrote a book on Sufism, but he wrote many treaties based on his devotional experiences and thoughts. He then shared with his followers. Ali Hasan Abdul Qadir, a renowned scholar, collected his treaties and writings and then published them in Cairo, entitled Rasail Junaid as "Treaties of Imam Junayd." ⁴⁶ References to the tasawwuf study have come from Junayd treaties and writings. ⁴⁷The book Al-Luma (Setiawan et al., 2020) has been referenced by

⁴⁶ Sufism as the core of Islam: A review of Imam Junayd Al-Baghdadi's concept of Tasawwuf. Rasil Junaid: The Phenomenal Treaties of Imam Junayd al-Baghdadi. Paragraph 1st.

⁴⁷ Sufism as the core of Islam: A review of Imam Junayd Al-Baghdadi's concept of Tasawwuf. Rasil Junaid: The Phenomenal Treaties of Imam Junayd al-Baghdadi. Paragraph 2nd.

Junayd's writings, and the treaties were written by Abu Nashr as-Sarraaj at-Thusi. Books like Kasyful Mahjub and Risalah Qusyairiyah were written by the references of Imam Junayd by many scholars and Imam after the demise of Imam Junayd. Many Indonesian publishers published a translation of these books. Sufism has various thoughts, such as about the almighty Allah and humankind. Their thought was a great distance between Allah and humankind. Later the relations came close between Allah and helpless humanity, and obviously, it was towards the almighty. Whatever the distance between humans and Allah was bridged by tasawwuf⁴⁸. There are three main theories of tasawwuf, called the theory of fana, which is the abolition of self; the theory of tawhid, which is unification; and the theory of mistake, which is an agreement (Setiawan et al., 2020). These theories are the main narratives to understand the theory of tasawwuf of Imam al-Baghdadi.⁴⁹In the chapter mistake, Imam Junayd thinks that before obtaining a human body, a human gets their existence already by soul⁵⁰. Junayd translated from the message of God that Allah said when he took the children of Adam, he had a conversation with humankind before he created them as human beings. The existence of human beings had no qualities or characteristics in the initial period, whatever they have now.⁵¹Allah, therefore, knows the existence of human beings. He saw them when they had no form as humans, neither knew their forms in the following time on earth. The form of human being was divine and ideas that Allah the almighty owned and controlled. It has been said that if a human being as a servant of Allah has afforded to return to their developing existence, then shahada.⁵², the doctrine declares⁵³The oneness (Setiawan et al., 2020) of the Lord and the approval of Muhammad as the messenger of the Lord is no longer a statement of followers concerning God. Still, it turns into a message of the Lord himself based on oneness by the meaning of followers. The Imam Junayd said that.⁵⁴"There is no God, but He, and likewise do the angels

⁴⁸ Sufism as the core of Islam: A review of Imam Junayd Al-Baghdadi's concept of Tasawwuf. Rasil Junaid: The Tasawwuf concept of Imam

⁴⁹ Sufism as the core of Islam: A review of Imam Junayd Al-Baghdadi's concept of Tasawwuf. Rasil Junaid: Mistaq. Paragraph 2nd.

⁵⁰ Sufism as the core of Islam: A review of Imam Junayd Al-Baghdadi's concept of Tasawwuf. Rasil Junaid: Mistaq. Paragraph 2nd.

⁵¹ Sufism as the core of Islam: A review of Imam Junayd Al-Baghdadi's concept of Tasawwuf. Rasil Junaid: Mistaq. Paragraph 2nd.

⁵² Sufism as the core of Islam: A review of Imam Junayd Al-Baghdadi's concept of Tasawwuf. Rasil Junaid: Mistaq. Paragraph 3rd.

⁵³ Sufism as the core of Islam: A review of Imam Junayd Al-Baghdadi's concept of Tasawwuf. Rasil Junaid: Mistaq. Paragraph 3rd.

⁵⁴ Sufism as the core of Islam: A review of Imam Junayd Al-Baghdadi's concept of Tasawwuf. Rasil Junaid: Mistaq. Paragraph 4th.

and the men possessed the knowledge bear witness in truth and justice that there is no God but He, the All-mighty, the All-Wise" (Setiawan et al., 2020). Sufis think Allah has taken over their entity, and they float in a spiritual environment called *ilahiyyah*⁵⁵. The stage of floating in a spiritual environment is the last stage of remaining a servant of God; then, they return to their origin of humankind. After taking the form of humankind, their pre-form *fitrah* went through a divine humiliation as this secondary stage, the body, which has preferred worldly matters. This secondary form as the body of humankind in this world is the reason for their in-existence of selves towards Allah. The Imam Junayd said that he split human beings from Allah the almighty, and then he made them disappear from these worldly matters and this earth. After separating from worldly matters, he connected humans with Allah through oneness. Then he returns the humans to the world from Allah and returns their individualities from oneness. The Imam⁵⁶ they explained further that the spiritual existence is the most flawless and the shrillest of everything and very important, dominant, and purest than the physical existence of a human as a body. The spiritualities of humankind vanish from individualities, and making them one with Allah, also helps to disappear their physical form as a body. It is a divine nature of the actuality and perfectionism of Allah.⁵⁷ It is, therefore, the majesty of Allah's greatness. The Imam Junayd explained two forms of⁵⁸ the existence of individuals, which is the divine form with the existence of Allah, as a readymade existence before forming a worldly body. The other is the temporary physical form in this world as a human body. The Imam Junayd also explained the form that Plotinus had mentioned. It is a form before the form in this world, which has the unadulterated gospel, where all authenticities unities with everything (Setiawan et al., 2020). *Mistaq*⁵⁹ Is a stage where the grace of God can attain achievement. Humankind can return to this stage by the grace of God, whom he chooses as his followers or servant.⁶⁰ Imam Junayd flowed the Sunnah Qudsi and said that Allah said his servants keep coming closer to him through the performance of prayer until Allah loves him. When Allah loves his

⁵⁵ Sufism as the core of Islam: A review of Imam Junayd Al-Baghdadi's concept of Tasawwuf. Rasil Junaid: Mistaq. Paragraph 5th.

⁵⁶ Sufism as the core of Islam: A review of Imam Junayd Al-Baghdadi's concept of Tasawwuf. Rasil Junaid: Mistaq. Paragraph 6th.

⁵⁷ Sufism as the core of Islam: A review of Imam Junayd Al-Baghdadi's concept of Tasawwuf. Rasil Junaid: Mistaq. Paragraph 6th.

⁵⁸ Sufism as the core of Islam: A review of Imam Junayd Al-Baghdadi's concept of Tasawwuf. Rasil Junaid: Mistaq. Paragraph 6th.

⁵⁹ Sufism as the core of Islam: A review of Imam Junayd Al-Baghdadi's concept of Tasawwuf. Rasil Junaid: Mistaq. Paragraph 7th.

⁶⁰ Sufism as the core of Islam: A review of Imam Junayd Al-Baghdadi's concept of Tasawwuf. Rasil Junaid: Mistaq. Paragraph 7th.

follower, he hears through his ears and sees through his eyes. ⁶¹The Imam said the explanation of Sunnah (hadith) is impossible to explain by him or anyone. Still, it can be realized when Allah makes his servants strong through his selfless blessings. ⁶²In these circumstances, God is the only actor throughout his perfections, while the will of a human being is under the act of God. Through his expression, the Imam destroys the will of individualities and prefers oneness towards God. Imam said that happiness is not the reality that humans rely on in a materialistic world. Still, happiness is Allah's complete form and the highest truth when he, the almighty, shines on human beings as his followers, and thus his glory becomes perfect (Setiawan et al., 2020). Imam said that when Allah gives his followers a gift, ⁶³ "he lets his passion floods them." When Allah created humans, he first entrenched himself in them and made himself one with humans. This is how oneness was possible during Allah's creation of humans. Even when God chooses a man from this world as his servant, he wipes out the form of individualities and gives him a consciousness of oneness with God. Therefore, these are expressions of the Imam Junayd al-Baghdadi, which is tasawwuf (Setiawan et al., 2020). ⁶⁴The abolition of self (Fana) is a nice discussion of Sufism that emerged in the third century and the fourth century. To understand Fana, it is necessary to read Abu Nashr as Saraj ath Thusi, Abu Yazid al-Bustami, and the Imam Junayd al-Baghdadi of the third century and the fourth century. It is also a fact that the period of the third and fourth centuries should be understood based on its environment of the time when Baghdad was the world's epicentre for intellectualities because of those renowned intellectuals and saints. Al-fana is a term that comes from 'faniya-yafna-fana,' which is destroyed, abolition, disappearance etc. (Setiawan et al., 2020). It is, according to many scholars, an image of immortality. ⁶⁵The Imam Junayd explained fana as a similar object to mistaq (amalgamation with God) and the abolition of self (fana). Mistaq and fana approach differently for the achievement of tawhid⁶⁶. Mistaq reaffirms the developing condition of a servant, while the fana describes the methods and steps towards the primordial

⁶¹ Sufism as the core of Islam: A review of Imam Junayd Al-Baghdadi's concept of Tasawwuf. Rasil Junaid: Mistaq. Paragraph 8th.

⁶² Sufism as the core of Islam: A review of Imam Junayd Al-Baghdadi's concept of Tasawwuf. Rasil Junaid: Mistaq. Paragraph 8th.

⁶³ Sufism as the core of Islam: A review of Imam Junayd Al-Baghdadi's concept of Tasawwuf. Rasil Junaid: Mistaq. Paragraph 9th.

⁶⁴ Sufism as the core of Islam: A review of Imam Junayd Al-Baghdadi's concept of Tasawwuf. Rasil Junaid: Fana (Annihilation of Self). Paragraph 1st.

⁶⁵ Sufism as the core of Islam: A review of Imam Junayd Al-Baghdadi's concept of Tasawwuf. Rasil Junaid: Fana (Annihilation of Self). Paragraph 2nd.

⁶⁶ Sufism as the core of Islam: A review of Imam Junayd Al-Baghdadi's concept of Tasawwuf. Rasil Junaid: Fana (Annihilation of Self). Paragraph 2nd.

condition of the servant. This is how someone who practices tawhid will come out from his worldly existence and from a materialistic object to become heavenly. When followers or humankind become spiritual, they find their primary form from a secondary materialistic form. ⁶⁷Imam Junayd explained that the tawhid of a true muwahhid becomes immortal due to the immortality of the Lord and discontinues from existence in search of immortality. God says (Setiawan et al., 2020), ⁶⁸"everyone upon the earth will perish, and there will remain the Face of your Lord, Owner of Majesty and Honor" (Setiawan et al., 2020). Therefore, tawhid is a reason for the abolition of self for the universality with the Lord throughout oneness, which defines fana. ⁶⁹The Imam Junayd explained fana through three forms: the ethical and characteristic form, the transaction into worship form, and the witnessing form. As an ethical form, Fana builds by the good deeds of humans as his nature or character. Fana as a transaction into worship builds by the total surrender to God from self-love, and the fana as a witnessing form builds by the follower's self. ⁷⁰According to Imam Junayd, fana, as an ethical form, defines the character of self as moral or ethical. To build an ethical feature as a human character, one needs ethical and moral training continuously. ⁷¹As a transaction to worship, Fana describes attachment to the Lord from detachment with worldly pleasure. When followers of God obey the command of the Lord, they cease the pleasures of material objectives and become universal. This is how communication with God will be created through the soul's purification for eternity. Rewards are nothing but objects that create a barrier to connecting with God. Therefore, worship of the Lord will only become a reality when followers truly obey the command of God by ignoring material objectives. Throughout the worship, humankind will cultivate a good moral character in them. This is how the fana is at the sound and psychological levels (Setiawan et al., 2020). ⁷²Fana, as a witness level, will experience the loss of awareness when humankind obtains tawhid. They will be in front of God and lose their self-domain and consciousness. They will become the children of Allah. It is a level when Allah truly holds his

⁶⁷ Sufism as the core of Islam: A review of Imam Junayd Al-Baghdadi's concept of Tasawwuf. Rasil Junaid: Fana (Annihilation of Self). Paragraph 3rd.

⁶⁸ Sufism as the core of Islam: A review of Imam Junayd Al-Baghdadi's concept of Tasawwuf. Rasil Junaid: Fana (Annihilation of Self). Paragraph 4th.

⁶⁹ Sufism as the core of Islam: A review of Imam Junayd Al-Baghdadi's concept of Tasawwuf. Rasil Junaid: Fana (Annihilation of Self). Paragraph 4th.

⁷⁰ Sufism as the core of Islam: A review of Imam Junayd Al-Baghdadi's concept of Tasawwuf. Rasil Junaid: Fana (Annihilation of Self). Paragraph 5th.

⁷¹ Sufism as the core of Islam: A review of Imam Junayd Al-Baghdadi's concept of Tasawwuf. Rasil Junaid: Fana (Annihilation of Self). Paragraph 5th.

⁷² Sufism as the core of Islam: A review of Imam Junayd Al-Baghdadi's concept of Tasawwuf. Rasil Junaid: Fana (Annihilation of Self). Paragraph 6th.

servants. ⁷³It is a level when individualities die within the physical existence of humankind. ⁷⁴Imam Junayd exemplified that when humankind disappeared from his ordinary condition, an amazing light and a power dominated humankind or those followers for the first time. The amazing light is the power of Allah, who knows everything, and there is nothing to know about him. It is, therefore, impossible for humankind to know Allah as he is the beyond all. He, the Almighty, abolished the identities of humankind and replaced them with his desires. He is the one and all who explores and re-explores. The Imam mentioned the message of Allah for the evidence of these statements. He said that the Prophet said, ⁷⁵"Allah SWT has said: "... my servant keeps coming closer to me through performing Nawafil (doing extra deeds besides what is obligatory) till I love him. When I love him, I become his hearing with which he hears, his seeing with which he sees...." (Setiawan et al., 2020). ⁷⁶Unification, which is Tawhid, is another discourse of the third century of the Hijri. Religious group like Mu'tazilah was a pioneer of tawhid throughout their powerful identity. However, Sufis were not satisfied with Mu'tazilah's expression over tawhid. Sufism describes that unification with God is impossible to define. ⁷⁷The Imam Junayd explained that followers must know the beginning of the prayer towards Allah Azza Wajalla (Setiawan et al., 2020) throughout the wisdom of ma'rifat, and the base of ma'rifat is tawhid. Tawhid means the acceptance of oneness with God, according to Imam Junayd⁷⁸. The most reasonable explanation of tawhid is from ⁷⁹Abu Bakar, according to Imam Junayd. He spoke for Abu Bakar and mentioned that according to Abu Bakar,⁸⁰ "all praises to Allah who has blessed his creations with the inability to understand everything about him, except through their inability to obtain any knowledge about him." (Setiawan

⁷³ Sufism as the core of Islam: A review of Imam Junayd Al-Baghdadi's concept of Tasawwuf. Rasil Junaid: Fana (Annihilation of Self). Paragraph 6th.

⁷⁴ Sufism as the core of Islam: A review of Imam Junayd Al-Baghdadi's concept of Tasawwuf. Rasil Junaid: Fana (Annihilation of Self). Paragraph 7th.

⁷⁵ Sufism as the core of Islam: A review of Imam Junayd Al-Baghdadi's concept of Tasawwuf. Rasil Junaid: Fana (Annihilation of Self). Paragraph 7th.

⁷⁶ Sufism as the core of Islam: A review of Imam Junayd Al-Baghdadi's concept of Tasawwuf. Rasil Junaid: Tawhid (Unification). Paragraph 1st.

⁷⁷ Sufism as the core of Islam: A review of Imam Junayd Al-Baghdadi's concept of Tasawwuf. Rasil Junaid: Tawhid (Unification). Paragraph 2nd.

⁷⁸ Sufism as the core of Islam: A review of Imam Junayd Al-Baghdadi's concept of Tasawwuf. Rasil Junaid: Tawhid (Unification). Paragraph 2nd.

⁷⁹ Sufism as the core of Islam: A review of Imam Junayd Al-Baghdadi's concept of Tasawwuf. Rasil Junaid: Tawhid (Unification). Paragraph 3rd.

⁸⁰ Sufism as the core of Islam: A review of Imam Junayd Al-Baghdadi's concept of Tasawwuf. Rasil Junaid: Tawhid (Unification). Paragraph 3rd.

et al. 2020). The expression of Imam Junayd was similar when he was saying about ⁸¹Tawhid, a reality where all signs and trains vanish. Therefore, after hearing the Imam's concept that tawhid is beyond the human mind's capabilities, humankind can not capture it in the limited human brain. The Imam further mentions tawhid, a stage when humankind will attach to Allah truly for immortality by the immortality of God. Therefore, unification or tawhid is possible by the marginalization of eternity, which is the supreme almighty. ⁸²The Imam Junayd explained tawhid into four levels; Tawhid of common humankind, tawhid of religious humankind who teach religion as a master, and the third and fourth levels of tawhid for those who have been chosen with the education of ma'rifat. The tawhid of ordinary people⁸³ Places in their affiliation with the oneness of God by rejecting all kinds of dualism. However, they still hope for other powers besides God. In this level, tawhid is rational as those ordinary people still hope for oneness with Allah. The first level of tawhid is the fundamental objective of all Islamic believers. ⁸⁴Religious teachers, at the second tawhid level, are affiliated with Allah and reject polytheism (Setiawan et al., 2020). They implement the command of God by the avoidance of his ban. They perform their good deeds towards God, as well as the fulfillment of their desires. Therefore, Imam Junayd did not recognize the second level of tawhid as true tawhid because of self-love and desires. ⁸⁵According to the Imam, the third level of tawhid is an appearance of humankind's image without any individualities directly in front of Allah, without representing a third party. Therefore, tawhid of the third level is the true manifestation of humankind towards God. Those who achieve the third level will lose consciousness and seek Allah's blessing with everything he wishes (Setiawan et al., 2020). At this level, there are no individual aspirations as it vanishes among the externalities of God. The Imam Junayd commented on the term. ⁸⁶'Dakhil Qa'im' for those who achieved the fourth level of tawhid. The followers of the fourth level of tawhid are the highest level. According to the Imam, there are

⁸¹ Sufism as the core of Islam: A review of Imam Junayd Al-Baghdadi's concept of Tasawwuf. Rasil Junaid: Tawhid (Unification). Paragraph 3rd.

⁸² Sufism as the core of Islam: A review of Imam Junayd Al-Baghdadi's concept of Tasawwuf. Rasil Junaid: Tawhid (Unification). Paragraph 5th.

⁸³ Sufism as the core of Islam: A review of Imam Junayd Al-Baghdadi's concept of Tasawwuf. Rasil Junaid: Tawhid (Unification). Paragraph 6th.

⁸⁴ Sufism as the core of Islam: A review of Imam Junayd Al-Baghdadi's concept of Tasawwuf. Rasil Junaid: Tawhid (Unification). Paragraph 7th.

⁸⁵ Sufism as the core of Islam: A review of Imam Junayd Al-Baghdadi's concept of Tasawwuf. Rasil Junaid: Tawhid (Unification). Paragraph 10th.

⁸⁶ Sufism as the core of Islam: A review of Imam Junayd Al-Baghdadi's concept of Tasawwuf. Rasil Junaid: Tawhid (Unification). Paragraph 11th.

three types of man; the first one is Thalib Qasid⁸⁷, who is on his way for searching God; the second person is Warid Waqif⁸⁸, who arrives in front of Allah and surrenders through the cleanliness of his mind. The third person is Dakhin Qa'im⁸⁹, who has entered and settled into Allah. The Imam Junayd al-Baghdadi is one of the most essential characters in Sufism and Islam as a teacher and interpreter of tawhid. His interpretation of tawhid is a classic novel which helped the development of Islamic mysticism⁹⁰. Along with the Imam, Sari as-Saqati, Ma'ruf al-Kharki also contributed to developing Sufi concepts. Imam Junayd al-Baghdadi established the central concept of tawhid as a clear idea for the next generations. He explained tawhid through two main features, such as mistaq and fana. He established the oneness of awareness towards God, unlike two different awareness of humankind and God. It is a clear message to humans that they are not equal to the Lord. They can not do that. In Islam, the concepts of Junayd al-Baghdadi in terms of tawhid are the most respected by the next generations (Setiawan et al., 2020). The concepts of tawhid by the Imam contributed to the development of Islamic teachings through his unusual discourses on tawhid compared to other discourses of tawhid in the modern century.

CONCLUSION: ⁹¹"He was al-Junayd b. Muhammad b. al-Junayd al-Nehawandi al-Baghdadi, al-Khazzâr Abul Qasim," who was a Sufi and ulema followed many ulema's and scholars, including his uncle Sari al-Saqati for the development of the concepts of tasawwuf which was finally the central concept of tasawwuf in Sufism and Islamic mysticism. He was the Imam of the world of his time, Shaykh of the Sufis and 'Diadem of the Knowers.' ⁹²The Imam said, "Allah did not bring out a single science on earth which is accessible to people except he gave me a share in its knowledge." His Sufi path was clear and conscience. ⁹³He mentioned that who does not memorize the manifestations of the holy Qur'an and write the hadith is not a fit person for the presentation of his path and an understanding of the world of religion. He also mentioned that the book and Sunnah manifest his science. ⁹⁴His principles of Sober Sufism were based on the logic that he described

⁸⁷ Sufism as the core of Islam: A review of Imam Junayd Al-Baghdadi's concept of Tasawwuf. Rasil Junaid: Tawhid (Unification). Paragraph 11th

⁸⁸ Sufism as the core of Islam: A review of Imam Junayd Al-Baghdadi's concept of Tasawwuf. Rasil Junaid: Tawhid (Unification). Paragraph 11th

⁸⁹ Sufism as the core of Islam: A review of Imam Junayd Al-Baghdadi's concept of Tasawwuf. Rasil Junaid: Tawhid (Unification). Paragraph 11th

⁹⁰ Sufism as the core of Islam: A review of Imam Junayd Al-Baghdadi's concept of Tasawwuf. Rasil Junaid: The urgency of Imam Junayd al-Baghdadi's teachings in Islam. Paragraph 1st.

⁹¹ Al-'arif biAllahal-Junayd al-Baghdadi (d. 298 H. in Baghdad). Paragraph 1st.

⁹² al-Junayd al-Baghdadi. Paragraph 2nd.

⁹³ al-Junayd al-Baghdadi. Paragraph 2nd.

⁹⁴ Junayd al-Baghdad. Works of Junayd. Paragraph 1st.

various virtues, tawhid etc. His expression of Sober Sufism was an attachment to God selflessly.⁹⁵ Even as a Baghdad market trader, he mostly spent time on prayer. He retired to the entrance of Sirri Saqti's house and devoted himself to God. He campaigned that humankind needs to be following naturality instead of desires which have a context of eternity, cultivation of divinity, and proper knowledge. He was seeking the betterment of the community and becoming genuinely faithful to God. This is how his Sufism was. He was explaining the following of the Prophet in the matters of the Shari'a⁹⁶. The feature question is, what are those morals of Sufism that the holy Imam of holy Baghdad has taught? The moral of Sober Sufism is the concept of tasawwuf, which has been divided into three parts according to the Imam Junayd al-Baghdadi. Mistaq, fana, and tawhid. Each of them has different steps for the obtain of attachment with the Lord which is tawhid. The Imam believed in the existence of humans before their creation as a human body, and it is only possible when God graces them. God, therefore, chooses his servants through his gift of love to show his path toward God.

To conclude, the learning of Sober Sufism is the learning of Islam. It is a practice of both Sufism and Islam. Therefore, tasawwuf is a feature of Islamic pedagogy and a core of the religion. It is an entity of love, passion, prayer, compassion, patience, eternity, selflessness, attachment with the Lord, Debouchment from materiality, and betterment of humanity and community. It is, therefore, a universal religion.

RESULT AND RECOMMENDATION: This paper explains the classical theories of religious harmonies throughout Sufism, especially by Sober Sufism and about the Imam of the world of the third century, Junayd al-Baghdady of Persia, whose family immigrated to Iraq, and became the Imam of Baghdad throughout his devotion to the God entirely. Therefore, a theory of religious liberalism comes out of the discussion of this paper which is very important in today's global scenario. The definition of compassion, patience, and love for the community and humanity is a critical pedagogy that can be learnt from Imam's transcripts. God cannot obtain his love and grace because of changing scenarios from the third century to the twenty-first century. Still, compassion and love for human beings and community development can be practiced in modern society. It is also a passage to obtain peace from a mental disorder in the current world order. Therefore, it is a

⁹⁵ Junayd al-Baghdad.Spiritual Journey. Paragraph 1st.

⁹⁶ Junayd al-Baghdad.Spiritual Journey. Paragraph 1st.

recommendation for the development of humankind the get knowledge from Sober Sufism and become rational and equal for universal prosperity and growth.

REFERENCES:

- Biographical note: al-Junayd al-Baghdadi.* (2008, March 27). Damas-Original. nur.nu; Damas Cultural Society. https://damas-original.nur.nu/Texter/bionotes/bio_junayd.html
- dehlvi. (2014, November 20). *Mystic Mantra: Junayd of Baghdad.* Deccan Chronicle. <https://www.deccanchronicle.com/141120/commentary-op-ed/article/mystic-mantra-junayd-baghdad>
- elixir786. (2020, December 16). *Imam Junayd al-Baghdadi.* Dar al Zahra. <https://daralzahra.org/imam-junayd-al-baghdadi>
- Haddad, Sh. G. F. (1999, July 7). *AL-JUNAYD AL-BAGHDADI.* Www.livingislam.org. https://www.livingislam.org/n/jun_e.html
- Jonas Atlas. (2016, November 22). *The dark side of Sufism.* Medium; Re-visioning Religion. <https://medium.com/re-visioning-religion/the-dark-side-of-sufism-d2cd8d2e8fd4>
- Junayd of Baghdad | Detailed Pedia.* (n.d.). Www.detailedpedia.com. Retrieved December 15, 2022, from https://www.detailedpedia.com/wiki-Junayd_of_Baghdad
- Setiawan, C., Maulani, M., & Busro, B. (2020). Sufism as The Core of Islam: A Review of Imam Junayd Al-Baghdadi's Concept of Tasawwuf. *Teosofia: Indonesian Journal of Islamic Mysticism*, 9(2), 171–192. <https://doi.org/10.21580/tos.v9i2.6170>

SÜRDÜRÜLEBİLİRLİK PERSPEKTİFİNDEN KENDİN YAP FALİYETLERİNİN ÖNEMİ

THE IMPORTANCE OF DO-IT-YOURSELF (DIY) FROM SUSTAINABILITY PERSPECTIVE

Melda ASLAN

Dr. Öğr. Üyesi, Ankara Yıldırım Beyazıt Üniversitesi, Pazarlama ve Reklamcılık Bölümü,

ORCID: 0000-0003-2591-8638

ÖZET

Pazarlama teorisi, değerler birlikte yaratılmasında tüketici katılımının önemli olduğunu vurgulamaktadır. Birlikte değer yaratma kavramıyla birlikte anılan ‘üreten-tüketim (prosumption)’ kavramı, tüketim faaliyetlerinde tüketicinin kendi tüketmesi için ürün üretmesi olarak tanımlanabilir. Self-servis, ev onarma/bakım, el sanatları, sanat & zanaat (arts & crafts) gibi pek çok farklı şekilde ele alınan üreten-tüketim faaliyetlerinden biri de ‘kendin yap (DIY-do it yourself)’ faaliyetleridir. Kendin yap, bireylerin ürünleri satın almak yerine üretmek, dönüştürmek ya da yeniden inşasını gerçekleştirmek için bileşen parçalarını, ham ya da yarı ham maddeleri birleştirdikleri faaliyetlerdir. Bu süreçte kullanılan materyallerle ortaya koyulan üründe bir katma değer söz konusu olması sebebiyle, bu faaliyet aynı zamanda bir üretim sürecidir. Kendin yap; yemek pişirilmesi, evin onarımı, bakımı, iyileştirilmesi, ahşap işleri, bahçe işleri, ev için yapılan marangozluk işleri, otomobil tamiri gibi pek çok faaliyeti kapsamaktadır. Bu faaliyetler neticesinde tüketici, işleri kendileri gerçekleştirdikleri için maliyet tasarrufu sağlamakta, yeni becerilerinin farkına varmakta ya da var olan becerisini geliştirmekte, elde ettiği sonuç ile tatmin olmakta ve başarıma hissi yaşamaktadır.

Tüketim sonrası oluşabilecek atıkların artışının yanı sıra sürdürülebilir tüketim biçimlerine yönelik artan talep ile birlikte kendin yap faaliyetleri giderek daha popüler hale gelmiştir. İşlevsel olmayan ürünleri atılmasına gerek olmadan yeniden kullanılmasına olanak verecek şekilde onarma, inşa etme eylemi bireysel olduğu kadar toplumsal tasarrufu da beraberinde getirmektedir. Bu nedenle sürdürülebilirlik ile kendin yap arasında güçlü bir ilişki bulunmaktadır. Kendin yap faaliyetleri kaynakların verimli kullanılmasını sağlarken aynı zamanda mal ve malzemelerin bir yerden bir yere taşınma oranının azaltacağı için ‘karbon ayak izi’ni de azaltacaktır. Bu nedenle kendi yap faaliyetleri sürdürülebilir tüketim biçimleri ve yaşam tarzlarına yönelik teşvikte önemli bir araç olarak ifade edilebilir. Tüketiciler web sayfaları, bloglar, kamu spotları, sosyal medya gibi pek çok iletişim kanalından kendin yap projelerine yönlendirilebilir. Bu projelerin tanıtımının artışı ise, tüketicilerin sürdürülebilirlik konularında eğitmenin ve çevresel zorluklara karşı farkındalık yaratmanın bir yolu olabilir. Bireyler kendi görevlerini üstlenerek çevresel etkilerini azaltabilir ve daha sürdürülebilir bir geleceğe katkıda bulunabilirler.

Anahtar kelimeler: Üreten-tüketim, kendin yap, sürdürülebilirlik, tüketici

ABSTRACT

Marketing theory emphasizes the importance of consumer participation in value co-creation. The concept of 'prosumption', which is associated with the concept of value co-creation, can be defined as the production of products for the consumer's own consumption in consumption activities. 'DIY-do it yourself' activities are one of the prosumption activities that are handled in many different ways such as self-service, home repair/maintenance, handicrafts, arts & crafts. DIY is an activity in which individuals combine component parts, raw or semi-raw materials to produce, transform or reconstruct products instead of buying them. This activity is also a production process, as there is added value in the product created with the materials used in this process. Do-it-yourself includes many activities such as cooking, home repair, maintenance, improvement, woodworking, gardening, carpentry work for the home, automobile repair. As a result of these activities, the consumer saves costs because they perform the work themselves, realizes new skills or improves existing skills, is satisfied with the result and experiences a sense of achievement.

Do-it-yourself activities have become increasingly popular due to the increase in post-consumer waste as well as the growing demand for sustainable forms of consumption. The act of repairing and constructing non-functional products in a way that allows them to be reused without the need to be thrown away brings about social savings as well as individual savings. Therefore, there is a strong relationship between sustainability and DIY. While DIY activities ensure the efficient use of resources, they also reduce the 'carbon footprint' as they reduce the rate of transportation of goods and materials from one place to another. Do-it-yourself activities can therefore be an important tool in promoting sustainable consumption patterns and lifestyles. Consumers can be directed to do-it-yourself projects through many communication channels such as web pages, blogs, public service announcements and social media. Increased promotion of these projects can be a way to educate consumers on sustainability issues and raise awareness of environmental challenges. By taking on their own tasks, individuals can reduce their environmental impact and contribute to a more sustainable future.

Keywords: prosumption, do-it-yourself (DIY), sustainability, consumer

MALE VS FEMALE PARENT REPRESENTATIONS IN EFL COURSEBOOKS

Dr. Tuğba ASLAN

Bayburt University,

ORCID ID: 0000-0003-4576-2132

ABSTRACT

In Turkish society, as in most other societies, the place of the women and men are defined with unwritten social norms and stereotypes. Although there is a tendency to generate equality between the two genders in all around the world, the reality still exists there as solid as it has been all through the human existence. This current study aims to look at this concept from the perspective of the EFL coursebooks used by the state schools in Turkey. All EFL coursebooks published by the Ministry of National Education from the 2nd to the 12th grade are analysed with Feminist Critical Discourse Analytic lenses. The research specifically focuses on how the male and female parents (i.e. mother and father) are represented in pictures or texts in the coursebooks. The results bring about certain roles and tasks assigned to both genders. The most outstanding result is that during the early years, the father does not exist. It is interesting because the father is very rarely portrayed in the visuals while the mother is everywhere in the book taking care of the needs of the child (e.g. eating, cleaning, shopping, playing etc.). There is almost no direct encounter between the father and the child, which, in a way, distances the father from the basic needs of the child. There are only few pictures/sentences related to father where he only “exists” but does not “function”. At later stages, the father is represented as the “role model” and the “breadwinner” at home which gives him the power to decide about the destiny of the family. Father is portrayed as the money resource of the family while mother is the human resource. This finding is interesting in that it underestimates the female power in family portraying only the traditional patriarchal family concept which is changing nowadays. This also influences the young generation negatively by imposing them the traditional presuppositions about the role expected from them in the society. Expecting a girl who has been educated with these traditional assumptions to break the norms and acquire a totally opposite role where she holds the control of her own life not only mentally but also economically does not seem realistic at all.

Key Words: equity pedagogy, Feminist Critical Discourse Analysis, gender stereotypes, EFL, coursebook evaluation

THE BLAMING LANGUAGE SCALING DOWN FROM GLOBAL TO LOCAL THAT EMERGED WITH CORONAVIRUS

Dr. Tuğba ASLAN

Bayburt University,

ORCID ID: 0000-0003-4576-2132

ABSTRACT

Covid 19 pandemic process has created a major shift in the ways people live, behave, speak and think. The way people perceive the world has been evolving ever since the occurrence of the very first instances of Corona Virus. This study is designed to examine the conversational patterns of Turkish EFL students during the Covid-19 pandemic. Sixty first grade EFL students are asked to talk about their thoughts and experiences about the Corona Virus and lock down process as part of their Speaking Skills module. They formed peer groups of two or three and conducted speaking sessions of 45 to 60 minutes every week. They recorded these online speaking sessions and the recordings formed the data set of this study. The conversations in these recordings were analysed at micro level using Conversation Analysis. This micro analysis brought about blaming and othering language as the most common patterns observable in these conversations between peers. The findings indicate that the frequency of the blaming language starts from the global scale lowering down to the personal level. Most of the participants use the blaming language when they talk about the very beginning of the process in China. They insistently claim that the Chinese “created” the virus in labs. After the Chinese, the mostly blamed group is “the others” (i.e. USA/UK/Spain/Italy). They blame the rest of the world for not taking enough precautions. Then follows an indefinite/ambiguous “them” to be blamed for the pandemic process and the stress it creates. The next target is “our country/government” who is accused of not being careful about the spread of the virus and the healthcare of its residents. Finally, the participants blame themselves for not taking the virus as seriously as they should have done. Some of the participants also defend the blamed ones stating that the process was uncontrollable. Overall, this pandemic process shows that the people have a tendency to use a blaming language towards the “other” which gives them a relief in the crisis.

Key Words: Covid-19, Conversation Analysis, EFL students, blaming language, talk in interaction

**KÜLTÜR TURİSTLERİNİN DAVRANIŞLARI VE SEYAHAT MOTİVASYONLARI:
MARDİN/KAFRO KÖYÜ (ELBEĞENDİ KÖYÜ) ÖRNEĞİ¹**
BEHAVIOR AND TRAVEL MOTIVATIONS OF CULTURAL TOURISTS: THE CASE
OF MARDIN/KAFRO VILLAGE (ELBEGENDI VILLAGE)

Dündar ARI

YL öğrencisi, Batman Üniversitesi
ORCID NO: 0000-0001-7955-2120

Arzu ŞEKER

Dr.Öğr.Üyesi, Batman Üniversitesi
ORCID NO: 0000-0002-3179-5956

Volkan GENÇ

Doç.Dr., Batman Üniversitesi
ORCID NO: 0000-0001-5887-0568

ÖZET

En fazla gelişme kaydeden turizm çeşitlerinden biri olan kültür turizmi, geçmişin ve günümüzün kültürlerini, toplulukların somut ve somut olmayan değerleri ve yaşam alışkanlıklarını deneyimlemek gibi nedenlerle yapılan seyahatleri kapsamaktadır. Bu motivasyonlarla seyahat eden kültür turistlerinin özellikle gününbirlik ziyaretlerine son dönemlerde konu olan ve turistik bir ziyaret yeri haline gelen Mardin'in Midyat İlçesine bağlı Kafro (Elbeğendi) Köyü, Tur Abdin bölgesi içerisindeki Süryani köylerinden biridir. Tarihi dokusu, kültürel, mimari ve doğal güzelliklerinin yanı sıra bu köyde hizmet veren bir pizza restoranında pizza yeme deneyimi turistlerin ilgisini oldukça çekmektedir. Kafro Köyünün bir ziyaret yeri haline gelmesinde yerel kültürün ve pizza restoranının etkilerinin incelendiği bu çalışmada, turistlerin seyahat alışkanlıkları, motivasyonları, köyün alt ve üst yapısı araştırılmıştır. Ayrıca katılımcıların köyde hizmet veren pizza restoranının hizmetlerine ilişkin değerlendirilmeleri ile köyün turistik anlamda sorun ve sıkıntıları ele alınmaya çalışılmıştır. Bu kapsamda anket çalışmasıyla veri elde edilmiştir. Çalışma sonucunda Kafro Köyünü ziyaret eden katılımcıların eğitim düzeyi yüksek, orta ve üst gelir düzeyine sahip ve çoğunluğun kamu çalışanı olduğu, yani kültür turistlerinin özelliklerini taşıdıkları saptanmıştır. Katılımcıların köyü ilk kez ziyaret etmelerinde en önemli motivasyonun pizza deneyimi olmasına rağmen tekrar ziyaret etme niyetlerinde en önemli motivasyonun Süryani kültürü olduğu ortaya çıkmıştır. Köye ulaşım olanaklarının sınırlı olması, yolların kalitesinin düşük olması, yerel rehber ve turistik alışveriş olanaklarının olmayışı ile köyün bilinirliğinin yerel düzeyde olması ön plana çıkan sorunlar olmuştur. Köyde hizmet veren pizza restoranına ilişkin sunum, lezzet, çeşit ve fiyat gibi unsurlara ilişkin ise genellikle olumlu değerlendirilmiştir.

Anahtar Kelimeler: Turist Davranışı, Seyahat Motivasyonları, Kültür Turisti, Kafro Köyü

Abstract

¹ Bu tebliğ, Batman Üniversitesi Lisansüstü Eğitim Enstitüsü, Kültürel Miras Yönetimi ve Turizm A.B.D, Dr.Öğr.Üyesi Arzu ŞEKER ve Doç.Dr.Volkan GENÇ danışmanlığında tamamlanan yüksek lisans tezinden türetilmiştir.

Cultural tourism, which is one of the most developed types of tourism, includes travels made for reasons such as experiencing the cultures of the past and present, the tangible and intangible values and life habits of the communities. Kafro (Elbegendi) Village of the Midyat District of Mardin, which has been the subject of daily visits especially by cultural tourists traveling with these motivations, is one of the Syriac villages in the Tur Abdin region. In addition to its historical texture, cultural, architectural and natural beauties, the experience of eating pizza in a pizza restaurant serving in this village attracts the attention of tourists. In this study, which examines the effects of local culture and pizza restaurant on Kafro Village becoming a place of visit, the travel habits, motivations of tourists, and the infrastructure and superstructure of the village were investigated. In addition, the evaluation of the participants about the services of the pizza restaurant serving in the village and the touristic problems of the village were tried to be discussed. In this context, data was obtained through a survey study. As a result of the study, it was determined that the participants who visited Kafro Village had a high level of education, had a middle and upper income level, and the majority were public employees, that is, they had the characteristics of cultural tourists. Although the most important motivation for the participants to visit the village for the first time was the pizza experience, it was revealed that the most important motivation for their intention to visit again was the Syriac culture. The limited access to the village, the low quality of the roads, the lack of local guides and touristic shopping opportunities, and the village is mostly known at the local level were the prominent problems. The presentation, taste, variety and price of the pizza restaurant in the village were generally evaluated positively.

Key Words: Tourist Behavior, Travel Motivations, Cultural Tourist, Kafro Village

GİRİŞ

Turizmin hayat kaynaklarından biri olan miras (Boniface ve Fowler, 1993: 11), kuşaktan kuşağa aktararak her türlü olgunun kullanımıyla ortaya daha farklı bir miras turizmi ortaya çıkmıştır. Avrupa Konseyi kültürel mirası “*insanların sürekli değişen değerlerinin, bilgilerinin inançlarının ve geleneklerinin bir ifadesi ve yansıması olarak sahiplikten ayrı olarak tanımladıkları geçmişten miras kalan kaynaklar*” olarak tanımlamaktadır. Kültürel miras, tarihsel süreç içerisinde insanlar ve yerler arasında oluşan etkileşimle çevredeki bütün unsurları da kapsamaktadır (Council of Europe, 2005).

İnsanların yaşadıkları yerlerden başka yerleri görme, deneyimleme ve bilgi edinme yoluyla kültürel ihtiyaçlarını gidermek için yaptıkları seyahatler bütünü olan kültürel turizm (Bachleitner ve Zins, 1999: 199), başka bir bölgenin ya da bir ülkenin tarihine, mimarisine, sanatına, bilimine ya da kültürel mirasına duyulan ilgi, kültür turizminde oldukça önemli bir seyahat motivasyonu olarak karşımıza çıkmaktadır (Silberberg, 1995: 361). Birleşmiş Milletler Dünya Turizm Örgütü’nün bu alandaki verilerine göre kültürel motivasyonlarla gerçekleştirilen bütün seyahatler içerisinde, geleneksel kültürel değerler ve geleneksel kültürel mirasa yönelik olanların oranının daha yüksek olduğu görülmektedir (UNWTO,2018: 19).

1. Turist Davranışı

Turizm sosyal bir olay, sosyal ve psikolojik bir tatmin aracı ve ekonomik, politik, kültürel bir faaliyet alanı ve çeşitli aktiviteler yaşatan çok yönlü bir özelliğe sahiptir. Dolayısıyla turizmde asıl özne insandır (Doğan, 1987; Boz, 2004) ve turizm aktivitesi gerçekleştirenlere turist denmektedir. Turist, belli bir süre ikamet yerinin dışına seyahat ederek, seyahat ettiği yerde en az bir gün geceleyen insandır (Evliyaoğlu, 1989; Olalı, 1990). Turist davranışının incelenmesi, seyahat etme motivasyonları, istek ve ihtiyaçları, kullandıkları ürün

ve hizmetler gibi pek çok karmaşık süreçten oluşmaktadır. Turistlerin, davranışlarını, motivasyonlarını, istek ve ihtiyaçlarını anlamak ve karmaşıklığı ortadan kaldırabilmek için oldukça önemlidir (Wienclaw, 2008). Eğlenme, dinlenme, macera peşinde koşma gibi psikolojik nedenlerin yanı sıra sağlık, yeme-içme, doğa sevgisi ve benzeri gibi fiziksel motivasyonlarla seyahat etmeye ihtiyaç duyarlar (Witt ve Wright, 1992). Birer tüketici olan turistlerin davranışları dinamiktir ve turistlerin seyahate karar verme süreçlerinde ön bilgi gerekmektedir. Bu nedenle turistlerin etkin ve doğru satın alma kararı vermeleri oldukça zorlaşmaktadır (Demir ve Kozak, 2011). Turistlerin ziyaret edeceği destinasyonu etkileyen etmen seyahat etme motivasyonlarıdır ve seyahatlerinden tatmin olan turistler, olumlu bir tutumla tekrar aynı yeri veya işletmeyi tercih edebilmekte, başkalarına tavsiye edebilmektedir (Kozak ve Rimmington 2000; Kozak, 2001; Yoon ve Uysal 2005; Kim vd., 2003: 170; Aydın ve Sezerel, 2017: 119).

Turist davranışını farklı yönleriyle birçok araştırmacı inceleyerek pek çok tipoloji öne sürmüştür. Örneğin Formica ve Uysal (1998:23), turistleri “meraklılar” ve “ılımlılar” olarak üzere iki tipoloji belirlerken, Pritchard ve Howard (1997:6) sahte, gerçek, düşük ve gizli sadakate sahip turistler olarak dört tipoloji belirlemişlerdir. Çirmin (1995), fotoğrafçı turist, bilgiç turist, deneyimli turist, alışverişçi turist, şanssız turist, dalgın turist, kibirli turist, obur turist, müşkülpesent turist, gösterişçi turist, mızımız turist, zoraki turist, ideal turist, otostopçu turist, neşeli turist ve tembel turist olmak üzere turist tiplerini 16 başlık altında toplamıştır. Decrop ve Zidda (2008:84-86), yaşam tarzları, tutumlar, değerler, ilgi alanları, fikirler, kişilik yapısı ve güdüler gibi kriterlere dayanan sosyo-psikolojik tipolojiler olduğunu ve turist davranışının derinlemesine anlaşılması açısından önemli olduğunu belirtmektedirler.

2.Kültür Turisti

Kültürel turizm kapsamında, müze veya tarihi yerleri, sanat galerilerini, cazibe merkezlerini ziyaret etmek isteyen turistler, seyahatin asıl amacı ne olursa olsun seyahatleri sırasında bir festivale veya diğer etkinliklere katılırlar ve bunlar kültür turisti olarak tanımlanmaktadır (McKercher 2002). Literatürde kültür turisti türlerine ilişkin araştırmalarda, kültür turizmine katılan turistler farklı şekillerde sınıflandırmalara tabi tutulmuştur. Bu araştırmalarda sınıflandırmalar yapılırken temel kriter olarak turistlerin seyahat kararı vermesinde temel motivasyonun kültürel nedenler olması göze çarpmaktadır. Kültür turistleri mevsimsel değişikliklerden daha az etkilenir, kaybolan hayat şekillerini anlamak, kültürel zenginlikleri deneyimlemek, yöresel folkloru ve el sanatlarını yerinde görmek ve yöreye özgü mutfakları keşfetmek gibi motivasyonlar ile kırsal alanları ziyaret ederler (Avcıkurt, 2003; Barbieri ve Mahoney, 2010).

Kültür turistlerini inceleyen ve sınıflandıran pek çok çalışma mevcuttur. McKercher (2002), temel seyahat motivasyonu kültür olan amaçlı kültür turistleri, kültürel mirasa yoğun ilgileri olan gezici kültür turistleri, kültür turizminin çok az veya hiçbir etkisinin olmadığı tesadüfi ve kazara kültür turistleri olarak sınıflandırmıştır. Hughes (2002), temel amacı kültürel bir hizmeti tüketmek esaslı kültür turistleri ve bir destinasyonu ziyaret etmede kültürü önemli bir neden olarak görmekle beraber asıl motivasyon sebebinden daha geri planda tutan dolaylı kültür turistleri şeklinde sınıflandırmıştır. Foo ve Rosetta (1998), kültür turistlerini kültüre gösterdikleri ilgiye göre özel ve genel olarak iki gruba ayırmıştır. Silberberg (1995), tüm turistleri kültürel turist kapsamında değerlendirmiş ve seyahatlerinde kültürel bir hizmeti tüketmekteki motivasyonlarını birbirlerinden farklı düzeylerde olduğunu öne sürmüştür.

3. KAFRO KÖYÜ (ELBEĞENDİ KÖYÜ)

3.1 Tur Abdin Bölgesi

Türkiye'nin güneydoğusunda bir kireçtaşı plato olan Tur 'Abdin bölgesi, kuzeyinde ve doğusunda Dicle Nehri, güneyinde Mezopotamya Ovası ve batısında Mardin şehriyle sınırlanmıştır. Erken dönem Hıristiyanlığı itibarıyla yoğun bir imar faaliyetine sahne olan Tur Abdin Bölgesi, tarihi boyunca Süryani Ortodoks cemaati ile ilişkilendiren kendine has ve yeni bir mimari dilin ortaya çıkışına tanıklık ederek manastır mimarisinin erken örneklerine ait bir miras bırakmıştır. Tur Abdin birbirinden farklı dönemlere ait 70 kadar manastır ve yaklaşık 80 köyün yer aldığı bir bölgedir. Çevresindeki teraslı üzüm bağları, zeytin ve badem ağaçları ile eşsiz ev etkileyici bir kültürel peyzaja sahip olan bölge, seri adaylık için 5 manastır ve 4 kilise seçilmiştir. 6-8. yüzyıllara tarihlenen ve bazı ortak özelliklere sahip olan bu yapılar; Mor Gabriel Manastırı, Mor Yakup Manastırı, Mor Abai Manastırı, Deyrulzafaran Manastırı, Mor Loozor Manastırı, Mor Sobo Kilisesi, Meryem Ana Kilisesi (Yoldath Aloho), Mor Quryaqos Kilisesi ve Mor Azozo Kilisesidir (Kültür ve Müzeler Genel Müdürlüğü, Ziyaret tarihi: 06.04.2022).



Çevresindeki teraslı üzüm bağları, zeytin ve badem ağaçları ile eşsiz ev etkileyici bir kültürel peyzaja sahip olan bölge, seri adaylık için 5 manastır ve 4 kilise seçilmiştir. 6-8. yüzyıllara tarihlenen ve bazı ortak özelliklere sahip olan bu yapılar; Mor Gabriel Manastırı, Mor Yakup Manastırı, Mor Abai Manastırı, Deyrulzafaran Manastırı, Mor Loozor Manastırı, Mor Sobo Kilisesi, Meryem Ana Kilisesi (Yoldath Aloho), Mor Quryaqos Kilisesi ve Mor Azozo Kilisesidir (Kültür ve Müzeler Genel Müdürlüğü, Ziyaret tarihi: 06.04.2022).

3.2 Kafro Köyü

Süryanilerin İzla Dağları olarak adlandırdıkları, Bagok Dağlarının eteklerinde kurulu ve eski adı aşağı köy anlamına gelen Kafro Köyü (Elbeğendi Köyü), Mardin'in Midyat İlçesine 22 km mesafede ve Süryaniler için önemli kilise ve manastırların yer aldığı Tur Abdin bölgesindedir. Özellikle Süryanilerin yaşadığı önemli merkezlerden olan Mardin'in Midyat ilçesine bağlı köyler, 1994 yılında terör nedeniyle boşaltılmış ve çoğunluğu Avrupa olmak üzere pek çok farklı ülkeye göç etmek zorunda kalmışlardır. Göç eden Süryanilerden bir kısmı, Avrupa ülkelerinde geçirdikleri yıllar içerisinde maddi olarak güçlenmiş ve bu kazançlarını terk etmek zorunda kaldıkları köylerine gelip tekrar yerleşmek için kullanmışlardır. Eski köyleri olan Kafro (Elbeğendi) Köyüne aileleriyle beraber dönmeye başlayan yaklaşık 25 Süryani aile, bütün evlerin yıkıldığı köye, köyün tarihi dokusuna uyacak şekilde Midyat Katori taşından lüks yapılar ve villalar inşa etmiş ve 2000'li yıllardan itibaren özlemini çektikleri topraklara dönüp yerleşmeye başlamışlardır (suryaniler.com).



Avrupa'ya göç etmiş bu Süryani aileler, önce İsviçre'de Kafro (Elbeğendi) Köyü Kalkındırma Derneği'ni kurarak doğup büyüdüğü topraklara dönebilmek için projeleri Avrupa'da hazırlanan villaları eski evlerinin hemen yanında inşa etmişlerdir. Terkedildiği için yıllarca boş kalan Elbeğendi Köyü, şimdi modern bir köy görünümündedir. Eski köyün hemen yanbaşında eski evlerin dokusuna benzer şekilde inşa edilmiş lüks villalarla yaratılan köydeki bu değişim

Süryanilerin, kesin dönüş kararı almasıyla 2003 yılında başlamış ve köyün aynı zamanda bölgede model olması da hedeflenmiştir (suryaniler.com, Ziyaret tarihi: 15.03.2022; ntv.com.tr/news, Ziyaret tarihi: 15.03.2022).

Avrupa ülkelerinden köye kesin dönüş yapan 13 Süryani aile inşa ettikleri modern evlerde yaşamlarını sürdürürken kesin dönüş yapmayan 8 ailenin de köyde yaptıkları evlerde yaz tatillerini geçirdiklerini belirten Kafro (Elbeğendi) Köyü Kalkındırma Derneği Başkanı ve Kafro Köyü muhtarı Aziz Demir ile yapılan görüşmede şunları söylemiştir; "Süryaniler buradan isteyerek gitmediler. Gittiklerinde de her zaman memleket hasretini yaşadılar. Rahmetli Ecevit bir genelge yayınlamıştı. İşte 'Süryaniler memleketlerine geri dönsünler, yasal ve anayasal güvence altındalar' diye. Biz de o genelgeyi dikkate aldık, değerlendirdik ve o zaman 12- 13 aile temelli dönüş için karar verdik" (Aziz Demir, 15.03.2022).



3.3 Kafro Köyünün Turistik Ziyaret Yeri Olma Süreci

Kültür mirası ve gastronomi arasındaki ilişki, turistlerin seyahat motivasyonlarından olduğu gibi yerel yiyecek ve içecekler, turistlerin destinasyon seçmelerinde cazibe unsuru ve motivasyon aracıdır (Westering, 1999; Kim vd., 2009;Maka vd., 2012). Tüketilmesiyle destinasyonun imajını etkileyen yiyecek ve içecekler o destinasyonun kimliği ve kültürünün bir parçasını oluşturur (Quan ve Wang, 2004). Hjalager ve Corigliano (2000: 282)'ya göre, zevk ve eğlenceyle eşdeğer anlamda sayılan turizm çevreye, kültüre ve yöresel ürünlere duyarlıdır. İnsanların seyahat etme motivasyonları arasında yer alan yemek kültürü turistlerin ilgisini çekmede etkili olan ve ait olduğu yörenin kalkınmasına etki eden önemli bir kültürel faktördür (Gökdeniz vd., 2015:9). Ancak Elbeğendi (Kafro Köyü)'nün Pizza Köyü adıyla turistik bir ziyaret yeri halinde gelmesinde Süryani kültürünün çekiciliğinin yanı sıra yerel olmayan pizza gibi bir yemeğin önemli bir rol oynadığını söylemek yerinde olacaktır. Bunun da kültür turizmi kapsamında araştırmaya değer bir konu olduğu düşünülmüştür.

4. ARAŞTIRMANIN KONUSU VE AMACI

Turizmde ürün çeşitlendirmesi yapılması ülke turizmine ve özellikle yerel unsurlara ekonomik olarak katkı sağlamaktadır (Gül ve Gül, 2019: 1237). Son yıllarda Mardin, Midyat İlçesi sınırları içerisinde yer alan Kafro Köyü de benzer bir şekilde tanınmaya, yerli ve yabancı turistlerin dikkatini çeken önemli bir destinasyon haline gelmeye başlamıştır. İnsanların farklı toplumlar ile etkileşime girerek kültürel, sosyal ve ekonomik deneyimlerle turizm arayışlarına katkı sağlayan alternatif turizm alanlarından biri olan ve yeni sayılan kültürel miras turizmi (Verma ve Ansari, 2016: 143) çerçevesinde Kafro Köyü oldukça dikkat çekicidir. Bu köyün en önemli özelliği farklı etnik unsurları barındırması ve bölgeye özgü bir mimariye sahip olmasıdır. Yurtdışına göç ile beraber terk edilerek unutulmaya yüz tutmuş olan etnik kültür, bölgeye güven ve huzurun gelmesi sonrası köye geri dönüşlerle yeniden canlandırılmaya başlanmıştır. Başta Avrupa ülkeleri olmak üzere göç edilen başka ülkelerdeki yemek kültürünün (pizza) buraya taşınmasıyla beraber Kafro Köyü turistik çekim merkezi olma yönünde oldukça yol kat etmiştir.

Çalışmada Süryani kültürü ve mirası, yörenin tarihsel dokusu ve köydeki pizza restoranında yemek deneyiminin Kafro Köyünün bir ziyaret yeri haline gelmesindeki etkileri ve rolünün tespit edilmesi amaçlanmıştır. Bunun yanı sıra turistlerin bu köye seyahatleriyle ilgili olarak köyün alt ve üst yapısı ile restoranın hizmetlerine ilişkin değerlendirilmeleri ile köyün turistik anlamda sorun ve sıkıntılarının ortaya konması da amaçlanmıştır. Mardin İli Midyat İlçesine bağlı bir Süryani köyü olan Kafro Köyünün turistik bir ziyaret yeri haline gelmesinde belirleyici olan çekiciliklerinin neler olduğunun anlaşılması, buraya olan ilginin ve tanınırlığının arttırılabilmesi, turistik anlamda alt ve üst yapı eksikliklerinin tespit edilebilmesi ve giderilmesine yönelik önerilerin geliştirilebilmesi açısından önemlidir. Bu kapsamda, Kafro Köyünün kültürel turizm kapsamında bölgede önemli ve dikkat çekici bir ziyaret yeri haline gelmesi süreci ele alınarak kültürel ve mimari unsurlar, bu unsurlar içerisinde bir Süryani köyünde İtalyan usulü pizza restoranının varlığının etkisi ile beraber, burayı ziyaret eden turistlerin motivasyonları, beklentileri ve ziyaretleri süresince yaşadıkları, gözlemledikleri sorunlar ve değerlendirmeleri incelenmiştir. Bu amaçla Kafro köyünü ziyaret eden katılımcıların demografik özellikleri nelerdir?, Katılımcıların Kafro Köyünü ziyaret etmelerindeki motivasyonlar nelerdir?, Katılımcıların Kafro köyünü tekrar ziyaret etme niyeti var mıdır? , Katılımcıların ziyaret sürecinde beklentileri karşılanmış mıdır?, Katılımcıların bu ziyaret deneyimlerini başkalarına tavsiye etme niyeti var mıdır? gibi bir takım araştırma sorularının yanı sıra aşağıdaki hipotezler geliştirilmiştir;

H1- Katılımcıların Kafro Köyünü ziyaret etme motivasyonları ile cinsiyetleri arasında anlamlı bir ilişki vardır.

H2- Katılımcıların Kafro Köyünü ziyaret etme motivasyonları ile yaş grupları arasında anlamlı bir ilişki vardır.

H3- Katılımcıların Kafro Köyünü ziyaret etme motivasyonları ile gelirleri arasında anlamlı bir ilişki vardır.

H4- Katılımcıların Kafro Köyünü ziyaret etme motivasyonları ile eğitim düzeyi arasında anlamlı bir ilişki vardır.

H5- Katılımcıların Kafro Köyünü ziyaret etme motivasyonları ile ziyaretçilerin meslekleri arasında anlamlı bir ilişki vardır.

H6- Katılımcıların Kafro Köyünü ziyaret etme motivasyonları ile ziyaretçilerin yaşadıkları bölge arasında anlamlı bir ilişki vardır.

H7- Katılımcıların beklentilerinin karşılanması ile cinsiyetleri arasında anlamlı bir ilişki vardır.

H8- Katılımcıların beklentilerinin karşılanması ile yaş grupları arasında anlamlı bir ilişki vardır.

H9- Katılımcıların beklentilerinin karşılanması ile gelirleri arasında anlamlı bir ilişki vardır.

H10- Katılımcıların beklentilerinin karşılanması ile eğitim düzeyleri arasında anlamlı bir ilişki vardır.

H11- Katılımcıların beklentilerinin karşılanması ile meslekleri arasında anlamlı bir ilişki vardır.

H-12- Katılımcıların beklentilerinin karşılanması ile yaşadıkları bölge arasında anlamlı bir ilişki vardır.

H13- Katılımcıların tekrar ziyaret etme niyetleri ile cinsiyetleri arasında anlamlı bir ilişki vardır.

H14- Katılımcıların tekrar ziyaret etme niyetleri ile yaş grupları arasında anlamlı bir ilişki vardır.

H15- Katılımcıların tekrar ziyaret etme niyetleri ile gelirleri arasında anlamlı bir ilişki vardır.

H16- Katılımcıların tekrar ziyaret etme niyetleri ile eğitim düzeyleri arasında anlamlı bir ilişki vardır.

H17- Katılımcıların tekrar ziyaret etme niyetleri ile meslekleri arasında anlamlı bir ilişki vardır.

H18- Katılımcıların tekrar ziyaret etme niyetleri ile yaşadıkları bölge arasında anlamlı bir ilişki vardır.

5. YÖNTEM

5.1 Evren ve Örneklem

Çalışmada, konuya ve amaca uygun olarak nicel yöntem kullanılmıştır. Araştırmanın evrenini Kafro Köyünü ziyaret etmiş ve pizza işletmesinde pizza yemeyi deneyimlemiş 18 yaş üstü tüm ziyaretçiler oluşturmaktadır. Ancak araştırma evreninin ne kadar olduğuna yönelik istatistik bir veri tespit edilememiştir. Kafro Köyünü ziyaret etmiş kaç kişinin olduğu bilinmediğinden tesadüfi olmayan örnekleme çok az bir kısmı Kafro's Pizzeria pizza işletmesine gelen ziyaretçilere, yaşanan bir takım sıkıntılardan dolayı anketlerin büyük bir kısmı ise internet, mail ve sosyal medya ortamları aracılığıyla uygulanmıştır. 239 katılımcı soru formunu yanıtlamış, bunların 6'sı değerlendirilmeye uygun olmadığı için çıkarılmış, 6'sı yüz yüze, 227'si online olmak üzere toplam 233 adet soru formu ile toplam geçerli 233 nicel veri elde edilmiştir. Araştırmada kullanılan anket formundaki soruların hazırlanmasında Çakıcı ve Aksu (2007), Devesa vd. (2010), Ateşoğlu ve Bayraktar(2011), Bayrakçı ve Akdağ (2016), Bilgin ve Kethüda (2017), Kılıç ve Buzlukçu (2021) ve Durmuş (2021)'in çalışmalarından yararlanılmıştır. Çalışma verilerinin elde edilebilmesi için Batman Üniversitesi Etik Kurulunun 04.01.2023 tarihli ve 2023/01 sayılı toplantısında etik kurul onayı alınmıştır.

5.2 Normal Dağılım Testleri ve Ortak Yöntem Varyansı

Çalışma kapsamında hangi analizlerin yapılıp yapılmayacağına karar vermek için normal dağılım testleri uygulanmıştır. Bu kapsamda Kolmogorov-Smirnov ve Shapiro-Wilk testleri uygulanmıştır. Bu test sonucunda Kafro Köyüne yönelik alt ve üst yapısı ile ilgili yönelik ölçekte test sonuçları analiz edilmiş ve anlamlılık değeri 0.05'in altında olduğu tespit edilmiştir. Bu kapsamda bu ölçeğin normal dağılım göstermediği tespit edilmiştir. Kafro Köyü çekiciliğine yönelik ölçek için de benzer analizler yapılmış ve yapılan testler sonucunda Kolmogorov-Smirnov ve Shapiro-Wilk testlerindeki anlamlılık test sonuçları 0.05'in altında çıkmıştır. Dolayısıyla verilerin normal dağılmadığını söylemek mümkündür. Bu analizler dışında çarpıklık (skewness) ve basıklık değerleri (kurtosis) değerleri kontrol edilmiştir. Çarpıklık ve basıklık değerleri kontrol edildiğinde tüm değerlerin $\pm 1,5$ değerlerinin üzerinde olduğu ve bu değerlerin normal dağılım değerleri arasında olmadığı söylenebilir (Tabachnick ve Fidell, 2013). Bu analizler sonucunda non-parametrik testler yapılmasına karar verilmiştir.

6. ARAŞTIRMA BULGULARI

6.1 Katılımcıların Demografik Özelliklerine İlişkin Bulgular

Anket formunu yanıtlayan katılımcıların demografik özelliklerinin dağılımı Tablo 1'te sunulmuştur. %50,2'sinin erkek ve %49,8'inin kadın olduğu katılımcıların %40,8'inin 26-35 yaş aralığında, %30,5'inin 36-45 yaş aralığında %15'inin 46-55 yaş aralığında, %7,3'ünün 56 ve üzeri yaşında ve %6,4 'ünün ise 18-25 yaş aralığında oldukları görülmektedir. Katılımcıların çoğunluğunu 26-45 yaş arası yetişkin gruptan oluştuğu anlaşılmaktadır. Anket formunun oluşturulup uygulanmaya başlandığı tarihte yasal olarak uygulanan asgari ücret esas alınarak belirlenen gelir aralıklarının dağılımı incelendiğinde, katılımcıların % 18,5'i 4000 TL ve altı, % 16,3'ü 4001-7000 TL, % 31,8'i 7001-10000 TL ve % 14,6'sı 10001-13000 TL ve %18,9'u 13001 TL ve üzeri düzeyinde gelire sahip olduğu anlaşılmaktadır. Katılımcıların %

25,8'inin lise ve altı ile 60 katılımcı, % 49,8'i lisans ile 116 katılımcı ve % 24,5'i lisansüstü eğitim düzeyiyle 57 katılımcıdan oluşmaktadır. Buna paralel olarak katılımcıların %56,7'si kamu sektörü çalışanı, %18'i özel sektör çalışanı, % 6'sı esnaf veya işveren, % 6,4 'ü emekli ve % 12,9'u ev hanımı veya işsizdir. Tablodan görüldüğü üzere katılımcıların çoğunluğunun kamu çalışanı, eğitim düzeyi yüksek ve orta gelir düzeyine sahip oldukları dikkat çekmektedir.

Tablo 1. Katılımcıların Demografik Özelliklerinin Dağılımı

CİNSİYET (N:233)	Frekans	Oran (%)
Erkek	117	50,2
Kadın	116	49,8
Toplam	233	100
YAŞ (N: 233)	Frekans	Oran (%)
18-25 Yaş Arası	15	6,4
26-35 Yaş Arası	95	40,8
36-45 Yaş Arası	71	30,5
46-55 Yaş Arası	35	15,0
56 ve üzeri Yaş	17	7,3
Toplam	233	100
GELİR (N: 233)	Frekans	Oran (%)
4000 TL altı	43	18,5
4001-7000 TL arası	38	16,3
7001-10000 TL arası	74	31,8
10001-13000 TL arası	34	14,6
13001 TL ve üzeri	44	18,9
Toplam	233	100
MESLEK	Frekans	Oran (%)
Kamu Çalışanı	132	56,7
Özel Sektör Çalışanı	42	18,0
İşveren/Esnaf	14	6,0
Emekli	15	6,4
Ev Hanımı/İşsiz	30	12,9
Toplam	233	100
EGİTİM (N:233)	Frekans	Oran (%)
Lise ve altı	60	25,8
Lisans	116	49,8
Lisansüstü	57	24,5
Toplam	233	100

6.2 Araştırmanın Kullanılan Ölçeklerin Geçerlilik Ve Güvenirlilik Analizleri

Bu araştırma temelde sınıflama ve sıralama ölçeği temelinde yürütülmüştür. Bunun dışında iki aralıklı ölçek (alt ve üst yapı ölçeği ve çekicilik ölçeği) bulunmaktadır. Bu aralıklı ölçeklerin daha önce farklı çalışmalarda geçerliliği sağlandığı için tekrar geçerlilik çalışması yapılmamıştır. Güvenirlilik analizi sonucunda Kafro Köyü Alt ve Üst Yapı Ölçeğinin Cronbach Alpha Katsayısı 0,774; çekicilik ölçeğinin ise 0,716 olarak tespit edilmiştir. Bu değerler, her iki ölçeğinde güvenilir olduğunu göstermektedir.

Tablo 2. Ölçeklerin güvenilirlik analizleri

BOYUTLAR	Cronbach's Alpha Değeri
Kafro Köyü Alt ve Üst Yapı Ölçeği	0,774
Çekicilik Ölçeği	0,716

6.3 Katılımcıların Kafro Köyü Seyahatine İlişkin Betimleyici Bulgular

Turizm ve kültürel miras alanındaki araştırmalarda ziyaretçilerin geldikleri coğrafi bölgeler, kat ettikleri mesafe ve ilgili turistik destinasyonun nerelerde bilinir olduğu önem taşımaktadır. Bu anlamda katılımcılara Kafro Köyüne hangi şehirden geldikleri veya yaşadıkları şehir sorulmuştur. Ziyaretçilerin %59,7'si Kafro Köyünün bağlı olduğu Mardin İli ve Güneydoğu Anadolu Bölgesi illeri olan Batman, Diyarbakır, Şırnak, Şanlıurfa, Gaziantep, Adıyaman ve Siirt illerinden gelmişlerdir. %40,3'ünün ise Türkiye'nin diğer bölgelerindeki illerden geldiği anlaşılmaktadır. Bu spesifik destinasyonu ilk kez nereden duydukları sorusuna katılımcıların % 63,5'inin arkadaş çevresi ve/veya akraba-aile üyeleri gibi yakın sosyal çevrelerinden duydukları görülmektedir. Burada coğrafi olarak yakın illerden yapılan ziyaret yoğunluğuyla paralel bir sonuç olarak ortaya çıkmaktadır. İnternet ve sosyal medya ortamlarından duyanların %19,7, seyahat acentelerinden duyanların ise %2,1 olduğu ortaya çıkmıştır. Bölgeye daha önce yapılmış seyahatlerden ötürü duymuş olanların sayısı katılımcıların %12'sini, Kafro Köyünün bağlı olduğu Mardin İl merkezi, ilçeleri ve köylerinden olan veya oralarda ikamet edeneler de %2,6'sını oluşturmaktadır. Seyahat acentelerinden duyanların sayısı ise %2,1 gibi çok düşük bir oranda kalmıştır.

Tablo 3. Katılımcıların Kafro Köyü Seyahatlerine İlişkin Betimleyici Bulgular

Yaşadıkları Bölge	Frekans	Yüzde	Kaç kez gittikleri	Frekans	Yüzde
Güneydoğu Anadolu Böl.	139	59,7	1 Kez	135	57,9
Diğer Bölgeler	94	40,3	2 Kez	45	19,3
Toplam	233	100	3 Kez ve üzeri	53	22,8
İlk nereden duydukları	Frekans	Yüzde	Toplam	Frekans	Yüzde
Arkadaşlardan/ Akrabalardan	148	63,5	Ziyaret motivasyonları	Frekans	Yüzde
İnternette/Sosyal Medyadan	46	19,7	Süryani kültürünün çekiciliği	60	25,7
Bölgeyi önceki ziyaretlerimden	28	12,0	Köydeki pizzayı deneyimlemek	89	38,2
Diğer (Mardinli)	6	2,6	Yörenin tarihi dokusu	48	20,6
Seyahat Acentelerinden	5	2,1	Arkadaşların talebi ve tavsiyesi	36	15,5
Toplam	233	100	Toplam	233	100
Ziyareti kimlerle gerçekleştirdikleri	Frekans	Yüzde	Beklentilerin karşılanması	Frekans	Yüzde
Bireysel	38	16,3	Evet	164	70,4
Arkadaşlarla/Aileyle	195	83,7	Hayır	12	5,2
Toplam	233	100	Kısmen	57	24,5
Tekrar ziyaret etme niyeti	Frekans	Yüzde	Toplam	Frekans	Yüzde
Evet	165	70,8	Başkalarına tavsiye niyeti	Frekans	Yüzde
Hayır	19	8,2	Evet	201	86,3
Belki	49	21,0	Hayır	32	13,7
Toplam	233	100	Toplam	233	100

Kafro Köyüne yapılan seyahatlerin % 16,3'lük bir oranı bireysel olarak yapılırken % 83,7 gibi büyük bir çoğunluğu, arkadaş çevresi veya aile üyeleriyle gerçekleştirildiği görülmektedir. Bu sonuç, destinasyona seyahatlerin çoğunlukla coğrafi yakınlık içerisindeki çevre illerden yapılmış olması ile bu destinasyonu ilk kez arkadaşlardan, akrabalardan veya aile üyeleri gibi yakın çevreleri ve sosyal ilişki içerisinde buldukları bireylerden duymuş olmalarıyla paralel bir sonuç olarak değerlendirilebilecektir. Bu destinasyona bir (1) kez seyahat edenlerin sayısı katılımcıların %57,9'unu oluşturmaktadır. İki (2) kez gitmiş olanlar %19,3'ünü, üç veya üçten

fazla kez gitmiş olanlar %22,7'sini oluşturmaktadır. Burada anlaşıldığı üzere destinasyon birden fazla kez tercih edilebilen bir çekiciliğe sahiptir. Bu destinasyonu “Süryani köyündeki pizzayı deneyimleme” motivasyonu ile ziyaret eden katılımcıların % 38,2, “Süryani kültürünün çekiciliği” motivasyonu ile ziyaret edenlerin ise % 25,7 olduğu görülmüştür. Yörenin tarihi dokusu için ziyaret edenler, katılımcıların %20,6'sını, arkadaşlarının tavsiyesi ve/veya talebi nedeniyle ziyaret edenler ise katılımcıların %15,5 'ini oluşturmuştur. Katılımcıların %70,4'ü Kafro Köyü ziyaretlerine ilişkin beklentilerinin karşılandığını, %5,2'i beklentilerinin karşılanmadığını, %24,5'inin ise beklentilerinin kısmen karşılandığını belirtmişlerdir.

Katılımcıların %86,3 'ü Kafro Köyünü ziyaret etmeyi başkalarına tavsiye etme niyetinde oldukları, %13,7'sinin başkalarına tavsiye etme niyetinde olmadıklarını beyan etmiştir. Katılımcıların büyük çoğunluğunun bu ziyaretlerine ilişkin beklentilerinin karşılanmasını da doğrulayan bu sonuç, memnuniyet düzeyinin başkalarına tavsiye etme üzerindeki olumlu etkisini de ortaya koymaktadır. Katılımcıların %70,8'i burayı tekrar ziyaret etmeyi düşündüğünü, %8,2 'si ise düşünmediğini ve %21'i de 'Belki' diyerek tekrar ziyaret etmeye açık kapı bırakmıştır. Kafro Köyüne tekrar gitmek istediğini belirten katılımcıların bu destinasyona hangi motivasyonla gitmek istediklerini öğrenmek amacıyla yöneltilen soruya verilen yanıtlara göre, katılımcıların %47,6'sı tarihsel ve kültürel dokuyu tekrar deneyimlemek için, %25,3'ü tekrar pizza yeme deneyimi için, %10,7'si başkalarına rehberlik etmek için ve %8,2'si ise sosyal ortamın çekiciliği için gitmek istediklerini belirtmişlerdir. Etnik, tarihi, kültürel dokusunun yanı sıra pizzasıyla ünlü Kafro Köyüne ilişkin katılımcılara köyün kültürel yapısı ve tarihine ilişkin sorular yöneltilmiştir. Tablo 4'te verilen yanıtlara göre, köyde yıkılan evlerinin yerine inşa edilmiş olan yeni evlerin köyün tarihsel ve kültürel dokusuna uygun olduğunu düşünenlerin sayısı 153 katılımcıyla %65,7, katılmayanların sayısı 51 katılımcıyla %21,9 ve kısmen katılanların sayısı 20 katılımcıyla %8,6'dır. Göç etmiş Süryanilerin köylerine tekrar dönmelerine olumlu bakan katılımcıların sayısı 202 katılımcıyla %86,7, katılmayanların sayısı 8 katılımcıyla %3,4 ve kısmen katılanların sayısı 16 katılımcıyla %6,9'dur. Bu köye pizza yerine yerel bir Süryani yemeği deneyimlemek için gelirdim diyenlerin sayısı 116 katılımcıyla %49,8, katılmayanların sayısı 62 katılımcıyla %26,6 ve kısmen katılanların sayısı 40 katılımcıyla %17,2'dir. Bu köyde pizza gibi yabancı kültüre ait bir yemeğin olmasını asıl ilgi çekici unsur olarak gören katılımcıların sayısı 100 katılımcıyla %42,9, katılmayanların sayısı 79 katılımcıyla %33,9 ve kısmen katılanların sayısı 43 katılımcıyla %18,5'tir. Bu köyün önceden terkedilmiş Süryani köyü olmasını asıl ilgi çekici unsur olarak gören katılımcıların sayısı 159 katılımcıyla %68,2, katılmayanların sayısı 27 katılımcıyla %11,6 ve kısmen katılanların sayısı 36 katılımcıyla %15,5'tir.

Tablo 4. Katılımcıların Kafro Köyü Ziyareti Değerlendirmeleri

		Frekans	Yüzde (%)
Köydeki yeni yapılar köyün tarihsel ve kültürel dokusuna uygundur	Katılıyorum	153	65,7
	Katılmıyorum	51	21,9
	Kısmen Katılıyorum	20	8,6
	Fikrim yok	9	3,9
	Toplam	233	100
Göç etmiş Süryanilerin köylerine tekrar dönmelerine olumlu bakıyorum	Katılıyorum	202	86,7
	Katılmıyorum	8	3,4
	Kısmen Katılıyorum	16	6,9
	Fikrim yok	7	3
	Toplam	233	100

Bu köye pizza yerine yerel bir Süryani yemeği deneyimlemek için gelirdim	Katılıyorum	116	49,8
	Katılmıyorum	62	26,6
	Kısmen Katılıyorum	40	17,2
	Fikrim yok	15	6,4
	Toplam	233	100
Bu köyde pizza gibi yabancı kültüre ait bir yemeğin olması benim için asıl ilgi çekici unsurdur	Katılıyorum	100	42,9
	Katılmıyorum	79	33,9
	Kısmen Katılıyorum	43	18,5
	Fikrim yok	11	4,7
	Toplam	233	100
Bu köyün önceden terkedilmiş Süryani köyü olması benim için asıl ilgi çekici unsurdur	Katılıyorum	159	68,2
	Katılmıyorum	27	11,6
	Kısmen Katılıyorum	36	15,5
	Fikrim yok	11	4,7
	Toplam	233	100

Kafro Köyünü ziyaret etmiş katılımcıların bu destinasyona ait seyahatlerinin tüm aşamalarında gözlemledikleri veya yaşadıkları sorunlar ve sıkıntılara yönelik sorular yöneltilmiştir. Tablo 5’de belirtildiği üzere, katılımcıların %41,6 ‘sı destinasyona ulaşım olanaklarının yetersiz, %44,2’si de yolların kalitesi konusunda olumsuz görüş bildirmişlerdir. %38,2’si yönlendirme tabelalarının yetersizliği gibi köye ulaşım konusundaki alt yapısal sorunlar ve sıkıntılar yaşadığını veya gözlemlendiğini belirtmiştir. Katılımcıların %26,2’si köy halkının ilgisiz ve mesafeli duruşuna, %38,2’si de köyde alışverişe ilişkin hiçbir olanağın olmayışına yönelik olumsuzlukları deneyimlediklerini belirtmişlerdir. %39,9’unun ise köyde yerel bir rehberin olmayışı ile ilgili sorunlar yaşadıkları görülmektedir. Köyün önemli özelliklerinden biri olan ve başka bir alternatif olmayan pizza restoranıyla ilgili sorular yöneltilmiştir. Restorana ilişkin yanıtlarda katılımcıların %45,1’i destinasyonda pizza restoranı dışında alternatifin veya farklı mekânların olmayışına yönelik memnuniyetsizlik bildirmişlerdir. %11,2’si pizza restoranının sunum ve hizmet kalitesini, % 9,41’ü restoranın temizlik ve hijyen koşullarını, % 10,7’si pizza çeşitlerini yetersiz bulduklarını ve % 27,9’u da pizza fiyatlarını yüksek bulduklarına dair yanıtlar vermişlerdir.

Tablo 5. Kafro Köyü seyahatinde gözlemlenen sorun ve sıkıntılar

		Frekans	Yüzde
Ulaşım olanaklarının yetersizliği	Evet	97	41,6
	Hayır	56	24,0
	Kısmen	80	34,3
Yolların kalitesinin yetersizliği	Evet	103	44,2
	Hayır	51	21,9
	Kısmen	79	33,9
Yönlendirme tabelalarının yetersizliği	Evet	89	38,2
	Hayır	64	27,5
	Kısmen	80	34,3
	Evet	61	26,2

Yerel halkın ilgisizliği ve mesafeli duruşu	Hayır	120	51,5
	Kısmen	52	22,3
Pizza restoranı dışında alternatifin veya farklı mekânların olmayışı	Evet	105	45,1
	Hayır	73	31,3
	Kısmen	55	23,6
Restoranın sunum ve hizmet kalitesinin yetersizliği	Evet	27	11,6
	Hayır	152	65,2
	Kısmen	54	23,2
Restoranın temizlik ve hijyen koşulları	Evet	22	9,4
	Hayır	164	70,4
	Kısmen	47	20,2
Pizza çeşitlerinin yetersizliği	Evet	25	10,7
	Hayır	174	74,7
	Kısmen	34	14,6
Pizza fiyatlarının yüksek olması	Evet	65	27,9
	Hayır	118	50,6
	Kısmen	50	21,5
Alışveriş olanaklarının olmaması	Evet	90	38,6
	Hayır	89	38,2
	Kısmen	54	23,2
Yerel rehberin olmaması	Evet	93	39,9
	Hayır	93	39,9
	Kısmen	47	20,2

6.4 Hipotezlerin Test Edilmesi

Kafro Köyüne seyahat etmede en önemli motivasyonları ile katılımcıların cinsiyet, yaş, gelir, meslek, eğitim düzeyi ve yaşadıkları bölge gibi demografik özellikleri arasında anlamlı ilişki olup olmadığına bakılmıştır. Yapılan Ki-kare testi sonuçlarına göre Kafro Köyüne seyahat eden katılımcıların cinsiyeti ($P=0,157>0,05$), gelirleri ($P=0,389>0,05$) ve yaşadıkları bölge ($P=0,187>0,05$) ile seyahat etme motivasyonları arasında anlamlı bir ilişki bulunmamıştır. Buna göre H1, H3 ve H6 hipotezleri reddedilmektedir. Buna karşın yaş grupları ($P=0,004<0,05$), eğitim düzeyi ($P=0,000<0,05$) ve meslekleri ($P=0,000<0,05$) ile seyahat motivasyonları arasında anlamlı ilişki saptanmıştır. Dolayısıyla H2, H4 ve H5 hipotezleri kabul edilmektedir. Katılımcıların demografik özellikleriyle Kafro Köyü seyahatine ilişkin beklentilerinin karşılanıp karşılanmadığı karşılaştırılmıştır. Seyahate ilişkin beklentilerin karşılanmasının katılımcıları cinsiyetleri ($P=0,584>0,05$), yaşları ($P=0,865>0,05$), eğitim durumları ($P=0,347>0,05$), meslekleri ($P=0,28>0,05$) ve gelirleri ($P=0,252>0,05$) arasında anlamlı ilişkiler saptanmamış böylece H7, H8, H9, H10, H11 hipotezleri reddedilmektedir. Yalnızca katılımcıların yaşadıkları bölge ile ($P=0,043>0,005$) seyahate ilişkin beklentilerinin karşılanması arasında anlamlı bir ilişkinin olduğu, dolayısıyla hipotezi kabul edilmektedir. Katılımcıların demografik özellikleri ile tekrar ziyaret etme niyetleri arasında anlamlı ilişkiler olup olmadığı test edilmiştir. Ki-Kare analizleri sonucu katılımcıların cinsiyetleri ($P=0,401>0,05$), eğitim durumları ($P=0,499>0,05$), meslekleri ($P=0,064>0,05$) ve gelirleri ($P=0,377>0,05$) arasında anlamlı ilişkiler saptanmamıştır. Dolayısıyla H13,H15,H16,H17 hipotezleri reddedilmiştir. Katılımcıların yaşları ($P=0,030>0,05$) ile yaşadıkları bölge

($P=0,018>0,05$) arasında anlamlı ilişki saptanmış H14 ve H18 hipotezleri kabul edilmiştir. Test edilen diğer bir hipotez de katılımcıların yaşadıkları bölge ile tekrar ziyaret etme niyetleri arasında (H18) anlamlı bir ilişki olup olmadığına ilişkindir. Yapılan analiz sonucunda H18 hipotezi ($P=0,018<0,05$) kabul edilmiştir.

7. SONUÇ

Araştırmada köyün kültürel miras turizmi çerçevesinde turistik bir ziyaret yeri haline gelmesindeki başlıca etmenler ve bu etmenler arasından bir Süryani köyünde İtalyan usulü pizza restoranının varlığının etkisi incelenmiştir. Ayrıca burayı ziyaret eden turistlerin motivasyonları, beklentileri, ziyaretlerinde gözlemedikleri ve yaşadıkları sorunlar ve sıkıntılar ile pizza restoranı ile köye ilişkin kültürel değerlendirmeleri incelenmiştir.

Genel anlamda kültür turizmi turistleri aradıklarını bulmak için belirli bir bölgeyi, mekânı, şehri tarihi, festivalleri ve müzeleri gibi kültürel açıdan birden fazla kez ziyaret edebilirler. Kültür turizmi turistlerinin eğitim ve gelir seviyesi yüksek, ziyaret ettikleri yerlerde para harcayan ve daha çok orta yaş ve yaşlı denebilecek gruptandırlar. Bu tipteki turistler mevsimsel değişikliklerden de daha az etkilenirler. Kültür turizmi turistleri kültürel zenginlikleri ve mirası görmek, deneyimlemek, yöreye özgü mutfakları keşfetmek, kaybolan hayat şekillerini anlamak, yöresel folklorü ve el sanatlarını yerinde görmek gibi motivasyonlar ile bu alanları ziyaret ederler (Atasoy vd, 2018). Kafro köyü ziyaretine ilişkin motivasyon incelendiğinde en yüksek oranın (%38,2) köydeki restoranda verilen pizzanın olduğu görülmüştür. Bunu Süryani kültürünün çekiciliği (%25,7) ve yörenin tarihi dokusu (%20,6) takip etmektedir. Bir ülkeye veya bölgeye yönelik seyahat tercihlerini ve doyumunu etkileyen önemli bir faktör olan yiyecek ve içecekler destinasyon çekiciliğinin önemli bir parçasıdır (Seyitoğlu ve Çalışkan, 2014:35; Zağralı ve Akbaba, 2015:6635). Çalışmadaki katılımcıların kültür turisti oldukları ve kültürel turizm kapsamındaki bu seyahatlerinde temel amaçlarının ziyaret ettikleri yörenin kültürünü deneyimleme ve kültüre yönelik yeni bilgiler öğrenme olduğu ortaya çıkmıştır.

Katılımcıların Kafro Köyüne çoğunlukla Güneydoğu Anadolu Bölgesi'nden geldikleri belirlenmiştir. Buradan anlaşıldığı üzere bu köyü çoğunlukla coğrafi mesafe açısından yakın olan bölge illerinde daha fazla bilinmekte ve talep görmektedir. Günöbirlik ziyaretin gerçekleştirilebildiği birçok destinasyonda olduğu gibi Kafro Köyüne de Güneydoğu Anadolu Bölgesi illerinden gelen ziyaretçilerin çoğunlukta olmasının nedeni coğrafi yakınlık şeklinde yorumlanabilecektir.

Kafro Köyünü ziyaret etmiş katılımcılara bu seyahatlerindeki tüm aşamalarda gözlemedikleri veya yaşadıkları sorunlar ve sıkıntılara yönelik sorular yöneltilmiştir. Genel olarak katılımcılar ulaşım olanaklarını yetersiz, yolların kalitesini düşük, yönlendirme tabelalarını yetersiz bulmuşlardır. Köye ulaşım konusundaki alt yapısal sorunlar ve sıkıntıların yanı sıra köyde pizza restoranı dışında alternatifin veya farklı mekânların olmayışı, köyde yerel bir rehberin olmayışı gibi olumsuz görüşler de belirtilmiştir. Köydeki pizza restoranının hijyen ve temizliği, sunum ve hizmet kalitesi, pizza çeşitleri ve fiyatları konularında ise genel bir memnuniyet düzeyinin olduğu verilen yanıtlardan anlaşılmıştır. Köye ilişkin değerlendirmelerinde katılımcıların büyük çoğunluğunun birer kültür turisti olduğu açıkça görülmektedir. Kafro Köyünün çekim merkezi olmasını sağlayan unsurlarından biri, Süryani kültürüdür. Köyün terkedilmiş olması ve sonrasında eski sahiplerinin yeniden gelip yerleşmesi ve hayat kurmaları da yüksek düzeyde ilgi çekici bulunmuştur. Bir diğer çekicilik ise elbette köyde hizmet veren bir pizza restoranında İtalyan usulü pizza deneyimidir. Bunların yanında katılımcılar, soyut kültürel miras unsurlarından olan yöresel Süryani yemekleri deneyimleme isteklerini de belirtmişlerdir.

Özelikle yerel kültür, turistlerin unutamadıkları önemli turizm deneyimlerinden biridir (Kim vd.,2010) ve turistlerin bu anlamdaki memnuniyet düzeyi tekrar ziyaret etme niyetleri ve tercihlerinde önemli bir rol oynayacağı anlamına gelmektedir (Martin, 2010). Turistler, yaptıkları seyahat ve tatillerden memnuniyetlerini, beklentilerinin karşılanıp karşılanmadığıyla seyahat bitiminde değerlendirirler. Beklentiler ve beklentilerin karşılanma düzeyi birbirine yakınsa memnuniyet düzeyi de yüksek olur ve nihayetinde olumlu duygular, anılar ve deneyimler oluşur. Bu aynı zamanda sonraki seyahat kararlarını etkilediği gibi tavsiye etme veya yorumlarını paylaşımlarıyla olası turistlerin kararlarını da etkiler (Odabaşı,1998).

KAYNAKÇA

- Ateşoğlu, İ. ve Bayraktar, S., 2011, Ağızdan ağıza pazarlamanın turistlerin destinasyon seçimindeki etkisi, *ZKÜ Sosyal Bilimler Dergisi*, 7 (14), 95-108.
- Avcıkurt, C., 2003, Turizm sosyolojisi, *Detay Yayıncılık*, Ankara.
- Aydın, S. ve Sezerel H., 2017, Seyahat motivasyonlarına ilişkin bir yazın incelemesi, *Nevşehir Hacı Bektaş Veli Üniversitesi SBE Dergisi*, 7(2), 118-140.
- Barbieri, C. ve Mahoney, E., 2010, Cultural tourism behaviour and preferences among the live-performing arts audience: an application of the univorous-omnivorous framework, *International Journal Of Tourism Research*, 12, 481-496.
- Bilgin, Y. ve Kethüda Ö., 2017, Restoran işletmelerinde hizmet kalitesinin müşteri memnuniyetine ve sadakatine etkisi: Oba Restoran örneği. *Çankırı Karatekin Üniversitesi İİBF Dergisi*, 7 (2), 147-170.
- Boniface, P., Fowler, P.J., 1993, Heritage and tourism, in the global village, *Routledge*, London.
- Bachleitner, R., ve Zins, A. H., 1999, Cultural tourism in rural communities: The residents' perspective, *Journal of business research*, 44 (3), 199-209.
- Bayrakçı, S., ve Akdağ, G., 2016, yerel yemek tüketim motivasyonlarının turistlerin tekrar ziyaret eğilimlerine etkisi: Gaziantep'i ziyaret eden yerli turistler üzerine bir araştırma, *Anatolia: Turizm Araştırmaları Dergisi*, 27 (1). 96-110.
- Boz, M., 2004, Turizmin gelişmesinde alternatif turizm pazarlamasının önemi, Doktora Tezi, Marmara Üniversitesi Sosyal Bilimler Enstitüsü İstanbul.
- Çakıcı C. ve Aksu M. (2007). Çekim Yeri Seçiminde Grup Etkisi: Yerli Turistler Üzerine Bir Araştırma. *Anatolia: Turizm Araştırmaları Dergisi*, Cilt 18, Sayı 2, Güz: 183-194, 2007.
- Decrop, A., & Zidda, P. (2008). Tatil kararı verme tarzına dayalı bir tipoloji. *Anatolia: Turizm Araştırmaları Dergisi*, 19(1), 84-92.
- Demir, Ş. Ş. ve Kozak, M., 2011, Turizmde tüketici davranışları modelini oluşturan aşamalar arasındaki ilişki, *Anatolia: Turizm Araştırmaları Dergisi*, 22 (1), 19-34.
- Devesa M., Laguna M. ve Palacios A., 2010, The role of motivation in visitor satisfaction: Empirical evidence in rural tourism, *Tourism Management*, 31, 547-552.
- Doğan, Z., 1987, İnsan davranışları ve insan ilişkileri, *Uğur Ofset Matbaacılık*, İzmir.
- Durmuş, E., 2021, Turizmde destinasyon marka imajı algısı ve Sapanca bölgesi üzerine bir araştırma. Yüksek Lisans Tezi, *Sakarya Uygulamalı Bilimler Üniversitesi Lisansüstü Eğitim Enstitüsü*, Sakarya.
- Evlıyaoğlu, S., 1989, Genel turizm bilgileri, Gazi Üniversitesi Basın Yayın Yayınevi, Ankara.
- Foo, L. ve Rossetto, A., 1998, Cultural tourism in Australia: Characteristics and motivations, *BTR Occasional Paper*, Bureau of Tourism Research, Canberra.
- Formica, S. ve Uysal, M. (1998). İtalya'daki uluslararası bir kültürel-tarihsel etkinliğin pazar bölümlendirmesi. *Gezi araştırmaları dergisi*, 36 (4), 16-24.
- Gökdeniz, E., Erdem, B., Dinç, Y. ve Çelik Uğuz, S., 2015, Gastronomi turizmi (Ayvalık'ta talep boyutuyla ilgili bir araştırma), *Detay Yayıncılık*, Ankara.
- Gül, K. ve Gül, M., 2019, Etnik kültürel mirasın turizmde değerlendirilmesi: Küçükköy Boşnak göçmenleri örneği, *Journal of Tourism and Gastronomy Studies*, 7 (2), 1236-1251.
- Hjalager, A. M. ve Corigliano, M. A., 2000, Food for tourists determinants of an image, *International Journal of Tourism Research*, 2, 281-293.
- Hughes, L. H., 2002, Culture and tourism: A framework for further analysis, *Managing Leisure*, 7, 164-175.
- Kılıç, S. N. ve Buzlukçu, C., 2021, Yaşam tarzı göçü bağlamında kentten kırsala kaçış: Yeni köylü turizm girişimcileri üzerine nitel bir araştırma, *Balıkesir Üniversitesi Sosyal Bilimler Enstitüsü Dergisi*, 24 (46-1), 1387-1400.

- Kim, S. S., Lee, C. K., ve Klenosky, D. B., 2003, The influence of push and pull factors at Korean national parks, *Tourism Management*, 24 (2), 169-180.
- Kim, Y.G., Eves, A. ve Scarles, C., 2009, Building a model of local food consumption on trips and holidays: A grounded theory approach, *International Journal of Hospitality Management*, 28, 423-431.
- Kim, J. H., Ritchie, J. R. B. ve McCormick, B., 2010, Development of a scale to measure memorable tourism experiences, *Journal of Travel Research*, 51 (1), 12-25.
- Kozak, M. ve Rimmington, M., 2000, Tourist satisfaction with Mallorca, Spain, as an off-Season holiday destination, *Journal of Travel Research*, 38 (3), 260-269.
- Kozak, M., 2001, Repeaters' behavior at two distinct destinations, *Annals of Tourism Research*, 28 (3), 784-807.
- Kültür ve Müzeler Genel Müdürlüğü, 2022, (Online) <https://kvmgm.ktb.gov.tr/TR-288428/midyat-ve-cevresindeki-tur-abdin-gec-antik-ve-ortacag-donemi-kilise-ve-manastirlari-mardin-2021.html> (Ziyaret Tarihi: 06.12. 2022).
- Maka, A. H. N., Lumbersa, M., Evesa, A.ve Chang, R. C. Y, 2012, Factors influencing touristfood consumption, *International Journal of Hospitality Management*, 31, 928-936.
- Martin, D., 2010, Uncovering unconscious memories and myths for understanding international tourism behaviour, *Journal of Business Research*, 62 (4), 373-383.
- Mckercher, B., 2002, Towards Classification of Cultural Tourists, *International Journal of Tourism Research*, 4, 29-38.
- Odabaşı, Y., 1998, Turizm pazarlamasında tüketici satın alma karar süreci, *Anadolu Üniversitesi İktisadi ve İdari Bilimler Fakültesi Dergisi*, 6 (2), 81-90.
- Olalı, H., 1990, Turizm politikası ve planlaması., *Yön Ajans*, İstanbul.
- Pritchard, MP ve Howard, DR (1997). Sadık gezgin: Bir hizmet himayesi tipolojisinin incelenmesi. *Gezi araştırmaları dergisi*, 35 (4), 2-10.
- Seyitoğlu, F. ve Çalışkan, O., 2014, Turizm literatüründe Türk mutfağı üzerine yapılan araştırmaların değerlendirilmesi, *Journal of Tourism and Gastronomy Studies*, 2(4), 23-35.
- Silberberg, T., 1995, Cultural tourism and business opportunities for museums and heritage sites, *Tourism management*, 16 (5), 361-365.
- Tabachnick, B. G., ve Fidell, L. S., 2013, Using multivariate statistics (6th ed.), Boston: Allyn and Bacon.
- Verma, V. K. ve Ansari, N., 2016, Tourism: Fastest growing international industries, *Indian Journal of Applied Research*, 5 (12), 142-144.
- Yoon, Y. ve Uysal, M., 2005, An examination of the effects of motivation and satisfaction on destination loyalty: A structural model, *Tourism Management*, 26 (1), 45-56.
- UNWTO, 2018, World tourism organization, tourism highlights 2018 edition international tourism trends 2017.
- Westering, J. V., 1999, Heritage and gastronomy: The pursuits of the new tourists. *International Journal of Heritage Studies*, 5 (2), 75-81.
- Witt, C. A. ve Wright, P., 1992, Tourist motivation: life after Maslow, (Ed: Johnson, P. ve Thomas, B.) Choice and demand in tourism içinde, Mansell, London, 33-56.
- Quan, S. ve Wang, N., 2004, Towards a structural model of tourist experience: an illustration from food experiences in tourism. *Tourism Management*, 25, 297-305.
- Zağralı, E. ve Akbaba, A., 2015, Turistlerin destinasyon seçiminde yöresel yemeklerin rolü: İzmir Yarımadası'nı ziyaret eden turistlerin görüşleri üzerine bir araştırma, *Yaşar Üniversitesi Dergisi*, 10 (40), 6633-6644.
- <http://www.suryaniler.com/haberler.asp?id=171,2005> (Ziyaret Tarihi: 15.12.2022).
- <http://arsiv.ntv.com.tr/news/324258.asp> (Ziyaret Tarihi: 15.12.2022).

**SAĞLIK TURİZMİNDE ENGELLİ DOSTU MOBİL HİZMETLER
VE ETKİN İLETİŞİM**
DISABLED FRIENDLY MOBILE SERVICES IN HEALTH TOURISM
AND EFFECTIVE COMMUNICATION

Gamze KÖSE

Yüksek Lisans Öğrencisi, Aydın Adnan Menderes Üniversitesi
ORCID NO: 0000-0003-1225-5118

Fulya MÜRTEZA

Dr. Öğr. Üyesi, Aydın Adnan Menderes Üniversitesi
ORCID NO: 0000-0001-9220-7276

ÖZET

Sağlığı koruma, iyileştirme, tedavi gibi amaçlara yönelik seyahatler olarak değerlendirilen sağlık turizmini gerek teorisyenler gerek uygulamacılar açısından, ilginin hızla arttığı bir alan olarak değerlendirebilmek mümkündür. Sağlık turizmi özellikle son yıllarda yıldızı parlayan bir alan gibi algılanansa da faaliyetleri açısından değerlendirildiğinde geçmişinin eski Yunan imparatorluğu dönemine kadar dayandığını söyleyebilmek mümkündür. Günümüzde turizm, ekonomi ve kültürel etkileşim içerisinde farklı katma değer oluşturma potansiyelleri sağlık turizmi çalışmalarının önemini günden güne artırmaktadır. Yaşadığımız dönem itibarıyla teknolojik gelişmeler ve küresel etkileşimler sağlık turizminde dönüşümlere sebep olmaktadır. Özellikle dijital dönüşüm, her alanda olduğu gibi sağlık turizmi alanında da değişimlerin yaşanmasına öncülük etmektedir. Mobil hizmetler ve mobil uygulamaların sağlık turizmi faaliyetlerinin hedef kitlelere ulaştırılması sürecinde kullanıldığı görülmektedir. Sağlık turizminin sağlık hizmetlerine ihtiyaç duyan herkes için gerekli olduğu gerçeğinden yola çıkıldığında, oldukça önemli bir kitlenin de engelli bireyler olduğu açıkça ortadadır. Engelli bireyleri turizm sektöründe olduğu gibi sağlık turizmi faaliyetleri içinde önemli bir niş pazar ve hedef kitle olarak kabul etmek gerekmektedir. Söz konusu hedef kitle ile sağlıklı bir iletişim sürecinin sağlanması ve sürdürülmesi gerekmektedir. Bu gereklilik engelli bireylerin sağlık turizmi hizmetlerine ulaşımını ve kullanımını kolaylaştıracaktır. Ayrıca iletişimin doğası gereği elde edilecek geribildirimler sorun ve aksaklıkların tespit edilip, çözümlenmesinin de yolunu açacaktır. Bu çalışmada engelli bireylere ya da sağlık-turizm alanlarına yönelik mobil hizmetler etkin iletişim bağlamında ele alınmıştır. Ayrıca konu kapsamı sağlık turizmi boyutunda değerlendirilerek geleceğe yönelik yorumlarda bulunulmuştur.

Anahtar Kelimeler: sağlık turizmi, engelli bireyler, iletişim, mobil teknolojiler, etkin iletişim

ABSTRACT

It is possible to evaluate health tourism, which is considered as travel for purposes like health protection, improvement and treatment, as an area where interest is rapidly increasing in terms of both theorists and practitioners. Although health tourism has been perceived as a shining field especially in recent years, past dates of it back to the ancient Greek empire period when evaluated in terms of activities. Today, the potential of creating different added value in terms of tourism, economy and cultural interaction increases the importance of health tourism studies day by day. As of the time period we experience, technological developments and global interactions cause transformations in health tourism. Especially digital transformation leads to changes in the field of health tourism, as it does in every field. It is seen that mobile services and mobile applications are used in the process of delivering health tourism activities towards target audiences. Considering the fact that health tourism is necessary for everyone needing health services, it is clear that one important group is disabled people. It is vital to accept disabled people as an important niche market and target group in terms of health tourism as well as the tourism sector. It is necessary to ensure and maintain a healthy communication process with this related target audience. This requirement will facilitate the access and use of health tourism services for people with disabilities. Additionally, feedback obtained due to the nature of communication will trigger the way for problems and disruptions to be identified and resolved. In this study, mobile services provided for disabled people or health-tourism activities were considered in the context of effective communication. Also, some future-oriented discussions were done by evaluating the topic scope in the dimension of health tourism.

Keywords: health tourism, disabled people, communication, mobile technologies, effective communication

1. GİRİŞ

Sağlık hizmetleri bireylerin sağlıklı olması, böylelikle toplumsal sağlık düzeyinin korunması, yaşamın daha iyi sürdürülmesi ve hatta etkileşim içerisinde bulunan bütün doğal unsurların (doğa, diğer canlılar...vs.) iyi olmasını sağlayabilmek için oldukça önemlidir. Sağlık hizmetleri hayati bir mekanizmaya sahipken aynı zamanda sahip olunan hizmet unsurlarının ve finansal durumların dikkatli yönetilmesini de gerektirmektedir (Herlitz vd., 2020; Işıkcılık vd., 2019; Meacock, 2019). Bu durum her zaman için ülkeler boyutunda ve yine ülkeler içerisindeki bölgeler arasında sağlık hizmetlerinin ulaştırılması konusunda farklılıkları da ortaya çıkarabilmektedir. Diğer yandan 21. Yüzyıl ile birlikte daha fazla ön plana çıkan küreselleşme, bilgiye erişim ve ulaşım bakımlarından ortaya çıkan kolaylıklar, sağlık hizmetlerinin ülke

sınırlarının ötesine ulaşabilmesine ve turizm odaklı sağlık hizmetlerinin ortaya çıkmasına da sebep olmuştur (Aktaş, 2020; Carrera ve Bridges, 2006; Horowitz vd., 2007). Gelişmeler neticesinde ortaya çıkan sağlık turizmi kavramı, adından da anlaşılacağı üzere sağlık hizmetlerinin ve turizmin bir araya getirildiği ve önemini hızla artırmış olan bir alan olarak kapsamını artırmaya devam etmektedir.

Sağlık turizmi kısaca sağlığı korumak, ilerletmek ya da sağlık problemlerine çözüm bulmak amacıyla gerçekleştirilen seyahatler şeklinde bilinmektedir (Saruhan ve Bostan, 2019). Buna göre sağlık turizmi başka destinasyona giden ve bir bakıma sağlık turisti olarak da kabul edilen bir bireyin farklı ölçeklerde sağlık hizmetleri almasını sağlamaktadır. Sağlık turizmi ihtiyacı en başta bireyin esas ikamet ettiği ülkede ilgili hizmeti alamamasından dolayı gerçekleştirildiği gibi (Saruhan ve Bostan, 2019) ekonomi ve etkileşim taraflı sebeplerden dolayı da cazip hale gelmektedir (Özsarı ve Karatana, 2013). Bununla birlikte sağlık turizmi sayesinde ülke ekonomilerine önemli bir insan sirkülasyonu ve dolayısıyla çok boyutlu (sağlık, turizm, kültürel etkileşimler...vs.) getiriler sağlandığı için sağlık turizmi faaliyetlerindeki ilerlemeler yüksek bir ivme içerisinde artarak sürmektedir (Doğan ve Aslan, 2019; Güneş ve Dülger, 2017; İştari, 2016; Özsarı ve Karatana, 2013). Sağlık turizminin sahip olduğu ivme elbette daha fazla küresel etkileşimi ihtiyaç haline getirmektedir. Bu etkileşim sürecinde iletişim stratejilerinin önemi açıkça ortadadır. Hedef kitleye ulaşılması, beklentilerinin tespit edilmesi ve bu doğrultuda etkili bir tanıtımın yapılabilmesi iletişim ile mümkün olabilecektir. Bu noktada sağlık kuruluşları açısından hedef kitlelerle kurumsal iletişimin sağlanması sürecinde halkla ilişkiler uygulamaları yön verici konumdadır. Kuruluş ile hedef kitle arasında iletişim yönetimi (Grunig ve Grunig, 2014) olarak açıklanan halkla ilişkiler sürecinde etkili iletişim kurabilme noktasında yedi özellik ön plana çıkmaktadır. Bunlar; güvenilir ortam yaratılması, programın kapsamı, mesajların anlamı, anlaşılır olmak, iletişimde süreklilik, iletişim yöntemleri ve hedef kitlenin özellikleri olarak açıklanmaktadır (Peltekoğlu, 2007:5-183). Sağlık ve iletişimi genel anlamda değerlendiren Mesci ve Sağlık (2020) birçok bilim dalı ile iç içe geçmiş olduğunu ifade etmektedir. Sağlığın korunması ve geliştirilmesi sürecinde güvenilir bilgiye ulaşmada iletişimin önemi vurgulanmaktadır (Öztürk ve Öymen, 2014: 114; akt. Mesci ve Sağlık, 2020) İletişim en sade haliyle anlaşmak amacı ile karşılıklı bilgi alışverişi, duygu ve düşüncelerin paylaşımı olarak ifade edilebilir. Hasta memnuniyetinin sağlanması sürecindeki öğeler; bekleme süreleri, iletişim süreleri, hastalarla iletişim, ulaşılabilir hizmet, sağlık personelleri, hijyen, maliyet, tıbbi donanım ve diğer hizmetler olarak sıralanmaktadır (Musa vd., 2012:525-543). Sağlık hizmetleri açısından memnuniyetin sağlanabilmesi ve kalitenin artırılabilmesi sürecinde iletişimin ne derece önemli olduğu açıkça ortadadır. Sağlık turizmi alanında hizmet veren kuruluşların hedef kitleleri ile iletişim süreçlerinde tv, radyo, sinema, gazete vb gibi geleneksel kitle iletişim araçlarının yerini Facebook, Instagram, Twitter vb. sosyal medya uygulamaları ya da kurumların kendi web sitelerinin aldığı görülmektedir (Mesci ve Sağlık, 2020). Yaşanan teknolojik gelişmeler radyo, tv, gazete, sinema, dergi gibi geleneksel kitle iletişim araçlarının yerini yeni medyaya bırakmıştır. Yeni medya kavramı, geçerli medyayı, etkileşimli bir şekilde, sayısal

bağlamdaki veriye dönüştürmeye sevk eden ve bilgisayar sistemleri üzerinden üretme, dağıtma, paylaşma eylemlerini mümkün kılan ortamlar (Manovich, 2001: 19) olarak açıklanmaktadır. Binark (2007:21)'ta radyo, gazete, sinema ve televizyon unsurlarını geleneksel medya ortamlarına örnek göstermekte; bununla birlikte dijital televizyon, bilgisayar, bilgisayar oyunları, cep telefonu ve iPod gibi araçları da “yeni medya” çerçevesinde kabul etmekte ve yeni medya kavramını “çoklu ortam” içeren, “etkileşimli” bir iletişim aracı şeklinde açıklamaktadır. Yeni medya uygulamaları iletişim sürecinin zorunlu unsuru olan geribildirim çok daha hızlı ve maliyetsiz bir şekilde alınabilmesi avantajını sunmaktadır. Dolayısıyla gerek ürün gerek hedef kitleye yaklaşım gerekse de sağlıklı iletişim kurulabilmesi gibi konularda kendi özdeğerlendirmesini yapabilmeye de olanak tanıyabilmektedir. Diğer taraftan beklenti ve şikâyetlerinin tespit edilmesi ve sorunların çözümlenmesinde de avantajlar sağlamaktadır.

Bir ülkedeki sağlık hizmetlerini başka ülkelerdeki bireylere sağlayabilmek için ilgili bireylere erişim sağlanmalıdır. Günümüz koşulları içerisinde, teknolojiye erişim dikkate alındığında, bu erişimlerin bilgi ve iletişim araçları ile oluşturulması gerektiği oldukça açıktır. Buradan hareketle, yaşanan dijital çağ ile birlikte bireylere bilgilendirmeler sunma ve hatta hizmet oluşturarak sonraki safhalara geçmeyi sağlama yönünde uygulamalar ön plana çıkmıştır (Yılmaz ve Yılmaz, 2022). Bu uygulamalar herkesin yoğun bir şekilde kullandığı web siteleri üzerinde olduğu gibi artık mobil teknolojiler özelinde de gerçekleştirilmeye başlanmış durumdadır. Mobil uygulamaların kullanım pratikliği oluşturması ve karşılıklı olarak bireye ya da hizmete ulaşmaya hız kazandırması, sağlık turizminde mobil hizmetlerin ivme arttırmasını da tetiklemektedir (Wong ve Hazley, 2020; Yıldırım, 2022; Zsarnoczky, 2018).

Mobil hizmetlerin sağlık turizminde gerçekleştirilmesi yönelik araştırmalar her geçen zaman sayısını arttırmaktadır. Mobil uygulamaların kullanımı özellikle bireyler bazında farklılıklar içerebildiği için sadece sağlık turizmi açısından değil başka konu alanlarında da farklı cinsiyetlerde, farklı yaşlarda ve özelliklerde bireylerin mobil uygulama kullanımına yönelik çalışmalar yapılabilmektedir (Baranseli ve Şafak, 2020; Can vd., 2017; Uğur ve Turan, 2015). Sağlık turizmi açısından incelendiğinde ise dikkat çekici bir inceleme konusu da sağlık turizmi mobil hizmetlerinin ve dolayısıyla uygulamalarının engelli dostu olacak şekilde gerçekleştirilebilmesidir. Sağlık turizmi engelli bireyler açısından özellikle incelenmektedir (Chernaya vd., 2021; Doğan vd., 2020; Zorlu vd., 2023). Bununla birlikte mobil uygulamalar açısından engelli dostu hizmetlerin de incelenmesi dikkat çekici olacaktır.

Engelli bireylerin iletişim kurma süreçlerinde bilgi ve teknolojiye erişimlerinin, telefon, televizyon, internet gibi araçlara ulaşmalarının 2011 yılı Dünya Engellilik raporuna göre engelsiz bireylere oranla daha düşük olduğu belirtilmektedir. Söz konusu kısıtlılıkların ortadan kaldırılması ile engelli bireylerin yaşam kalitesinin artırılmasında olumlu etkilerin yaratılabileceği ifade edilmektedir. 2000 yılı itibarıyla engellilere yönelik internet ve bilgisayar teknolojisi alanında yaşanan gelişmelerin günümüzde engellilere yönelik ve her geçen gün daha

da gelişen mobil uygulamaların habercisi olduğu da açıkça görülmektedir. Çok uzak ya da çok eski bir zaman dilimi olmasa da 2000'li yılların başı, teknolojinin ilerleyiş hızı ile kıyaslandığında oldukça eski kalmaktadır. O dönemlerde görme ya da işitme engelli bireylerin telefon ile iletişim kurmaya başladıkları, görme engelli bireylerin birçoğu konuşma sentezi aracılığıyla bilgisayar ekranını okuyabildikleri ve fiziksel engellilerin ise ses ile ve üfleyerek bilgisayar kullanabildikleri aktarılmaktadır (Subaşıoğlu, 2000; Göktaş ve Bulgan, 2016).

Bu çalışmanın amacı sağlık turizminde engelli dostu olarak değerlendirilebilecek mobil hizmetlerin genel olarak incelemesini yaparak, olası gelecek senaryolar konusunda yorumlar ortaya koymaktır. Gerek günümüz gerekse de gelecekte engelli dostu mobil uygulama kullanımı sağlık turizmi açısından son derece büyük bir önem taşımaktadır. Tahmin edileceği üzere sağlık turizmi için geliştirilen her mobil uygulama doğrudan engelli dostu amacıyla olmasa da engelli bireylerin kullanabileceği çeşitli özellikleri içerebilecektir. Benzer şekilde engelli bireyler için geliştirilen uygulamalar da sağlık turizmi yönünde adaptasyon açısından düşünülebilecektir. Halihazırda literatür doğrudan sağlık turizmi ve engelli birey odağında mobil hizmetler açısından niş durumdadır. Dolayısıyla çalışma güncel birtakım mobil hizmetleri ve uygulamaları bu durumu göz önünde bulundurarak dikkate almıştır. Bununla birlikte sağlık turizminde mobil uygulamalar konusundaki gelişmeler dijital dönüşüm ve teknolojik cihazların gelişimiyle de bağlantılı olduğu için bu yönde gelecek görüşleri de çeşitli açılardan ele alınmıştır.

2. SAĞLIK TURİZMİ İÇİN ENGELLİ DOSTU MOBİL UYGULAMALAR

Sağlık turizmi özelinde düşünüldüğünde mobil hizmetlerin ve uygulamaların geliştirilmesi oranı hızla artmaktadır. Ancak bu uygulamaların doğrudan engelli dostu ya da sadece engelli bireylere hitap edecek şekilde geliştirilmesi halen zaman alacak bir süreç gibi görünmektedir. Bu şekilde özel geliştirmelerden ziyade mevcut mobil hizmetlerin ve uygulamaların sağlık hizmetlerine başka destinasyonlarda muhtaç olan engelli bireylere hitap edecek şekilde değerlendirilmesi (ya da güncellenmesi) daha yakın bir plan gibi görünmektedir. Söz konusu durumlar dikkate alındığında sağlık turizmi için mobil hizmet geliştirmelerini iki farklı perspektifte: (1) engelli bireylere yönelik mobil hizmetlerin sağlık turizmi için yönlendirilmesi, (2) sağlık ve turizm içeren mobil hizmetlerin engelli bireyleri kapsaması şeklinde bir inceleme uygun bir yaklaşım olacaktır. Bu noktada mobil hizmetler, telefonlar ve tabletlerdeki uygulamalar itibarıyla yazılım yönünde olabileceği gibi giyilebilir teknolojiler ya da nesnelere interneti (IoT) çözümleri itibarıyla de donanım yönünde kullanım içerebilecektir.



Şekil 1. Sağlık turizminde engelli dostu mobil hizmetlerin yönü.

Genellikle engelli bireyler tarafından kullanılan ya da engelli bireyler için yapılan mobil uygulamaların taşıdıkları özelliklerin sağlık turizmi mobil hizmetleri açısından da anahtar rol oynayacağını tahmin edebiliriz.

Buna göre tipik olarak şu özelliklerin engelli dostu mobil hizmetler ve uygulamalar oluşturma yönünde dikkate değer oldukları ifade edilebilecektir:

- Anlaşılır, okunur ve farklı görme engellerine yönelik tasarlanmış görsel unsurlar.
- Sesli komutlar yardımıyla kullanım imkanları.
- Uygulamada ses, titreşim ve görsel unsurlar üzerinden dönütler sağlama.
- Engelli bireylere yönelik seçimlere, düzenlemelere imkan sağlamak.

2.1. Engelli Bireylere Yönelik Mobil Hizmetlerin Sağlık Turizmi İçin Yönlendirilmesi

Çok sayıda dili kapsayacak şekilde (11 dil) geliştirilen Tur4all uygulaması, engelli bireylerin turizm odaklı destinasyonları tespit etmesi bakımından dikkat çekici bir uygulamadır (Tur4all.com, 2022). Uygulama sunduğu arama ortamında turizm odaklı işletmelerin farklı engel durumlarına yönelik sundukları çözümler ve detaylı bilgileri barındırması bakımından doğrudan engelli dostu bir çözüm seviyesindedir. Uygulamanın böylelikle sağlık turizmine yönlendirilmesi de oldukça kolaydır. Sonuç olarak hem turizm hem de sağlık hizmeti içeren bir platform farklı engelli bireyler için sağlık turizmi kapsamını da içerecek şekilde kullanılabilir.

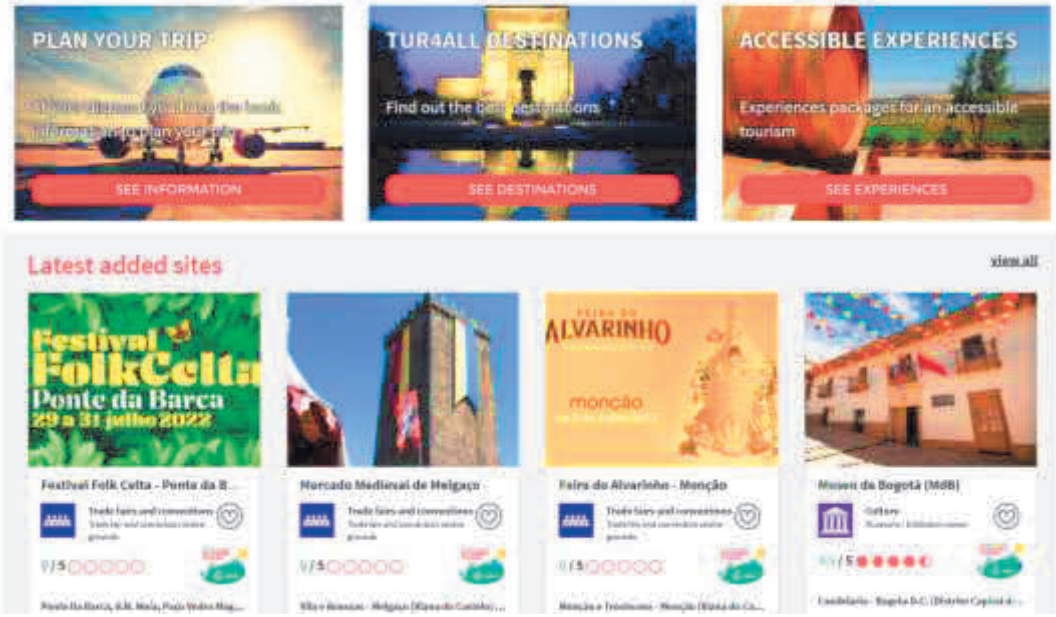

Şekil 2. Tur4all.com uygulamasına ait platformdan görüntü (Tur4all.com, 2022).

Mayordomo-Martinez vd. (2019) tarafından geliştirilen bir mobil uygulama, engelli bireylerin belli bir destinasyona doğru söz konusu olabilecek engelleri ve erişimi kolaylaştırıcı unsurları göstermesi ve buna göre rotalama yönlendirmesi açısından oldukça ilginçtir. Uygulama normalde kumsal turizmi uygulaması yönünde ortaya konulmuş olsa da Şekil 3'te de görüleceği üzere, harita üzerinde ortamdaki unsurları farklı erişebilirlik zorluk düzeyleri ve unsurları, sağlık turizmi yönünde sağlık turistlerini yabancı oldukları bir ülkede yönlendirmek için oldukça etkili bir adaptasyon sağlamış olacaktır. Engelli dostu mobil uygulamaların farklı engel gruplarında olsalar bile bireylere kolaylık ya da zorluk oluşturacak unsurları işaretleyerek yansıtması oldukça önemli bir uygulama çözümü olarak kabul edilebilir.



Şekil 3. Engelli bireyler için destinasyon alanı üzerindeki unsurların seviyelendirilmesi (Mayordomo-Martinez vd., 2019).

Ponciano vd. (2021) tarafından geliştirilen bir mobil uygulama, kapsayıcı turizm amacıyla olmak üzere, engelli bireylerin isteklerine ve engellilik durumlarına, sağlık durumlarına göre destinasyon planlamaları ve yönlendirme yapmayı sağlamaktadır. Bir önceki paragrafta anlatılan uygulamada olduğu gibi, bu uygulamanın da sağlık turizmi tarafı adaptasyonu engelli bireyleri sağlık hizmetlerine yönlendirerek çözüm üretmesini sağlayabilecektir.

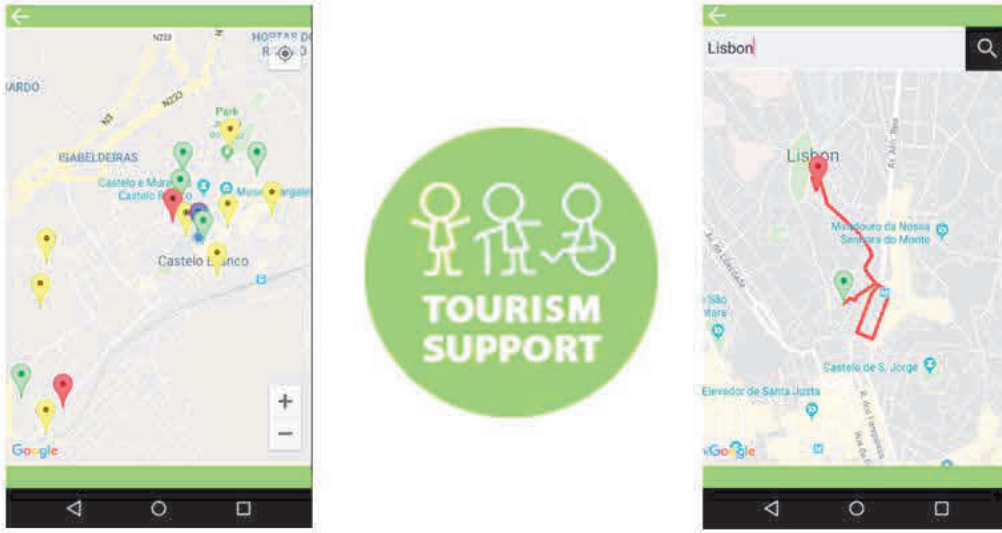

Şekil 4. Engelli bireyler için turizm ve destinasyon odaklı bir mobil uygulama (Ponciano vd., 2021).

2.2. Sağlık ve Turizm İçeren Mobil Hizmetlerin Engelli Bireyleri Kapsaması

Chao vd. (2014) tarafından Tayvan'da kullanılmak üzere geliştirilen bir mobil uygulama, bağlı olduğu araştırma çalışmasında sağlık ve turizm odağını taşımaktadır. Ancak her ne kadar çalışma içeriği daha çok turizm odaklı etkileşimi ve değerlendirmeleri içeriyor olsa da uygulamanın Google Haritalar altyapısı taşıması itibarıyla engelli bireyleri kapsayacak bir uygulama olması mümkündür. Ayrıca uygulamada dağ yürüyüşleri de teşvik edilerek, sağlık hizmeti olmasa da sağlıklı yaşam kültürü aşılanmaktadır (Chao vd., 2014; Lin vd., 2014). Uygulamanın destinasyonlar konusunda hızlı dönütler vermesi, topluluk bazlı kültürel etkileşimi artırması, basit arayüze sahip olması, sağlık hizmetleri entegrasyonu ile birlikte görme engelli bireyler ve yaşlı-fiziksel engelli bireyler için kullanılabilir bir seçenek olmasını sağlamaktadır.



Şekil 5. Tayvan'da geliştirilen bir mobil uygulama (Chao vd., 2014).

Brumen vd. (2020) tarafından yapılan bir çalışma Slovenya ve Hırvatistan merkezli wellness turizmi kapsamına giren ve doğal sağlık tesislerine ait web sitelerinin mobil uygulamalar boyutunda incelenmesini içermiştir. Çalışma özellikle mobil uygulamalar ortamındaki kullanılabilirlik hususlarını dikkate almış, dikkate alınan uygulamalardan neredeyse yarısı kullanıcı dostu olarak olumsuz değerlendirilmiştir. Çalışma doğrudan engelli birey değerlendirmesi içermiyor olsa da kullanılabilirlik faktörü açısından önemli bulgular sunması engelli bireyler için de geçerli olmaktadır. Çalışma ile ulaşılan sonuçlar bu tür uygulamalarda daha fazla etkileşimin gerekli olduğunu vurgulamıştır. Genel olarak ulaşılan sonuç da her iki ülkedeki doğal sağlık tesislerinin geliştirmelere halen ihtiyaç duyduğu yönündedir.

Malezya merkezli sağlık turizmi hastanelerinde yapılan bir araştırma (Timan vd., 2021), mobil cihazlar üzerinden de erişilebilen web ortamlarının sağlık turizmi yönündeki etkinliklerini değerlendirme açısından dikkate değerdir. Çalışma istatistiksel bir çalışma sayesinde sosyal medyanın, canlı chat imkanlarının, online doktor bulma, randevu alma, iletişim kurma imkanlarının, ek mobil uygulamalarının ve sanal tur seçeneklerinin sağlık turizmi açısından önemli bulunduğunu göstermiştir. Önemli bulunan faktörler insanla etkileşimi yüksek oranda barındıran seçenekler olmakla birlikte farklı türde engelli bireyler için de engelli dostu mobil uygulamaların hangi yönde geliştirilebileceğini işaret etmeleri açısından dikkate alınabilecektir.

Sağlık turizmi kapsamında uygulanabilecek mobil hizmetler kapsamında ifade edilebilecek belki de en uygun teknoloji organizasyonu Almobaideen vd. (2017) tarafından ortaya konulmuştur (Şekil 6). İlgili şekilden anlaşılacağı üzere nesnelere interneti ile oluşturulacak bir coğrafi konumlandırma ve rotalama yazılımı, ilgili donanımlarla haberleşen ve aynı anda turizm-coğrafya-sağlık verilerini birleştiren bir yapıyla etkileşime girerek etkili bir sağlık turizmi çözümü oluşturabilmektedir. İlgili çalışma engelli bireyler kapsamında olmadan genel kullanım süreçlerini amaçlamış olsa da kullanılacak mobil cihazların engelli dostu olması, söz konusu çözümün engelli dostu bir mobil hizmet olmasını da sağlamış olacaktır.

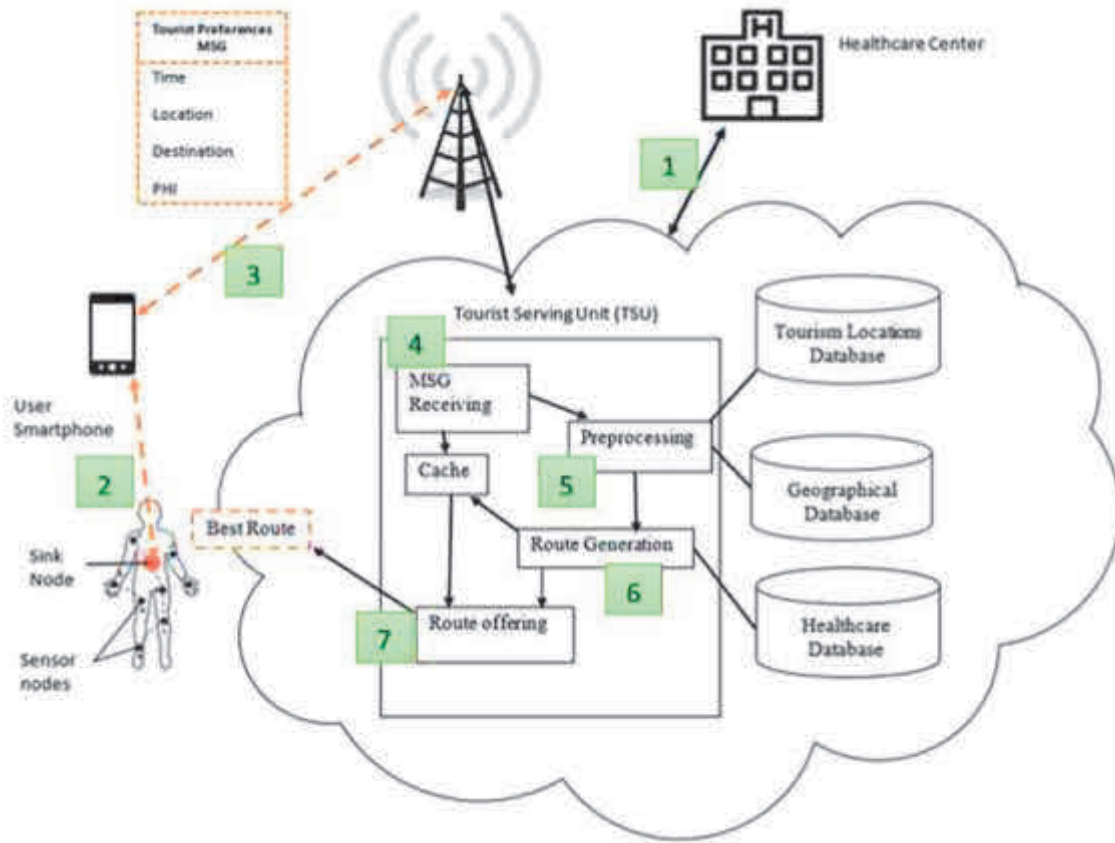

Şekil 6. Sağlık turizmi için nesnelerin interneti ile birlikte mobil hizmet organizasyonu (Almobaideen vd., 2017).

Mobil hizmetler ve nesnelerin interneti çözümlerinin turizm ve sağlık hizmetleri yönünde ne kadar kritik olduğunu göstermesi açısından Balandina vd. (2015) tarafından yapılan çalışma genel bir değerlendirme sunması ve farklı senaryoları ele alması bakımından önemli bir diğer çalışmadır.

3. TARTIŞMA VE GELECEK

3.1. Genel Tartışma

Çalışma ile birlikte dikkate alınan çalışmalardan da görüleceği üzere literatür açısından halen doğrudan engelli bireylerin kullanımı için oluşturulan sağlık turizmi mobil hizmetleri konusunda açıklar vardır. Mobil hizmetler gerçekten üst düzeyde ve bilgi-iletişim teknolojilerini detaylıca kullanma boyutuna ulaşmış durumda olsalar da sağlık turizmi amacındaki uygulamaların aynı zamanda engelli dostu olmaları yönünde spesifik uygulamalar yapılması gerekmektedir. Aslında bu aşamada çözüme geçmek için uygulanacak yöntem, bu çalışmada da vurgulandığı üzere, bilinen mobil uygulamaların sağlık turizmine yönlendirilmesi ya da turizm-sağlık amaçlı olanların engelli bireylere yönelik uyarlanması şeklinde oldukça

basittir. Bununla birlikte yazılım çözümleri yanında donanım olarak kullanılan sağlık verilerini okuyabilecek unsurların iş birliği içerisinde kullanımı da artan trend gösterecek yöndedir.

3.2. Gelecek

Sağlık turizminde gelecek tabii ki dijitalleşme üzerinden şekillenmektedir. Bu durum engelli bireyler için sunulan hizmetler ve çözümler için de geçerli olmaktadır. Buraya kadar anlatılan uygulamalar ve mevcut durumlar dikkate alındığında, geleceğe dair bazı yorumlarda bulunmak da olasıdır. Bu yorumlar özellikle güncel teknolojilerin yakın ve uzak geleceğe yansımaları şeklinde ifade edilebilecektir. Sağlık hizmetleri açısından engelli dostu mobil uygulamalar için geleceğe yönelik şu yorumları yapabiliriz:

- Mobil cihazlar, özellikle akıllı telefonlar her yeni modelde daha fazla erişilebilirlik çözümleri sunmaktadır. Şu anda sesli ve titreşimli uyarıları ön plana çıkan mobil cihazlarda, görsel erişilebilirlik ile ilgili daha fazla çözümlerin ortaya çıkabileceği düşünülmektedir. Örneğin renk körü bireyler ya da kısmi görme kusurları olan bireyler için yazılımlarla sunulan çözümlerin, fiziksel unsurlarla oluşturulması da söz konusu olabilecektir. Örneğin ekranlar Braille alfabesine göre şişebilecek, mobil cihazın fiziksel değişimler yaşaması muhtemel olacaktır.
- Nesnelerin interneti (IoT) özellikle engelli bireyler için çok çeşitli cihazları kontrol edebilme açısından önemli avantajlar sunabilmektedir. Günümüzde hızla yaygınlaşan bu tür cihazlar, akıllı telefon ile engelli cihazı ve veri ortamları ile anlık iletişimlerini sağlayarak sağlık turizmi hizmetlerinin bireysel sağlanabilmesini, engelli bir bireyin teşhisten başka ülkedeki operasyona kadar taşınabilmesini daha mümkün kılacaktır. Hatta giyilebilir teknolojiler mobil hizmetler özelinde sağlık turizmi taraflı verileri toplamak (örneğin, anlık hasta verilerinin hizmet nezdinde analizi, destinasyon tahminlenmesi, tedavi ve bakım takibi) olağan hale gelecektir. Gelecekte bu yönde gelişmeler daha çok olacaktır.
- Sağlık turizminin engelli bireyler boyutunda incelendiğinde anlık takip, kritik müdahale ve hatta tedavi ile birlikte bakım yönlü uygulanması mobil takip ile söz konusu olabilmektedir. Gelecekte bu yöndeki uygulamaların engelli bireylerin kullandığı başka mobil uygulamalarla (sosyal medya, iletişim araçları, günlük uygulamalar, oyunlar...vs.) veri haberleşmesi kurması muhtemelen sağlık hizmetleri bağlamında zorunlu tutulacaktır.
- Gelecekte engelli bireylere yönelik sunulan özel mobil cihazların sağlık turizmi mekanizmaları içermesi sıradan bir özellik olacaktır. Bireyler bu cihazları satın alırken sağlık turizmi hizmetlerine de kaydolmuş olacaklardır.
- Yapay zeka gibi akıllı veri analizi yapan sistemler engelli bireylere yönelik çok sayıda karmaşık veriyi (büyük veri), hatta dünya çapındaki bütün engelli bireyleri içeren popülasyon verilerini daha iyi kullanabilecek, böylece mobil hizmetler daha akıllı hale gelecektir.

- Tüm uygulamaların kurumsal iletişim çalışmaları ile tanıtımının yapılması bilinirliği artırıp, tercih edilirliliği sağlayacaktır. Dolayısıyla daha fazla kullanıcı, daha fazla geribildirim ve geribildirimler doğrultusunda daha fazla gelişim sonucunu doğuracaktır.

4. SONUÇ

Sağlık turizminde engelli bireyler önemli bir hedef kitledir. Engellilik durumları çok çeşitli olabileceği için sağlık turizmi yönünde uygulanacak çözümler de farklılık gösterebilmekte hatta teknolojiye daha bağımlı hale gelmektedir. Sağlık turizmi ve teknoloji etkileşimi oldukça güçlü olmakla birlikte engelli dostu uygulamalar da bilgi ve iletişim teknoloji üzerinden etkin bir biçimde türetilmektedir. Bu çalışmada sağlık turizmi açısından engelli dostu mobil uygulamalara dair genel bir inceleme gerçekleştirilmiştir. İnceleme mobil uygulamaların hangi yönlerde fayda sağlayabileceği, mevcut çözümlerin neler olduğu ve alternatif çalışmalar olarak neler yapılabileceği konusunda fikirler sunabilecek şekilde ele alınmıştır. Özellikle geleceğe yönelik yorumlar, ileri teknolojinin engelli dostu mobil uygulamalar yönündeki etkisini anlamak açısından önemli olmuştur. Mobil hizmetler denildiğinde akla hemen mobil telefonlar ve yazılımlar geliyor olsa da özellikle giyilebilir teknolojiler, nesnelerin interneti (IoT) gibi teknolojilerin gelişimi gelecekteki mobil hizmetlerin kapsamını genişletmektedir. Bu durum sağlık turizminde engelli dostu uygulamaların çok daha fazla yapılabileceğini de göstermektedir. Dolayısıyla sağlık turizmi literatürünün dijital çözümleri içerecek şekilde genişlemeye başladığı son yıllarda, engelli bireylerle birlikte farklı grupların ve hatta farklı hizmetlerin dikkate alınabileceği çalışmaların da ortaya çıkması beklenmelidir. Sözkonusu çalışmaların profesyonel iletişim çalışmaları ile desteklenmesi tercih edilirliliği sağlamasının yanı sıra kullanıcılardan gelen geribildirimler doğrultusunda uygulamaların gelişim hızını da artıracaktır.

KAYNAKÇA

- Aktaş, S. G. (2020). Küresel sağlıktan sağlık turizmine COVID-19. *Türk Coğrafya Dergisi*, (76), 107-114.
- Almobaideen, W., Krayshan, R., Allan, M., & Saadeh, M. (2017). Internet of Things: Geographical Routing based on healthcare centers vicinity for mobile smart tourism destination. *Technological Forecasting and Social Change*, 123, 342-350.
- Balandina, E., Balandin, S., Koucheryavy, Y., & Mouromtsev, D. (2015). IoT use cases in healthcare and tourism. In *2015 IEEE 17th conference on business informatics* (Vol. 2, pp. 37-44). IEEE.
- Baranseli, E. S., & Şafak, Ö. Ö. (2020). 60 Yaş Üstü Bireylerin Mobil Uygulama Kullanım Alışkanlıklarının İncelenmesi. *Modular Journal*, 3(2), 195-212.

- Binark, Mutlu (der.) (2007). Yeni Medya Çalışmaları. Ankara: Dipnot. Turizm Sektöründe Engelliler ile İletişimin Geliştirilmesine Yönelik Bir Çalışma. *Akademia*, 4/3, 36-56. doi: 10.17680/akademia.249
- Brumen, B., Planinc, P., Špindler, T., Gorenak, M., & Štuhec, T. L. (2020). Use of mobile technologies in tourism: Natural health resorts study. *Mediterranean Journal of Social Sciences*, 11(4), 1-1.
- Can, B. K., Yeşilyurt, H., Sancaktar, C. L., & Koçak, N. (2017). Mobil çağda mobil uygulamalar: Türkiye'deki yerli otel zincirleri üzerine bir durum tespiti. *Yaşar Üniversitesi E-Dergisi*, 12(45), 48-59.
- Carrera, P. M., & Bridges, J. F. (2006). Globalization and healthcare: understanding health and medical tourism. *Expert review of pharmacoeconomics & outcomes research*, 6(4), 447-454.
- Chao, C. L., Lin, K. C., Tseng, C. M., Erdene, T., & Chen, Y. F. (2014). An app for promoting health and local tourism. In *2014 International Symposium on Computer, Consumer and Control* (pp. 1175-1178). IEEE.
- Chernaya, V. V., Moreira, J. P., Chizhova, V. P., Dubrovskaya, A. I., & Rakhmankovich, A. N. (2021). Developing rehabilitation services: Medical and ecological tourism resources for disabled people and physically challenged people in wetlands conditions of natural protected areas. *International Journal of Healthcare Management*, 1-7.
- Doğan, B. B., & Aslan, A. (2019). Türkiye'de Sağlık Turizminin Mevcut Durumu ve Ülke Ekonomisine Katkileri. *Dicle Üniversitesi İktisadi ve İdari Bilimler Fakültesi Dergisi*, 9(18), 390-418.
- Doğan, T. G. B., Doğan, S., & Baynal, B. (2020). İleri yaş ve engelli turizmi hedef kitlesine yönelik Bolu ili sağlık serbest bölgesi tasarımı. *Ankara Hacı Bayram Veli Üniversitesi Turizm Fakültesi Dergisi*, 23(2), 295-311.
- Göktaş, P., & Bulgan, G. (2016). Turizm sektöründe engelliler ile iletişimin geliştirilmesine yönelik bir çalışma. *Erciyes İletişim Dergisi*, 4(3).
- Grunig, L. A., & Grunig, J. E. (2014). *Public Relations Research Annual: Volume 3*. Routledge.
- Güneş, G., & Dülger, A. S. (2017). Turizm Kavramı, Turizmin Tarihçesi, Ülke Ekonomilerine Katkısı ve Turizm İstatistikleri. *İçinde: Sağlık Turizmi*, 2, 17-42.
- Herlitz, L., MacIntyre, H., Osborn, T., & Bonell, C. (2020). The sustainability of public health interventions in schools: a systematic review. *Implementation Science*, 15(1), 1-28.
- Horowitz, M. D., Rosensweig, J. A., & Jones, C. A. (2007). Medical tourism: globalization of the healthcare marketplace. *Medscape General Medicine*, 9(4), 33.
- Işıkçelik, F., Öztürk, N., & Ağırbaş, İ. (2019). Sağlık hizmetlerinde geri ödeme yöntemlerinden teşhis ilişkili gruplar. *SGD-Sosyal Güvenlik Dergisi*, 9(2), 431-448.

- İştar, E. (2016). Health tourism in Turkey: a study on newspapers. *Uluslararası Sağlık Yönetimi ve Stratejileri Araştırma Dergisi*, 1(3), 26-35.
- Lin, K. C., Chang, L. S., Tseng, C. M., Lin, H. H., Chen, Y. F., & Chao, C. L. (2014). A smartphone APP for health and tourism promotion. *Mathematical Problems in Engineering*, 2014.
- Manovich, L. (2001). *The Language Of New Media*, Cambridge: Massachusetts Institute of Technology.
- Mayordomo-Martínez, D., Sánchez-Aarnoutse, J. C., Carrillo-de-Gea, J. M., García-Berná, J. A., Fernández-Alemán, J. L., & García-Mateos, G. (2019). Design and development of a mobile app for accessible beach tourism information for people with disabilities. *International journal of environmental research and public health*, 16(12), 2131.
- Meacock, R. (2019). Methods for the economic evaluation of changes to the organisation and delivery of health services: principal challenges and recommendations. *Health Economics, Policy and Law*, 14(1), 119-134.
- Mesci, G., & Sağlık, E. (2020). Sağlık turizminde dijital iletişim: JCI akreditasyon belgesini almış hastaneler üzerinde bir araştırma, *Journal of Hospitality and Tourism Issues*, 2(1), 74-90.
- Musa, G., Thirumoorthi, T., & Doshi, D. (2012). Travel behaviour among inbound medical tourists in Kuala Lumpur. *Current Issues in Tourism*, 15(6), 525-543.
- Özsarı, S. H., & Karatana, Ö. (2013). Sağlık Turizmi Açısından Türkiye'nin Durumu. *Journal of Kartal Training & Research Hospital/Kartal Eğitim ve Arastırma Hastanesi Tıp Dergisi*, 24(2).
- Öztürk G. & Öymen G., (2014). Sağlık İletişiminde Sosyal Medya Kullanımının Stratejik Önemi: Türkiye’de Kalp Sağlığı ile İlgili Kâr Amacı Gütmeyen Kuruluşlar Üzerine Bir Değerlendirme. *Galatasaray Üniversitesi İletişim Dergisi*, 109-132.
- Peltekoğlu, F. (2007), *Halkla İlişkiler nedir?*, Beta, Genişletilmiş 5. Baskı, İstanbul.
- Ponciano, V., Pires, I. M., Ribeiro, F. R., & Garcia, N. M. (2021). Mobile application for Inclusive Tourism. In *2021 16th Iberian Conference on Information Systems and Technologies (CISTI)* (pp. 1-5). IEEE.
- Saruhan, G., & Bostan, A. (2019). Sağlık Turizmi ve Turizm Sağlığına Bir Bakış. 3. *International 21. National Public Health Congress*.
- Subaşıoğlu, F. (2000). Engellilerin İnternet'e erişimi üzerine. *Ankara Üniversitesi Dil ve Tarih-Coğrafya Fakültesi Dergisi*, 40(3-4), 203-216.
- Timan, H., Kama, N., Yusoff, R. C. M., & Ali, M. (2021). The Application of Medical and Health Informatics Among the Malaysian Medical Tourism Hospital: A Preliminary

- Study. In *Advances in Computer, Communication and Computational Sciences* (pp. 743-754). Springer, Singapore.
- Tur4all.com. (2022). Tur4all.com Web Sitesi. Çevrimiçi: <https://www.tur4all.com/> (Erişim 30 Aralık 2022).
- Uğur, N. G., & Turan, A. H. (2015). Üniversite öğrencilerinin mobil uygulamaları kabulü ve kullanımı: Sakarya üniversitesi örneği. *Journal of Internet Applications and Management*, 6(2), 63-79.
- Wong, B. K. M., & Hazley, S. A. S. A. (2020). The future of health tourism in the industrial revolution 4.0 era. *Journal of Tourism Futures*, 7(2), 267-272.
- Yıldırım, B. F. (2022). Dijital Hastane Modelinin Gerçekleşmesi Bağlamında Mobil Cihazların Sağlık Turizmi Alanındaki Rolü. *Sağlık Akademisyenleri Dergisi*, 9(3), 250-257.
- Yılmaz, H., & Yılmaz, N. (2022). Dünyada ve Türkiye'de Dijital Sağlık Turizmi Uygulamaları. *Sağlık Akademisyenleri Dergisi*, 9(1), 64-72.
- Zorlu, Ö., Baytok, A., & Avan, A. (2023). Accessibility of Thermal Hotels for Disabled and Elderly Tourists: The Case of Afyonkarahisar, Turkey. In *Handbook of Research on Sustainable Tourism and Hotel Operations in Global Hypercompetition* (pp. 362-390). IGI Global.
- Zsarnoczky, M. (2018). Novel concepts in the health tourism industry. *Vadyba*, 32(1), 67-73.

GÜRCİSTAN ULUSAL MÜZESİ ERKEK GELENEKSEL GİYSİLERİN İNCELEMESİ

GEORGIA NATIONAL MUSEUM REVIEW OF MEN'S TRADITIONAL CLOTHING
DESIGNS

Dr. Öğr. Üyesi Emine ERDOĞAN

Kafkas Üniversitesi, ORCID ID: 0000-0003-0249-4369

ÖZET

Uygarlıkların göstergelerinden biri olan geleneksel giysiler her ulusun tipolojik ve kültür yapısını yansıtan kültürel değerlerdir. Maddi kültür öğelerinden olan geleneksel giysiler ulusların kültürel giyim zenginliklerini yansıtan en önemli unsurlardan bir tanesidir ve bedeni dış etkilerden korumanın yanında; inanç, sosyo-ekonomik, cinsiyet, etnik yapı, zevkler, zanaat, iklim gibi özellikleri içerisinde barındıran olgulardır. Teknolojinin gelişmesiyle günümüzde neredeyse kullanımı bitmiş geleneksel giysi yapılarının birçoğu müzelerde görebildiğimiz eserler haline almıştır. Kafkas ülkelerinden biri olan Gürcistan'ın Gürcü geleneksel giysilerinin orijinal şekillerinin yer aldığı Gürcistan Ulusal Müzesinde bulunan erkek geleneksel giysileri ve tamamlayıcı aksesuarları kendine has özellikleri içerisinde barındıran geleneksel Kafkas giysi giysilerindedir. Giyildikleri dönemin izlerini taşıyan bu giysiler kültürel taşıyıcılıkta araç görevini üstlenmektedir.

Çalışma, Gürcistan geleneksel erkek giysilerine ışık tutulması, literatüre katkı sağlaması, sonraki çalışmalara kaynaklık etmesi, gelecek nesillere aktarılması açısından öneme sahiptir. Bu bağlamda Gürcistan Ulusal Müzesi eserlerinden olan geleneksel erkek giysilerinin tipolojik ve kültürel özellikleri araştırılarak, tespit edilen bulgularla Gürcistan geleneksel erkek giysileri yorumlanmaya çalışılmıştır.

Anahtar Kelimeler: Gürcistan, Geleneksel Giysi, Müze, Kültür.

ABSTRACT

Traditional clothes, one of the indicators of civilizations, are cultural values that reflect the typological and cultural structure of each nation. Traditional clothing, which is one of the material cultural elements, is one of the most important elements that reflect the cultural clothing richness of the nations, and besides protecting the body from external influences; They are phenomena that contain features such as belief, socio-economic, gender, ethnic structure, tastes, crafts and climate. With the development of technology, many of the traditional clothing structures that are almost out of use today have become artifacts that we can see in museums. It is one of the traditional Caucasian clothing designs, which includes men's traditional clothes and complementary accessories in Tbilisi National Museum, where the original forms of Georgian traditional clothes of Georgia, one of the Caucasian countries, are located. These clothes, which carry the traces of the period in which they are worn, take on the role of a tool in cultural transport.

The study is important in terms of shedding light on Georgian traditional men's clothing, contributing to the literature, being a source for subsequent studies, and transferring them to future generations. In this context, the typological and cultural characteristics of traditional men's clothing, which is one of the works of the Georgian National Museum, were investigated, and Georgian traditional men's clothing was tried to be interpreted with the findings.

Keywords: Georgia, Design, Traditional Clothing, Museum, Culture.

GİRİŞ

Gürcistan, Gürcü dilinde “Sakartvelos Respublika” olarak adlandırılan ve ülkemizin doğu Karadeniz kıyısına komşu olan eski Sovyet cumhuriyetlerinden birisidir. Kuzeyinde Rusya, güneyinde Ermenistan, doğu ve güneydoğusunda Azerbaycan ile sınırlı güney Kafkasya ülkelerindedir ve Kafkas Dağlarının güney kesimi boyunca uzanan komşumuzdur. Kafkasların en güzel şehirlerinden biri ve Gürcistan’ın başkenti olan ve Gürcistan Ulusal Müzesi’nin yer aldığı Tiflis, geçmişte işgallere, yağmalara maruz kalmış olmasına rağmen günümüzde tarih, sanat ve kültür şehirlerinin en güzel örneklerini bünyesinde barındırmaktadır.

İnsanlığın medeniyet tarihine bakıldığında, ilkçağlardan günümüze kadar sürekli değişim içinde olan insan ihtiyaçlarını gidermek ve hayatını kolaylaştırmak için uğraş vermiştir (Oksay, 2017, s. 370). Bu ihtiyaçlardan biri olan giysi, insanoğlunun var oluşundan günümüze kadar; korunma, beğenilme, sözsüz anlatım, statü, zevkler gibi birçok ihtiyacı karşılayan aidiyet göstergesi olarak süregelmiştir. T. C. Kültür ve Turizm Bakanlığı, Araştırma ve Eğitim Genel Müdürlüğü giyim hakkında şöyle bir açıklama yapmıştır:

Giyim insanın var oluşuyla, öncelikle doğa koşullarından korunmak amacıyla ortaya çıkmış bir olgudur. Geçmişten günümüze çeşitli doğal, toplumsal, etik değerlerin etkisiyle biçim değişiklikleri göstererek bugüne kadar ulaşmıştır. Ancak zamanla biçim farklılıkları gözlenmiştir. Bu çeşitlilikler, ait olduğu toplumun folklorik, sosyo-ekonomik yapısı, yaşanan coğrafya, kullanılan malzeme, iklim gibi nedenlerle oluşmuştur (<https://aregem.ktb.gov.tr/TR-12757/geleneksel-giyim-kusam-suslenme.html>, 2022).

“Bir topluma farklı kimlik kazandıran ve onu diğerlerinden ayıran en önemli özelliklerin başında “gelenekleri” gelmektedir” (Beğiç, 2018, s. 1113). Geleneklerin en güzel ve kültürel açıdan en zengin örneklerinden biri olan geleneksel giysilerdir ve geleneksel giysiler, “insanların yaşamaıyla yakından ilişkili olması, bir kişi tarafından değil, etnik bir topluluk tarafından yaratılmış olmasıdır” (Arsoy, 2021 s. 200). Sözsüz iletişim aracı olarak da değerlendirilebilen geleneksel giysiler, uygarlıkların kültürel birikimlerinin yansıtıldığı; form, kumaş yapısı, doku, renk, dikim, süslemeleri ve tamamlayıcı aksesuarları ile gösterişli ve zengin ürünlerdir. Her dönemin ve toplumun kendine has geleneksel giysi özellikleri vardır. İnsanoğlu çağlar boyunca giydiği giysilerde yaşadığı toplumların kültürel ve tipolojik özelliklerini yansıtmıştır. Geleneksel giysiler hakkında Demirel (2019) şöyle bir açıklama yapmıştır:

Giysiler bir dönemin, bir ülkenin, bir topluluğun veya bir kişinin özelliklerini gösteren önemli ürünlerdir. Giyim bütün halk sanatlarında olduğu gibi kültürlerin en canlı belgelerindedir. Çünkü her dönemin, her milletin ekonomik, toplumsal, kültürel ve siyasal şartlarından etkilenerek şekillenmektedir. Tarih boyunca, her uygarlık, yaşayış biçimi ve hayat şartlarının etkileriyle birbirinden farklı özellikler göstermişlerdir (Demirel, 2019, s. 4).

Toplumları birbirinden ayıran en temel unsurlardan biri olan geleneksel giysiler kültürel zenginliklerin en önemlilerinden bir tanesidir. “İnsanlar köklerinin nereden geldiğini, sosyal ve kültürel açıdan nasıl gelişim gösterdiklerini sürekli merak etmişler, bu meraklarını geçmiş ile bağlantı kurmaya çalışarak, tarihi yerleri ziyaret ederek, araştırma yaparak gidermeye çalışmışlardır” (Halaç vd., 2021, s. 2227). Günümüzde bu zenginliklerin çoğunu görebildiğimiz mekânlardan biri olan müzeler, tarihe ve kültüre ışık tutan kurumlar olarak faaliyet göstermektedir. Müzelerde etnografik eserler arasında yer alan giysi ve tamamlayıcı unsurları giyildikleri dönemin; tarihi, sosyo-ekonomik yapısı, kültürü, sanatı vb. hakkında birçok bilgiye ulaşabilme imkânı vermektedir. Bu müzelerden bir tanesi olan Gürcistan Ulusal Müzesi etnografik eserler arasında yer alan geleneksel erkek giysileri bir bütün şeklinde teşhir edilmektedir. Sergilenen erkek geleneksel giysileri aslına uygun biçimde mankenlere özenle giydirilmiş ve tamamlayıcı aksesuarları kullanımına uygun olarak mankenlerin üzerine

takılmıştır. Gürcü geleneksel giysilerinin en güzel örneklerinin sergilendiği müzede bütün giysi parçaları birbiri ile uyum içerisinde olup Gürcü giyim tarihine ışık tutar niteliktedir.

“Tarihsel süreç içinde yaratıcılığın, her zaman toplumsal ve kültürel yapı ile yol aldığı görülmüştür” (Seçim, 2013, s. ii). Yaratıcılığın ve tasarımın en güzel örneklerinden biri olan Gürcü erkek giysileri üretildiği dönemin ve şartlarının izlerini taşıyan kalıntılar olarak günümüzde varlığını sürdürmektedir.

Gürcistan geleneksel erkek Kafkas giysileri oldukça köklü bir geçmişe sahiptir ve bu köklü geçmiş Gürcistan geleneksel giysilerinin tarihi yönden önemli bir yere sahip olduğunu göstermektedir. Araştırma, Gürcistan geleneksel erkek giyim tarihine ve kültürüne ışık tutması ve bu kültürün gelecek nesillere aktarılması açısından önemlidir.

Çalışmada Gürcistan Ulusal Müzesi teşhir bölümünde bulunan ve gelecek nesillere köprü vazifesi yapan erkek geleneksel giysileri ve tamamlayıcı unsurlarını kapsamaktadır. Bu giysilerin özellikleri; yazılı kaynak, fotoğraf arşivleri, müze ziyareti esnasında çekilen fotoğraf ve bilgiler gibi kaynaklardan yararlanılarak incelenmiştir. Bu belgeler ışığında geleneksel giysilerin sembolik ve fonksiyonel değerleri; dönemi, işlevselliği, koruma özelliği, kültürü, zanaati, sanatı, form ve biçim vb. özellikleri yorumlanmaya ve açıklanmaya çalışılmıştır. Ayrıca araştırmada Gürcistan Ulusal Müzesi’nde sergilenen Gürcü erkek geleneksel giysi örnekleri ayrı ayrı bir bütün halinde incelenmiş ve giysi ve aksesuarları detaylandırılmıştır.

1. Gürcistan Kısa Tarihi ve Gürcistan Ulusal Müzesi

Gürcistan geçmişten günümüze ticari yol güzergâhlarından biri olmuş ve jeopolitik konumundan dolayı tarih boyunca birçok egemenlik mücadeleleri yaşamış ülkelerden birisidir. “Gürcüler’in son derece hareketli olan Kafkas coğrafyası içinde önceleri eski Asya kökenli kavimlerle iç içe veya yan yana yer almışlardır” (Gül, 2009, s. 75). Dağlık bir bölge olan ve farklı etnik grupları bünyesinde barındıran Gürcistan’da; “Gürcüler dışında ülkede Rus, Azeri, Ermeni, Oset, Abhaz ve Rum azınlıklar da yaşamaktadır” (Canım, 2011, s. 222). Gürcistan’ın kısa tarihi hakkında Güngör (2013) şöyle bir açıklama yapmıştır:

Gürcistan 2500 yıldan daha eski bir tarihe sahiptir. Dünyada hali hazırda kullanılan en eski dillerden biri bu ülkeye aittir. Başkent Tiflis 1500 yıllık tarihi bir şehirdir. Bağımsız krallık olarak Gürcistan’ın en üst düzeyde yaşadığı dönem 11 ve 12. yüzyıl periyodudur. Kral David ve Kraliçe Tamara dönemi gücün zirvesi olarak ifade edilir. 1783 yılında Kral Kartli, Rusya ile Georgievsk Anlaşması’nı imzalamıştır. Bu anlaşma ile Rusya Gürcistan’ı koruması altına almıştır. 1801’de Rusya İmparatorluğu Gürcistan’ı parça parça ilhak sürecini başlatmıştır. 1801-1991 döneminde Gürcistan, St. Petersburg ve Moskova’nın yönetimi altında varlığını sürdürmüştür. 1991 yılında, Gürcistan Sovyetler Birliği sisteminden ayrılan ilk ülke olmuştur (Güngör, 2013, s. 40).

“Kafkas coğrafyası içinde yer alan insan topluluklarının tarihi paleolitik ve neolitik çağlara kadar inmektedir. Bölgede bu çağlara ait çeşitli arkeolojik bulgular bulunmaktadır. Ancak bu bölgelerdeki orman bolluğu nedeniyle her tür yapı ve araç-gereç ahşap ağırlıklı olduğundan uzun ömürlü olamamıştır” (Gül, 2009, s. 75). Gürcistan Ulusal Müzesi’nin bulunduğu ve Gürcistan’ın da başkenti olan Tiflis (Tbilisi), “tarih boyunca Arap Hilafeti, Bizans, Hazarlar, Selçuklular, Moğollar, Ruslar gibi pek çok milletin egemenliğinde kaldığı görülmektedir” (Ayçiçek vd., 2021, s. 265). “26 Mayıs 1918’de Tiflis’te önemli gelişmeler yaşandı ve bağımsızlığını ilan etti” (Ekici, 2019, s. 479). Günümüzde, “Türkiye, ABD, Fransa, İran, Azerbaycan, İsrail, Avusturya, Rusya Federasyonu ve İsveç gibi ülkelerde çok sayıda Gürcü bulunmaktadır” (Çiloğlu, 1993, s. 94).

Gürcistan, Orta Doğu ve Kafkas arkeoloji ve etnografyasına ait binlerce eserin yer aldığı tarihi müzelerin bulunduğu Kafkas ülkelerinden biridir. Gürcistan'ın başkenti olan Tiflis'in merkezinde birçok tarih, sanat, eğitim, doğa ve etnografya müzesi bulunmaktadır. Bu müzelerin en gösterişlilerinden biri olan Gürcistan Ulusal Müzesi gerek mimari gerek modern yapısıyla geçmişe ışık tutan, eserlerin özenle kronolojik sıraya göre teşhir edildiği, geçici ve kalıcı olarak sergilenen eserlerle dolu mekânlardan biridir. "Gürcistan Ulusal Müzesi, "Gürcistan'daki birçok başlıca müzeyi birleştiren bir ağıdır. Bu ağ, birleşmiş kurumların yönetimini modernize etmeyi ve yapısal, kurumsal ve yasal reformlar çerçevesinde araştırma ve eğitim faaliyetlerini koordine etmeyi amaçlamıştır" (https://ewikitr.top/wiki/Georgian_National_Museum, 2022). Gürcistan Ulusal Müzesi'nin kökeni ve kuruluşu hakkında Oksay (2017) şöyle bir açıklama yapmıştır:

Gürcistan Müzesinin kökeni Rus Kraliyet Coğrafya Birliği Müzesi'ndeki Kafkasya Departmanının 10 Mayıs 1852'de açılmasına dayanmaktadır. 1865'te "Kafkas Müzesi", yukarıda bahsi geçen bölümün bir parçası olarak Gustave Rade'in girişimiyle kurulmuştur. İlk sergisi 1867 yılında açıldı. 1881'de Kafkas Müzesi Tiflis'te düzenlenen 5. Uluslararası Arkeologlar Toplantısı'nda aktif olarak yer almıştır. 1919'da ismi, "Gürcistan Müzesi" olarak değiştirilmiştir. Şubat 1921'de Gürcistan Menşevik Hükümeti, Bolşeviklerin Gürcistan'a saldırması sebebiyle Gürcistan Müzesi ve kiliselerdeki devlet hazinelerinin yerini değiştirmeye karar verilerek hazine ilk önce Kutais'e sonra da Batum'a gönderilmiştir. Ancak sonunda 248 kutuda paketlenip Fransa'ya taşınmıştır. Büyük engellere rağmen ünlü Gürcü Halk Figürü olan Ekvtime Takaishvili, bu hazineleri korumuş ve güvenli bir şekilde, ikinci dünya savaşının sonunda Gürcistan'a geri vermiştir. Sovyet işgalinden sonra, müze geliştirmenin yeni bir etabı başlamıştır. Bu dönemde önemli bilimsel araştırmalarda büyük artış sağlanmış ve devlet destekli müzenin himayesinde eşsiz keşifler yapılmıştır. 1947'den itibaren müze Simon Janashia Müzesi olarak anılmaktadır. Gürcistan'ın Sovyet yönetiminden bağımsızlığından önce ve sonra oluşan gergin politik durumlardan dolayı, müze, koleksiyonlarını korumak için çok dikkatli hareket etmek zorunda kalmışlardır (Oksay, 2017, s. 372).

Sanat, doğa, tarih ve kültürel eserlerin bulunduğu, çeşitli tarihsel süreçleri ve hareketliliği yansıtan müzenin farklı katlarında çeşitli kalıntılar sergilenmektedir. Bodrum katta; insanlık tarihini yansıtan Yontma Taş, Neolitik, Bronz, Demir ve Ortaçağ eserlerinden oluşan arkeolojik ve etnografik eserler sergilenmektedir. Birinci katta; M. Ö. 4./5. yüzyıldan kalma yöre insanının zevklerini, zanaatını ve sanatını yansıtan altın, gümüş gibi çeşitli metallere mücevher parçaları ve takılar, madeni paralar, aletler, mutfak eşyalarından oluşan eserler bulunmaktadır. İkinci katta; Gürcistan geleneksel giysileri ve tamamlayıcı aksesuarları (kemer, silah, kılıç, başlık vb.) içeren etnografik eserler yer almaktadır. Üçüncü katta ise Sovyetler Birliği dönemine atfen 1921-1991 yılları arasında Sovyet İşgali Müzesi niteliğinde ve Rus işgalini yansıtan; resim, hikâye, film gibi görseller sergilenmektedir. Gürcistan Ulusal Müzesi günümüzde antropolog ve arkeolog olan Gürcü kökenli Prof. David Lordkipanidze tarafından yönetilmektedir. Gürcistan Müzesi birçok müzenin de yönetimini bütünleştiren bir müzedir. Bu müzeler şöyle sıralanmıştır:

Simon Janashia Gürcistan Müzesi, Tiflis; Samtshe-Javakheti Tarih Müzesi, Akhaltsikhe; Açık Hava Etnografya Müzesi, Tiflis; Gürcistan Sanat Müzesi, Tiflis ve şubeleri; Sovyet İşgali Müzesi, Tiflis; Dmanisi Müzesi-Tarih ve Arkeoloji Rezervi, Dmanisi; Vani Müzesi-Arkeoloji Rezervi, Vani; Tiflis Tarih Müzesi, Tiflis; Svaneti Tarih ve Etnografya Müzesi, Mestia; Paleobiyoloji Enstitüsü, Tiflis; Sığnaği Müzesi, Sığnaği (<https://tr.wikipedia.org>, 2022).

2. Gürcistan Ulusal Müzesi Geleneksel Erkek Giysileri

İnsanların yaşamış olduğu toplum içerisinde; örf, adet, gelenek-görenek, yaşanan olaylar, inanç gibi faktörler giyinmeyi etkilemiştir. Gürcü insanının geçmişte yaşadığı dönemin savaşçı ruhunu temsil eden geleneksel erkek giysileri ve aksesuarları Gürcistan'ın milli giysilerinden olup giysi kültürlerini yansıtan en önemli örneklerindedir. Günümüzde müzelerde, halk oyunlarında, özel günlerde görebileceğimiz bugiysiler, günlük hayatta varlığını ve kullanımını kaybetmiştir.

Birçok Kafkas ülkesinde benzer şekilleri ve özellikleri görülen Gürcü geleneksel erkek giysileri ve aksesuarları; arkalık (çoha), gömlek, pantolon, deri ayakkabı, başlık, fişeklikleri, sallama kemer, gümüş kemer, belde tabanca, barutluk, kılıç, hançerden oluşmaktadır.

Kafkas giysilerinin kökeninin Gürcüler olduğu ve bu millettten farklı Kafkas halklarına yayıldığı söylenmektedir. Bu bağlamda Topçışvili (2019)'ye göre; "Kafkasya'nın bu ortak kıyafeti Gürcü halkının bağrında oluştu ve daha sonra buradan Kafkasya'nın diğer halklarına yayıldı. Erkek giysisi "çokha-akhalukhi" Gürcistan'da ortaya çıktı ve onu Kafkasya'nın başka halkları buradan alıp sahiplendiler" (Topçışvili, 2019, s. 92) şeklinde açıklama bulunmaktadır. Gürcüler arasında en çok giyilen geleneksel erkek giysisi "Çoha"; yünlü kalın kumaştan üretilen, üst beden giysisidir. Kökeni 13 -14 yy.'larına kadar dayanan Çoha birçok millet, din adamı, yönetici tarafından giyilmiş Kafkas erkek geleneksel giysilerdendir. "Gürcü erkek kıyafeti – çokha–akhalukhi – (çoha) Gürcüler haricinde Kuzey Kafkasya'daki başka halklar tarafından da kullanılırdı. Yani çokha aynı zamanda Kafkasya'nın ortak giysisidir"(https://www.gurcu.org/g-rc-giyim-tarihinden-okha-akhalukhi-prof-dr-roland-top-i-vili-icerigi-775.html, 2022). Üzerinde kullanılan giysi tamamlayıcı aksesuarlar askeri teçhizatı andırdığı için askeri giysi olarak da tanımlanabilir. Ayrıca geçmişte günlük yaşamda da oldukça yaygın kullanılmıştır. "Çoha"nın çeşitli şekilleri ve isimleri bulunmaktadır. Hevsureti Çoha'sı (Bkz. Görsel 1a); "Orta Çağda giyilmiş çoha'lara en yakın çoha türü olarak kabul edilir. Hevsureti çohası haç ve ikonlardan oluşan zengin süslemelere sahiptir" (https://tr.wikipedia.org/wiki/%C3%87çoha, 2022). Üzerinde halı motiflerine benzer bezemeler bulunmaktadır. Kare, hakim, şömizye, yuvarlak yakalı türleri olup, belin kenar kısımları yırtmaçlıdır. Yaka, göğüs kısmı, kol uçları ve yırtmaç kenarları şerit görümlü motiflerle sıralanmıştır. Geniş formlu ve boyu kalça altına gelecek şekilde uzunluğa sahiptir.

Kartli-Kaheti Çohası (Bkz. Şekil 1b); uzun kollu, "V" yakalı, belden diz altına kadar genişleyerek uzanan, göğüslerinde kurşunluk bulunan yün kumaşlı dış giysidir. İçerisine hakim yakalı, önü düğmeli ya da şeritli (pat) gömlek (Bkz. Şekil 4a-b) giyildiği görülmektedir. Etek kenarları yırtmaçlı veya yırtmaçsız olanları vardır. Kafkas Çoha'sına göre daha sade görümlüdür. Kemersiz olarak da kullanılan Kartli-Kaheti Çohası, sallamalı veya gümüş kemer de takılmaktadır. Bu kemerler üzerinde kılıç ve hançer geçirilmektedir. Askeri giysi olarak kullanılan Kartli-Kaheti Çohasının omuzlarında rütbeye apoletleri kullanılmaktadır.

Kafkas çohası; form olarak Kartli-Kaheti çohasına (Bkz. Şekil 1b) benzemektedir. Fakat üzerinde gümüş süslemeler daha çok kullanılmaktadır ve bu yüzden daha gösterişlidir. "Kafkas çohası genellikle siyah, gri, beyaz, mavi, kırmızı veya kahverengi kumaştan yapılır. Azeri halk müziği türü olan muğam sanatçıları da bu çoha türünü giymektedir. Geleneksel olarak giyen kişinin yaşına bağlı olarak çohanın rengi de değişiklik gösterir" (https://tr.wikipedia.org/wiki/%C3%87çoha, 2022). Kafkas çohası tamamlayıcı aksesuarları; sallamalı kemer veya gümüş kemer, hançer, akhalukhi (gömlek), kabalahi ve nabdis kudi (başlık)'tır. Gürcü çohasının her iki göğüs kısmında fişek (kurşun) koymak amaçlı giysiye cep şeklinde dikilmiş kurşunluk (Bkz. Şekil 1b) bulunmaktadır ve kurşunluğun üzerinde gümüş veya altın şeritler geçirilmiş örnekleri de bulunmaktadır. Ayrıca bu fişeklerin bazılarının başlarında zincirlerle birbirine bağlanmış kapak görümlü aksesuarlar (Bkz. Şekil 5b)

takılmıştır. Göğüs üzerinde fişekliğin bulunmadığı çohalarda, giysi üzerine ayrıca takılan deri bir kumaş üzerinde dizili (Bkz. Şekil 4b), omuz ve koltuk altından geçirilerek takılan giysi tamamlayıcı aksesuarlar kullanılmıştır. Ayrıca çohanın üzerine nişan, zincirli saat gibi aksesuarlar da takılmıştır.



Şekil 1: Çoha Örnekleri. a; Hevsureti Çoha'sı (Öztürkhan, 2019), b; Kartli-Kaheti Çoha'sı (Georgia National Museum, 2019).

Çohanın altına “niphavi” adlı, belden lastikli ve belden kalça altına kadar oldukça geniş formu olup diz altında ise bacağı saran formudur. Niphavi'nin kalçasının bol olmasının ve paçalarının dar olmasının nedeni ata binerken rahat kullanımından kaynaklıdır. Ayrıca ata binerken “satzarmartuli ve mogun”i de giymişlerdir” (<https://tr.wikipedia.org/wiki/%C3%87choha>, 2022). Sonraları pantolonun yaygınlaşması ile boru paça pantolonlar giyilmiştir. Ayaklarına “paiçi” denilen diz altına kadar uzanan, üzerinde yöresel motiflerin olduğu el örgüsü yün çorap giyilmiştir. Bazılarında ise deri çizme giyilmediğinde, soğuktan korunmak için bu çorapların üzerine ayak bileğinden diz altına kadar sarılan Türkçesi “tozluk” (Bkz. Şekil 2a) olan giysi tamamlayıcısı giyilmiştir.



Şekil 2. Tozluk ve çizme (tzuğa ve maşia) örneği. a) Tozluk, b) Deri çizme (Georgia National Museum, 2019).

Ayaklarına “tzuğa ve maşia” (dönemin ayakkabısı), (Bkz. Şekil 2b) adlı diz altına kadar uzanan, tabanlı deri çizme şeklinde ayakkabı, sosyal statüsü alt tabakan olan yerel halk çarık, yemeni tarzı deri ayakkabılar (Bkz. Şekil 3) giyilmiştir.



Şekil 3. Deri ayakkabı örnekleri (Georgia National Museum, 2019).

Gürcü erkeği başlarına, “Papakhi” (papak) ve boyu kısa ve uzun formlu tepede üçgen görünümlü, kalın çuha ve deriden üretilen “nabadi (keçe) göçebe kültürünün parçası olup, hayvancılık yapan ve zamanlarının çoğunu açık havada geçiren halklar tarafından üretilmiş” (Topçışvili, 2019: 129), başlıklar takmışlardır. Papakhi, (Bkz. Şekil 4a) soğuk hava koşullarından korunmak amaçlı giyilmiş, günümüzde de özel günlerde ve halk oyunlarında taktıkları uzun tüylü deri baş giysisidir. Bu başlığın üçgen ve silindirik gibi farklı formları olup; kuzu, keçi, koyun derisinden tasarlanmış olanları da mevcuttur. Özellikle kısa ve kıvrırcık tüylü olan başlıklar kuzu derisinden (Bkz. Şekil 4c) üretilmiştir.



Şekil 4. Gürcistan erkek giysileri (Georgia National Museum, 2019).

Tepesi üçgen veya kubbe formu nabadi (keçe) başlık çeşitlerinin bazıları boyunu korumak için ve boyuna sarılmak (Bkz. Şekil 5a-b) amaçlı kulak yanlarından uzatılarak tasarlanmıştır. Bu başlıkların bazılarında altın rengi sırma iplerle yöresel motifli süslemeler işlenmiştir (Bkz. Şekil 5a).

Çohanın üstüne giyilen pelerin görünümlü keçi, koyun veya kuzu derisinden elde edilen keçeye benzeyen kumaştan üretilen giysi parçası soğuk havalarda en dış giysi olarak giyilmiştir. Omuza atılarak giyilen pelerin (Bkz. Şekil 4a) görünümlü bu giysi çoğunlukla siyah olarak kullanılmıştır.

Giysi tamamlayıcı aksesuarlarının en önemlilerinden biri olan sallamaları olan deri kemer (Bkz. Şekil 4b - 5b) ve gümüş (Bkz. Şekil 4c) kemer çohanın en önemli tamamlayıcı aksesuarlarından olarak değerlendirilebilir. Önü düğmeli veya düğmesiz olarak tasarlanmış çohayı belde sabitlemek için kullanılan kemerler; silah, hançer, kılıç, saat gibi aksesuarların bedende taşınmasında önemli rol oynamaktadır. Sallamaları olan deri kemerin bazıları sade iken bazılarının çeşitli kısımlarında gümüş metal süslemeler bulunmaktadır. Gümüş kemer ise çeşitli form ve tasarımlar bulunmakla birlikte çoğunlukla; deri üzerine yan yana dizili gümüş plakaların sıralandığı parçaların birleşiminden oluşan giysi tamamlayıcı aksesuar olarak çohanın üzerinde kullanılmıştır. Gümüş kemerin ön ortasında çeşitli kemer tokaları kullanılmış olup üzeri savat, kabartma, granülasyon gibi tekniklerin kullanıldığı motif ve süslemeler görülmektedir. Benzer süslemeler ve işçilik silah, bıçak, kılıç ve saat gibi tamamlayıcı aksesuarlarda da görülmektedir.



Şekil 5. Gürcistan erkek giysileri (Georgia National Museum, 2019).

SONUÇ

Geçmişten günümüze İnsanoğlu üretmiş olduğu birçok eseri çeşitli biçimlerde muhafaza ederek ve bu eserlerin kullanım ömürlerini uzatıp koruyarak gelecek nesillere aktarmak istemiştir. Önceleri ilkel yollarla yapılan koruma yöntemleri günümüzde modern ve bakımlı müzeler ile daha sağlıklı bir şekilde yapılmaktadır. Gürcistan Ulusal Müzesi günümüz modern müzeler arasında yer alan arkeolojik ve etnografik eserlerin yer aldığı, mimarisi ve kalıntıları ile insanlık ve Gürcistan tarihine ışık tutan müzelerden bir tanesidir. Fakat Gürcistan derin bir tarihe ve geleneksel giyim kültürüne sahip olmasına rağmen yeterli veri toplanamamaktadır. Çünkü bölge geçmişte birçok kez istilalara, savaflara, yağmalara maruz kaldığından ve coğrafi koşullarından dolayı tarihi gün yüzüne çıkaracak kalıntılar günümüze çok fazla ulaşamamıştır. Ayrıca etnografik eserler içerisinde yer alan giysiler çabuk deforme olduğundan ve doğa koşullarına dayanamadığından dolayı kısa ömürlüdürler ve gelecek nesillere taşınması oldukça zordur. Günümüzde müzelerde bile doğru muhafaza (ısı, aydınlatma, hava akışı, ilaçlama vb.) edilmediği takdirde bu giysiler; ortamdaki kaynaklı böceklenme, yıpranma, solma gibi etkenlere maruz kalabilmektedir.

Her ulusun kültüründe insanları bir araya toplayan, milli olan, eşsiz ve benzersiz birçok kültürel hazinesi vardır ve şüphesiz bu zenginlikleri geleceğe aktarmak ulus için çok önemlidir. Bu zenginliklerden biri olan Gürcistan geleneksel giysileri, kullanıldığı dönemin birçok değerini (inanç, sanat, sosyo-ekonomi, zanaat vb.) yansıtan kültürel taşıyıcılardır. Maddi kültürün en önemli unsurlardan olan bu taşıyıcılar buldukları toplumların kültür ve tipolojisi ile ilgili

birçok bilgi ve ipucu verir. Gürcistan farklı etnik yapılarının olduğu ülkelerden biri olduğu için ve geleneksel erkek giysileri ve tamamlayıcı unsurları; kumaş, renk, model ve süsleme vb. özellikleriyle geleneksel Kafkas giyim kültürünü yansıtır niteliktedir.

Gürcistan Ulusal Müzesinde bulunan geleneksel erkek Kafkas giysileri, geçmişten günümüze milli ve kültürel özellikleri bünyesinde barındıran etnografik değerlerdir. Müzede geleneksel giysiler, tamamlayıcı aksesuarları ile bir kompozisyon şeklinde sergilenmektedir ve giysi ve aksesuarlarında en dikkat çekici unsur ise savaş dönemini yansıtan öğelerdir. Giysi ve tamamlayıcı aksesuarlarında bulunan (kurşunluk, bıçak, silah, kılıç vb.) bu öğeler erkek geleneksel Kafkas giysilerinin ayrılmaz bir parçasıdır ve yöre insanının savaşçılığını temsil eder niteliktedir.

Gürcistan geleneksel erkek Kafkas giysileri, birçok kültürel varlıkta olduğu gibi zamana ve teknolojik gelişmelere ayak uyduramayıp zamanla kullanımını tükenmiştir. Günümüzde sandıklarda, fotoğraf arşivlerinde ve müzelerde de görebileceğimiz bu giysiler yerel halk tarafından halk oyunlarında ve özel günlerde kullanımına az da olsa devam etmektedir.

Coğrafi ve jeopolitik koşulların etkisiyle birçok topluma ev sahipliği yapmış olan Gürcistan erkek Kafkas geleneksel giysileri geçmişte birçok Kafkas halkları tarafından kullanılmıştır. Farklı coğrafi alanlara da yayılmış olan bu halkların giysileri insanlığın ortak mirası olmuştur ve bu giysilerin tanıtılması, yaşatılması ve geleceğe aktarılması önem arz etmektedir.

Gürcistan Ulusal Müzesi Erkek Geleneksel Giysilerinin İncelemesi çalışmasında Gürcistan geleneksel erkek Kafkas giysilerinin tipolojik ve kültürel özellikleri açıklanarak yorumlanmaya çalışılmıştır. Bu çalışma ile kültürel taşıyıcı olan Gürcistan geleneksel Kafkas erkek giysilerinin kültürel değerleri ve birikimlerini geleceğe taşımak hedeflenmiştir. Bu çalışma ile geçmişten günümüze Gürcistan insanının hayatını etkileyen unsurlar göz önüne alınarak Gürcistan geleneksel erkek Kafkas giysi değerlerinin geleceğe taşınması gereklilik olarak görülmüştür.

Ulusların geleceklerini sağlam temellere atabilmelerinin en önemli yollarından biri kültürel değerlerini koruyup sahip çıkmalarıdır. Kültürlerini, ulusal ve uluslararası alanda kuşaktan kuşağa tanıtmak ve insanları bilinçlendirmek, koruma bilinci ile sağlanabileceği düşünülmektedir. Günümüzde bu görevi üstlenen müzeler tarihi kalıntıların örneklerini sergileyerek ulusların zenginliklerini gün yüzüne çıkarmak, kültürel zenginlikleri unutturmamak, yaşatmak ve bu değerleri korumak için faaliyetlerini sürdürmektedir. Bu bağlamda kültürel varlıklar içerisinde yer alan geleneksel Kafkas giysilerinin yaşatılması ve korunması için müzelerin yanında; yerel halka, ulusal ve uluslararası kurum ve kuruluşlara önemli görevler düşmektedir. Alanında uzman kişiler tarafından profesyonel çalışmalar yapılarak günümüze ulaşabilmiş geleneksel giysiler tespit edilip; bütün olarak incelenmeli, literatüre kazandırılmalı ve müzelerde korunması sağlanmalıdır.

KAYNAKÇA

Arsoy, R. (2021). Günümüz Modasında Eklektik Kostüm Eğilimleri. ISPEC 6th International Conference on Social Sciences & Humanities, Siirt-Turkey. ss 198-204.

Ayçiçek, A., Seçkin, A. (2021). Gürcü Kaynaklarına Göre Tiflis Emirliği. Karadeniz Araştırmaları Enstitüsü Dergisi, 7/13, s. 265-274.

Begiç, H, N. (2018). Ankara Çubuk Köylerinde Geleneksel Gelin Giysileri. Avrasya Uluslararası Araştırmalar Dergisi 6 (15), ss:1113-1131.

Canım, R. (2011). Gürcistan İzlenimleri. Doğu Coğrafya Dergisi, 7(7). s. 221-232.

Çiloğlu, F. (1993). Gürcüler 'in Tarihi, İstanbul: Ant yayınları.

Demirel A, N. (2019). Gelenekli Bir Yaşam Örneđi “Tahtacı Türkmen Giysileri”. Ankara: İksad Yayınları.

Ekici, Y. (2019). Gürcistan’ın Bađımsızlıđını Kazanması İle Birlikte Transkafkasya’da Türk-Gürcü İlişkilerinde Yaşanan Gelişmeler (1918-1920). Fırat Üniversitesi Sosyal Bilimler Dergisi, 29(1), s: 477-490.

Gül, M. (2009). Türk- Gürcü İlişkileri ve Türkiye Gürcüleri. SAÜ Fen Edebiyat Dergisi, 11(1), ss:75-108.

Güngör, B. (2013). Kafkasya Bölgesinde Uluslararası Aktörlerin Deđişmeyen Mücadele Alanı: Gürcistan. KTÜ. Sosyal Bilimler Dergisi. https://www.ktu.edu.tr/dosyalar/sbedergisi_b681d.pdf.

Halaç, H. H., Abacı, C. S., Dađlı, H. (2021). Arkeolojik Kalıntılar Üzerine İnşa Edilen Müzelerin Tasarım Yaklaşımları. Uluslararası Toplum Araştırmaları Dergisi, 17(35), s:2225-2253.

https://ewikitr.top/wiki/Georgian_National_Museum (erişim: 04.08.2022)

https://tr.wikipedia.org/wiki/Kategori:G%C3%BCrcistan%27daki_m%C3%BCzeler(erişim: 04.08.2022)

<https://www.gurcu.org/g-rc-giyim-tarihinden-okha-akhalukhi-prof-dr-roland-top-i-vili-icerigi-775.html> (Erişim: 12.08.2022)

Koca, E., Koç, F., Çotuk, Ç. (2009). Geleneksel Giyim Ögelerinin Esin Kaynađı Olarak Giysi Tasarımına Katkıları. e-Journal of New World Sciences Academy, 4 (3), s: 88-103.

Oksay, N. (2017). Gürcistan Ulusal Müzesi’ndeki Azerbaycan Yöresine Ait Kilim Dokumaları. International Periodical for the Languages, Literature and History of Turkish or Turkic,12(21), s. 367-388.

Öztürkhan, Y. (2019). Kars Fotoğraf Sanatçısı.Erişim: 02.09.2022

Seçim, E. (2013). Sosyo Ekonomik ve Kültürel Yaşantıların Moda Tasarımı Öğrencilerinin Koleksiyonlarına ve Tasarım Deđerlerine Yansıması. Gazi Üniversitesi, Eğitim Bilimler Enstitüsü (Yayımlanmış Yüksel Lisans Tezi), Ankara.

Topçışvili, R. (2019). Kafkasya’nın Ortak Erkek Kıyafetinin Kökeni (Gürcü Giyim Tarihinden: Çokha Akhalukhi), (Çev. Şenol, E.). Tbilis

TASARIM EĞİTİMİNDE DİJİTAL TEKNOLOJİLERİN YARATICILIĞA ETKİSİ

THE EFFECT OF DIGITAL TECHNOLOGIES ON CREATIVITY IN DESIGN EDUCATION

Anıl SÜVARİ

Dr. Öğr. Üyesi, Afyon Kocatepe Üniversitesi
Güzel Sanatlar Fakültesi
İç Mimarlık ve Çevre Tasarımı Bölümü
Orcid No: 0000-0002-1390-2236

ÖZET

Dijital teknolojilerin günümüzde yaşantımızın her alanında kullanıldığı görülmektedir. Bu alanlar arasında dijital teknolojilerin eğitimde etkin şekilde kullanımı söz konusudur. Eğitim disiplinleri dijital teknolojileri kendi eğitim hedefleri doğrultusunda değerlendirerek kullanmaktadır. Tasarım eğitimi açısından bireyde yaratıcılığın geliştirilmesi önemli eğitim hedefleri arasında yer almaktadır. Bu çalışma dijital teknolojilerin tasarım eğitiminde yaratıcılığın geliştirilmesi üzerindeki etkisini konu edinmektedir. Bu bağlamda tasarım disiplinlerinden biri olan İç Mimarlık ve Çevre Tasarımı lisans bölümü ele alınmaktadır. Nitel araştırma yöntemlerinden fenomenolojik yaklaşım kullanılmıştır. Türkiye’de bir devlet üniversitesinde İç Mimarlık ve Çevre tasarımı bölümü 37 üçüncü sınıf lisans öğrencisi araştırmanın katılımcıdır. Yaratıcılık konusunda literatüre önemli katkıları olan Torrance’nin yaratıcı düşünme kavramlarından akıcılık, özgünlük ve esneklik temaları çerçevesinde katılımcılara açık uçlu sorular sorulmuştur. Çalışmanın verilerinin değerlendirilmesi içerik analizi yoluyla yapılmıştır. Buna göre dijital teknolojilerin yaratıcılık üzerine etkisinde özgünlük kriterinin etkisi en az olurken esneklik kriterinin etkisinin en fazla olduğu sonuçlarına ulaşılmıştır.

Anahtar Kelimeler: Dijital Teknoloji, Tasarım Eğitimi, İç Mimarlık, Bilgisayar Destekli Tasarım

ABSTRACT

It is seen that digital technologies are used in every aspect of our lives today. Among these areas is the effective use of digital technologies in education. Educational disciplines use digital technologies in line with their own educational goals. In terms of design education, the development of creativity in the individual is among the important educational goals. This study focuses on the impact of digital technologies on the development of creativity in design

education. In this context, the undergraduate department of Interior Architecture and Environmental Design, which is one of the design disciplines, is discussed. The phenomenological approach, one of the qualitative research methods, was used. 37 third year undergraduate students from the Department of Interior Architecture and Environmental Design at a state university in Turkey are the participants of the research. Open-ended questions were asked to the participants within the framework of the themes of fluency, originality and flexibility, which are among the creative thinking concepts of Torrance, who has made significant contributions to the literature on creativity. Evaluation of the data of the study was made through content analysis. Accordingly, it has been concluded that while the effect of the originality criterion is the least on the effect of digital technologies on creativity, the effect of the flexibility criterion is the highest.

Keywords: Digital Technology, Design Education, Interior Architecture, Computer Aided Design

TEKSTİL VE MODA TASARIMINDA KAZ TÜYÜ KULLANIMI

USE GOOSE FEATHER ın TEXTILE and FASHION DESIGN

Dr. Öğr. Üyesi Emine ERDOĞAN

Kafkas Üniversitesi, Güzel Sanatlar Fakültesi

ORCID ID: 0000-0003-0249-4369

ÖZET

Dünyanın birçok yerinde kaz yetiştiriciliği, gerek kırsal alanda yerel halk tarafından gerek üretim tesislerinde yapılmaktadır. Kaz tüyü kazın tenine en yakın tabakadır. Yumuşak dokulu, hafif ve ince olan kaz tüyleri; havayı tutma, uzun süreli dayanıklılık, nefes alabilme ve verebilme, yalıtım özellikli doğal bir üründür. Ayrıca diğer kanatlı kuş tüylerine nazaran daha büyük ve yumuşaktır.

Çoğunlukla etinden faydalanılan kazların tüyleri tekstil ve moda tasarım alanında geniş bir yelpazeye sahiptir. Özellikle yüksek sıcaklık sağlar ve rahat saklanabilir. Kaz tüyleri yatak, yorgan, yastık, koltuk, uyku tulumu, giysi, giysi tamamlayıcı aksesuar gibi birçok tekstil ve moda alanında kullanılmaktadır. Araştırmada kaz tüyünden üretilen tekstil ve moda tasarım örnekleri incelenerek kullanılabilirlik açısından avantaj ve dezavantajları yorumlanmaya çalışılacaktır.

Anahtar Kelimeler: Kaz tüyü, Tekstil, Moda, Tasarım.

ABSTRACT

In many parts of the world, goose breeding is carried out both by local people in rural areas and in production facilities. Goose down is the layer closest to the skin of the goose. Soft, light and fine goose down; It is a natural product with air retention, long-term durability, breathability and insulation properties. It is also larger and softer than other winged bird feathers.

The feathers of geese, which are mostly used for meat, have a wide range in the field of textile and fashion design. It provides especially high temperature and can be stored comfortably. Goose feathers are used in many textile and fashion areas such as mattresses, quilts, pillows, armchairs, sleeping bags, clothes, and complementary accessories. In the research, textile and fashion design examples produced from goose down will be examined and the advantages and disadvantages in terms of usability will be tried to be interpreted.

Keywords: Goose feather, Textile, Fashion, Design.

GİRİŞ

“Kaz, beyaz veya gri tüylü, uzun boyunlu, birçok türü bulunan, uçan, suda ve karada yaşayan, iri, genellikle otlarla beslenen, yabani olmakla birlikte evcil olarak da yetiştirilen, ayakları perdeli bir kuş türüdür” (<https://tekstilsayfasi.blogspot.com/2019/01/kaz-tuyu-urunler.html>). “Kazların evcilleştirilmeleri yaklaşık 3000 yıl önce Mısır'da gerçekleştirildiği düşünülmektedir ancak bazı araştırmalar bunun daha da erken olabileceğini öne sürmektedir. Buna rağmen kazlar hiçbir zaman ticari olarak tavuklar ve hatta ördekler kadar kullanılmamıştır” (Buckland ve Guy,

2002:1. Bölüm). “Dünya kaz tüyü dış ticaretinde ihracatta Çin sahip olduğu %35,2’lik oran ile başı çekerken, ABD ise %27,7’lik oran ile başta gelen ithalatçı ülke konumunda yer almaktadır.

Türkiye’de kaz yetiştiriciliği, Güney Doğu Anadolu, Batı Karadeniz, İç Ege, Doğu Anadolu Bölgesi, Orta Anadolu, Göller Bölgesi köylerinde görülmektedir” (Alkan ve Eren. 2019:252). Türkiye’de kaz varlığı açısından 2011 yılında (TÜİK) Kars, Muş, Ardahan, Batman ve Ağrı ilk beşte yer alan illerimizdir” (Orala ve Dirgar, 2017:11). 2018 verilerine göre toplam kaz varlığı içindeki pay (%) sıralamasında “Kars, Muş, Ardahan, Çankırı, Kütahya, Samsun, Afyon, Yozgat, Şanlıurfa, Çorum, Erzurum, Konya, Erzincan, Ankara, Diyarbakır, Şırnak, Ağrı, Eskişehir ve Edirne” (Saatcı vd., 2021:24) şeklinde sıralanmaktadır.

Kaz tüyü hayvan için hayati önem taşımaktadır ve kazın tenine en yakın tabakadır. Kaz tüyü iri ve küçük tüylerden oluşan, yumuşak dokulu, hafif, uzun ömürlü ve protein lif olma özelliğine sahip malzemedir. Kaz tüyü üretimi canlı veya cansız çeşitli yollarla yapılmaktadır. Üretim tesislerinde ve ya kırsal alanda kesimi yapılan veya “canlı kazlardan tüy elde etmek için kazlar kısa süre (60-70°C, 1-3 dk.) haşlanmaktadır. Kanat ve kuyruk kısmında bulunan sert kıkırdak yapılı tüyler elle, kalan tüyler ise elle (Görsel 2) ya da bir yolma makinesiyle (Görsel 3) alınır” (Buckland ve Guy, 2002:10. Bölüm). Tüyler sanayi tipi kurutma (Görsel 2) makinalarında kurutulur. Küçük miktarlar için tüyler serilir ve kurumasını kolaylaştırmak için sık sık karıştırılır.



Görsel 1. Canlı yetişkin kazlardan tüy yolma işlemi (Polonya)



Görsel 2. Hava akımlarında tüylerin ayrılması (Fransa)



Görsel 3. Kaz tüyü yolma makinası

Kaynak: Buckland ve Guy, 2002:10. Bölüm (Görsel 1-2-3)

Kaz tüyü yapısı itibariyle yüksek hacimli olup iyi bir yalıtım özelliğine sahiptir. En değerli tüy ürün, kazın göğüs (gıdık) bölgesinden elde edilen tüydür ve onu ince sırt tüyleri takip eder.

Yetiştirilen kaz tüylerinin renkleri yetiştiği iklim ve çevre koşullarına göre; alaca, beyaz, siyah ve gri gibi renklerden oluşmaktadır. “Kaz tüyleri ördek ve diğer kuş tüyelerine göre daha büyük ve yumuşaktır” (Saatci vd., 2021: 130). “Kaz tüyü 50 yıla varan ömrü ve yatak ürünlerinde dayanıklı bir dolgu maddesi olması nedeniyle oldukça değerlidir” (Kırmızıbayrak vd. 2016: 49). Kaz tüyü ısı izalasyonu sayesinde yüksek sıcaklık sağlar ve rahat saklanabilir. Kaz tüyü yumuşak dokulu, hafif ve ince olan kaz tüyleri; havayı tutma, uzun süreli dayanıklılık, nefes alabilme ve verebilme, alerjenik düzeyi düşük, yalıtım özellikli doğal bir üründür. Fakat kaz tüyü nemi emme özelliğinden dolayı dezavantaja sahiptir. Emilen nem üründe ağırlık yapabileceğinden ve tüyün birbirine yapışmasına neden olabileceğinden dolayı tüyün ısı koruma (yalıtım) özelliği azalmaktadır. Bu dezavantajı en aza indirmek için tüye su itici hidrofobik özellik uygulanmakta veya daha az nem tutma özelliği olan gıdık tüyleri kullanılmaktadır. Bu uygulama ile tüyün nemi emme en aza indirgenip ve tüy yapısı bozulmayarak kullanım ömrünü uzatabilmektedir.

Geçmişte popüler bir yazım aracı olarak da kullanılan kaz tüyleri günümüzde çeşitli amaçlar için kullanılmaktadır. “Kullanım ömrü yün, elyaf ve pamuğa göre uzun olmasına rağmen fiyatları, arzın düşük olmasından kaynaklı yüksek seviyelerdedir. Kaz tüyünün kalitesi ve verimi kazın ırkına ve yaşına göre değişebilmektedir. Yapılan çalışmalarda, yaşlı kazlarda tüy veriminin daha fazla olduğu görülmüş ve tüy verimi yaklaşık bir kaz için 200-250 g/yıl’dır” (Eştürk, 2022:2760). Kaz tüyü “yoğunlukları bakımından bazı doğal elyaflar arasında bir karşılaştırma yapılacak olursa, tüyün yoğunluğu 0,8 g/cm³, bitkisel elyafların yaklaşık 1,3 g/cm³ ve yapağı elyafının ise 1,5 g/cm³ tür” (Kırmızıbayrak vd., 2016:48).

Hayvan tüylerinin canlıyken yolunmadığını ve hayvanların iyi koşullarda yetiştirildiğini kanıtlamak için bazı standartlar getirilmiştir. Çoğunlukla büyük outdoor firmaları mu standartlara sahiptir. Bunlar, Traceable Down Standart (TDS) ve Responsible Down Standart (RDS)’dir. “Bu standartlar canlı hayvanlardan tüy alınmadığını, beslenen hayvanların son derece iyi koşullarda bakıldığını, over-feeding gibi uygulamalara ve insani olmayan hiçbir işleme maruz bırakılmadığını garantiler” (<https://vegangazete.com/kaz-tuyu-nasil-elde-edilir-2/>).

Kaz tüyü tekstil ve moda alanında geniş bir yelpazeye ve ekonomik değere sahip materyaldir. Etik ihlaller (canlı yolum vb.) yapılmadığı sürece sürdürülebilirlik açısından önemli bir yere sahiptir. Tekstil ve moda tasarım alanında; giyim, yatak malzemeleri, aksesuar tasarımı, mobilya gibi alanlara hitap etmektedir. Sıcak ve soğuk iklimlere uyum sağlayabilen kazların tüyleri nefes alma özelliğinden dolayı kolayca giyilir. Çalışmada bu alanlarda üretilen uyku ve outdoor örnekleri incelenerek yorumlanmaya çalışılmıştır.

1. Tekstil ve Moda Tasarımında Kaz Tüyü

Tekstil ve moda sektöründe kaz tüyleri yüksek ısı izalasyonu, konfor ve hafif olma gibi özelliklerinden dolayı, bu özelliklerin talep edildiği alanlarda kullanılır. Uyku (yastık, yorgan, yatak, uyku pedi vb.), outdoor (mont, pantolon, eldiven, şapka, uyku tulumu vb.) ürünlerin üretiminde kullanılır.

Bu sektörde çalışan bazı firmalar hayvan hakları ve sosyal sorumluluk bilinci ile tedarik ettikleri kaz tüylerinin hangi şartlarda alınacağı ve kullanılacağı ile ilgili üretici ile sözleşmeler yapmaktadır. Örneğin “Maya Tekstil 2010 yılında, EDFA üyesi şirketler tedarik ettikleri tüylerin kaynaklarını belgeleme ve takip etme konusunda bir davranış kodu belgesi imzalamışlardır. Bu davranış koduna göre EDFA üyesi kuruluşlar asla acı ve ızdıraba dayalı elle yolum sureti ile elde edilen kaz tüylerini kullanmamaktadır” (<https://www.penelopebedroom.com/kaz-tuyu-hakkinda-bilmeniz-gerekenler-1>).

1.1. Kaz Tüyü Uyku Ürünleri

Uyku vücut sisteminin hem ruhsal hem de fiziksel olarak güçlenmesini sağlayan, bireyler için konfor ve sağlık açısından önem taşıyan durumlardan biridir. Kaz tüyü uyku malzemeleri alanında dolgu malzemesi olarak; yatak, yorgan (Görsel 6), yastık (Görsel 4), alez (Görsel 5) üretiminde ergonomik bir elyaf olarak kullanılmaktadır.



Görsel 4. Yastık



Görsel 5. Alez



Görsel 6. Yorgan

Kaynak: <https://www.mayasprofessional.com/urunlerimiz/kaz-tuyu>

Kaz tüyü imalatının Dünya genelinde az üretilmesinden dolayı bazı tekstil firmaları çeşitli elyaf ve malzemeleri karıştırarak tekstil ürünleri üretmektedir. Bunlardan bir tanesi “Mayas Professional” firmasıdır. “Özel karışım dolgu malzemesi için kaz tüyü, boncuk elyaf ve sünger parçaları detaylı ve hassas bir programlamayla otomatik olarak dozajlanır, karıştırılır ve doluma hazır hale getirilir. Kapalı ve otomatik üretim sistemiyle kesin oranlarda, hatasız karışım elde edilir” (<https://www.mayasprofessional.com/urunlerimiz/kaz-tuyu>).

1.2. Kaz Tüyü Outdoor Giyim ve Korunma Malzemeleri

Uzun ömürlü kullanım, konfor, sağlık açısından önemli bir yeri olan kaz tüyü outdoor; mont (Görsel 7), yelek (Görsel 8), eldiven (Görsel 10), atkı (Görsel 11), şapka (Görsel 12), tozluk, uyku tulumu (Görsel 9) (gibi ürünler günümüz şartlarında lüks tüketim ürünlerindedir. Çoğunlukla sonbahar-kış mevsimlerinde, hafif ve ısı dengesini koruyabilme özelliklerinden dolayı, soğuk ve kuru şartlarda outdoor kaz tüyü giysileri oldukça iyi bir yalıtım malzemesidir.



Görsel 7. Erkek Mont



Görsel 8. Kadın Yelek



Görsel 9. Tulum

Kaynak: <https://www.kutupayisi.com/kategori/giyim>

Kaynak:

<https://www.kutupayisi.com/urun/marmot-angel-fire-25deg-kadin-uyku-tulumu>

Kaz tüyü outdoor giysileri ve korunma malzemeleri, kaz tüyünün tüyün hacimli yapısından dolayı kabarık bir görüntüye sahiptir. Aynı zamanda kolay saklanabilme özelliğinden dolayı yer tasarrufu sağlar.



Görsel 10. Eldiven

Kaynak:

<https://turkish.alibaba.com/product-detail/Winter-outdoor-warm-hat-men-s-1600493196396.html>



Görsel 11. Atkı

Kaynak:

<https://www.esmeraldaturkey.com/kaz-tuyu-atki->



Görsel 12. Şapka

Kaynak:

<https://www.kutupayisi.com/kategori/giyim/şapka>

Sonuç

Kaz tüyü tekstil ve moda alanında, özellikle uyku ve outdoor ürünlerinde yoğun olarak kullanılmaktadır. Sonbahar ve kış aylarına hitap eden termal bir bariyer olma özelliğine sahiptir. Bu alanlarda kullanılan en uygun ve kaliteli tüyler kazın gıdık (göğüs) ve sırt kısmında bulunan tüylerdir. Uzun ömürlü (ortalama 40 yıl) kullanıma ve doğal olarak nefes alabilen protein yapıya sahip bir elyafır. Üretim şekli zahmetli ve az olduğundan dolayı pahalı bir üründür. Nem tutma özelliğinden dolayı dezavantaja sahip olsa da çeşitli yöntemlerle veya farklı elyaf karışımlarıyla bu dezavantaj en aza indirilebilmektedir.

Tüy, hayvan bedeninin bir parçası olan ve canlıyı dış etkenlerden koruma görevi üstlenen bedene bağlı köklerdir. Kazların bedenleri sıcak tutması için önemli bir işlevi olan kaz tüylerinin canlı bir şekilde bedenlerinden yolunması etik bir ihlal olarak düşünülmektedir. “Son yıllarda oldukça sık gündeme gelen hayvan refahı terimi 1965 yılında kurulan Brambell Komitesi tarafından hayvanların duygusal ve fiziksel bakımdan iyi olmaları şeklinde tanımlanmıştır (Sözcü ve Yılmaz, 2014: 38). “Bu nedenle Avrupa Birliği hayvanlar canlıyken tüylerinin uygunsuz şekilde yolunmasını yasaklamış; hayvanların canlıyken yolunmasını belli şartlara bağlamıştır” (<https://vegangazete.com/kaz-tuyu-nasil-elde-edilir-2/>). Fakat kazların tüketim amaçlı kesiminden sonra tüylerinin yolunup kullanılması sürdürülebilirlik ve etik açıdan önem arz etmektedir.

KAYNAKÇA

Alkan, S., Eren, E. (2019). Ağrı ilinde kaz yetiştiriciliğinin incelenmesi. Akdeniz Üniversitesi Ziraat Fakültesi, 32(2), s. 251-256.

Buckland, R., Guy, G. (2002). Kaz Üretimi. Birleşmiş Milletler Gıda ve Tarım Organizasyonu (FAO), Roma. ISSN 0254-6019. Erişim:21.02.2023 <https://www.fao.org/3/y4359e/y4359e0c.htm#bm12>.

- Eştürk, Ö. (2022). Ardahan İlinde Kaz Ekonomisinin SWOT Analizi İle Değerlendirilmesi. *Social Sciences Studies Journal*, 8(101), s. 2757-2772.
- Kırmızıbayrak, T., Yazıcı, K., Boğa Kuru, B. (2016). Kazlarda Tüy Verimi ve Kalite Özellikleri ile Dünyada ve Türkiye’de Kaz Tüyü Üretimi. *Türkiye Klinikleri J Reprod Artif Insemin-Special Topics* 2016;2(1), S. 48-55.
- Orala, O., Dirgar, E. (2017). Dolgu Malzemesi Olarak Kaz Tüyünün Kullanım Alanları ve Özellikleri. *Düzce Üniversitesi Bilim ve Teknoloji Dergisi*, 5, s. 10-14.
- Saatcı, M., Sarı, M., Tilki, M., Şahan Yapıcıer, Ö. (2021). Her Yönüyle Kaz Yetiştiriciliği. Kutlu & Avcı Ofset Ltd. Şkt. 2. Baskı.
- Sözcü, A., Yılmaz, E. (2014). Yumurta Tavuğu Yetiştirme Sistemlerinde Refah Problemleri. *Hayvansal Üretim Dergisi*, 55 (2), s. 38 – 42.
- <https://tekstilsayfasi.blogspot.com/2019/01/kaz-tuyu-urunler.html>. Erişim: 12.02.2023
- <https://turkish.alibaba.com/product-detail/Winter-outdoor-warm-hat-men-s-1600493196396.html>. Erişim: 16.02.2023
- <https://www.esmeraldaturkey.com/kaz-tuyu-atki->. Erişim: 11.01.2023
- <https://www.kutupayisi.com/kategori/giyim/sapka>. Erişim: 12.01.2023
- <https://www.kutupayisi.com/urun/marmot-angel-fire-25deg-kadin-uyku-tulumu>. Erişim: 14.01.2023
- <https://www.mayasprofessional.com/urunlerimiz/kaz-tuyu>. Erişim: 11.01.2023
- <https://www.penelopebedroom.com/kaz-tuyu-hakkinda-bilmeniz-gerekenler-1>. Erişim: 09.01.2023
- <https://vegangazete.com/kaz-tuyu-nasil-elde-edilir-2/>. Erişim: 05.01.2023

**TELDEKİ EKMEK; TEL KIRMA USTASI NEBAHAT MAŞALI, HAYATI VE
ÇALIŞMALARI**

BREAD ON WIRE; WIRE BREAKING MASTER, NEBAHAT MAŞALI, LIFE AND
WORKS

Öğr. Gör. Zekiye ŞENTÜRK

Gazi Üniversitesi Teknik Bilimler MYO, Tasarım Bölümü
<https://orcid.org/0000-0002-3788-4044>

ÖZET

Dikiş dikmek kadar eski bir iş olan işlemeciliğin ilk örneklerine Orta Asya Türklerinde rastlanmaktadır. Renkli iplik ve ipek çok eski çağlarda Doğuda bulunduğundan işlemecilik de doğuda başlamış, gelişmiş ve Batıya yayılmıştır (Züher,1971:63). Orta Asya' dan başlayan Türk tarihi günümüze gelene kadar birçok sanat eserini içinde barındırmış hem geçmişe ışık tutmuş hem de kültürümüzü gelecek kuşaklara aktarma görevini üstlenmiştir. Bu sanat eserleri içinde el sanatları da önemli bir yere sahiptir. Bu alanda yapılan eserler geçmişte yaşamış atalarımızın günlük yaşamları, gelenekleri, görenekleri, örf ve adetleri hakkında bizi aydınlatmaktadırlar.

Tel kırma işi, telin makas veya herhangi bir kesici alet kullanılmadan el ile aşağı yukarı hareket ettirerek kırılması sağlandığı için bu adı almıştır. Günümüz teknolojik koşulları altında giderek yozlaşan ve değerini kaybetmekte olan el işlemlerinin pek çoğu makinede üretilebilir hale gelmesine rağmen tel kırma işinde bu durum söz konusu değildir. El ile her bir iğnesi tek tek sayılarak yapılan bu işleme tekniği, el sanatları içerisindeki yeri ve önemini korumaktadır.

Bu çalışmada Tel Kırma Ustası Nebahat Maşalı' nın hayatı, mesleki tecrübeleri, aldığı unvanlar, katıldığı sergiler, alana katmış olduğu yenilikler üzerinde durulmuştur. El edilen bilgiler literatür taraması yapılarak ve sanatçı ile yüz yüze görüşme şeklinde temin edilmiş daha sonra rapor edilmiştir.

Anahtar Kelimeler: Nakış, Tasarım, El sanatları, Tel Kırma

ABSTRACT

The first examples of embroidery, which is as old as sewing, can be found in Central Asian Turks. Since colored thread and silk were found in the East in ancient times, embroidery started in the East, developed and spread to the West (Züber, 1971: 63). The Turkish history, which started from Central Asia, has hosted many works of art until today, both shed light on the past and undertook the task of transferring our culture to future generations. Among these works of art, handicrafts also have an important place. The works made in this area enlighten us about the daily lives, customs, traditions, customs and traditions of our ancestors who lived in the past.

Wire breaking work has taken this name because it is possible to break the wire by manually moving it up and down without using scissors or any cutting tool. Although most of the handicrafts, which are deteriorating and losing their value under today's technological conditions, can be produced in the machine, this is not the case in wire breaking. This embroidery technique, which is made by hand counting each needle one by one, maintains its place and importance in handicrafts.

In this study, the life of Wire Breaking Master Nebahat Maşalı, his professional experiences, the titles he received, the exhibitions he participated in, and the innovations he added to the field were emphasized. The obtained information was obtained by conducting a literature review and in the form of face-to-face interviews with the artist, and then reported.

Keywords: Embroidery, Design, Crafts, Wire Break

GİRİŞ

Dikiş dikmek kadar eski bir iş olan işlemeciliğin ilk örneklerine Orta Asya Türklerinde rastlanmaktadır. Renkli iplik ve ipek çok eski çağlarda Doğuda bulunduğundan işlemecilik de doğuda başlamış, gelişmiş ve Batıya yayılmıştır (Züber,1971:63). Orta Asya' dan başlayan Türk tarihi günümüze gelene kadar birçok sanat eserini içinde barındırmış hem geçmişe ışık tutmuş hem de kültürümüzü gelecek kuşaklara aktarma görevini üstlenmiştir. Bu sanat eserleri içinde el sanatları da önemli bir yere sahiptir. Bu alanda yapılan eserler geçmişte yaşamış atalarımızın günlük yaşamları, gelenekleri, görenekleri, örf ve adetleri hakkında bizi aydınlatmaktadırlar.

“İpek, yün, keten, pamuk, metal vb. iplikler kullanılarak, çeşitli iğneler ve uygulama biçimleri aracılığıyla; keçe, deri, dokuma vb. üzerine yapılan bezemelere işleme denir” (Barışta,1995:1). Barışta, bu tanımla beraber dokumayı oluşturan iplikler üzerinde yapılan temel işlemlerdeki sistem doğrultusunda, işlemede uygulama biçimlerini beş ana gruba ayırmaktadır;

-Dokuma iplikleri üzerinde yürütülen iğneler.

-Dokuma iplikleri çekilerek yapılan iğneler.

-Dokumanın iplikleri kesilerek yapılan iğneler.

-Dokumanın üzeri kapatılarak yapılan iğneler.

-Dokuma iplikleri bağlanarak yapılan iğneler.

XVIII. yüzyıldan bu yana yapılmakta olan, dokumanın iplikleri sayılarak yapılan iğne teknikleri grubunda yer alan Tel Kırma (Bartın İşi) ilk kez Bartın'da yapılıp geliştirildiği ve bu yöreden yayılması nedeni ile bu işleme tekniğine yörenin adının verildiği anlaşılmaktadır (Köklü, 2002:114) . Aynı bölgede tel sarılarak da işlendiği için tel kakma yada tel sarma işi de yapılmaktadır.

1. Tel Kırma

Tel kırma işi, telin makas veya herhangi bir kesici alet kullanılmadan el ile aşağı yukarı hareket ettirerek kırılması sağlandığı için bu adı almıştır. Günümüz teknolojik koşulları altında giderek yozlaşan ve değerini kaybetmekte olan el işlemlerinin pek çoğu makinede üretilebilir hale gelmesine rağmen tel kırma işinde bu durum söz konusu değildir. El ile her bir iğnesi tek tek sayılarak yapılan bu işleme tekniği, el sanatları içerisindeki yeri ve önemini korumaktadır.

Tel kırma işi rivayetlere göre, Bartın bölgesindeki kadınların tarlada ekin ekerken baş örtülerinin rüzgarla birlikte başlarından uçup gitmesini engellemek amacı ile örtülere ağırlık yapması amacıyla ilk olarak uygulandığı anlatılmaktadır.

1.1. Tel Kırma Tekniğinde Kullanılan Desen ve Desen Özellikleri

Türk işlemlerinde genel olarak doğadan esinlenilmiş bitkisel ve geometrik bezemeli desenler kullanılmıştır. Bunların yanında az da olsa figüratif ve nesnel bezemelerinde kullanıldığı görülmüştür.

Tel kırma işlerinde desenler kumaşa sayılarak geçirildiği için milimetrik kâğıda aktarılmış ve detaylardan arındırılmış her tür bezemeyi kullanmak mümkündür. Yaygın olarak tercih edilenler ise bitkisel bezemelerden gül, karanfil, lale vb. stilize çiçekler ve yapraklar, geometrik bezemelerden ise baklava, üçgen, dörtgen, yıldız vb. formlu motifler, nesnel bezemelerde vazo, saksı, fincan vb. motifler ve pek çok hayvansal motif kullanılmıştır.



Fotoğraf 1. Gül Motifli İşlenmiş Ürün (Nebahat Maşalı)

1.2. Tel Kırma İşinde Kullanılan Araç ve Gereçler

1.2.1. İşlemeye Hazırlık Aşamasında Kullanılan Araç ve Gereçler

- Kurşun kalem
- Cetvel, mezur
- Kâğıt makası
- Desen paftaları
- Milimetrik ve kareli kâğıt
- Silgi

1.2.2. İşleme Sırasında Kullanılan Araç Ve Gereçler

- Kumaş makası
- Dikiş ve tel kırma iğnesi
- Kasnak
- Kasnak bezi
- Kumaş
- Metal tel

Tel kırma işinde kullanılacak olan kumaşlar özenle seçilmelidir. Özellikle sert olmayan kumaşın ipliklerinin sayılabildiği yıkama esnasında bozulmayan seyrek dokulu kumaşlar tercih edilmelidir. Keten, mermerşahi, kıl tela, yöresel dokumalar gibi. Tel kırma işi yaygın olarak tül üzerinde de işlenmektedir. Seçilecek olan tülün grek petek tül veya keten tül olmasına özen gösterilmelidir.

Tel kırma işine has, yassı iğne seçiminde ise iğnenin pürüzsüz ve gümüş olmasına dikkat edilmelidir.

Kullanılan metal tellerin günümüzde pek çok renk seçeneğini bulmak mümkündür. En sık tercih edilen renkler, gümüş, roze ve sarıdır. 1,5 mm kalınlığında ve bir makarasında 30-35 metre bulunan tellerin oksitlenmiş renkleri de oldukça talep görmektedir.

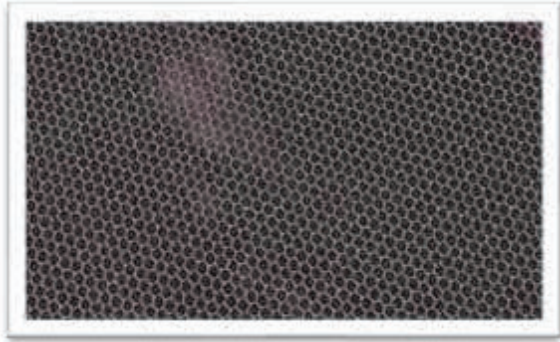

Fotoğraf 2. Grek petek tül



Fotoğraf 3. Tel kırma İğnesi



Fotoğraf 4. Metal tel

1.3. Tel Kırma Uygulama Alanları

Tel kırma işi önceleri, çarşaf, kırlent, yastık örtüsü, karyola örtüsü, bohça vb. örtüler üzerine işlenmekteydi. Günümüzde ise değişen ve gelişen moda algısı ile işlendiği ortama mistik bir hava katan bu işleme türü artık fular, gece çantası, yatak örtüsü, abiye, baş örtüsü, ayakkabı, gözlük kılıfı, pano gibi üreticinin yaratıcılığına bağlı olarak pek çok üründe kullanılmaktadır.

1.4. Tel Kırma Tekniği İşlem Basamakları Tel kırma işine başlamadan önce işleme kumaşı kasnağa gerilir ve desen paftası hazırlanır. Tel uygun biçimde iğneye geçirilir.

İğne başlangıç noktasından üstten alta doğru batırılır ve 2 petek  Şekil 2. Tel Kırma Tekniği. aşağıya doğru sayılarak tel kumaşın yüzeyine çıkarılır, telin serbest ucu yarım boy kadar bırakılarak tel kıvrılır ve tırnak yardımı ile kumaşa yerleştirilir.

Başlangıç noktasından tel tekrar aşağı alınır ve sol çapraz petekten tel yukarı çıkarılır sağa doğru alınarak tırnak yardımı ile kumaşa yerleştirilir. Başlangıç noktasının sağ çapraz peteğinden iğne batırılır ve ilk sütünün alt kısmından kumaşın yüzeyine çıkarılır. Tel yukarı doğru kıvrılarak tırnak yardımı ile kumaşa yerleştirilir.

İğne yatay hattın dibinden geçirilerek aşağı doğru kıvrılır ve tırnak yardımı ile kumaşa yerleştirilir.

Tel yukarı aşağı hareket ettirilerek kırılması sağlanır. Desen tamamlanana kadar her bir birim için aynı işlem tekrar eder.

2. Tel Kırma Ustası Nebahat MAŞALI

2.1. Sanatçının Hayatı



Fotoğraf 5. Nebahat MAŞALI

Usta sanatçı Nebahat MAŞALI 1960 yılında Bartın'ın Ulus ilçesinde doğup büyümüş ve ilk okulu aynı ilçede tamamlamıştır. 15 yaşında anne olmuş ve 30 yaşına kadar 6 tane kız çocuğu dünyaya getirmiştir. " Ben kızlarımı büyüttüm, kızlarım beni büyüttü ve kumaşlardaki hassaslığım, dikiş nakış becerikliliğim, renk seçimlerindeki duyarlılığımı kız annesi olmama bağlarım" dediği kızlarını üniversitede okuturken kendiside dışarıdan orta okulu ve liseyi tamamlamıştır. Uzun yıllar, İstanbul'da yeni nesiller yetiştirme projelerinde farklı belediyelerde dörder yıllık Tel kırma kursu eğitimciliği yapmıştır.

Maşalı 25 yılı aşkındır yapmakta olduğu tel kırma sanatını, babaannesi ve anneannesinden çok küçük yaşlardan beri izleyerek öğrendiğini ve "yöresel sanatımız Bartın işi Tel kırma hayatımın geçimliliği, baştacım oldu" diyerek anlatmıştır.

Kendisini alaylı eğitimcilerdenim diyerek tanımlayan usta sanatçı, babaanne ve anneannesinden temel eğitimini ve 5. Kızı Nazlı Kocadere'nin okul ödevi için kendisinden bu konu ile ilgili yardım istemesi neticesinde, tel kırma sanatını çağımız teknolojisi ile modernize etmeyi ve farklı çalışma tekniklerini öğrendiğini anlatmıştır.

Çeyrek asıllık meslek hayatını "İĞNEDEKİ EKMEĞİM" diyerek büyük bir özveri ve sevgi ile anlatan Nebahat MAŞALI' nın, bu süreçte 20 den fazla tel kırma ustası yetiştirmiş ve 200 den fazla tel kırma eğitimi verdiği öğrencisi olmuştur.

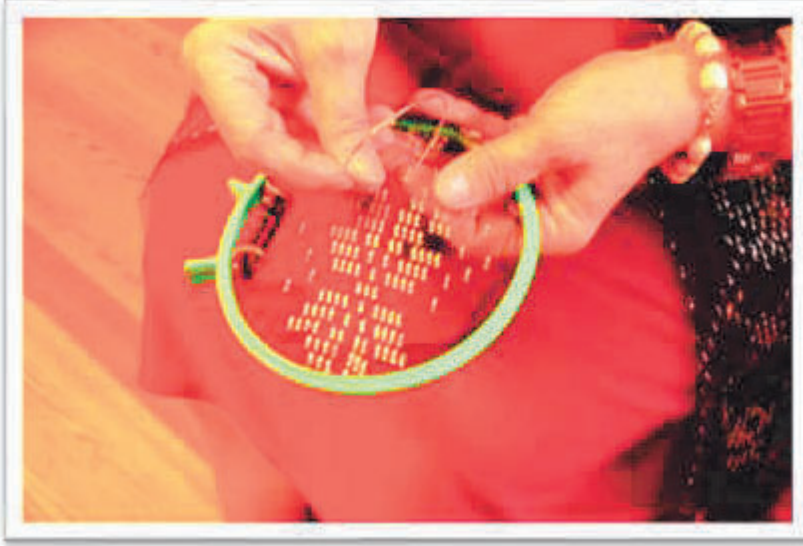

Fotoğraf 6. Nebahat Maşalı Tel Kırma İşlerken

2.2. Sanatçının Mesleki Hayatı ve Görüşleri

Usta Sanatçı geçimini sağladığı, 6 çocuğu tek başına Tel kırma sanatını icra ederek büyüttüğünü, sanatına olan saygı ve sevgisini dile getirirken pek çok zorlukla mücadele etmek durumunda olduğunu anlatmıştır. Maddi zorlukların yanı sıra sanatının değersizleştirilerek, anlam ve görüntü kargaşası yaratacak nitelikte işlerin yapıldığını üzerine basarak vurgulamıştır. Kendi sözleri ile durumu şu şekilde açıklamıştır;

"Memleketim Bartın ve yöresinde her beş evin üçünde işlendiğine şahit olduğum ve 9 yaşında elime kasnakla, telli iğneyi veren 80 yaşında ki aile büyüklerimin yapıp yaptırdığı aslı olan I harf benzeri çıkıntısız, sağlamlaştırılmış tel kırma sanatı maalesef işleri gereği birkaç yıl Bartın'da kalıp yerlisinden öğrendiğini, gittikleri yerlerde saat doldurma amaçlı temelsiz verdikleri tel kırma kurslarında, güya modernize ediyoruz kılıfı altında üretimlerini serileştirmek adına, etamin ve kanaviçe tekniklerinden + ve x yapılması kullanım alanını daraltıyor.. Zira aslı gibi işlenmiş tel kırmayı avucunuzda sıkıp bıraktığınızda deforme olmaz ama diğer uydurma tekniklerle işlenirse keskin metal olan tel tülü, kumaşı keser ve avucunuzda sıkıldığınızda deforme olur. En muzdarip olduğum konudur bu okullarda ki derslere modül olan bu çakma teknikler. Ben 59 yaşındayım, 9 yaşında öğrendim, babaannem ve anneannem 80 yaşında işlerdi, onlarda 9-10 yaşında öğrendiklerini anlatırdı. 50 benden 70 onlardan aldığımızda 120 yıl gibi bir zamandan bahsediyoruz. Modüller Bartın'ın yerlilerinden ve bilenlerden oluşturulursa bu çakma tel işi furyası biter düşüncesindeyim..."

Sanatçı yetiştirdiği çırakların, Tel kırma sanatı ürünlerinin uzun süre gerektiren bir zaman diliminde bitmesi ve net bir pazarı olmaması nedeniyle birçoğunun ekonomik sebeplerden dolayı başka işlere yöneldiğini söylemiştir. Kendisi ise yaptığı ürünlerin, ulusal kanallarda uzun yıllarca katıldığı Tv programları, yurtiçi, yurtdışı festivalleri, birçok moda dergisi ve ulusal gazetelerde geniş zamanlı yer verilen Tel kırma sanatının tarihçesi, tanıtımı, kullanımı ile saklanması bilgileri ve tescilli marka olması hasebiyle şahısların gerek telefon gerek sosyal medyadan çok rahat kendisine ulaşip satışını yaptığını söylemiştir. Ayrıca 2005-2007 Kültür Bakanlığı Döner Sermaye İşletmeciliğine (Dösım) toplu ürün satışı gerçekleştirmiştir.

Maşalı Tel kırma işlerken kullandığı malzemeleri İstanbul Eminönü'nde ki esnaftan temin ettiğini söylemiştir. Araç ve gereç olarak özel yapım tel kırma iğnesi ve teli, bilhassa grek petek tül (kare tüllerin işini basite indirgediğini düşünmektedir), kasnak, kumaş makası, toplu iğne, mezura gibi temel nakış malzemelerini kullanmaktadır. Anadolu Kadının el tezgahlarında dokuduğu ham keten kumaşların ve Tel kırmanın ilk işlenmeye başladığındaki pamuk ipliğiyle dokunmuş petek tüllerin artık olmadığından üzülererek bahsetmiştir.

Mesleğine dair eksiklikleri "*Devlet desteği ve açılan kurslarda üretilen ürünlerin pazarının olmaması başlıca eksiklerimiz ve toplumun kullan at modasıyla yozlaşması düşündürüyor, ne yapacağız diye...*" şeklinde anlatmıştır.

Usta Sanatçı, sanatın her ne kadar teknolojiye, fabrikasyona yenildi gibi gözükse de şahsı adına, tıpkı kendisi gibi Tel kırma işleyerek geçimliliğini kazanan, çocuklarına yüksek tahsil yaptıran kadınlara iş verebilme çabasında olduğunu vurgulamaktadır. Kadınları zorlayan her koşula göğüs gerip, işinin 21. yüzyılda kullanım alanını genişlettiğini düşünmektedir.

2.3. Sanatçının Alanına Getirdiği Yenilik ve Buluşlar

Maşalı, "*300 yılı geçkin bir tarihi olan Bartın işi Tel kırma sanatını, geçmişten günümüze geldiği çizgide, aslını bozmadan gelecek nesillere aktarma çabasında ciddi uğraş veriyorum... Günümüz kumaşlarına, önceki yıllarda kanaviçe dikip işleyip, sökmek yerine parşömene desen çıkarıp, karbon kağıdı yardımıyla kumaşa örneğimizi çizmeyi ve teli deforme etmeden muntazam eserler çıkarma yeniliğini 25 yıl önce, ham ketenden, kadifeye, organze ipek ve kasnak gerildiğinde işlenilebilen her kumaşa çizip işleme öncülüğü yaptım. Çağımız hanımlarının gümüş, bakır, altın kaplama teli çok parlak bulup, farklılık arayışlarına cevaben, 28 yıl önce gümüş teli kendi geliştirdiğim ve deneme yanılma usulü ile nihai sonuca vardığım,*

teli oksitleyerek mat, hafif koyu ve küflü yeşilimsi renkler elde edip işlemeyi başardım, ulusal televizyon kanallarındaki anlatımlarımdan esnaf ve kurs hocaları da değişik renkler yapmaya başladı ama öncüsü ben oldum..." şeklinde kendi ifadeleri ile alanına kazandırmış olduğu yenilikleri anlatmıştır.

2.4. Sanatçının Almış Olduğu Ünvan ve Katılmış Olduğu Etkinlikler

- Nebahat Maşalı ismi Tescilli markadır.
- Tel kırma Zanaatkârı- Usta Eğitimci-Sanatkârı olarak mesleğini icra etmektedir.
- 2010 yılında Avrupa Kültür Başkenti olan İstanbul'da, İstanbul'un Ustaları içerisinde yer almaktadır.
- İstanbul Kültür Elçileri Onursal Sanatçısı ve Danışma Kurulu Üyesidir.
- Geleneksel Sanatlar Derneği Üyesidir.

Nebahat Maşalı'nın yer aldığı sergi ve etkinlikler kronolojik olarak şu şekildedir:

- Almanya Bartınlılar Gesinde Telkırma Sergisi 18 Mayıs 2004
- T.C Kültür Bakanlığı Ege Bölgesi El Sanatları Günleri 24-28 Mayıs 2006 Aydın
- Selçuk Belediyesi; Selçuk Efes Kültür Sanat ve Turizm Festivali 6-9 Eylül 2006
- Zürih ve St. Galen Turizm Fuarları 31 Ocak- 13 Şubat- 2008
- Büyükçekmece Belediyesi Kültür Sanat Etkinliğinde, Unutulmaya Yüz Tutmuş El Sanatlarından Telkırma ile uygulamalı Seminer verdim 2011-4 Ekim
- İstanbul Beyoğlu Belediyesi "Altın Eller Festivali" 10-11-2013
- İstanbul Pendik Belediyesi Dünya Kadınlar Günü "Emeğe Saygı Sergisi" 4-6-9 Mart 2015
- 64 Ülkenin katıldığı 17. Uluslararası Büyükçekmece Festivali 29 Temmuz-6 Ağustos 2016.

SONUÇ

Geleneksel işlemlerin farklı işleme teknikleri ve desen özellikleri ile Anadolu'nun her bölgesinde var olduğu bilinen bir gerçektir. Bartın bölgesinde ortaya çıkan gelişen ve yayılan tel kırma tekniği, kendine has iğnesi ve işleme tekniği ile, makineleşmeye karşı ayakta kalmayı başaran önemli el sanatlarımızdandır.

Yurt ii ve yurt dıřında lkemizi temsil etmekte olan bu sanatımızın gelecek kuřaklara orijinalliđinin bozulmadan aktarılabilmesi ve yařatılması en nemli mevzulardan birisidir. zellikle son dnemlerde tekstil ve moda sektrnn rađbet gsterdiđi tel kırma yanlıř veya kt uygulamalarla karřımıza ıkmaktadır. Bu bađlamda tekniđin aslı bozulmadan uygulanması, yaygınlařtırılması ve geliřtirilmesi ok nemlidir.

Nebahat Mařalı kendini mesleđine ve sanatına adanıř, alanında yetkin, donanımlı ve bilinli bir sanatıdır. Kendisi nefesim yettiđince sanatımı icra etmeye, dođru uygulamaları isteyen kiřilere đretmeye gayret gstereceđim demiřtir. Mařalı sanatını, geliřtirerek farklı uygulama alanları oluřturmuř, katıldıđı sergilerle yurt ii ve yurt dıřında lkemizi gururla tanıtılmıřtır.

KAYNAKA

- **Barıřta, H.. (1995)**, "Trk İřleme Sanatı Tarihi", Gazi niversitesi Yayınları- Ankara
- **Kkl, H. (2002)**. "*El İřlemeleri*", Yapa Yayınları: İstanbul
- **Zber, H. (1971)**, "Trk Ssleme Sanatı", Trkiye İř Bankası Yayınları, Tisa Matbaacılık- Ankara

TELE ÇALIŞMADA SOSYAL GÜVENLİK HUKUKU
SOCIAL SECURITY LAW IN TELEWORK

Av. Ayhan YILMAZ

Marmara Üniversitesi Sosyal Bilimler Enstitüsü, Özel Hukuk Doktora Öğrencisi,

ORCID ID: 0000-0002-6831-2102

Özet

Çalışma Hukuku, çalışanların çalışma şartlarını ve sosyal güvenliğini düzenleyen hukuk kurallarıdır. Sosyal Politikanın yasal kurallarını Çalışma Hukuku kuralları oluşturur. Çalışma hayatını düzenleyen Çalışma Hukuku kuralları, memur dahil tüm çalışanların çalışma şartları ve çalışın çalışmasını herkesin sosyal güvenlikleri ile ilgili hukuk kurallarının tümünü kapsamaktadır. Sosyal güvenlik sistemlerinin temel amacı tüm bireylerin ayırım ve ayrıcalık yapmadan sistemden gereğince yararlanmalarını sağlamak olmasına karşılık ülkemizde bunu uluslararası normlarda gerçekleştirmektir. Bireylerin "Sosyal Güvenlik Hakkı" anayasal bir haktır. Bu haktan eksiksiz olarak her bireyin yeterince yararlanması "insan" olmanın en kaçınılmaz koşuludur. Hukukumuzda sosyal güvenlik hakkı anayasal güvence altına alınmıştır. 1982 Anayasası'nın 60. maddesinde "Herkes, sosyal güvenlik hakkına sahiptir. Devlet, bu güvenliğini sağlayacak gerekli tedbirleri alır ve teşkilatı kurar" hükmü mevcuttur.

Ülkemizde özellikle Covid-19 Pandemisiyle yaygın şekilde uygulama alanı bulmuş olan tele çalışma şeklinde; Tele Çalışanların prim Ödeme Gün Sayısı Yönünden, Prime Esas Kazanç Tutarı Yönünde, İş Kazası ve Meslek Hastalığı Yönünden Bildirim Yükümlülüğü açısından bazı özellikler içermektedir. Bu konularda özellik durumlar içermesinin yanında; Tele Çalışanların 5510 Sayılı Kanun Kapsamında Denetimi (Kayıt Dışılık, Sahte Sigortalılık), Yurt Dışından Tele Çalışma Yapanların Sigortalılığı, İş Kazası Ve Meslek Hastalığı Tespiti ve Bildirimlerinde Kullanılan Form konusunda da bazı sorunlarla karşılandığı değerlendirilmektedir.

Çalışmamızda; "Sosyal Güvenlik Hukuku Açısından Tele Çalışma" başlığı altında tele çalışanlar açısından sosyal güvenlik hukukundan kaynaklanan hususları inceleyeceğiz. İncelememizde; 5510 sayılı Kanun kapsamında tele çalışanların durumu ve tekrarı önlemek için, tipik iş sözleşmesi ile çalışanlarla aynı olan hususlar tekrar edilmeyerek tele çalışanlar açısından özellik gösteren hususlar incelenecektir.

Anahtar Kelimeler: *İş Hukuku, Tele Çalışma, Sosyal Güvenlik Hukuku*

Abstract

Labor Law is the legal rules that regulate the working conditions and social security of employees. Labor Law rules constitute the legal rules of Social Policy. The Labor Law rules regulating the working life cover all the legal rules regarding the working conditions of all employees including civil servants and the social security of everyone whether they work or not. Although the main purpose of social security systems is to ensure that all individuals benefit from the system without discrimination and privilege, it is to realize this in international norms in our country. The "Right to Social Security" of individuals is a constitutional right. It is the most inevitable condition of being a "human" that every individual fully enjoys this right. In our law, the right to social security is constitutionally guaranteed. Article 60 of the 1982 Constitution states that "Everyone has the right to social security. The State takes the necessary measures to ensure this security and establishes the organization.

In the form of telework, which has found widespread application in our country, especially with the Covid-19 Pandemic; It includes some features in terms of the Notification Obligation of Teleworkers in terms of the Number of Premium Payment Days, the Amount of Earnings Based on the Prime, and the Occupational Accident and Occupational Diseases. In addition to including special situations on these issues; It is considered that there are some problems regarding the Supervision of Teleworkers within the Scope of Law No. 5510 (Informality, False Insurance), Insurance of Teleworkers from Abroad, Detection and Notification of Work Accidents and Occupational Diseases.

Under the title of "Telework in terms of Social Security Law", we will examine the issues arising from social security law in terms of teleworkers. In our review; Within the scope of Law No. 5510, the situation of teleworkers and the issues that are the same as those of typical employment contract will not be repeated in order to prevent repetition, and the issues that are special for teleworkers will be examined.

Keywords: *Labor Law, Teleworking, Social Security Law*

I. GİRİŞ

Çalışma Hukuku, çalışanların çalışma şartlarını ve sosyal güvenliğini düzenleyen hukuk kurallarıdır. Sosyal Politikanın yasal kurallarını Çalışma Hukuku kuralları oluşturur. Çalışma hayatını düzenleyen Çalışma Hukuku kuralları, memur dahil tüm çalışanların çalışma şartları ve çalışsın çalışmasını herkesin sosyal güvenlikleri ile ilgili hukuk kurallarının tümünü kapsamaktadır. Çalışanların sadece çalışma şartları ile ilgili sorunlarıyla değil ayrıca çalışamayacak duruma gelmeleri halinde yaşamlarını devam ettirebilecek olanakları sağlamaları ile ilgili sorunlarıyla da ilgilenmektedir. Böylece Çalışma Hukuku ile çalışanların hem çalışma şartlarını ve hem de sosyal güvenliğini sağlayacak kurallar düzenlenmektedir. Buna göre Çalışma Hukuku, kendi içinde İş Hukuku ve Sosyal Güvenlik Hukuku şeklinde iki hukuk dalına ayrılmaktadır. Sosyal Güvenlik Hukuku ise, ülkede yaşayan herkesin sosyal güvenliğini sağlayan hukuk kurallarıdır. Devlet sosyal devlet anlayışı içinde herkesin sosyal güvenliğini sağlamak amacıyla Sosyal Güvenlik kuruluşlarını kurmak ve bunlarla ilgili yasaları hazırlamak zorundadır. Buna ait yasaların oluşturduğu Sosyal Güvenlik Hukuku dalı geliştirilmiştir¹.

Sosyal güvenlik sistemlerinin temel amacı tüm bireylerin ayırım ve ayrıcalık yapmadan sistemden gereğince yararlanmalarını sağlamak olmasına karşılık ülkemizde bunu uluslararası normlarda gerçekleştirmektir. Bireylerin "Sosyal Güvenlik Hakkı" anayasal bir haktır. Bu haktan eksiksiz olarak her bireyin yeterince yararlanması "insan" olmanın en kaçınılmaz koşuludur. Devlet yönetiminin önde gelen temel görevlerinden birisi de şüphesiz sosyal güvenlik hakkından tüm bireylerin eşit olarak yararlanmasını sağlamaktır. Sosyal güvenlik hakkı daha çok kamusal nitelikli bir haktır².

İnsanların yaşamları süresince karşılaştıkları işsizlik, hastalık, kaza, yaşlılık, evlenme, doğum, ölüm gibi nedenler gelir ve kazançlarında bir eksilmeye yol açabildiği gibi ek harcamalar yapmalarını da gerektirebilmektedir. Ortaya çıkan bu durum ve tehlikeler, insanoğlunu tarih boyunca çeşitli tedbirler almaya zorlamıştır. Sosyal güvenlik fikri de işte bu geleceğin güvence altına alınması isteğinden doğmuştur³. “Sosyal güvenlik, sosyal riskler karşısında gelir düzeyine bakılmaksızın herkese primli ya da primsiz yöntemler ile ekonomik güvence sağlamaya yönelik kural, kurumsal yapı ve programlar bütününden oluşan bir sistemdir”⁴.

¹ Andaç F., “Sosyal Güvenlik Hukuku ve İlgili Kuruluşlar”, Legal Hukuk Kitapları Serisi: 502, İstanbul, 2018, s.4

² Özel S., 4447 Sayılı Kanun'la Sosyal Güvenlik Yasalarında Yapılan Son Değişiklikler, Lebib Yalkın Mevzuat Dergisi, Kasım 2000, Sayı 95.

³ Tuncay A.C., Ekmekçi Ö., Sosyal Güvenlik Hukuku Dersleri.17. Baskı. İstanbul: Beta Yayıncılık, 2015, s.1

⁴ Sümer H.H, Sosyal Güvenlik Hukuku, 1. Baskı, Ankara: Seçkin Yayıncılık, 2020, s. 7

Türkiye tarafından da onaylanan ILO'nun 102 sayılı Sosyal Güvenlik (Asgari Standartlar) Sözleşmesi⁵ sosyal güvenliği dokuz ana kola ayırmıştır bunlar;

- Hastalık halinde yardımlar (Hastalıktan doğan gelir kaybı, Hastalıktan doğan sağlık gideri)
- İşsizlik yardımları,
- İş kazası veya meslek hastalığı halinde yapılacak yardımlar,
- Aile yardımları
- Analık yardımları,
- Yaşlılık yardımları,
- Maluliyet yardımları,
- Ölüm yardımları

Hukukumuzda sosyal güvenlik hakkı anayasal güvence altına alınmıştır. 1982 Anayasası'nın 60. maddesinde “Herkes, sosyal güvenlik hakkına sahiptir. Devlet, bu güvenliği sağlayacak gerekli tedbirleri alır ve teşkilatı kurar” hükmü mevcuttur.

Bu amaçla hazırlanan 5510 sayılı “Sosyal Sigortalar Ve Genel Sağlık Sigortası Kanunu⁶”, daha önce başka kanunların kapsamına giren sigortalıları aynı kanunun kapsamına alarak, bazı istisnalar dışında tüm çalışanların sosyal güvenliğini tek bir kanunda düzenlemeye çalışmıştır⁷. Ülkemizde sosyal güvenliğin yürürlükte olan temel düzenlemesi 5510 sayılı Sosyal Sigortalar ve Genel Sağlık Sigortası Kanunu'dur. Bu Kanun ile esas olarak iki farklı sigortalı kavramı benimsenmiştir. Bunlardan ilki, Kanun'un 4 ve 5. maddelerinde düzenlenmiş olup kısa ve/veya uzun vadeli sigorta kolları açısından adına prim ödenen veya kendi adına prim ödeyen ve böylece sağlanan yardımlara hak kazanan kişilerdir. Bunlar, “sosyal sigortalı” olarak da isimlendirebileceğimiz sigortalılardır. İkincisi ise, ilgili Kanun'un 60. maddesinde sayılan ve yalnızca sağlık hizmet sunumuna dair yardımlardan yararlanan genel sağlık sigortalıdır⁸.

Mevzuatımızda sosyal sigortalılar, Kanun'un 4 ve 5. maddelerinde düzenlenmiş olup kendi içerisinde temelde üç gruba ayrılmaktadırlar. Bunlar; bağımlı çalışanlardan oluşan 4/I-a'lılar, bağımsız çalışanlardan oluşan 4/I-b'liler ve kamu görevlilerinden (memurlardan) oluşan 4/I-c'lilerdir. Sayılan sigortalılar arasında; yapılacak bildirimler, primlerin hesaplanması, ödenmesi, iş

⁵ https://www.ilo.org/ankara/conventions-ratified-by-turkey/WCMS_377270/lang--tr/index.htm, Erişim Tarihi: 8.11.2022

⁶ Sosyal Sigortalar Ve Genel Sağlık Sigortası Kanunu, RG Kanun Numarası: 5510, Kabul Tarihi: 31.5.2006, Yayımlandığı Resmî Gazete: Tarih: 16.6.2006 Sayı: 26200

⁷ Levent Akın, “Sosyal Sigortalar ve Genel Sağlık Sigortası Kanun Tasarısının Kişiler Açısından Kapsamında Yeni Gelişmeler”, Çalışma ve Toplum Dergisi, Sayı:I, 2006, s.26 vd.

⁸ Güzel A, Okur A.R, Caniklioğlu N., Sosyal Güvenlik Hukuku, 18. Baskı, İstanbul: Beta Yayıncılık, 2020, s. 78.

kazası ve meslek hastalığı durumunda izlenecek usuller gibi hususlarda farklılıklar mevcuttur⁹. Bu ayrımda tele çalışanlar bağımlı çalışanlar olduğundan 4/1a kapsamında sosyal güvenlik uygulamalarından yararlanmaktadır.

Mevzuatımız gereği esas olan sosyal sigortalılığın zorunlu olarak kurulmasıdır. Diğer bir söyleyişle, gerekli şartların oluşması halinde sosyal sigortalı olmak tarafların iradesine bırakılmamıştır. 5510 sayılı Kanun'un 92. Maddesinin 1. fıkrasında bu durum "*Kısa ve uzun vadeli sigorta kapsamındaki kişilerin sigortalı ve genel sağlık sigortalısı olması, genel sağlık sigortası kapsamındaki kişilerin ise genel sağlık sigortalısı olması zorunludur. Bu Kanunda yer alan sigorta hak ve yükümlülüklerini ortadan kaldırmak, azaltmak, vazgeçmek veya başkasına devretmek için sözleşmelere konulan hükümler geçersizdir*" şeklinde ifade edilmiştir. O hâlde sigortalılık, kişi açısından hem bir hak hem de bir yükümlülüktür¹⁰. Zorunlu olan sosyal sigortalılığın istisnasını isteğe bağlı sigortalılık oluşturmaktadır¹¹.

"Sosyal Güvenlik Hukuku Açısından Tele Çalışma" başlığı altında tele çalışanlar açısından sosyal güvenlik hukukundan kaynaklanan hususları içeren incelememizde; 5510 sayılı Kanun kapsamında tele çalışanların durumu tekrarı önlemek için tipik iş sözleşmesi ile çalışanlarla aynı olan hususlar tekrar edilmeyerek tele çalışanlar açısından özellik gösteren hususlar incelenecektir.

II. 5510 SAYILI KANUN 4/1A KAPSAMINDA BAĞIMLI ÇALIŞANLARIN SİGORTALI OLMASI

Çalışma hayatının dinamik yapısı nedeniyle 4/I-a kapsamında sigortalı sayılanların taşınması gereken şartların neler olduğunu ortaya koyabilmek her zaman çok kolay değildir. Ancak Yargıtay, bu konuda artık istikrar kazanmış kararıyla, bu şartları üç başlık altında toplamıştır. Buna göre; çalışma ilişkisinin kural olarak hizmet akdine dayanması, işin işverene ait işyerinde veya işyerinden sayılan yerlerde iş organizasyonu içerisinde yapılması ve çalışanın 5510 Sayılı Kanun'un 6. maddesinde belirtilen istisnalar kapsamında bulunmaması gerekmektedir. Burada önemli olan bu şartların aynı anda bir arada bulunması zorunluluğudur¹². Yargıtay 21. HD. kararında şu şekilde açıklama getirmiştir. "*506 sayılı Sosyal Sigortalar Kanununun 2. (5510/4-1-a) maddesinde, bir hizmet akdine dayanarak bir veya birkaç işveren tarafından çalıştırılanlar bu kanuna göre sigortalı sayılacağı hükmü düzenlenmiştir. Bu düzenlemeye göre sigortalı olabilmenin koşulu hizmet akdine dayalı olarak çalışmaktır. Hizmet akdi Borçlar Kanunu'nun 313. maddesinde belirlendiği üzere iş sahibi ile işçi arasında yapılan belli veya belli olmayan bir süre için görülen*

⁹ Güzel A, Okur A.R, Caniklioğlu N., Sosyal Güvenlik Hukuku, 18. Baskı, İstanbul: Beta Yayıncılık, 2020, s. 78.

¹⁰ Güzel A, Okur A.R, Caniklioğlu N., Sosyal Güvenlik Hukuku, s.148

¹¹ Şahin D.E., Esnek Çalışma Modellerinde Sosyal Güvenlik Uygulamaları, Legal Hukuk Kitapları Serisi, İstanbul, 2022, s.104

¹² İbid., s.104; Yargıtay 21. HD, 18.06.2020, E. 2020/1168, K. 2020/2450. <https://karararama.yargitay.gov.tr/>, Erişim Tarihi: 13.11.2022

iş karşılığı ücret ödenmesini gerektiren bir sözleşmedir. Bu sözleşmede ana unsur iş ve ücrettir. 506 sayılı Yasa açısından hizmet akdini sadece bu unsurlara bağlı olarak kabul etmek mümkün değildir. Zaman ve bağımlılık unsurları hizmet akdinin ana koşulları olmak üzere 506 sayılı Yasa'nın öngördüğü hizmet sözleşmesi bir veya birden fazla işveren ile çalıştırılan arasında oluşturulan, süreli veya süresiz belli bir zaman dilimi içerisinde, işveren emir ve gözetimi altında, iş görmeyi hüküm altına alan hukuksal ilişkidir. Sigortalılığın oluşumu yönünden ilk unsur iş görecek kişinin belli bir zaman dilimi içerisinde, hizmetini işverenin emrine hasretmesidir. Bu zaman dilimi günün tüm süresini kapsayabileceği gibi, günün veya haftanın belli saatlerine de hasredilebilir. Haftanın veya ayın belli gün ve saatlerinde dahi çalışma söz konusu olabilir.

Önemli olan düzenli bir çalışma ilişkisinin varlığıdır. Düzenli çalışma ilişkisinin varlığı iş akdinin zaman unsurunu ortaya koyar. Çalışanın, hizmetini belli zaman dilimi içerisinde, işveren emrinde ve onun vereceği direktif doğrultusunda gerçekleştirilmesi, hizmet akdinin ikinci unsuru olan bağımlılık unsurunu oluşturur. Hizmetin fiilen verilmesi her durumda zorunlu değildir. İşverenin emir ve gözetim altında hazır beklemek durumunda dahi bağımlılık unsuru gerçekleşmiş sayılır. Öte yandan, işverence gösterilen işlerin, çalışan tarafından, işveren emir ve direktiflerine uygun olarak görülmesi gerekir. Belirtilen bu iki ana unsurun birlikte gerçekleşmesi durumunda 506 sayılı Yasa açısından hizmet akdinin dolayısıyla sigortalılığın ilk koşulunun oluştuğu sonucuna varılır. Sigortalılığın ikinci koşulu, 506 sayılı Yasa'nın 5. ve 8. maddelerinde öngörülen işin görüldüğü bir işyerinin bulunmasıdır. Bir işyerinin varlığının saptanamaması durumunda sigortalılığın gerçekleştiğinden söz edilemez.

Üçüncü koşul, eylemli çalışmanın varlığıdır. Yasal sigortalılıktan söz edebilmek için sigortalının işveren emir ve direktifleri altında, bilfiil, gösterilen işi yapması zorunludur. Çalışmanın, kimi durumlarda, görülen işin nitelik ve kapsamına göre devamlı sürmesi mümkün olmayabilir. Sigortalının, işveren emir ve nezareti altında verilecek işi yapmaya hazır bir şekilde beklemesi dahi bu koşulun gerçekleşmesi için yeterlidir.

506 sayılı Yasa'nın 3. maddesinde gösterilen istisnalardan bulunmama bir diğer koşuldur. Bir kimsenin sigortalı sayılabilmesi için Yasa'nın 2. maddesinde sayılan koşulları taşıması yetmez, ayrıca 3. maddede gösterilen kişilerden bulunmaması gerekir. Sigortalı sayılabilme yönünden gerek ücretin kendisi, gerekse ödenme biçim ve yöntemi zorunlu bulunmamaktadır. Parça başına ücret, götürü ücret, part-time çalışma karşılığı yapılan ödeme biçimleri sigortalılık koşullarını etkilemez. Sigortalılık statüsünün oluşumu için herhangi bir şekil koşulu öngörülmemiştir. Resmi veya yazılı bir sözleşme biçimi şart değildir. Asıl olan sigortalının çalışmaya başlama durumudur. Eylemli olarak gerçekleşen bu durum sonucu sigortalılık statüsü kendiliğinden oluşur.

“Sigortalı olmak” kişi bakımından salt bir hak değil aynı zamanda bir yükümlülüktür. Bu nedenle, kişinin isteğine, ediminin toplumsal etik niteliğine bırakılmamıştır. Bir başka anlatımla, kişi, yasanın sigortalı sayılmak için belirlediği duruma dahil olmakla kendiliğinden sigortalı olacaktır. 506 sayılı Kanunda yer alan sigortalılığa ilişkin koşut düzenlemeler 5510 sayılı Kanunda

da yer almaktadır. Buna göre, 5510 sayılı Kanun'un 3/11. maddesinde, hizmet akdinin 22.04.1926 tarihli ve 818 sayılı Borçlar Kanunu'nda tanımlanan hizmet akdini ve iş mevzuatında tanımlanan iş sözleşmesini veya hizmet akdini ifade edeceği belirtilmiştir. 5510 sayılı Kanun'un 4. maddesinin birinci fıkrasının "a" bendi kapsamında sigortalı niteliği kazanmanın koşulları başlıca üç başlık altında toplanmaktadır. Buna göre; çalışma ilişkisinin kural olarak hizmet sözleşmesine dayanması, işin işverene ait iş yerinde ya da iş yerinden sayılan yerlerde iş organizasyonu içerisinde yapılması ve çalışanın 5510 sayılı Kanun'un 6. maddesinde belirtilen istisnalar kapsamında bulunmaması gerekmektedir. Dolayısıyla sigortalı olabilmek için bu koşulların bir arada bulunması zorunludur".

Bu kıstaslar doğrultusunda 4/1a kapsamında sigortalı olmanın koşullarını aşağıdaki başlıklar altında özetleyebiliriz.

- Hizmet Akdine dayalı olarak çalışma
- Kural olarak işverene ait işyerinde çalışma
- Kanunda sayılan istisnalar arasında yer almaması (m.6)

III. 5510 SAYILI KANUN KAPSAMINDA TELE ÇALIŞANIN DURUMU

5510 sayılı SSGSSK'dan önce yürürlükte bulunan 506 sayılı Sosyal Sigortalar Kanunu'nda kısmi süreli çalışmaya ilişkin herhangi bir hüküm yer almamaktaydı. Bu dönemde kısmi süreli çalışanların prim ödeme gün sayısının otuz günden az bildirilmesi imkânı SSK genelgesinde düzenlenmişti¹³. 5510 sayılı Kanun ile, her ne kadar kısmi süreli iş sözleşmesinin tanımı yapılmaya da, bu sözleşme türüne ilişkin birtakım düzenlemeler hüküm altına alınarak uygulama yasal zemine kavuşturuldu. Kısmi çalışmanın, 4857 sayılı İş Kanunu'nda "kısmi süreli çalışma" olarak ifade edildiği; 5510 sayılı Sosyal Sigortalar ve Genel Sağlık Sigortası Kanunu'nda ise "kısmi süreli çalışma" teriminin yanında "kısmi zamanlı çalışma" şeklindeki ifadenin de kullanıldığı görülmektedir. Her iki kanunda da ortak tek bir ifadenin kullanılması şüphesiz daha uygun olurdu¹⁴. Mevzuatımız, sigortalılık niteliğinin kazanılmasında tam süreli iş sözleşmesiyle çalışanlar ile kısmi süreli iş sözleşmesiyle çalışanları aynı koşullara bağlamıştır. Gerçekten de, 5510 sayılı Kanun 4/I-a bendinde sigortalı kavramı tanımlanırken "Hizmet akdi ile bir veya birden fazla işveren tarafından çalıştırılanlar" ifadesinin kullanıldığı görülmektedir. Kanun'un kullandığı bu ifadeden, sigortalı kavramı belirlenirken hizmet akdinin esas alındığı ve birden fazla işveren tarafından çalıştırılma olgusunun genellikle kısmi süreli iş sözleşmesi ile çalışanlara özgü olduğu düşünülürse bu şekilde çalışanların da kapsamda tutulduğu anlaşılmaktadır¹⁵.

¹³ Şakar M., "Kısmi Süreli (Part-Time) Çalışmalarla İlgili Sorunlar", Yaklaşım Dergisi, Sayı. 261 (Eylül 2014), s. 105

¹⁴ Şahin D.E., Esnek Çalışma Modellerinde Sosyal Güvenlik Uygulamaları, s.113

¹⁵ İbid., s.88, 114,

İşin kısmen ya da tamamen işyerinin dışında bir yerden görüldüğü ve bunun için de bilgi ve iletişim teknolojilerinden yardım alındığı bir çalışma şekli olarak ta tanımlanan¹⁶ tele çalışma şeklinde, çalışanlar mevzuatımızda her ne kadar uzaktan çalışma başlığı altında evde çalışma ile birlikte düzenlemiş olsa da bu iki tür arasında önemli farklılıklar mevcuttur. İş Kanunu (İK) m.14/4 te Uzaktan çalışma; “işçinin, işveren tarafından oluşturulan iş organizasyonu kapsamında iş görme edimini evinde ya da teknolojik iletişim araçları ile işyeri dışında yerine getirmesi esasına dayalı ve yazılı olarak kurulan iş ilişkisidir” şeklinde tanımlanmıştır. Tanım incelendiğinde; Bilgi ve İletişim Teknolojileri, Mekan, Organizasyon ve Zaman unsurlarının tele çalışmanın temel unsurları olduğu anlaşılmaktadır. İK m.14/6 “Uzaktan çalışmada işçiler, esaslı neden olmadıkça salt iş sözleşmesinin niteliğinden ötürü emsal işçiye göre farklı işleme tabi tutulamaz”, hükmüne göre bir iş organizasyonu kapsamında uzaktan, bağımlı ve iletişim teknolojilerini kullanarak çalışanlar işçi olarak kabul edilecek ve doğal olarak İş Kanunu’nun hükümlerinden faydalanacaklardır. Ayrıca, evde çalışanların bağımlı olarak çalışmaları bile İş Kanunu hükümlerinden yararlanamayacaklarına ilişkin Kanun’un 4/I-d bendinde yer alan istisnai hüküm benzeri bir düzenleme tele çalışanlar açısından mevcut değildir¹⁷. Bu durumda tele çalışanların bir kısıtlamaya tabi olmadan iş kanunu hükümlerinden yararlanacağı açıktır.

Bu noktada tereddüt yaratabilecek bir husus, haftalık çalışma süresinin bir kısmını uzaktan, bir kısmını ise işyerinden çalışarak geçiren bir işçinin iş sözleşmesinin yine de yazılı şekilde yapılmasının gerekip gerekmediği konusundadır. Çünkü mevzuatımızda, uzaktan çalışmaya ilişkin esasların uygulanması için haftalık çalışma süresinin en az ne kadarının işyerinin dışında geçirilmesi gerektiği konusunda herhangi bir düzenlemeye yer verilmemiştir. Bu nedenle doktrinde işçinin işyerinden çalışmasının esas olduğu ancak bununla birlikte zaman zaman eve iş götürdüğü bir sistem uzaktan çalışma olarak kabul edilmemesi yönünde görüş vardır¹⁸. Bu konuda İSG konusunda incelediğimiz iş kazası ve meslek hastalığının meydana gelme zamanının tespitinde yaşanan sorun gibi, Sosyal Güvenlik hukuku açısından da sorunlar yaşanabilir.

Uzaktan çalışanlara ilişkin son yıllarda iş mevzuatında yapılan özel düzenlemeler ne yazık ki 5510 sayılı SSGSSK (5510 Sayılı Sosyal Sigortalar ve Genel Sağlık Sigortası Kanunu)’da karşılık bulamamıştır. Bununla birlikte bu durum, uzaktan çalışanların sosyal güvenliğin şemsiyesi altına alınmadığı yorumuna da neden olmamalıdır. Zira bu şekilde çalışanlar hakkında sosyal güvenliğin genel hükümlerinin uygulanmasının önünde herhangi bir engel bulunmamaktadır. Uzaktan çalışmanın zaman ve mekânsal anlamda diğer çalışma şekillerinden önemli ölçüde ayrılması, bu genel hükümlerin uygulanması noktasında bazı tereddütlere sebebiyet vermekte ve bu nedenle irdelenmeleri gerekmektedir¹⁹.

¹⁶ Çelik, Caniklioğlu, Canbolat, Özkaraca, İş Hukuku, 2021: 236-237

¹⁷ Şakar M., Şahin D.E., Uzaktan Çalışanların Sigortalılığı, s.253

¹⁸ Çelik, Caniklioğlu, Canbolat, Özkaraca, 2021: 238; Alp, 2011, s.799

¹⁹ Şakar M., Şahin D.E., Uzaktan Çalışanların Sigortalılığı, s.257

Bizimde katıldığımız değerlendirmeye göre, ilk irdelenmesi gereken, 4/I-a bendi kapsamında sigortalı olmak için taşınması gereken şartlar yönünden uzaktan çalışanların özellikli bir durumlarının olup olmadığı hususudur.

5510 sayılı Kanunu m.4/I-a “Hizmet akdi ile bir veya birden fazla işveren tarafından çalıştırılanlar” sigortalı sayılanlar olarak tanımlamıştır. Buna göre “hizmet akdi” ile çalıştırılmak ve m.6 ’da belirtilen “Sigortalı Sayılmayanlar” koşullarını sağlamak esastır.

Bunlardan “hizmet sözleşmesiyle çalışma” şartı açısından uzaktan çalışanlar ile diğer çalışanlar arasında herhangi bir fark bulunmamaktadır. Zira İK m.14/6 “Uzaktan çalışmada işçiler, esaslı neden olmadıkça salt iş sözleşmesinin niteliğinden ötürü emsal işçiye göre farklı işleme tabi tutulamaz” hükmü açıktır. Buna göre; bir işverenin geleneksel anlamdaki işyerinin dışında ancak iş organizasyonu kapsamında hizmet sözleşmesiyle çalışan kişiler de 4/I-a kapsamında sigortalı sayılmalıdır²⁰. Burada, tele çalışanın çalışma yerinin işverenin iş organizasyonu kapsamında esas işyerinden uzakta farklı bir yerde olması hususunun bu hükümle tereddütte neden olmayacak şekilde açıklandığını değerlendiriyoruz. Keza, son zamanlarda yaygın olarak uygulanmaya başlanan evde çalışma, tele çalışma gibi atipik çalışma biçimleri için de geniş bir işyeri kavramına ihtiyaç vardır. Yüksek mahkeme de kararlarında işyerini, işçi çalıştırılan sınırları belli bir yer veya mekân olarak sınırlandırmanın yanlış olduğunu ifade ederek organizasyon kavramına vurgu yapmaktadır²¹.

Yüksek Mahkeme son yıllarda verdiği kararlarda isabetli bir biçimde, “işin işverene ait işyerinde yapılmamış olması, tek başına ilişkinin iş sözleşmesine dayanmadığını” göstermeyeceğini ifade etmiştir²². Yargıtay Genel Kuruluda son kararlarında atipik iş sözleşmesi

²⁰ Güzel, A., Okur, A. R. ve Caniklioğlu, N. (2020). Sosyal Güvenlik Hukuku, İstanbul: Beta Yayıncılık, s.89; Sümer, H. H. (2020), Sosyal Güvenlik Hukuku, Ankara, Seçkin Yayıncılık, s.41

²¹ Şahin D.E., Esnek Çalışma Modellerinde Sosyal Güvenlik Uygulamaları, s.112-113; Yargıtay İçtihadı Birleştirme Büyük Genel Kurulu, Esas Numarası: 2016/3, Karar Numarası: 2017/4, Karar Tarihi: 09.06.2017 “Bir faaliyetin (teknik amacın) icra edildiği ancak işçi çalıştırılmayan yerler işyerinden sayılmazlar. Hal böyle olunca işyeri kavramının temelinde de "işçi çalıştırma" şartı olduğu söylenebilir. Bununla birlikte işçinin, o işyeri içinde sabit bir şekilde iş görmesi şart değildir. Uygulamada çoğunlukla işçiler, çalıştıkları işyerinin coğrafik sınırları içinde ve belli bir mekanda iş görme edimlerini icra etmekte iseler de; kimi bazı durumlarda işçinin, işyeri sınırları dışında da iş görme edimini yerine getirmesi söz konusu olabilmektedir. Örneğin pazarlamacı olarak çalışanlar, gazete dağıtım görevlisi ve ürün tanıtım elemanları gibi kimi çalışanlar işlerinin niteliği gereği işyerinde sabit bir şekilde iş görmemekte, sabit olmayan, sürekli değişken olan ve/veya belli bir yerle sınırlı kalmayan bir çalışma içerisinde bulunabilmektedir. Aynı şekilde evde çalışma, tele çalışma gibi atipik istihdam biçimleri de unutulmamalıdır. O halde işyeri, işçi çalıştırılan sınırları belli, coğrafik yer veya mekan olarak da sınırlandırılmamalıdır. Önemli olan bir organizasyon içinde teknik amacın gerçekleştirilmesinde teknik birimin bir bütün olarak hareket etmesidir.”, Legalbank Elektronik Hukuk Bankası,

<https://ea70330bbfe919e2312426c9be35e661274d7d97.vetisonline.com/belge/y-ictihadi-birlestirme-buyuk-genel-kurulu-e-2016-3-k-2017-4-t-09-06-2017-3294-sayili-sosyal-yardimla/2838811/>, Erişim Tarihi:18.11.2022

²²Y. 9. HD, 3.2.2005, E.2005/584, K.2004/3065, Narmanlioğlu, Ferdi İş, s.98, dpn.76; Dulay, Evde Çalışma, s.312

ile ifa edimini işverenin işyeri dışında uzakta veya evde yerine getirenlerin sözleşmelerinin de iş sözleşmesi olarak değerlendirildiğini kararında vurgulamıştır²³.

5510 sayılı Kanun m.6' da "Sigortalı Sayılmayanlar" başlığı altında evde çalışmanın tele çalışma ile farklılıklarına daha önce değindiğimizden tele çalışanlarında, hizmet akdiyle çalışan diğer kişiler gibi çalışmaya başladıkları andan itibaren 5510 sayılı Kanun'un 4/I-a bendi kapsamında sigortalı sayılmaları gerektiği anlaşılmaktadır.

Sosyal Güvenlik Hukuku açısından tele çalışanların diğer sigortalılardan farkı olmadığı sonucuna varılır. Tele çalışanlar gerek fiilen çalışmaya başlamalarıyla sigortalı sıfatını kazanmaları gerek prime esas kazançlarının belirlenmesinde dikkate alınan ödemeler gerekse de sosyal güvenlik sistemimizin güvence altına aldığı risklerin gerçekleşmesi halinde sağlanan edimler yönünden diğer sigortalılardan farklı bir uygulamaya tabi tutulmamışlardır. Katıldığımız görüşe göre, tele çalışanlar açısından özel olarak düzenlenmesi gereken hususlardan birinin iş kazası ve meslek hastalığı sigortası olduğu düşünülmektedir. Zira bu sigorta koluna ilişkin tespit, bildirim gibi hususların uzaktan çalışmaya uygulanması yönünden birtakım sorunlar mevcuttur²⁴.

Tele çalışanların sosyal güvenlik hukuku kapsamında yaşayabileceği sorunlardan biri, uzaktan çalışanların sigorta bildirimlerinin sağlanması noktasında ortaya çıkmaktadır²⁵. Tele çalışanlar SGK(Sosyal Güvenlik Kurumu) bildirimleri konusunda diğer bir özel durum, yurt dışında olup uzaktan çalışanların SGK bildirimleri konusunda ortaya çıkmaktadır. Yurt dışında olup uzaktan çalışma yapanların SGK bildirimlerinde, eğer uzaktan çalışanın bulunduğu ülke ile Türkiye arasında ikili sosyal güvenlik anlaşmasının bulunması halinde bir sorun olmadan yurt dışında çalışanları geçici görevlendirme şeklinde gösterilerek muafiyet süresi kadar (bu ikili anlaşmalarla değişik göstermekte) normal şekilde SGK bildirimleri yapılmaktadır. Ancak sorun ikili anlaşmaların olmadığı ülkelerde uzaktan çalışma yapılması halinde ortaya çıkmaktadır. Bu

²³ Yargıtay HGK Hukuk Genel Kurulu, 21.02.2018, 2015/139 E. , 2018/316 K, "Diğer taraftan iş sözleşmesinin çok önemli özelliklerinden biri ekonomik riskin, bir başka deyişle kâr ve zararın işverene ait olmasıdır. İş sözleşmesini bağımsız çalışanlardan ayıran en önemli farklılıklardan birisi de budur (A. Güzel: "Ekonomik ve Teknolojik Değişim Sürecinde İşçi Kavramı ve Yeni Bir Ölçüt Arayışı..." İş ve Sosyal Güvenlik Hukukunda İşçi ve İşveren Kavramları ve Uygulamada Ortaya Çıkan Sorunlar, İstanbul 1997, s. 21-22). İşçi, işyeri veya işletmede ekonomik riski taşımaz. Atipik iş sözleşmeleri; esas (açık ve anlamlı olarak düzenlenmeli) ve şekil (yazılı yapılmalı) bakımından özel kurallara tabi olan, ya iş sözleşmesinin süresinin kısaldığı (belirlendiği) ya da iş sürelerinin esnekleştirildiği sözleşmelerdir (Molamahmutoğlu, Hamdi/ Astarlı, Muhittin: İş Hukuku 4. Bası, Ankara 2011, s. 420, Yeşilyurt, Çiğdem: Kısmi Süreli İş Sözleşmesi, Ankara 2008, s. 22). Atipik iş sözleşmelerinde; İş görme ediminin işverene ait iş yeri dışında yerine getirildiği (evde hizmet sözleşmesi, pazarlamacılık sözleşmesi, tele çalışma, uzaktan çalışma), devamlılık unsurunun gerçekleşmediği (kısmi çalışma, çağrı usulü çalışma, mevsimlik çalışma, kampanya usulü çalışma, aralıklı çalışma) veya bağımlılık, talimat verme, yönetim hakkı unsurunun zayıfladığı (pazarlamacılık sözleşmesi, evde hizmet sözleşmesi, uzaktan çalışma) bir olgu söz konusudur. İşçi niteliğinin belirlenmesinde, çalışan kişinin işverene ait bir organizasyon kapsamında iş görme borcunu yerine getirip getirmediği önem taşımaktadır (Süzek, Sarper: İş Hukuku, 12. Bası, İstanbul, s. 251-252).", Yargıtay Karar Arama, Erişim Tarihi: 04.07.2022

²⁴ Caniklioğlu, N. (2016). Atipik İstihdam Biçimi ile Çalışanların-Özellikle Kısmi Süreli Çalışanların Sosyal Güvenliği. İstanbul Kültür Üniversitesi Hukuk Fakültesi Dergisi, 5(1), s.49, (43-78)

²⁵ Şakar M., Şahin D.E., Uzaktan Çalışanların Sigortalılığı, s.258

durumda SGK tarafından ortaya konulmuş bir çözüm olmadığı ve konu üzerinde henüz çalışılmadığı bildirilmiştir²⁶.

Tele çalışanların sigorta bildirimlerine ilişkin özellik gösteren durumlar müteakip başlıklarda incelenecektir.

IV. TELE ÇALIŞANLARIN SİGORTA BİLDİRİMLERİNE İLİŞKİN ÖZELLİK GÖSTEREN HUSUSLAR

A. Prim Ödeme Gün Sayısı Yönünden

İK m.14/7 “...diğer hususlar Çalışma ve Sosyal Güvenlik Bakanlığı tarafından çıkarılan yönetmelikle belirlenir.” hükmüne göre Pandemi döneminde çok ihtiyaç duyulması üzerine çıkarılan UÇY (Uzaktan Çalışma Yönetmeliği)’de uzaktan çalışanların sigorta primlerinin nasıl sağlanacağı hususunda açıklık olmaması üzerine, Sosyal Güvenlik Kurumunca çıkarılan iki Genel Yazı²⁷ ile bu konuya açıklık getirilmesi amaçlanmıştır.

SGK’nın 5.7.2021 tarih ve 27387564 sayılı Genel Yazıda²⁸ belirlenen kurallardan biri uzaktan çalışma sözleşmesinin yazılı olarak yapılması gerektiğidir. Yazılı olarak yapılması gereken sözleşmelerde çalışmanın yapılacağı zaman aralığı ile sürenin belirtilmesinin zorunlu olduğu belirtilmiştir. Bu Genel Yazıya göre, ifa ediminin bir kısmının uzaktan bir kısmının işyerinde ifa edildiği sözleşmelerde uzaktan çalışmanın yapılacağı zaman aralığı ve süresinin yazılı olması koşulu aranacaktır.

SGK uzaktan çalışanların bu çalışmalarına ilişkin günlerinin beyan edileceği bir alanı muhtasar ve prim hizmet beyannamelerine eklemiştir. Böylece daha önce Kurum’a yapılan bildirimler üzerinden tespiti mümkün olmayan uzaktan çalışmalar, muhtasar ve prim hizmet beyannameleri aracılığıyla görünür hale gelmiştir. Bu anlamda muhtasar ve prim hizmet beyannamelerinin güncel halinde, çalışanların hem prim ödeme günlerinin hem de uzaktan çalışma günlerinin bildirilebileceği iki farklı alan bulunmaktadır. Sigortalı işyerinden, uzaktan ya da karma çalışma modelinden hangisine göre çalışıyorsa bu alanlar da o çalışma biçimine uygun şekilde doldurulacaktır. Uzaktan çalışması olmayanlar için sadece prim ödeme gün sayısı beyan edilecek;

²⁶ Kılıç C.; “Uzaktan Çalışma ve Hibrit Çalışma Zirvesi- Sosyal Güvenlik Açısından Uzaktan Çalışma” (Online), Lebib Yalkın Akademi, 30.09.2022, İstanbul.

²⁷ 2.6.2021- 25647141 ve 5.7.2021-27387564 tarih Sayılı iki Genel Yazılar

²⁸ “Sigortalıların ay içerisindeki uzaktan çalışma gün sayısının girilebileceği alanlar aylık prim ve hizmet belgesine/muhtasar ve prim hizmet beyannamesine eklenmiş olmakla birlikte giriş yapılırken uzaktan çalışma gün sayısının tespitinde tereddütler yaşandığı anlaşılmaktadır. Söz konusu tereddütlerin giderilmesi amacıyla Çalışma ve Sosyal Güvenlik Bakanlığı Çalışma Genel Müdürlüğü’nden alınan görüşler doğrultusunda uzaktan çalışma sürelerinin bildirimine ilişkin uyulacak usul ve esaslar aşağıda belirtilmiştir.

Öncelikle uzaktan çalışma gün sayısının bildirimine ilişkin olarak;

-Uzaktan çalışma sözleşmesinin yazılı olarak yapılması zorunlu olacak,

-Uzaktan çalışmanın yapılacağı zaman aralığı ve süresi iş sözleşmesinde belirtilecek,

-Görülen işin tamamı uzaktan çalışılarak yapılabileceği gibi bir kısmının uzaktan bir kısmının da işyerinde çalışılarak yerine getirilmesi (yazılı olarak sözleşme yapılması kaydıyla karma sözleşme yapılması da) mümkün bulunacak”

uzaktan çalışma gün sayısı sıfır olarak belirtilecektir. Çalışmalarının tamamını uzaktan çalışma şeklinde gerçekleştiren sigortalıların bildirimlerinde ise prim ödeme gün sayıları ile uzaktan çalışma gün sayıları eşit olacak şekilde işlem yapılacaktır²⁹.

SGK' nın 05.07.2021 tarih ve 27387564 sayılı Genel Yazısında, Uzaktan çalışanların prim ödeme gün sayılarının doğru şekilde tespit edilebilmesi için hafta tatili, ulusal bayram, genel tatil ve yıllık ücretli izin hakkından diğer işçiler gibi yararlanıp yararlanamayacakları konusunda, uzaktan çalışanlar ile işyerinden çalışanlara bu konuda farklı bir uygulamada bulunulamayacağı belirtilmiştir³⁰.

Uzaktan çalışanların istirahat, izin vb. nedenlerle eksik gün bildirimleri konusunda nasıl bir yol izlenmesi gerektiği hususunda mevzuatta herhangi bir özel düzenlemeye yer verilmemiştir. Esasında iş görme ediminin tamamını uzaktan çalışma şeklinde yerine getiren sigortalılar açısından böyle bir düzenlemeye gerek de yoktur. Zira bu şekilde çalışanlara genel hükümlerin uygulanacağı konusunda bir tereddüt bulunmamaktadır. Ancak işyerinden ve uzaktan çalışmanın birlikte uygulandığı karma sözleşmelerde sigortalının ay içerisindeki eksik günlerinin muhtasar ve prim hizmet beyannamesinde yer alan prim ödeme gün sayısı ve uzaktan çalışma gün sayısı alanlarına ne şekilde yansıtılacağı konusu irdelenmelidir. Daha önce de ifade edildiği gibi, bu konuda sosyal güvenlik mevzuatımızda özel bir hüküm bulunmadığından, Sosyal Güvenlik Kurumunun 5.7.2021 tarih 27387564 sayılı Genel Yazı ile uzaktan çalışanların sigorta gün bildirimlerine yönelik getirdiği genel esaslara göre hareket edilmesi uygun olacaktır. Bilindiği üzere bahsi geçen Genel Yazı, karma sözleşme ile çalışan sigortalıların uzaktan çalışma gün sayılarına sadece fiilen uzaktan çalışılan günlerin ilave edilmesi gerektiğini düzenlemektedir. O halde, karma sözleşme ile çalışanların eksik gün bildirimlerinde de bu usulün dikkate alınması yanlış olmayacaktır. Yani, sigortalının uzaktan çalışma gün sayısı hesaplanırken ay içerisindeki eksik çalışmalarının ne kadarının uzaktan çalıştığı günlere denk geldiği saptanmalı ve bu süreler düşüldükten sonra kalan günler için bildirim sağlanmalıdır. Prim ödeme gün sayısı alanı ise toplam günden çalışılmayan günlerin çıkarılmasıyla bulunacaktır. Burada ilgili ayın fiilen sürdüğü gün sayısı üzerinden hesaplama yapılması gerektiği hususu gözden kaçırılmamalıdır³¹. Sosyal Güvenlik Kurumunun 5.7.2021 tarih 27387564 sayılı Genel Yazı ile uzaktan çalışanların sigorta gün bildirimlerine yönelik getirdiği genel esasların uygulanması örneklerle açıklanmıştır³².

²⁹ Şakar M., Şahin D.E., Uzaktan Çalışanların Sigortalılığı, s.259-260

³⁰ “Çalışma süresinin tamamında uzaktan çalışan sigortalılar bakımından uzaktan çalışma gün sayısına ulusal bayram ve genel tatil günleri ile yıllık ücretli izin ya da hafta tatili günleri dahil edilecek; işyerinde ve uzaktan çalışmayı birlikte içeren karma sözleşmeler ile çalıştırılan sigortalılar bakımından ise yalnızca fiilen uzaktan çalışılan günler uzaktan çalışma gün sayısı olarak bildirilecektir”

³¹ Şakar M., Şahin D.E., Uzaktan Çalışanların Sigortalılığı, s.261

³² -Çalışılmayan hafta tatili günü için işveren tarafından bir iş karşılığı olmaksızın o günün ücreti tam olarak ödenmekte, söz konusu günler de prim ödeme gün sayısı olarak değerlendirilmektedir. Bu kapsamda, çalışma süresinin tamamında uzaktan çalışan bir sigortalının hafta tatili günleri de uzaktan çalışma günleri arasında bildirilecek ve prim ödeme gün sayısı ve uzaktan çalışma gün sayısı 30 gün olarak sisteme girilecektir.

Sonuç olarak; tele çalışma şeklinde uzaktan çalışma yapanlarla ilgili olarak SGK yapmış olduğu düzenleme Uzaktan Çalışma Yönergesinde eksik bırakılan hususu tamamlamamıştır. Bununla birlikte ayın tamamında uzaktan çalışanların hafta tatili ve UBGT günlerinin de uzaktan çalışma gün sayısına dahil edilmesinin, ayın bir kısmında uzaktan çalışanların hafta tatili ve UBGT günlerinin hariç tutularak fiilen uzaktan çalıştığı gün sayısının uzaktan çalışma gün sayısına dahil edilmesinin uygun olacağını değerlendiriyoruz.

B. Prime Esas Kazanç Tutarı Yönünden

Hizmet akdine dayanarak çalışan sigortalılar genel olarak fazla çalışma ya da fazla sürelerle çalışma yapmaları halinde zamlı bir ücrete hak kazanmakta ve bu ücretleri de prim matrahlarına dahil edilmektedir. 5510 sayılı kanun m.80³³ çalışanların prime esas kazançlarını hesaplama

Örnek 1- Ayda 4 gün hafta tatili olan ve tüm iş günlerinde uzaktan çalışan bir sigortalının kullandığı hafta tatili günleri de uzaktan çalışma günleri içinde bildirilecek ve prim ödeme gün sayısı ve uzaktan çalışma gün sayısı 30 gün olarak sisteme girilecektir.

-İş Kanunu kapsamına giren işyerlerinde çalışan sigortalılara kanunlarda ulusal bayram ve genel tatil günü olarak kabul edilen günlerde çalışmazlarsa bir iş karşılığı olmaksızın o günün ücretleri tam olarak ödenmekte ve prim ödeme gün sayısı olarak da bildirilmektedir. Bu kapsamda, çalışma süresinin tamamında uzaktan çalışan bir sigortalının çalışmayarak geçirdiği ulusal bayram ve genel tatil günleri de uzaktan çalışma günleri arasında bildirilecek ve prim ödeme gün sayısı ve uzaktan çalışma gün sayısı 30 gün olarak sisteme girilecektir.

Örnek 2- Ayda 4 gün hafta tatili olan ve tüm iş günlerinde uzaktan çalışan bir sigortalının, çalışmayarak geçirdiği ulusal bayram ve genel tatil günleri de uzaktan çalışma günleri içinde bildirilecek ve prim ödeme gün sayısı ve uzaktan çalışma gün sayısı 30 gün olarak sisteme girilecektir.

-İşyerinde çalışma ve uzaktan çalışma şeklinde karma sözleşme ile çalıştırılan sigortalının yalnızca fiilen uzaktan çalıştığı günler uzaktan çalışma gün sayısına dahil edilecektir. İşyerinde çalışma ve uzaktan çalışmayı bir araya getiren karma sözleşmeler ile çalıştırılan sigortalıların 2429 sayılı Ulusal Bayram ve Genel Tatiller Hakkında Kanun'da sayılan ulusal, resmi, dini bayram günleri ile genel tatil günleri, hafta tatili günleri, işyerinde çalıştığı günler her durumda prim gün sayısına dahil edilecek olmakla birlikte uzaktan çalışma gün sayısına dahil edilmeyecektir.

Örnek 3- Ayda 4 gün hafta tatili olan bir sigortalı 5 iş günü işyerinde çalışmakta, kalan iş günlerinde ise uzaktan çalışmaktadır. Buna göre söz konusu sigortalının 4 gün hafta tatili, 5 günde işyerinde çalışma günü bulunduğundan bildirilecek uzaktan çalışma gün sayısı 21 gün olacak, prim ödeme gün sayısı ise 30 gün olarak bildirilecektir.

-İşyerinde çalışma ve uzaktan çalışma şeklinde karma sözleşmeyle çalışan bir sigortalının yalnızca fiilen uzaktan çalıştığı günler uzaktan çalışma gün sayısına dahil edilecektir.

Örnek 4-Ayda 8 gün hafta tatili olan bir sigortalının çalışma süresinin yarısını uzaktan çalışarak, yarısını işyerinde çalışarak geçirmesi halinde sigortalının iş günü sayısı 22 gün olmakta yarısı işyerinde çalışıldığı için de uzaktan çalışma gün sayısı 11 gün olarak bildirilecek prim ödeme gün sayısı ise 30 gün olarak sisteme girilecektir.

-Süreklilik arz etmeyen arızı (örneğin araç, gereç, belge teslimi için işyerine uğrama gibi) durumlar sigortalının esas çalışma biçimini değiştirmeyen nitelikte olduğundan yazılı sözleşmede değişikliğe gerek bulunmamakta olup uzaktan çalışma gün sayısı bildiriminde yazılı sözleşmede belirtilen süreye göre hesaplanan gün sayısı esas alınacaktır.

Örnek 5- Çalışma süresinin tamamında uzaktan çalışan bir sigortalının çalışma saatleri içerisinde birkaç saatliğine geçici bir durum nedeniyle işyerine gitmesi durumunda uzaktan çalışma gün sayısı ve iş sözleşmesinin değiştirilmesine gerek bulunmadığından prim ödeme gün sayısı ve uzaktan çalışma gün sayısı 30 gün olarak sisteme girilecektir

³³ 4 üncü maddenin birinci fıkrasının (a) bendi kapsamındaki sigortalıların prime esas kazançları aşağıdaki şekilde belirlenir.

a) Prime esas kazançların hesabında;

1) Hak edilen ücretlerin,

2) Prim, ikramiye ve bu nitelikteki her çeşit istihkaktan o ay içinde yapılan ödemelerin ve işverenler tarafından sigortalılar için özel sağlık sigortalarına ve bireysel emeklilik sistemine ödenen tutarların,

3) İdare veya yargı mercilerince verilen karar gereğince yukarıdaki (1) ve (2) numaralı alt bentlerde belirtilen kazançlar niteliğinde olmak üzere sigortalılara o ay içinde yapılan ödemelerin, brüt toplamı esas alınır.

usulünü açıklamıştır. İlgili madde de uzaktan çalışanlar için bir özel düzenleme yoktur. Uzaktan çalışanlar için bu konuda özel bir düzenlemeye ihtiyaç olduğunu da değerlendirmiyoruz. Bununla birlikte uzaktan çalışanların prime esas kazançlarının hesaplanmasında, fazla çalışma ya da fazla sürelerle çalışma yapmaları durumunda ortaya çıkabilir. Zira uzaktan çalışanların çalışma ve dinlenme sürelerinin tespitinde yaşanan güçlükler, fazla çalışmalarının ya da fazla sürelerle çalışmalarının tespitini zorlaştırmaktadır. Burada çözüm uzaktan çalışanın fazla çalışmayı UÇY belirtilen usule uygun olarak yapması durumunda kolaylaşacaktır.

UÇY m.9 *“Uzaktan çalışmanın yapılacağı zaman aralığı ve süresi iş sözleşmesinde belirtilir. Mevzuatta öngörülen sınırlamalara bağlı kalmak koşuluyla taraflarca çalışma saatlerinde değişiklik yapılabilir. Fazla çalışma işverenin yazılı talebi üzerine, işçinin kabulü ile mevzuat hükümlerine uygun olarak yapılır”* hükmü mevcuttur. Hükme göre fazla çalışma işverenin ancak işverenin yazılı talebi ve işçinin kabulü ile olacaktır. İşverenin talebinin yazılı olması yönünde açıklık varken işçinin kabulünün yazılı olması gerektiği hususunda bir açıklama yoktur. Ancak her iki tarafında bu usule uyması ispat açısından önem taşımaktadır.

Bu konuda ortaya çıkabilecek tereddütlerin, uzaktan çalışma sözleşmesinde yer alacak fazla çalışma ve fazla sürelerle çalışmaya ilişkin ücretin işçinin aylık ücretinin içinde olduğuna dair bir hükümle giderilmesi de mümkündür³⁴. Böylece talep-kabul gibi süreçlerle zaman ve emek kaybına uğranılmayacak ve ortaya çıkması muhtemel anlaşmazlıkların da önüne geçilebilecektir. Ancak burada sözleşmeye konulacak böyle bir ibarenin kanunen belirlenen azami fazla çalışma süresinin üstünde yapılan fazla çalışmalar için hüküm doğurmayacağı ve kararlaştırılan aylık ücretin belirli bir tutarın üstünde olması gerektiği (örneğin aylık ücrete fazla çalışma ücretinin dahil edildiği durumlarda işçiye asgari ücret ödenemeyeceği) hususları gözden kaçırılmamalıdır³⁵.

C. İş Kazası ve Meslek Hastalığı Yönünden Bildirim Yükümlülüğü

Öncelikle belirlemek gerekir ki, iş kazası ve meslek hastalığı sigortasından sağlanan edimlerden yararlanma noktasında işyerinden çalışanlar ile uzaktan çalışanlar arasında herhangi bir fark ya da uzaktan çalışanlar açısından dezavantaj olarak kabul edilebilecek bir uygulama bulunmadığının ifade edilmesi gerekmektedir.

5510 sayılı Kanun m.13 *“İş kazasının tanımı, bildirilmesi ve soruşturulması”*³⁶ başlığı altında iş kazasının meydana gelmesi halinde bildirilmesini ve soruşturulması hakkında düzenlenmiştir.

³⁴ Şakar M., Şahin D.E., Uzaktan Çalışanların Sigortalılığı, s.261; Ulucan, D. (2007), “Yargıtay’ın Kayan İş Süreleri ve Fazla Çalışma ile İlgili Yaklaşımı”, Dokuz Eylül Üniversitesi Hukuk Fakültesi Dergisi, C. 9, Özel Sayı, s.187 (177-188)

³⁵ Şakar M., Şahin D.E., Uzaktan Çalışanların Sigortalılığı, s.262; Ertan, E. (2015), “Fazla Çalışma Ücretinin Aylık Ücrete Dâhil Edilmesi”, Sicil İş Hukuku Dergisi, S.34,s.103 vd (103-124)

³⁶ İş kazası; a) Sigortalının işyerinde bulunduğu sırada, b) (Değişik: 17/4/2008-5754/8 md.) İşveren tarafından yürütülmekte olan iş nedeniyle sigortalı kendi adına ve hesabına bağımsız çalışıyorsa yürütmekte olduğu iş nedeniyle, c) Bir işverene bağlı olarak çalışan sigortalının, görevli olarak işyeri dışında başka bir yere gönderilmesi nedeniyle asıl işini yapmaksızın geçen zamanlarda, d) (Değişik: 17/4/2008-5754/8 md.) Bu Kanunun 4 üncü maddesinin birinci

Maddeye göre; sigortalının uğradığı iş kazasının işvereni tarafından kolluk kuvvetlerine derhal, Sosyal Güvenlik Kurumuna ise en geç kazadan sonraki 3 iş günü içinde bildirilmesi gerekmektedir. İş kazasının işverenin kontrolü dışında bir yerde meydana gelmesi halinde, kazanın Kurum'a bildirilmesi için öngörülen süre, olayın öğrenildiği tarihten itibaren başlatılmaktadır.

Bu hüküm tele çalışanlar, uzaktan çalışanlar için önem arz etmektedir. Tele çalışmada ve uzaktan çalışmada, kazanın meydana geldiği tarih ile işverenin kazayı öğrendiği tarih çalışma şeklinin doğasında olan işyerinde farklı bir yerde çalışma nedeniyle değişmektedir. Ancak geç bildirim halinde işverenin yükümlülükleri söz konusudur. Bu nedenle işverenin kazayı öğrendiği tarih esas alınmıştır. 5510 sayılı kanun m.14' de yer alan meslek hastalıklarının bildirilmesinde, iş kazasından farklı olarak sadece kuruma bildirilme yükümlülüğü getirilmiştir. Hükme göre *“Meslek hastalığının 4 üncü maddenin birinci fıkrasının; a) (a) bendi ile 5 inci madde kapsamında bulunan sigortalılar bakımından, sigortalının meslek hastalığına tutulduğunu öğrenen veya bu durum kendisine bildirilen işveren tarafından, (1) b) (b) bendi kapsamındaki sigortalı bakımından ise kendisi tarafından, bu durumun öğrenildiği günden başlayarak üç işgünü içinde, iş kazası ve meslek hastalığı bildirgesi ile Kuruma bildirilmesi zorunludur”*. Kanun koyucu burada bildirim süresinin başlangıcı için iş kazasında olduğu gibi bir ayrıma gitmemiş gerek işyerinde gerekse de işverenin kontrolü dışında yapılan işlerde doğrudan işverenin hastalığı öğrendiği günü esas almıştır.

Bu hususlar uzaktan çalışanın bir kazaya uğraması veya hastalığa yakalanması durumunda hangi kazaların iş kazası hangi hastalıkların meslek hastalığı olduğu konusunda eğitilmesi, bilgilendirilmesi ve hak kayıplarının önlenmesi hususunda önemini ortaya koymaktadır.

Bütün bu bilgiler ışığında uzaktan çalışanların hem iş kazası hem de meslek hastalığı bildirimlerinde temel noktanın işverenlerin bu durumu öğrenmeleri olduğu söylenebilir. Elbette çalışanın, işvereni bu konuda bilgilendirmesi için başına gelen bir kazanın ya da yakalandığı bir hastalığın iş kazası veya meslek hastalığı olabileceği konusunda bilgi sahibi olması gerekmektedir. Uzaktan çalışanların hangi durumların iş kazası ve meslek hastalığı kapsamında

fıkrasının (a) bendi kapsamındaki emziren kadın sigortalının, iş mevzuatı gereğince çocuğuna süt vermek için ayrılan zamanlarda, e) Sigortalıların, işverence sağlanan bir taşıtla işin yapıldığı yere gidiş gelişi sırasında, meydana gelen ve sigortalıyı hemen veya sonradan bedenen ya da ruhen engelli hâle getiren olaydır.(2) İş kazasının 4 üncü maddenin birinci fıkrasının; a) (a) bendi ile 5 inci madde kapsamında bulunan sigortalılar bakımından bunları çalıştıran işveren tarafından, o yer yetkili kolluk kuvvetlerine derhal ve Kuruma da en geç kazadan sonraki **üç işgünü** içinde, b) (b) bendi kapsamında bulunan sigortalı bakımından kendisi tarafından, bir ayı geçmemek şartıyla rahatsızlığının bildirim yapmaya engel olmadığı günden sonra üç işgünü içinde, c) (Mülga: 17/4/2008-5754/8 md.) (Değişik paragraf: 17/4/2008-5754/8 md.) iş kazası ve meslek hastalığı bildirgesi ile doğrudan ya da taahhütlü posta ile Kuruma bildirilmesi zorunludur. Bu fıkranın (a) bendinde belirtilen süre, **iş kazasının işverenin kontrolü dışındaki yerlerde meydana gelmesi halinde, iş kazasının öğrenildiği tarihten itibaren başlar.....**

değerlendirilebileceği konusunda bilgilendirilmesinin muhtemel hak kayıplarının önüne geçilebilmesi adına etkili olacağı düşünülmektedir³⁷.

Öte yandan belirtmek gerekir ki, iş kazası ve meslek hastalığı bildirimlerinde kullanılan form uzaktan çalışanlar yönünden birtakım sorunlar içermektedir³⁸.

Sonuç olarak; bizimde katıldığımız görüşe göre; tele çalışmada dahil, uzaktan çalışmada hem iş kazaları ve meslek hastalıklarının tespiti hem de yukarıda açıkladığımız iş kazaları ve meslek hastalıklarının bildirimindeki özel durumlar nedeniyle; bu anlamda uzaktan çalışanlar açısından özel olarak düzenlenmesi gereken hususlardan birinin iş kazası ve meslek hastalığı sigortası olduğu düşünülmektedir. Zira, bu sigorta koluna ilişkin tespit, bildirim gibi hususların uzaktan çalışmaya uygulanması yönünden birtakım sorunlar mevcuttur³⁹.

Özellikle birden fazla işyerinde kısmi tele çalışma sözleşmesi ile çalışan tele çalışanların maruz kalacakları iş kazası ve meslek hastalıklarında, özellikle meslek hastalığında illiyet bağının tespiti noktasında sorumluluğun belirlenmesinde hangi işyerinde kaynaklandığı tespit etmenin daha karmaşık bir durum yaratacağı değerlendirilmektedir.

V. SOSYAL GÜVENLİK UYGULAMALARI AÇISINDAN TELE ÇALIŞMADA KARŞILAŞILAN SORUNLAR

A. Prim Ödeme Gün Sayı ile Ortaya Çıkan Sorun

Uzaktan çalışanların prim ödeme gün sayılarına ilişkin özel durum sözleşmeyle bir işverene bağımlı olarak çalışanlar için geçerli iken, uzaktan çalışanın kısmi süreli çalışma ile birden fazla işverenle sözleşme yapması halinde sorun olarak ortaya çıkmaktadır. İK m.14/4 gereği tele çalışma sözleşmesinin yazılı olarak yapılması gereği kısmi süreli birden fazla sözleşme ile tele çalışanların prim ödeme gün sayısının hesaplanmasında kolaylık sağlasa da, prim ödeme gün sayısının hesabında kısmi süreli çalışmadan kaynaklanan sorun yaşanmaktadır.

Mevzuatımız sigortalılık niteliğinin kazanılması noktasında tam süreli iş sözleşmesiyle çalışanlar ile kısmi süreli iş sözleşmesiyle çalışanlar arasında bir ayrıma gitmemiştir. Bununla birlikte, prim ödeme gün sayısının hesaplanması hususunda kısmi süreli iş sözleşmesiyle çalışanlar ile tam süreli iş sözleşmesiyle çalışanlar farklı uygulamalara tabi tutulmaktadır. 5510 sayılı Kanun gereği kısmi süreli iş sözleşmesiyle çalışanların prim ödeme gün sayıları, aylık çalışma süreleri toplamının yedi buçuk saate bölünmesi suretiyle elde edilen sayı üzerinden sağlanmaktadır. Buna

³⁷ Özer, H. D. (2018). Uzaktan Çalışmada İş Sağlığı ve Güvenliği. Antalya Bilim Üniversitesi Hukuk Fakültesi Dergisi. 6(12), s.216 (193-229)

³⁸ Şakar M., Şahin D.E., Uzaktan Çalışanların Sigortalılığı, s.264

³⁹ Caniklioğlu, N. (2016). Atipik İstihdam Biçimi ile Çalışanların-Özellikle Kısmi Süreli Çalışanların Sosyal Güvenliği, s.49

karşın, tam süreli iş sözleşmesiyle çalışanlar için böyle bir hesaplama gidilmeksizin ayda otuz gün üzerinden bildirim yapılmaktadır. Başka bir deyişle, tam süreli iş sözleşmesiyle çalışan bir kişi, yalnızca bir saat çalıştığı günler için bile tam gün hizmet kazanmaktadır. Söz konusu uygulama kısmi süreli çalışanların tam süreli çalışanlar karşısında oldukça dezavantajlı bir konumda kalmalarına neden olmaktadır. Bu anlamda öğretide yer alan, 5510 sayılı Kanun'un 80. maddesinin 1. fıkrasının (j) alt bendinde düzenlenen Millî Eğitim Bakanlığı'na bağlı kurumlarda ek ders ücretiyle uzman ve usta öğretici olarak çalıştırılanların prim ödeme gün sayılarının hesaplanmasında kullanılan yöntemin benzer şekilde kısmi süreli tele çalışanlara da uygulanması gerektiği yönündeki görüş, bahsi geçen dezavantajın azaltılması konusuna katkı sağlayacağından tarafımızca da desteklenmektedir⁴⁰.

Bu durumda, örneğin, kısmi süreli iş sözleşmelerine dayalı olarak günde üç saat bir işyerinde dört buçuk saat başka bir işyerinde çalışan bir işçinin, çalışılan her bir işyerindeki prime esas günlük kazancı, günlük çalışma süresi üzerinden hesaplanması durumunda, prime esas kazancın alt sınırından daha düşük olabilecektir. Dolayısıyla da, her iki işten elde edilecek kazançlar nedeniyle ödenecek sosyal sigorta primleri, prime esas kazancın alt sınırı üzerinden ayrı ayrı hesaplanacaktır. Bu durumun adaletli bir sonuç olduğunu söyleyebilmek ise mümkün değildir. Nitekim, haftalık toplam çalışma süresi ve aldığı toplam ücret aynı olan, ancak, tam süreli iş sözleşmesiyle çalışan bir işçi için, kısmi süreli iş sözleşmelerine dayalı olarak çalışan diğer işçiye göre daha az sosyal sigorta primi ödenecektir. Buna karşılık, söz konusu bu durum, ileride yapacağımız açıklamalarda da üzerinde durulacağı üzere, her iki işçinin sigortalılık süresi ve prim ödeme gün sayısının hesaplanmasında, kısmi süreli iş sözleşmesiyle çalışan işçi lehine bir sonuç da ortaya çıkarmayacaktır. Ancak, yukarıda da değindiğimiz üzere, Sosyal Güvenlik Kurumu'nun, 506 sayılı Kanun döneminde uygulanan 16-318 sayılı Ek Genelgesi, 5510 sayılı Kanun ile yasal düzenleme haline getirilmiş ve günün belirli saatlerinde çalışan kısmi süreli sigortalıların, ay içerisindeki çalışma saatlerinin toplanarak, günlük yedi buçuk saatlik çalışma süresi üzerinden tam süreli çalışmaya dönüştürülmesini öngörmüştür. Bu şekilde yapılacak bir değerlendirmede, kısmi süreli iş sözleşmesiyle çalışan işçiler ile tam süreli iş sözleşmesiyle çalışan işçiler arasında günlük kazanç yönünden fark kalmayacağından, yukarıda belirttiğimiz tarzda bir sorun da yaşanmayacaktır. Ancak, bu uygulama, aşağıda açıklanacak olan prim ödeme gün sayısı yönünden kısmi süreli iş sözleşmesiyle çalışan işçiler aleyhine büyük sorunlar ortaya çıkaracaktır. Bu nedenle, sosyal sigorta tekniğine dayalı bir sosyal güvenlik sisteminde, nimet külfet dengesinin gözetilmesi gerektiği de göz önünde bulundurularak, prime esas kazancın alt sınırının uygulanmasında, asgari ücret uygulamasında olduğu gibi, prime esas günlük kazancın, normal günlük çalışma saatleri göz önünde bulundurularak, saat başına düşen miktarı belirlenmeli ve sigortalının kazancının bu sınırın altına inip inmediği gözetilmelidir. Böylece, günde birkaç saat

⁴⁰ Şahin D.E., Esnek Çalışma Modellerinde Sosyal Güvenlik Uygulamaları, s.214; Kırmızı E., Kısmi Süreli İş Sözleşmesiyle Çalışanların Sosyal Güvenlik Hakları, Seçkin Yayınları, Ankara, 2020, s. 310

çalışan bir işçi için, tam süreli iş sözleşmesiyle çalışan işçiler gibi sosyal sigorta primi ödenmesinin de önüne geçilmiş olacaktır⁴¹.

Kısmi süreli tele çalışanlarda da; kısmi süreleri çalışanların sigorta bildirimlerinde önem arz eden bir konu da eksik gün bildirimlerinde olduğu gibi hangi kodun kullanılması gerektiği hususudur. Kısmi süreli iş sözleşmesiyle çalışanların sigorta bildirimlerinde eksik gün nedeni olarak (istirahat vb. durumlar haricinde) “06-Kısmi İstihdam”ın seçilmesi gerekmektedir. Ancak uygulamada “06-Kısmi İstihdam” yerine “7-Puantaj Kayıtları” kodu ile bildirim sağlandığı da görülmektedir. Hemen belirtmek gerekir ki kısmi süreli çalışmalarda eksik gün nedeni olarak puantaj kayıtlarının gösterilmesi doğru bir uygulama değildir. Bu durumun temel nedeni olarak puantaj kayıtlarına ilişkin eksik gün nedeninin hangi durumlarda kullanılabileceğine dair sosyal güvenlik mevzuatımızda açık bir düzenlemeye yer verilmemiş olması gösterilebilir. Bu şekildeki yanlış uygulamalardan kaçınılması için hangi durumlarda hangi eksik gün nedenlerinin kullanılması gerektiği yönünde ayrıntılı bir düzenlemeye gidilmesinin isabetli olacağı değerlendirilmektedir⁴².

B. Tele Çalışanların 5510 Sayılı Kanun Kapsamında Denetimi (Kayıt Dışılık, Sahte Sigortalılık)

Gerçekten de konunun sosyal güvenlik mevzuatımızda oldukça sınırlı şekilde düzenlendiği görülmüştür. Bu durum nedeniyle uzaktan çalışanlar, sosyal güvenliğin sağladığı birtakım haklara erişimde zaman zaman zorluk yaşayabilmektedirler. Bu anlamda temel sorunlardan biri, uzaktan çalışanların sigorta bildirimlerinin sağlanması noktasında ortaya çıkmaktadır. Gerçekten de uzaktan çalışmanın, kayıt dışılığın tespitinin oldukça zor olduğu bir çalışma şekli olması sebebiyle sigortasızlığın en yaygın olduğu esnek çalışma modeli olduğu söylenebilir. Bu anlamda mevzuatın öngördüğü denetimlerin yetersizliği de ortadadır. 5510 sayılı Kanun gereği hizmet tespiti, SGK'nın denetim ve kontrolle görevlendirdiği memurları tarafından yapılan fiili denetimler aracılığıyla ya da bilgi ve belgeye dayalı kayıtlar üzerinden sağlanmaktadır. Bu yöntemlerden fiili denetimin kullanılması ise özellikle uzaktan çalışmasını evden gerçekleştirenler için her zaman mümkün değildir. Zira Anayasa'da düzenlenen “konut dokunulmazlığı” ilkesi bu denetimleri önemli ölçüde engellemektedir. Böyle bir denetimin mümkün olduğu durumlarda bile 5510 sayılı Kanun'un 86. maddesinin 8. fıkrası gereği, çalışana geçmişe dönük en fazla bir yıllık süre için hizmet kazandırılabilir. O hâlde, bu şekilde bir yıllık süreyi aşan ya da yerinde denetim yapılamadığı için hiçbir şekilde fiilen tespit edilemeyen çalışmalar için kayden tespit yoluna gidilmesi gerekecektir. Ancak bu yol da uzaktan çalışanlar yönünden sorunsuz değildir. uzaktan

⁴¹ Kahraman M.H., “Kısmi Süreli İş Sözleşmesine Göre Çalışan İşçilerin 5510 Sayılı Kanun Kapsamında Sigortalılığı”, MÜHF – HAD, C. 19, S. 1, s.222-223

⁴² Şahin D.E., Esnek Çalışma Modellerinde Sosyal Güvenlik Uygulamaları, s. 215

çalışanlar hizmet tespiti hususunda, Kanun'un kendilerine tanıdığı bir haktan sırf çalışmalarının şekli bu hakkı kullanmaya müsaade etmediği için yararlanamayacak ve bunun yerine çok daha uzun zaman, emek ve maliyet gerektiren başka bir yol ile haklarını aramak durumunda kalacaklardır. Bu itibarla, uzaktan çalışanların kayıt dışılığının önlenmesi ve bu çalışma şeklinin yapısına uygun denetim tekniklerinin geliştirilmesi adına 5510 sayılı Kanun'da yapılacak birtakım özel düzenlemelere ihtiyaç olduğu düşünülmektedir⁴³

5510 sayılı Kanun gereği hizmet tespiti, SGK'nın denetim ve kontrole görevlendirdiği memurları tarafından yapılan fiili denetimler aracılığıyla ya da bilgi ve belgeye dayalı kayıtlar üzerinden sağlanmaktadır. Bu yöntemlerden fiili denetimin kullanılması tele çalışmayı evden yapanlar için zorluklar içermektedir. Bu zorluk tele çalışanın evini denetleme konusunda yaşanan zorluklardan kaynaklanan "hizmet tespiti" konusunda yaşanacak sorunlardır. Bu soruna yönelik gerekli yasal düzenlemelerin yapılması bu konuda tele çalışanların haklarının korunmasında hukuki yollara başvurmadan pratik kısa çözümler sağlayacaktır. Tele çalışanların sigortalılığı konusunda ortaya çıkan sorun, denetim konusunda yaşanan sorunlar nedeniyle "sahte sigortalılığın" tespiti konusunda olmaktadır. Fiili olarak çalışmadığı halde tele çalışan gibi gösterilip, primleri ödenerek sigortalı yapılanların tespiti şu anda mümkün olmamaktadır. Ancak bu konuda denetimin sağlanabilmesi için SGK'nun denetim amaçlı olmak üzere yeni yazılımlar üzerinde çalıştığı 2023 yılından itibaren bu denetim sisteminin kurulmasının amaçlandığı bildirilmiştir⁴⁴.

A. Yurt Dışından Tele Çalışma Yapanların Sigortalılığı

Anayasamızın "Yabancı Ülkelerde Çalışan Türk Vatandaşları" başlıklı 62 nci maddesinde Devletin, yabancı ülkelerde çalışan Türk vatandaşlarının sosyal güvenliklerinin sağlanması için gereken tedbirleri alacağına ilişkin düzenlemeye yer verilmiştir. İşgücü anlaşmalarını takiben, yabancı ülkelere gönderdiğimiz vatandaşlarımız ve bunların bakmakla yükümlü oldukları kimselerin, çalıştıkları ülkede sosyal güvenceye kavuşturulmaları ve o ülkede kazandıkları sosyal güvenlik haklarından Türkiye'de buldukları sırada da yararlanmalarını sağlamak için vatandaşlarımızı çalıştıran ülkeler ile ülkemiz arasındaki Anayasamızın öngördüğü düzenlemeler çerçevesinde iki taraflı sosyal güvenlik sözleşmeleri imzalanmıştır. Halen 30 ülke ile yürürlükte bulunan sosyal güvenlik sözleşmeleri, bu sözleşmelerde belirtilen haklardan, sözleşmeyi imzalayan akit tarafların vatandaşları ve bunlara eşit sayılan kimseler ile bunların geçindirmekle yükümlü

⁴³ Şahin D.E., Esnek Çalışma Modellerinde Sosyal Güvenlik Uygulamaları, 218-219

⁴⁴ Kılıç C.; "Uzaktan Çalışma ve Hibrit Çalışma Zirvesi- Sosyal Güvenlik Açısından Uzaktan Çalışma" (Online), Lebib Yalkın Akademi 30.09.2022, İstanbul

oldukları aile bireyleri ve ölümleri halinde geride kalanlardan hak sahibi olabilecek kimselerin yararlanabileceğini hükme bağlamıştır⁴⁵.

Ülkemiz ile Sosyal Güvenlik Antlaşması imzalanmış ülke olsun veya olmasın yurtdışında çalışan Türk vatandaşları ve doğumla Türk vatandaşı olup da çıkma izni almak suretiyle Türk vatandaşlığını kaybedenler yurtdışında geçen hizmetlerini ve ev kadınlığı sürelerini ülkemiz sosyal güvenlik kanunlarına göre emeklilik, malullük, yaşlılık ve ölüm hallerinde Türkiye’de geçmiş hizmet gibi değerlendirilmesini sağlamak amacıyla borçlanabilirler. Borçlanma kapsamındaki süreler yurtdışında geçen sigortalılık süreleri, bu süreler arasında veya sonunda her birinde bir yıla kadar olan işsizlik süreleri, ev kadını olarak geçen sürelerdir.

Yurtdışı sürelerinin borçlandırılabilmesi için; borçlanma anında Türk vatandaşı olmak ya da doğumla Türk vatandaşı olup da çıkma izni almak suretiyle Türk vatandaşlığını kaybetmiş olmak, borçlanma kapsamındaki yurtdışı sürelerini belgelendirmek ve yazılı istekte bulunmak şarttır. Ölen sigortalının hak sahipleri tarafından yapılan borçlanma başvurularında hak sahibinin borçlanma talep tarihinde Türk vatandaşı olması yeterli olup, ayrıca borçlanılmak istenilen sigortalıya ait yurtdışı sürelerinde Türk vatandaşı olma şartı aranmaz. Türk vatandaşlığı ile birlikte yabancı ülke vatandaşlığı devam edenler de, söz konusu yasa ile getirilen düzenlemeden yararlanabilmektedirler⁴⁶.

Yurt dışından tele çalışanların sigorta bildiriminde sorun, yurt içinde firmalarda çalışıp tele çalışmayı yurt dışından yapanların bildirimlerinde ortaya çıkmaktadır. Covid-19 Pandemisiyle daha belirgin hale gelen “dijital göçebelik⁴⁷” durumunun yaygınlaşmasıyla bu önem kazanmıştır.

⁴⁵ <https://www.sgk.gov.tr/Content/Post/8d2c0ec8-1558-48ef-8075-3ed3e860208b/Sosyal-Guvenlik-Sozlesmeleri-2022-09-09-03-56-39> Erişim Tarihi: 24.11.2022

⁴⁶ <https://www.sgk.gov.tr/Content/Post/d4df88e5-f0a2-4a62-a793-949cf611f0a6/Yurtdisi-Borclanma-Islemleri-2022-08-02-11-32-55>, Erişim Tarihi: 24.11.2022

⁴⁷ Dijital Göçebelik; İnternet kullanımının hız kazanmasıyla birlikte ilk olarak Makimoto ve Manners (1997) tarafından ortaya atılan dijital göçebelik kavramı, internetin ve yeni teknolojilerin insanların yaşamlarında ne gibi değişikliklere yol açtıkları üzerinde durmuşlardır. Özellikle internet kullanımıyla birlikte iş yaşamında ve boş zamanlarda artış olacağı öngörülmüştür. Çalışanların da bu etkiyle beraber klasik ofis ortamlarında durmak yerine keyif alabilecekleri ortamlarda çalışabilecekleri ifade edilmiştir (Thompson, 2019). Dijital göçebelik, yaşam tarzı hareketliliklerine ilişkin yeni trendler arasında yer almaktadır. Dijital göçebelik, günlük yaşama ve farklı çalışma alanlarına mobil teknolojilerin entegre edilmesiyle ortaya çıkmış olan yeni bir yaşam tarzı hareketlilik türüdür. Ayrıca, geleneksel yerleşik yaşam tarzıyla, ev yaşamıyla ve iş ortamıyla tamamen zıt ve ulus ötesi bir yaklaşımdır. Dijital göçebelerin hareketli yaşam tarzları, aile yaşamları ve çalışma kültürlerinin toplumlar üzerinde derin etkiler oluşturacağı öngörülebilmektedir (Hannonen, 2020). Dijital göçebelik kavramı, sosyokültürel ve ekonomik açıdan değerlendirildiğinde, ulusal ve uluslararası turizmi geliştirebilmek amacıyla ortaya atılmış yeni bir yaklaşım biçimi olarak düşünülebilir. Bu yaklaşım biçimi, yeni dijital ve mobil teknolojilere dayalı bir ağ oluşturulması suretiyle hayata geçirilmektedir. Bu anlamda uzak turizm merkezlerinin de söz konusu bilgi ve iletişim sistemlerine entegrasyonu sağlanarak, özellikle bölgesel turizm pazarlarının gelişimi hızlandırılabilir (Aleksieva, Efimovna ve Valerievna, 2019). Dijital göçebeler, taşınabilir bilgi iletişim teknolojilerinden ve internet erişiminden etkin bir şekilde yararlanmakta olup, gelişmiş teknolojiler ve uzaktan çalışma imkanları sayesinde elde ettikleri özgürlüğü dünyayı keşfetmek için kullanmaktadırlar (Mancinelli, 2020). Ayrıntılı bilgi için bkz. Düzgün E., Akın A., (2022), “Yeni Bir

Yurt dışında olup uzaktan çalışma yapanların SGK bildirimlerinde, eğer uzaktan çalışanın bulunduğu ülke ile Türkiye arasında ikili sosyal güvenlik anlaşmasının bulunması halinde bir sorun olmadan yurt dışında çalışanları geçici görevlendirme şeklinde gösterilerek muafiyet süresi kadar (bu ikili anlaşmalarla değişik göstermekte) normal şekilde SGK bildirimleri yapılmaktadır. Ancak sorun ikili anlaşmaların olmadığı ülkelerde uzaktan çalışma yapılması halinde ortaya çıkmaktadır. Bu durumda SGK tarafından ortaya konulmuş bir çözüm olmadığı ve konu üzerinde henüz çalışılmadığı bildirilmiştir⁴⁸. Gelişen teknoloji ile birlikte yaygınlaşan esnek çalışma biçimlerinde ihtiyaçları karşılayacak şekilde 5510 Sayılı Yasada yapılacak düzenlemelere bu konunun da dahil edilerek yurt dışından tele çalışma yapanları SGK bildirimlerinde geçici görevlendirme şeklinde gösterme ve ikili anlaşmalara gerek kalmayacak, bununla birlikte sahte sigortalılığa sebep olmayacak düzenlemelerin yapılması gerektiğini değerlendiriyoruz.

D. İş Kazası Ve Meslek Hastalığı Tespiti ve Bildirimlerinde Kullanılan Form

Sosyal güvenlik uygulamalarının uzaktan çalışanlar yönünden aksayan taraflarından bir diğeri de iş kazası ve meslek hastalığı durumlarına ilişkindir. Bu kapsamda çalışanlar, 4/I-a bendi kapsamındaki diğer sigortalılar gibi iş kazası ve meslek hastalığı sigortasından yararlanmakla birlikte bunların uğradıkları kazanın ya da yakalandıkları hastalığın iş kazası veya meslek hastalığı olup olmadığı hususunun tespiti (özellikle evde yapılan çalışmalar açısından) bir hayli güçtür. Bu noktada mevzuatın geniş yorumlanarak her türlü kaza ya da hastalığın kapsama alınması doğru bir yaklaşım olmayacakken dar bir yorumla birçoğunun kapsam dışında bırakılması da mağduriyetlere neden olacaktır. Bu bağlamda, bu sigorta koluna ilişkin sınırların uzaktan çalışanlar yönünden daha net belirlenmesi gerektiği kanısına ulaşılmıştır. Yine iş kazası ve meslek hastalığı sigortası yönünde sorun teşkil eden bir uygulama, iş kazası ve meslek hastalığı bildirimlerinde kullanılan formu ilgilendirmektedir. Bahsi geçen form tüm 4/I-a bendi kapsamında sigortalılar için ortak olarak kullanılmakta olup oldukça detaylı bilgilerin işveren tarafından beyan edilmesini gerektirmektedir. Ancak uzaktan çalışmanın doğası gereği bu bilgilere işverenin tam ve doğru şekilde ulaşması her zaman mümkün değildir. Böyle bir durumda bildirimlerin hızlıca yapılmasını isteyen işverenler de gerçeği tam olarak yansıtmayan beyanlarda bulunabileceklerdir. Şüphesiz bu da sorumluluğun belirlenmesi noktasında yanıltıcı olacaktır⁴⁹.

Böyle bir durumda bildirimlerin hızlıca yapılmasını isteyen işverenler gerçeği tam olarak yansıtmayan beyanlarda bulunabileceklerdir. Şüphesiz bu da sorumluluğun belirlenmesi

Turist Tipolojisi Önerisi: Dijital Göçebelik”, Ahi Evran Üniversitesi Sosyal Bilimler Enstitüsü Dergisi (AEÜSBED) 2022, Cilt 8, Sayı 2, Sayfa 596-612.

⁴⁸ Kılıç C.; “Uzaktan Çalışma ve Hibrit Çalışma Zirvesi- Sosyal Güvenlik Açısından Uzaktan Çalışma” (Online), Lebib Yalkın Akademi 30.09.2022, İstanbul

⁴⁹ Şahin D.E., Esnek Çalışma Modellerinde Sosyal Güvenlik Uygulamaları, s.219-220

noktasında yanılıcı olacaktır. Bu nedenle mevcut uygulamanın yeniden deęerlendirilerek uzaktan alıřanlar iin farklı bir uygulamaya geilmesinin isabetli olacaęı sylenmelidir.

Hemen belirtmek gerekir ki uzaktan alıřmada sigortalının geirdięi kaza ya da hastalık ile yaptıęı iř arasındaki iliřkinin tespiti her zaman ok kolay deęildir. rneęin, uzaktan alıřan bir kiřinin kısmi sreli iř szleřmesiyle birden fazla iřveren iin alıřması halinde geirdięi kazanın hangi iř ile iliřkilendirileceęi konusu bir sorun olarak karřımıza ıkmaktadır. Keza bu řekilde alıřan ve yaptıęı iřlerin tamamı benzer zelliklere sahip olan birinin meslek hastalıęına yakalanması durumunda da aynı belirsizlik mevcuttur⁵⁰. te yandan, olduka gncel bir konu olan Covid-19 hastalıęının uzaktan alıřanlar aısından iř kazası/meslek hastalıęı olarak kabul edilip edilemeyeceęi konusu da belirsizdir. Gerekten de bu hastalıęa iřyerinde yakalanan birinin bile bu durumunun hastalık mı yoksa iř kazası/meslek hastalıęı mı olarak deęerlendirilmesi gerektięi hususunda bir grř birlięi bulunmamaktadır⁵¹.

zellikle birden fazla iřyerinde kısmi tele alıřma szleřmesi ile alıřan tele alıřanların maruz kalacakları iř kazası ve meslek hastalıklarında, zellikle meslek hastalıęında illiyet baęının tespiti noktasında sorumluluęun belirlenmesinde hangi iřyerinden kaynaklandıęı tespit etmenin daha karmařık bir durum yaratacaęı deęerlendirilmektedir.

Sosyal Gvenlik hukuku aısından; uzaktan alıřanın uęradıęı kazalarda uygun illiyet baęının ispatında yařanacak glkleri ortadan kaldırmak iin iřin grleceęi yerin ya da zaman aralıęının yazılı řekilde belirlendięi hallerde, bu zaman diliminde yahut yerde meydana gelen kazanın aksi ispatlanmadıęı srece iř szleřmesinden kaynaklanan borcun ifası esnasında gerekleřmiř sayılacaęını kabul eden bir dzenleme getirilmesinin yararlı olacaęı kanaatindeyiz. Bylece iřverenin iř kazasından sorumluluęunun doęabilmesi iin gerekli olan yapılan iřle meydana gelen kaza arasında uygun illiyet baęının bulunması řartına iliřkin birtakım karineler kabul edilmiř olacak ve kazanın yapılan iř dolayısıyla meydana gelmedięi iřveren tarafından ispat edilmedike alıřan, kaza sonucunda oluřan zararını iřverenden talep edebilecektir. Yer ve zaman bakımından belirlemenin yapılmadıęı durumlarda ya da belirlenen yer ve zaman dıřında meydana gelen kazalarda ise, kaza ile yapılan iř arasındaki uygun illiyet baęını uzaktan alıřanın ispat etmesi gerektięi kabul edilmelidir⁵² grřünün tele alıřanların sosyal gvenlik haklarından yararlanması noktasında faydalı olacaęını deęerlendiriyoruz.

⁵⁰ Kandemir, Tele alıřma, s.221

⁵¹ Aydın, U. (2020). Covid-19 Pandemisi; İř ve Sosyal Gvenlik Hukuku Alanında Yarattıęı Sorunlar ve zm nerileri. İstanbul Aydın niversitesi Hukuk Fakltesi Dergisi. 6(2). S.202

⁵² Baycık G., Doęan S., Yangın D.D., Yay O., (2021), "Covid -19 Pandemisinde Uzaktan alıřma: Tespit ve neriler, s. 1716

Bu kısım yalnızca 9 sf. Daha derin ve ayrıntılı araştırmayla hacim artırılmalı. SGH - tele çalışma bakımından akla gelebilecek soru işaretleri giderilmeli, çözüm önerileri üretilmeli vs vs.

VI. Sonuç

Tele çalışmanın ayrıntılı şekilde düzenlenmediği hukuk düzenlerinde, tele çalışmanın yaygınlaşmasıyla, uyuşmazlıkların sayısında orantılı olarak artış görülecektir. Ülkemizde tele çalışmadan kaynaklanan bireysel iş uyuşmazlıkları konusunda henüz yargıya intikal etmiş yeterli sayıda iş uyuşmazlığı bulunmamaktadır. Yaşadığımız Covid-19 Pandemisi döneminde elde edilen tele çalışma tecrübesinden de yararlanarak meydana gelecek uyuşmazlıkların çözümüne hazır olmak önem taşımaktadır. Bilgi iletişim vasıtalarındaki gelişmelerin sağladığı yetenekler sayesinde, işverenler ülke dışında yaşayan yetenekli elemanlarını kaybetmek istememekte ve onların tele çalışma isteklerini kabul etmekte hatta teşvik etmektedirler. Buna bağlı olarak yabancılık unsuru taşıyan iş sözleşmelerinden kaynaklanan uyuşmazlıkları büyük önem kazanmaktadır.

Tele çalışmanın yaygınlaşması ile birlikte SGK tarafından tele çalışanların bildirilmesi ve prim ödemeleri konusunda ihtiyacı karşılayacak şekilde gerekli çalışma yapması gerekmektedir. Bugün için sadece primlerin ödenmesine odaklandığı değerlendirilen SGK nın, gerçekte tele çalışmadığı halde sadece primlerin ödenmesi yoluyla ortaya çıkabilecek sahte sigortalılığın önlenmesi konusunda gerekli denetim sistemlerini geliştirmesi gerektiği ihtiyacı ortaya çıkmıştır. Yurt dışından tele çalışanların sigorta bildirimlerinin nasıl yapılacağı, primlerin nasıl ödeneceği konusu yanında bu kişilerin çifte vergilendirme ile karşılaşmaması için sosyal güvenlik hukuku ve vergi hukuku konusunda düzenlemelere ihtiyaç duyulacaktır.

KAYNAKLAR

- 1- 2.6.2021- 25647141 ve 5.7.2021-27387564 tarih-sayılı iki Genel Yazı
- 2- Alp M.,(2011), “Tele Çalışma (Uzaktan Çalışma”, Prof.Dr. Sarper Süzek’e Armağan, Beta Yayın, İstanbul, 2011,
- 3- Andaç F., “Sosyal Güvenlik Hukuku ve İlgili Kuruluşlar”, Legal Hukuk Kitapları Serisi: 502, İstanbul, 2018.
- 4- Aydın, U. (2020). Covid-19 Pandemisi; İş ve Sosyal Güvenlik Hukuku Alanında Yarattığı Sorunlar ve Çözüm Önerileri. İstanbul Aydın Üniversitesi Hukuk Fakültesi Dergisi. 6(2), 181-214
- 5- Baycık G., Doğan S., Yangın D.D., Yay O., (2021), “Covid -19 Pandemisinde Uzaktan Çalışma: Tespit ve Öneriler, Çalışma ve Toplum, 2021/3, 1683-1727

- 6- Caniklioğlu, N. (2016). Atipik İstihdam Biçimi ile Çalışanların-Özellikle Kısmi Süreli Çalışanların Sosyal Güvenliği. İstanbul Kültür Üniversitesi Hukuk Fakültesi Dergisi, 5(1), 43-78
- 7- Çelik N, Caniklioğlu N, Canbolat T, Özkaraca E, İş Hukuku 2021.
- 8- Düzgün E., Akın A., (2022), “Yeni Bir Turist Tipolojisi Önerisi: Dijital Göçebelik”, Ahi Evran Üniversitesi Sosyal Bilimler Enstitüsü Dergisi (AEÜSBED) 2022, Cilt 8, Sayı 2, 596-612
- 9- Ertan, E. (2015), “Fazla Çalışma Ücretinin Aylık Ücrete Dâhil Edilmesi”, Sicil İş Hukuku Dergisi, S.34, 103-124
- 10- Güzel, A., Okur, A. R. ve Caniklioğlu, N.. Sosyal Güvenlik Hukuku, İstanbul: Beta Yayıncılık, 2020.
- 11- https://www.ilo.org/ankara/conventions-ratified-by-turkey/WCMS_377270/lang--tr/index.htm, Erişim Tarihi: 8.11.2022
- 12- <https://www.sgk.gov.tr/Content/Post/8d2c0ec8-1558-48ef-8075-3ed3e860208b/Sosyal-Guvenlik-Sozlesmeleri-2022-09-09-03-56-39> Erişim Tarihi: 24.11.2022
- 13- <https://www.sgk.gov.tr/Content/Post/d4df88e5-f0a2-4a62-a793-949cf611f0a6/Yurtdisi-Borclanma-Islemleri-2022-08-02-11-32-55>, Erişim Tarihi: 24.11.2022
- 14- Kandemir M., “İş Hukuku ve Sosyal Güvenlik Hukuku Açısından Tele Çalışma” İstanbul, Legal Kitapevi, 2008.
- 15- Kılıç C.; “Uzaktan Çalışma ve Hibrit Çalışma Zirvesi- Sosyal Güvenlik Açısından Uzaktan Çalışma” (Online), Lebib Yalkın Akademi, 30.09.2022, İstanbul
- 16- Kırmızı E., Kısmi Süreli İş Sözleşmesiyle Çalışanların Sosyal Güvenlik Hakları, Seçkin Yayınları, Ankara, 2020.
- 17- Levent Akın, “Sosyal Sigortalar ve Genel Sağlık Sigortası Kanun Tasarısının Kişiler Açısından Kapsamında Yeni Gelişmeler”, Çalışma ve Toplum Dergisi, Sayı:1, 2006, 26-46.
- 18- Narmanlıoğlu Ü.: “İş Hukuku, Ferdi İş İlişkileri 1, Genişletilmiş ve Gözden Geçirilmiş 5. Baskı, Beta Yayınları, İstanbul, 2014.
- 19- Özel S., 4447 Sayılı Kanun'la Sosyal Güvenlik Yasalarında Yapılan Son Değişiklikler, Lebib Yalkın Mevzuat Dergisi, Kasım 2000, Sayı 95.
- 20- Özer, H. D. (2018). Uzaktan Çalışmada İş Sağlığı ve Güvenliği. Antalya Bilim Üniversitesi Hukuk Fakültesi Dergisi. 6(12), 193-226.
- 21- Sosyal Sigortalar Ve Genel Sağlık Sigortası Kanunu, RG Kanun Numarası: 5510, Kabul Tarihi: 31.5.2006, Yayımlandığı Resmî Gazete: Tarih: 16.6.2006 Sayı: 26200
- 22- Sümer H.H, Sosyal Güvenlik Hukuku, 1. Baskı, Ankara: Seçkin Yayıncılık, 2020.
- 23- Şahin D.E., Esnek Çalışma Modellerinde Sosyal Güvenlik Uygulamaları, Legal Hukuk Kitapları Serisi, İstanbul, 2022.
- 24- Şakar M., “Kısmi Süreli (Part-Time) Çalışmalarla İlgili Sorunlar”, Yaklaşım Dergisi, Sayı. 261 (Eylül 2014),

- 25- Şakar M., Şahin D.E. (2021), “Esnek Çalışma Modellerinden Uzaktan Çalışma ve Uzaktan Çalışanların Sigortalılığı”, Sosyal Güvenlik Dergisi, Cilt: 11, Sayı: 2, 249-267.
- 26- Tuncay A.C., Ekmekçi Ö., Sosyal Güvenlik Hukuku Dersleri.17. Baskı. İstanbul: Beta Yayıncılık, 2015.
- 27- Ulucan, D. (2007), “Yargıtay’ın Kayan İş Süreleri ve Fazla Çalışma ile İlgili Yaklaşımı”, Dokuz Eylül Üniversitesi Hukuk Fakültesi Dergisi, C. 9, Özel Sayı, 177-188
- 28- Y. 9. HD, 3.2.2005, E.2005/584, K.2004/3065, Kazancı İçtihat Bankası, <http://www.kazanci.com/> , Erişim Tarihi 11.1.2021
- 29- Yangın D.D., “Türk İş Hukukunda Evde Çalışma”, Dokuz Eylül Üniversitesi Sosyal Bilimler Enstitüsü Özel Hukuk Doktora Programı, Doktora Tezi, İzmir, 2016.
- 30- Yargıtay 21. HD, 18.06.2020, E. 2020/1168, K. 2020/2450.
<https://karararama.yargitay.gov.tr/>, Erişim Tarihi: 13.11.2022
- 31- Yargıtay HGK Hukuk Genel Kurulu, 21.02.2018, 2015/139 E. , 2018/316 K. , Yargıtay Karar Arama, Erişim Tarihi: 04.07.2022
- 32- Yargıtay İçtihadı Birleştirme Büyük Genel Kurulu, Esas Numarası: 2016/3, Karar Numarası: 2017/4, Karar Tarihi: 09.06.2017 , Legalbank Elektronik Hukuk Bankası, <https://ea70330bbfe919e2312426c9be35e661274d7d97.vetisonline.com/belge/y-ictihadi-birlestirme-buyuk-genel-kurulu-e-2016-3-k-2017-4-t-09-06-2017-3294-sayili-sosyal-yardimla/2838811/>, Erişim Tarihi:18.11.2022

THEORY OF CONSUMPTION IN ISLAM

Dina Muhklisa Erliana

UIN K.H. Abdurrahman Wahid Pekalongan, Indonesia
ORCID ID: <https://orcid.org/0009-0008-8792-6434>

Anisa Syahminandita Larasati

UIN K.H. Abdurrahman Wahid Pekalongan, Indonesia
ORCID ID: <https://orcid.org/0009-0002-0978-3462>

Nida Afriz Nasywa

UIN K.H. Abdurrahman Wahid Pekalongan, Indonesia
ORCID ID: <https://orcid.org/0009-0005-5180-8004>

Muhammad Aris Syafi'i

UIN K.H. Abdurrahman Wahid Pekalongan, Indonesia
ORCID ID: <https://orcid.org/0000-0002-0182-8593>

Happy Sista Devy

UIN K.H. Abdurrahman Wahid Pekalongan, Indonesia
ORCID ID: <https://orcid.org/0000-0002-2966-6389>

ABSTRACT

The abstract study intended to describe the theory of consumption in Islam. The study uses qualitative descriptive methods. The research data sources come from books, journals, and other literature related to materials on consumption maslahs, utility and maslahah laws, consumption balance in the islamic economy, and demand laws and declines in demand. The theory of consumption in Islam emerged as part of the islamic view of life that covers all aspects of life, including consumption. In its activities, it is sometimes difficult to distinguish between need and desire. The goal of consumption is to maximize mass, not for satisfaction. Maslahah is a kindness that one feels with another. Furthermore there is a utility a satisfaction a person may have interests that are at odds with others. So utilities are one goal and both can be achieved without harm. In the islamic concept, consumption must also be done in a balanced way. That is, consumption must be made of the right proportion and moderation. It prevents excessive consumer behavior and endangers the social and economic balance of society. In consumption theory it also needs to balance the relationship between demand for an item and the level of price. Overall, the theory of consumption in Islam places consumption as an important part of human life and development.

Keywords: Maslahah, Consumption, and Balance.

**FOSTERING THE SIGNIFICANT ROLE OF EDUCATORS IN FACILITATING
LIFE SKILL EDUCATION FOR STUDENTS WITH DISABILITIES IN 21ST
CENTURY INCLUSIVE CLASSROOM SETTINGS**

Fr. Baiju Thomas

Research Scholar

Ramakrishna Mission Vivekananda Educational and Research Institute,
Faculty of Disability Management and Special Education,
Vidyalaya Campus, SRKV Post, Coimbatore – 20,

ABSTRACT

When people have faith that they can overcome the many challenges they meet every day with the help of their creativity and the people and tools you cross paths with, they gain outstanding life skills for students with disabilities (SwDs) in 21st-century inclusive classroom settings. One of the most important aspects of what is usually referred to as life skills needed for managing everyday life's challenges is the capacity to adapt to new conditions and build on previous experiences successfully. Essential life skills can only be broken down into smaller numbers. Over life skill education, we provide SwDs with the knowledge, ideas, and structures to equip them to make wise decisions in the real world. The very use of the term implies a bold claim to originality. This study will shed light on whether or not primary school teachers need further training and education to effectively serve their students with disabilities. Educators have and will continue to care about helping their SwDs grow into responsible, engaged citizens. Whether through organized or taught classes, providing SwDs with useful skills is essential. The emphasis on laws, rules, and testing that permeates today's classrooms is excessive. Educators can easily gain perspective of the big picture when they become involved in the specifics of daily classroom management and realize that they are ultimately responsible for each student's development. Those of us who taught high school and saw this happening were concerned that our students were not learning to think critically but rather to parrot back the material they were given. A life skills education system, which should be considered in developing education support services more widely, means social work, school health, special education, practical and general counsel and guidance, and care facilities. We must remember how essential it is to provide a well-rounded education by overlooking extracurricular activities. There is a constant focus in life skills education on learning the real-world principles that people should live by. As an outcome, the lessons learned in life skills programs must have a direct bearing on society's challenges. Connecting to society positively is possible for those

with the foundational skills to learn, make sound choices, and advocate for themselves in pursuing a more just and peaceful world. Social-emotional well-being and self-assurance in the face of adversity are enhanced by life skills education for SwDs in modern, inclusive classroom settings.

Keywords: Fostering, Significant, Role, Educators, Facilitation, Life Skills, Education, Students with Disabilities, 21st Century, and Inclusive Classroom Settings.

Introduction

Life skills education can encourage SwDs to take charge of their lives, make good choices, and develop a positive approach. The term life skills are commonly used to describe the characteristics that equip SwDs to take on the responsibilities of adulthood with confidence and poise. Teachers should act as life-skill teachers to improve their SwDs' emotional well-being. There is no denying that the best way to reach the children of our country is through their schools. For this reason, teachers must learn the skills necessary to communicate these concepts effectively to their SwDs. Schools are an effective medium for disseminating vital information and encouraging the growth of abilities in life skills for SwDs in 21st-century inclusive classroom settings. SwDs who have tried to develop their life skills would be better prepared to deal with the pressures of daily life. It is challenging to stress the importance of learning useful skills for everyday living. Consumers gain much from its usage since it promotes progress and development (Life Skills-Based Education, 2014; Newman et al., 2021). Hence further, life skills were developed in school but must be learned through experience. It is essential for SwDs to be made aware of their potential and encouraged to push themselves to succeed so that they can reach their greatest potential in developing skills. In a balanced approach, all of a student's skills, not just their ability, are fostered and developed. Life skill development is important to academic progress and personal success. Education is essential since it paves the way for development in every aspect of one's life, not just the most basic ones. Learning to maintain composure under duress is essential. As an outcome, SwDs can better hone their unique skills, unlock latent potential, and learn the necessary tools to thrive in a hostile world. Self-awareness and self-evaluation skills are taught as part of effective training, and they are crucial to an SwD's ability to perform at a high level and thrive despite obstacles. Gains in decision-making, problem-solving, critical and creative thinking, communication, connection-building, empathy, and time management are just a few benefits of practicing life skills. Possessing these talents is important throughout life, especially during the formative

years of childhood and adolescence. Teaching students essential life skills in classrooms is crucial. After-school activities provide SwDs a safe and significantly more productive way to develop important skills. Life skills can be developed through education, and these include the following: the ability to think creatively, deeply, and rationally; to make solid decisions; to interact productively with others; to show compassion; and to express emotions with others. Specific needs of SwDs must be catered to from the earliest grades of schooling. The principles of enduring success at work and adaptability in the face of change can be taught through life skills education for SwDs in 21st-century inclusive classroom settings.

The Notion of Life Skills

Skill is demonstrated by the capacity to finish a task independently. Engaging in activities that foster the growth of these traits enables students to fulfil their potential and make meaningful contributions to society through their strengths and passions. Teaching students useful skills, as argued by Anwar (2004), has a positive economic impact on their societies. Career skills, also known as functional skills, are the comprehensive framework of expertise and skills an individual possesses and uses effectively to carry out the tasks associated with a specific career (Mega Iswari,2007). You will be better able to handle the stresses of daily life if you have a robust set of life skills, both in adaptive and creative actions. Since "life skills" might be interpreted differently depending on the culture at play, it is challenging to develop a general concept. Focusing on students' strengths rather than their limitations is central to skill-based attempts at enhancing the well-being of SwDs in inclusive classrooms of the twenty-first Century. Life skills training is meant to help SwDs develop a variety of "soft" or "quell" skills that will help them succeed in daily life. It stands out from other skills because it can be honed to perfection via instruction and skills. Environmental factors that impede basic activity are the hallmark feature of this condition (Liunir Z 2006). As has been made clear, the goal of training in life skills is to equip young people to handle the challenges they will face as contributing members of society.

When we talk about teaching children "life skills," we refer to various skills that equip children to become productive adults. Despite the narrow definitions commonly ascribed to the term, competence encompasses the full range of skills and dispositions necessary for success in one's personal, academic, and professional life. A person's "competency," which is identical to the term's "talents" and "life skills," includes their capacity to express themselves, care for themselves, and develop as people (Sukmadinata NS Ali M dkk 2007). Even if a concept is

only touched on briefly in a lesson, children will be more receptive to learning about it and retain more information if given more chances to apply it through hands-on activities. Thereby, skill-based academic achievement can be regarded as a specific set of skills whose ultimate purpose is to equip students with talents that will benefit them in managing their everyday lives and providing for their lives in society at large. A wide range of talents, often called "life skills," must be mastered for independent living (Michael Duarte & Brian P Butz 2001), even though it cannot be denied that many people nowadays consider life skills essential. The goal of education should be more than just filling students' heads with facts. Though informing and occasionally reminding individuals of what they already know is crucial, it rarely motivates them to take any kind of action on their own. The main goal of life skills is to equip young people with the mental and behavioural tools they will need to make efficient use of any field of study. Approaches should be interactive, using a wide range of teaching strategies such as role plays, games, riddles, group debates, and so on to maintain the attention and participation of SwDs in 21st-century inclusive classroom settings.

The Teaching-Learning on Life Skills

The WHO defines *life skills* as the adaptability and ability to make the most of everyday living. Moreover, schools must provide SwDs with relevant skills that will allow them to contribute to society after graduation. Findings from a study that attempted to assess teachers' knowledge in this area reveal that many primary school instructors need more abilities to properly guide their children in forming vitally important transferable skills. Hence, the life skills program was developed to address a need in the Primary school setting. Teachers should make it a point to integrate teachings on life skills across subject areas rather than treating them as separate subjects. Improvement of a young person's learning process, problem-solving skills, self-management, and social talents is important (Nasheeda, et al., 2019). Schools, families, and communities must work together to teach students important life skills (Munsi & Guha, 2014; Scheeler et al., 2009). Many schools encourage information security so that future pupils can use it. Several institutions, not just the WHO, stress the importance of instilling these skills in young people (Orodho & Abobo, 2014; Arasomwan & Mashiya, 2021). The need for a well-rounded education is highlighted in many ways, but "life skills" and "communications skills" highlight the importance of developing these abilities. Those with a wide variety of social skills are more likely to contribute positively to a team. Playing without restriction and then reflecting on those experiences are two examples. Some symptoms include concern with proving one's point and a propensity to go headfirst into challenging moments. Making and keeping eye

contact with a stranger throughout a conversation is a reliable indicator of friendliness (Darden, Gazda, 1996). In order to be effective leaders and problem solvers in the future, today's youth will need the skills they are learning now (Marroquin et al., 2017). Despite many advances over the past decades, some young people, especially girls and persons of color, still lack the basic skills essential to take on the responsibilities of adulthood (Mudzielwana & Mulovhedzi, 2016; Pillai, 2012). Keeping up with your studies will help you maintain a healthy routine, from daily workouts to dietary intake. When teaching kids life skills, it is important to consider their desires, goals, and worries (Tarmyan, Mahjooy and Fathi, 1978). Teenagers may face resistance from cultural and familial conventions in their quest for autonomy and maturity. Today's youth may hold ideals very different from those of their parent's generation (Rasheed, 2010; Smith et al., 2006; Gulati, 2019). Unless the teacher is good and well-informed, the chances of learning anything beneficial at school are about the same as the chances of learning something useful from a friend or family member. One of our main goals is to assist SwDs in understanding why developing their skills and experience is important to their future happiness and success. By providing SwDs with immediately useful knowledge, we give them a leg up. As an outcome, they encourage their SwDs to do ground-breaking work, put their skills to good use, and demonstrate their creativity in ways that respect core human values. Since there is a need for general knowledge, a well-rounded person must get training in various fields. The outcomes from Tan's (2018) study indicate that teachers place a premium on helping students acquire relevant skills. This is so because pupils who acquire such abilities will be better prepared to deal with the challenges they will face in their own lives. Speakers addressed the need to maintain SwDs' desire to study skills and experience in 21st-century inclusive classroom settings.

Education Model Based on Life Skill

A skill is the honed capability of a living thing to execute a particular assignment. Life skills are needed to thrive in today's society and take advantage of its many advantages (WHO, 1996). Life skill education addresses self-awareness, empath, innovative and critical thinking, problem-solving, decision-making, effective communication, interpersonal interactions, emotion management, and stress reduction. Teaching staff can benefit from the training through various methods, including classroom discussions, seminars, role plays, games, and simulators. It inspires teachers to attempt new things in the classroom, pushing SwDs to hone their own reflective practice and analysis skills while also looking for real-world applications of lesson content. Having problem-solving skills employed efficiently and responsibly in

managing personal affairs" is how Wikipedia defines life skills, which is a pretty good summation of what it takes to be a fully actualized human being. Most people acquire a set of generally applicable skills through some formal education and practical experience that allows them to deal with the most common issues they encounter daily. One of the main goals of formal education is to help SwDs become more critical thinkers and better capable of assessing the benefits of different pieces of work. However, common sense dictates that parents should help their children become ready for adulthood by teaching them important life lessons. Instances of life skills include the capacity for communication, thinking critically, being innovative, operating independently, making sound decisions, and persisting with a project until it is completed. The foundation of a happy and successful existence is the development of the higher-order life skills necessary for tackling everyday problems. Enhancing one's cognitive, emotional, and moral skills for growth and improving one's community and society. Children who are well-versed in the fundamentals of reading, writing, and numbers are better able to grow into contributing adults. They stand a better chance of competing in the world of today. The general public may agree that a good teacher is one who assists their students in learning, yet advocates of educational reform remain divided about what constitutes a successful classroom. Using SwDs progress as a foundation for wage rises or dismissal has been a central dispute in policy discussions about teachers' efficacy. However, neither of these approaches can be relied on to effectively enhance performance in the inclusive classroom. It has been shown that using instructor effectiveness data to advance their careers and develop responsibility guidelines to reward and encourage life skills for SwDs' learning is the most effective strategy for increasing in 21st-century inclusive classroom settings.

Purpose of Life Skill Education in the 21st Century

In order to succeed in today's society, especially in higher education and the modern workforce, SwDs need not just information but also skills, a strong work ethic, and positive character attributes, as echoed by educators, school planners, educational institutions, and managers. Students' time and energy spent developing 21st-century life skills will pay off in their future success in school, work, and community work. Even though the precise set of skills that fall under that umbrella may be defined, classified, and determined in various ways from individual to individual, location to location, and school to school, the term "21st-century life skills" does represent a general, case fuzzy and variable, consensus. With the 21st Century's unique life skills, SwDs can succeed in today's high-tech environment. Students who have mastered these competencies typically report a more positive sense of self and more confidence when asked

about these topics (Malawi Ministry of Education, 2000). Every person is responsible for equipping themselves with the expertise and skills needed to thrive. Often referred to as life skills, these attributes help people overcome daily life challenges while still having fun.

With their help, we can recognize our goals and develop to our greatest potential. It is terrible that there is not a single location where people may go to acquire basic but vital skills and knowledge. You may discover a greater or lesser demand for particular skill sets based on your background, cultural standards, religious views, age, geographic location, and chosen field of work. The more we educate ourselves, the more we broaden our horizons, and the better equipped we are to deal with whichever life can throw at us. It can be practical in education, described as "the process of teaching and learning through which children acquire knowledge and develop attitudes and skills that enable them to cope with the challenges of life situation" (Malawi Ministry of Education, 2000). Expertise gained through years of study and experience in a particular profession. A person's life skills are the resources they draw upon to handle the challenges of everyday living. The WHO defines *life skills* as "the talents for adaptation and decent behaviour that assist individuals to deal successfully with the demands and obstacles of everyday life," This is what we mean when we talk about life skills. National Council on Teaching and Learning states that the goal of life skills education is to "help the learner's holistic development" and to "continue and extend the development of the competencies that the learners bring home" (Malawi Ministry of Education, 2000). Programs that assist young people in growing into mature adults who contribute to society in positive ways are called youth development programs. Young people's self-esteem and readiness for adulthood can benefit from a solid grounding in life skills. If teachers are truly concerned about their student's emotional well-being, they should assume the role of life skills in the classroom. A few instances of the former are communication and interpersonal skills, whereas examples of the latter include computer programming and hardware maintenance. Life skills equip young people with the tools to make wise decisions that will keep them safe, improve their health, and foster strong relationships with others. When we talk about someone having "life skills," we refer to a collection of traits and abilities that let them confidently and competently handle the demands of daily life and move forward with their routines. Cognizant of the value of instilling these skills in children. There is an increasing trend in education towards teaching important life skills as a mandatory element of schooling for all students for SwDs in 21st-century inclusive classroom settings.

Life Skill Education for Students with Disabilities

Education's primary purpose is to enable each learner to achieve his or her highest capability. Knowledge may be acquired at any time and in any place. People of any age can learn things through their interactions with others and the globe around them. For Hamalik (2005), a student's education is complete if they are ready for life after graduation. Children are not old enough to make wise choices, but the term prepare makes it sound like they have to. In other words, once students reach this point in their schooling, they are on the cusp of going to work. Instead of focusing on promoting global growth and progress through equal opportunity, educational institutions are increasingly prioritizing life skills. Also, students and societies are emerging capacities that everyday life skills are a great resource for preparing themselves to handle life events of various sizes, from the personal to the national to the global. Almost everyone has at least a bachelor's degree, and much of the working population is in the education sector since education is essential to living a full and happy life.

As children, we study from our families; as people, we pass that learning on to the next generations (Pidarta, 2013). This manual explains the steps needed to make something real and beneficial for living things. SwDs have the same opportunities as other children to learn and grow as an outcome of their social involvement, provided they receive the proper education and support. Blindness, deafness, mental retardation, academic achievement, and high intelligence are some characteristics that qualify as disabilities among children. The mayhem that ensued is indicative of their brilliance. Affected children experience cognitive deficits ranging from severe to mild. Some of them have mild limitations, while others have severe disabilities. SwDs benefit greatly from life skills in the inclusive classroom settings.

SwDs, even those with severe impairments and a lower-than-average IQ, can access the educational program to teach them general and occupational life skills. In the same ways that children who are gifted or have special learning hurdles make significant progress in general life skills, academic life skills, and work-related life skills, children born blind, deaf, or hard of hearing also make significant progress in these areas. Learning mass media may help SwDs in two main ways: first, by helping them understand their coursework better, and second, by teaching them valuable skills they can use in the labor force. One may make the case that everyone in modern society requires the same set of fundamental abilities. Today, life skills are not just a bonus for SwDs; they are essential for the sustainable development of our society. SwDs in, especially as the future leaders of our society, require a wide variety of skills. The

topic of this study was to examine the development of SwDs' capacities for learning basic life skills while still in primary school for all students for SwDs in 21st-century inclusive classroom settings.

Role of Educators in Facilitating Life Skills in Inclusive Education

In ancient India, teachers were privileged in shaping their SwD's minds and hearts. Considering this, present training methods emphasize SwDs' academic progress more than their requirements. It does not do nearly enough to help children who, although having different intrinsic capacities for learning, still have the potential to learn, need to develop those skills, and can use them to thrive as adults. People in modern India must have access to these types of empowerment due to the rapid growth of globalization and urbanization and the breakdown of joint families and other traditional support networks. Children's growth and academic success depend critically on teachers' skills and classroom management. The quality of instruction an SwD receives from his or her teachers matters greatly to the student's final grade. Primary school instructors, or Educators, are tasked to prepare their SwDs for the challenges of an inclusive classroom. The quality of a profession's future educators is essential to the achievement of that profession; hence this is certainly necessary. It is important to train oneself in these areas. A very well person is a person who is both aware of himself and able to relate well with others in both their close circle and the larger community. Use them to your advantage when making decisions and solving problems in your personal life, at school, and with friends. Their dual advantage of fostering positive self-identity and social connections is undeniable. One of the many benefits of learning these important skills in inclusive classroom settings is that it helps students become better prepared to deal with a wide range of unforeseen problems in the future. One of the many benefits of learning these important skills in inclusive classroom settings is that it helps students become better prepared to deal with a wide range of unforeseen difficulties in the future. Life skills include the capacity for critical thought, problem-solving, decision-making, effective communication, collaborative issue-solving, and personal and social responsibility. Instruction in life skills in all-inclusive classrooms can greatly improve SWD interpersonal and social preparedness for the concerns of adulthood. The program aims to satisfy a sense of well-being by fostering growth in self-awareness, autonomy, social involvement, and emotional regulation. Those who have developed skills adaptable to different contexts will do better in the modern world. In today's fast-paced, highly competitive society, success hinges on the person's capacity for critical thinking, making informed decisions, working collaboratively with others, clearly expressing ideas and values, and

maintaining a healthy balance between one's needs and those of the greater community. Clear communication and coping with daily challenges are two things you may instruct others in. Teaching SwDs life skills can help them become more self-reliant and productive members. Preparing a child with a developmental disability for life and work beyond school is one way to assist in achieving the child's full potential for SwDs in 21st-century inclusive classroom settings.

Conclusion

A new understanding of life skills is essential to the ongoing development of the human species. Such systems might be developed to give teachers greater authority over how their SwDs are doing on a particular section of assessment or to help students better understand the criteria by which they are being assessed. Teachers who participate in lifelong learning programs improve their decision-making, problem-solving, critical-thinking, communication, ability to create and maintain strong relationships, and overall quality of life. Teachers need to be trained in the basics if they are to be effective in helping their SwDs acquire these skills. When teachers are allowed the autonomy to design classrooms where SwDs are motivated to take an active role in their education, SwDs are more likely to succeed academically. Teachers must be given guidance on how to inspire their students with meaningful work and provide them with relevant skills. He is interested in gaining entry to a curriculum for instructing in life skills. Teachers in life skills classes must have a thorough knowledge of their students' exceptional skills and challenges if they are to deliver effective and engaging education. These so-called life skills should be taught consistently. SwDs learn best in the 21st Century's inclusive classrooms when their teachers are experiencing personal success. There is a heavy emphasis on hands-on learning in the inclusive classroom. There should be an earnest attempt to include affordable, practical, and useful teen outreach programs within the current structure of traditional schooling. Teachers comprise the largest segment of adults who regularly contact youngsters. They might pick up some tips for using these techniques in teaching preteens and teenagers. We can better equip the next generation to handle existing and future challenges by instilling a lifelong desire to learn. One strategy could be creating a program encouraging SwDs to develop their skills. That is why it is critical for the development of any society to provide SwDs with useful skills they can put to use right away in their classes. SwDs' health, social lives, and well-being may all benefit from acquiring life skills. Hence, a plan must be developed to ensure that young people can access high-quality, practical learning activities, especially those in their crucial teenage years. The teachers' approach must be included in every stage of

the educational process, from curriculum and resource development to material interchange and evaluation, if the nation is to educate its kids to equip them with life skills for SwDs in the 21st-century inclusive classroom settings.

References

1. Abobo, F., & Orodho, J. A. (2014). Life skills education in Kenya: An assessment of the level of preparedness of teachers and school managers in implementing life skills education in Trans-Nzoia District, Kenya. *IOSR Journal of Humanities and Social Science*, 19(9), 32-44.
2. Akkad Rafique, K. S., Ali, M., Baluch, T. A., Bajwa, H. A. F., & Gillani, S. F. U. H. S. (2022). Different Causes and its Association in Children with Cerebral Palsy. *Pakistan Journal of Medical & Health Sciences*, 16(08), 167-167.
3. Anwar McHenry, J. (2009). A place for the arts in rural revitalisation and the social wellbeing of Australian rural communities. *Rural Society*, 19(1), 60-70.
4. Arasomwan, D. A., & Mashiya, N. (2021). Foundation phase pre-service teachers' experiences of teaching life skills during teaching practice. *South African Journal of Childhood Education*, 11(1), 1-10.
5. Bustillo, N. E., Rasheed, M., Benedict, C., Zhou, E., Kava, B., Soloway, M., ... & Penedo, F. J. (2010). Abstract A71: Perceived stress management skills and quality of life in ethnic minority men newly diagnosed with prostate cancer. *Cancer Epidemiology Biomarkers & Prevention*, 19(10_Supplement), A71-A71.
6. Butz, B. P., Duarte, M., & Miller, S. M. (2006). An intelligent tutoring system for circuit analysis. *IEEE Transactions on Education*, 49(2), 216-223.
7. Danish, S. J. (1996). Interventions for enhancing adolescents' life skills. *The Humanistic Psychologist*, 24(3), 365-381.
8. Darden, C. A., Gazda, G. M., & Ginter, E. J. (1996). Life-skills and mental health counseling. *Journal of Mental Health Counseling*, 18(2), 134-141.
9. Fathi, I. (1978). *Al-'alam al-riwa'i'inda Nayib Mahfuz*. Dar al-Fikr al-Mu'asir.
10. Gould, D., Chung, Y., Smith, P., & White, J. (2006). Future directions in coaching life skills: Understanding high school coaches' views and needs. *Athletic insight*, 8(3).

11. Gulati, G. (2019). Empowering teachers and children through life skills training.
12. Hamalik, O. (2005). Pengembangan sumber daya manusia manajemen pelatihan ketenagakerjaan pendekatan terpadu. *Jakarta: Bumi Aksara*.
13. Kadzamira, E., & Rose, P. (2001). Educational policy choice and policy practice in Malawi: Dilemmas and disjunctures.
14. Iswari, M. (2007). The life skills for children with special needs. *Jakarta: National Education Department*.
15. Liunir, Z. (2006). Evaluasi Pelaksanaan Program Pendidikan Keterampilan Kerumahtanggaan dan Kepariwisata Di Sekolah Menengah Pertama Negeri 3 Lembang. *Disertasi Universitas Pendidikan Indonesia*.
16. Loureiro, R. M. (2013). Enter the Milanese lapidary: Precious stones in Garcia de Orta's Coloquios dos simples, e drogas he cousas mediçinais da India (Goa, 1563). *Journal of History of Science and Technology*, 8, 29-47.
17. Pillai, R. R. (2012). The importance of life skills education for children and adolescents. In *Souvenir-cum Scientific Update for the 22nd Annual Conference of Indian Psychiatric Society, Assam State Branch*. Guwahati: ABSCON (pp. 21-4).
18. Marroquín, B., Tennen, H., & Stanton, A. L. (2017). Coping, emotion regulation, and well-being: Intrapersonal and interpersonal processes. *The happy mind: Cognitive contributions to well-being*, 253-274.
19. Mudzielwana, N. P., & Mulovhedzi, S. A. (2016). Promotion of Mental Health within Life Skills as a Subject in the Foundation Phase. *International Journal of Educational Sciences*, 15(3), 361-367.
20. Munsu, K., Guha, D., Bengal, W., & Bengal, W. (2014). Status of life skill education in teacher education curriculum of saarc countries: A comparative evaluation. *Journal of Education and Social Policy*, 1(1), 93-99.
21. Nasheeda, A., Abdullah, H. B., Krauss, S. E., & Ahmed, N. B. (2019). A narrative systematic review of life skills education: effectiveness, research gaps and priorities. *International Journal of Adolescence and Youth*, 24(3), 362-379.

22. Newman, N., Fletcher, R., Schulz, A., Andi, S., Robertson, C. T., & Nielsen, R. K. (2021). Reuters Institute digital news report 2021. *Reuters Institute for the study of Journalism*.
23. Prasetyo, I., Suryono, Y., & Gupta, S. (2021). The 21st century life skills-based education implementation at the non-formal education institution. *Journal of Nonformal Education*, 7(1), 1-7.
24. Scheeler, M. C., Bruno, K., Grubb, E., & Seavey, T. L. (2009). Generalizing teaching techniques from university to K-12 classrooms: Teaching preservice teachers to use what they learn. *Journal of Behavioral Education*, 18, 189-210.
25. Tan, L. M., & Laswad, F. (2018). Professional skills required of accountants: what do job advertisements tell us?. *Accounting Education*, 27(4), 403-432.

KÜRESEL GIDA GÜVENLİĞİ ENDEKSİ KAPSAMINDA TÜRKİYE

TURKEY THE SCOPE OF GLOBAL FOOD SAFETY INDEX

Oğuzalp TOPÇU¹ Selçuk KOÇ²

¹Yüksek Lisans Öğrencisi, Kocaeli Üniversitesi

ORCID NO: 0000-0002-1339-0584

² Prof. Dr., Kocaeli Üniversitesi

ORCID NO: 0000-0001-7451-2699

ÖZET

Gıda; insan yaşamının devam ettirilebilmesi için en önemli unsurlardan bir tanesidir. Bu bağlamda gıdanın insan yaşamına etkisi yıllar itibariyle evrimleşmiş ve farklı boyutlar kazanmıştır. Gıda; insanlığın var olduğu zamandan günümüze gelene kadar geçirdiği süreçte, insanların gıdaya olan ulaşma ve tüketme biçimleri sürekli olarak değişim içermiştir. Bu değişim; insan sağlığına olumlu yanlarının olmasının yanında olumsuz yanları da içermektedir. Teknolojinin artan etkisiyle beraber gıdanın üretim aşamasından sofraya kadar geçen aşamada, gıdanın üretim aşamasındaki tekniklerin gelişmesi olumlu etkiler oluşturabilirken; küreselleşmenin de etkisiyle kişisel rant göz önüne alınarak insanın sağlığı için tehdit oluşturan gıdaların tüketilebilir hale gelmesi gibi sebepler gıdanın tarihi sürecinde olumsuz olarak örneklendirilebilir.

Bu çalışmaya konu olan gıda güvenliği kavramı; Dünya Tarım Örgütü (FAO) tarafından “bütün insanların her zaman aktif ve sağlıklı yaşamı için gerekli olan besin ihtiyaçlarını ve gıda önceliklerini karşılayabilmek amacıyla yeterli, sağlıklı, güvenilir ve besleyici gıdaya fiziksel ve ekonomik bakımdan sürekli erişebilmeleri” olarak tanımlanmıştır. Kavramsal olarak adını literatüre son yıllarda kazandırmış olsa da dolaylı olarak her zaman var olmuş ve insanın temel haklarından birisi olan bir kavram konumundadır. Gıda güvenliği kavramı 1996 yılında düzenlenmiş olan Dünya Gıda Zirvesi’nde adından söz ettirmiş olsa da bu kavram daha eski tarihlere dayandırılabilir.

Bu çalışmanın amacı; dünyadaki tüm ülkeler için önem arz eden gıda güvenliği kavramının Türkiye özelinde incelenerek, Türkiye’nin gıda konusunda avantaj ve dezavantajlarının belirlenmesini sağlamaktır. Bu bağlamda çeşitli kriterler esas alınarak “Economist Intelligence

Unit” tarafından hazırlanan “Küresel Gıda Güvenliği Endeksi Raporu” Türkiye özelinde incelenmiş ve politika önerileri sunularak gıda güvenliğinin önemi ortaya konmuştur.

Anahtar Kelimeler: Gıda, Gıda Güvenliği, Gıda Güvenliği Endeksi

ABSTRACT

Food is one of the most important elements for the continuation of human life. In this context, the impact of food on human life has evolved over the years and has gained different dimensions. Food; In the process that humanity has undergone from the time it existed to the present day, the ways in which people access and consume food have constantly changed. This change; In addition to having positive sides to human health, it also includes negative sides. Together with the increasing influence of technology of food from the meal to the last stage in the production phase, while creating a positive effect on the development of techniques of food production, the effect of globalization, personal rant, considering that pose a threat to human health can be adversely foods consumed in the process becomes the reasons of food can be some of the works.

The concept of food security which is the subject of this study; World Agriculture Organization (FAO) “by all the people for healthy living and active all the time in order to meet the nutritional needs and the priorities of sufficient food, healthy, safe and nutritious food to physical and economic access to be able to” is defined as. Although it has gained its name conceptually to the literature in recent years, it has always existed indirectly and is a concept that is one of the basic human rights. Although the concept of food security made its name at the World Food Summit organized in 1996, this concept can be based on older dates.

The aim of this study is to examine the concept of food security, which is important for all countries in the world, in particular in Turkey and to determine the advantages and disadvantages of Turkey in the field of food. In this context, the “Global Food Security Index Report” prepared by the “Economist Intelligence Unit” based on various criteria was examined specifically for Turkey and the importance of food security was revealed by presenting policy recommendations.

Keywords: Food, Food Safety, Food Safety Index

Giriş

“Gıda; doğrudan insan tüketimine sunulmayan canlı hayvanlar, yem, hasat edilmemiş bitkiler, tedavi amaçlı kullanılan tıbbi ürünler, kozmetikler, tütün ve tütün mamulleri hariç insanlar tarafından yenilen, içilen ve yenilmesi, içilmesi beklenen işlenmiş, kısmen işlenmiş veya işlenmemiş her türlü maddeyi ifade eder.” (T.C. KÜTAHYA VALİLİĞİ İL GIDA TARIM VE HAYVANCILIK MÜDÜRLÜĞÜ, 2015)

Gıda insan yaşamının sürdürülebilmesi için en önemli unsurlardan bir tanesi, belki de en önemlisi konumundadır. İnsanların beslenmeye olan ihtiyacı, en temel ihtiyaçlardan bir tanesidir. Bu ihtiyaca olan ulaşma ve tüketme biçimleri yıllar itibariyle değişime uğramıştır. Teknolojinin de gelişmesinin etkisiyle beraber, özellikle günümüz dünyasında, gıdaların kullanımı ve tüketme biçimleri kolaylaşmış ve daha pratik hale gelmiştir. Örneğin; paketli ve işlenmiş gıdalar, zamandan tasarruf ettirmesi ve pratik olması yönünden insanlar tarafından tercih edilebilir bir gıda konumundayken, bu gıdaların sürekli tüketilmesi insan sağlığın önünde bir engel oluşturmaktadır. İşlenmiş gıdaların içerisinde bulunan katkı maddelerinin, belirli seviyenin üstündeki kullanımından kaynaklı, bireyler üzerinde kızarıklık, enfeksiyon, alerji vb. gibi sağlık sorunları oluşturabilmektedir. (Ünlü, Bayır, & Bayır, 2022)

Gıdanın insan hayatındaki vazgeçilemez rolü, gıdanın üretildiği andan sofraya kadar geçen tüm süreçlerde güvenli bir şekilde ilerlemesi ve insanlar tarafından sağlıklı olarak tüketilmesi gerekmektedir. Bu bağlamda; gıdanın üretilirken doğru ve sağlıklı bir şekilde üretilmesi, insanlara sağlıklı olarak ulaştırılması, insanların güvenli gıdaya ulaşımının kolay olması ve bu süreçlerin istikrarlı olması güvenli gıda için önemli süreçlerdir.

Gıda ve gıda güvenliği kavramı sadece dünün ve bugünün değil, yarının da en büyük problemlerinden bir tanesidir. Dünyada birçok ülkenin katkı ve katılımlarıyla oluşturulan birçok uluslararası kuruluşun oluşturulması, gıda, gıda güvenliği, gıda enflasyonu gibi konulara verdiği önem bu durumu kanıtlar niteliktedir. Bu nedenle çalışmanın ilerleyen bölümlerinde gıda güvenliği ve küresel gıda güvenliğinden bahsedilecek ve Türkiye üzerinden bir değerlendirme yapılacaktır.

1.Gıda Güvenliği

Dünya genelinde gıdaya ilişkin sorunlar sürekli artış göstermektedir. Bu problemlerin başında ise gıda güvenliği yer almaktadır. Ülkelerin ekonomilerinde yaşadıkları istikrarsızlıklar, nüfusun hızla artan etkisi, sürekli artış içerisindeki çevre kirliliği ve eğitim düzeyindeki

düşüklük beslenme problemlerini beraberinde getirmekte ve gıda güvenliğinin sağlanması için engel oluşturmaktadır. (Arıkan & Tozkoparan, 2022)

Gıda güvenliği kavramı Birleşmiş Milletler Gıda ve Tarım Örgütü (FAO) tarafından “bütün insanların her zaman aktif ve sağlıklı yaşamı için gerekli olan besin ihtiyaçlarını ve gıda önceliklerini karşılayabilmek amacıyla yeterli, sağlıklı, güvenilir ve besleyici gıdaya fiziksel ve ekonomik bakımdan sürekli erişebilmeleri” olarak tanımlanmıştır.

Gıda güvenliği kavramı, dünyada birçok ülkenin önem verdiği ve bu doğrultuda uluslararası kuruluşlar ile iş birliği içerisine çalıştığı önemli bir kavramdır. Türkiye de bu ülkelerden birisidir. Türkiye; gıda güvenliği konusunda Birleşmiş Milletler Gıda ve Tarım Örgütü'nün (FAO) yanında Dünya Sağlık Örgütü (WHO), Birleşmiş Milletler Dünya Gıda Programı (WFP), Avrupa Gıda Güvenliği Otoritesi (EFSA) ve Uluslararası Tarımsal Kalkınma Fonu (IFAD) gibi uluslararası kuruluşlarda yer almakta ve aktif rol oynamaktadır. Nihai olarak bakıldığı zaman da uluslararası kuruluşlar gıda güvenliği kavramı benzer ve aynı sonucuna hizmet eden tanımlamalar yapmaktadır.

2.Küresel Gıda Güvenliği Endeksi

Küresel Gıda Güvenliği Endeksi (GFSI); Economist Intelligence Unit (EIU) tarafından 2012 yılında oluşturulmuş ve Corteva Agriscience tarafından desteklenen küresel bir endekstir. EIU ise, dünyaca adından sıkça söz ettiren ekonomi dergisi The Economist Dergisi'nin kardeş şirketidir. EIU 1946 yılında kurulmuş ve The Economist Group'un araştırma ve analiz bölümünü oluşturmaktadır. Endeks her yıl yaşanan değişikliklerin güncel kalması adına gıda güvenliğini etkileyen yapısal faktörleri yıllık olarak güncellemektedir.

FAO, EIU tarafından 4 ana başlık olarak oluşturulmuş başlıklara benzer şekilde gıda güvenliğinin dört temel başlığa dikkat çekmiştir. Bunlar gıdanın var olması, gıdadan faydalanılması, gıdanın erişilebilir olması ve gıdanın istikrarlı olmasıdır.

GFSI, ilk çıkarıldığı 2012 yılında 105 ülke üzerinden değerlendirme yaparken, son yayınlanan rapor olan 2022 raporunda 113 ülke üzerinden değerlendirilmiştir. Endeks hem gelişmekte olan hem de gelişmiş ülkelerdeki gıda güvenliğinin itici güçlerini ölçen 68 benzersiz göstergeden oluşan dinamik bir nicel ve nitel kıyaslama modelidir. Çalışmada yer alan göstergelerin ağırlıklandırılması kullanıcılar tarafından farklılaştırılabilmektedir. Bu bağlamda endekste iki takım ağırlıklandırma yöntemi uygulanmıştır. İlk yöntemde göre tüm göstergelerin öneminin eşit olduğu ve eşit dağılım yapıldığı varsayımı altına oluşturulan nötr ağırlıklardır. Eş panel önerisi

olarak bilinen ikinci kullanılabilir yöntem ise; 11 kişilik uzman üyeden oluşan grubun verdiği ağırlıklandırma biçimidir. Ancak bu ağırlıklandırmalar daha önce de belirtildiği gibi özelleştirilebilir bir yapıya sahiptir. Göstergelerin karşılaştırılabilmesini ve kullanılabilirliğini sağlamak amacıyla ise göstergeler; şu formüle göre normalleştirilmiştir:

$$x = (x - \text{Alt Eşik}(x)) / (\text{Üst Eşik}(x) - \text{Alt Eşik}(x))$$

Siyasi istikrar riski veya tarımsal üretimin oynaklığı gibi yüksek bir değer gıda güvenliği için elverişsiz bir ortamı gösterdiği göstergeler için normalleştirme formülü şu şekildedir:

$$x = (x - \text{Üst Eşik}(x)) / (\text{Üst Eşik}(x) - \text{Alt Eşik}(x))$$

Endeks raporunda yer alan alt ve üst eşik değerleri, yayımlanan tüm raporlarda aynı değerler alınarak oluşturulmuştur. 2012-2022 yılları arasındaki tüm yıllarda rapor hazırlanırken aynı eşik değerlerinin kullanılması, yılları itibariyle raporun karşılaştırılabilmesini sağlamıştır. Bu durum daha sezgisel bir zaman serisi analizi sağlamaktadır. (Economist Impact, 2022)

FAO, EIU tarafından 4 ana başlık olarak oluşturulmuş başlıklara benzer şekilde gıda güvenliğinin dört temel başlığa dikkat çekmiştir. Bunlar gıdanın var olması, gıdadan faydalanılması, gıdanın erişilebilir olması ve gıdanın istikrarlı olmasıdır. (FAO, 2006) GFSI ise satın alınabilirlik, kullanılabilirlik, kalite ve güvenlik, sürdürülebilirlik ve uyum olmak üzere 4 temel konu başlığı altında incelenmektedir. Bu başlıklar Tablo 1’de açıklanmıştır:

Tablo 1

Satın Alınabilirlik	Tüketicilerin gıdayı satın alma yeteneklerini, fiyat şoku ile karşı karşıya kalındığındaki savunmasızlıkları ve bu şoklar karşısındaki tüketici destekleyici program ve politikaların varlığını ölçer
Kullanılabilirlik	Tarımsal üretimi ve kapasitesini, tarımsal üretimin artırılması, gıdanın yaygın kullanımının sağlanması için ulusal kapasiteyi ve arzın kesilmesinden doğacak olan riske yönelik araştırma gayretini ölçer
Kalite ve Güvenlik	Beslenme kalitesi, ortalama diyetlerin çeşitliliğini ve gıda güvenliğini ölçer
Sürdürülebilirlik	Bir ülkenin risklere olan uyumunun ne ölçüde olduğunu, riske olan duyarlılığını ölçer ve iklim değişikliğine bir ülkenin maruz kalma durumunu değerlendirir.

Kaynak: impact.economist.com

Tablo 1’de yer alan 4 ana başlık üzerinden ayrı ayrı puanlaması hesaplanan ülkelerin genel puanı alınır ve sıralama oluşturulur. Oluşturulan sıralamaya bakıldığında zaman listenin başını oluşturan ülkeler ekonomik gelişmişlik ve refah düzeyleri bakımından da üst sıralarda olan ülkelere olmaktadır. Son yayınlanan 2022 raporunun bir kısmı Tablo 2’de gösterilmiştir:

Tablo 2

ÜLKE	Genel Puan	Satın Alınabilirlik	Kullanılabilirlik	Kalite ve Güvenlik	Sürdürülebilirlik ve Uyum
1. Finlandiya	83,7	91,9	70,5	88,4	82,6
2. İrlanda	81,7	92,6	70,5	86,1	75,1
3. Norveç	80,5	87,2	60,4	86,8	87,4
4. Fransa	80,2	91,3	69,0	87,7	70,3
5 Hollanda	80,1	92,7	70,7	84,7	69,2
..					
46. Vietnam	67,9	84,0	60,7	70,2	52,2
47. Ürdün	66,2	85,3	59,8	55,4	58,9
48. Ekvador	65,6	70,8	59,3	69,4	62,0
49. Türkiye	65,3	58,4	65,3	78,5	61,2
..					
111. Yemen	40,1	46,4	26,9	48,7	37,8
112. Haiti	38,5	32,8	49,6	37,9	34,2
113. Suriye	36,3	32,0	26,6	50,8	38,4

Kaynak: Economist Impact, Küresel Gıda Güvenliği Endeksi, 2022

Tablo 2’ye bakıldığında, endeksin ilk sırasını oluşturan ülkelerin refah düzeyleri ve ekonomik gelişmişlik bakımından, listede altında kalmış ülkelere göre önde olduğu gözlemlenmektedir. Bu ülkelerin endekste yer alan “Satın Alınabilirlik” puanlarına da bakıldığında zaman yüksek puanlara sahip olduğu görülmektedir. Listenin altında kalmış ülkelerin refah düzeyleri ve gelişmişlik seviyeleri göz önüne alındığında zaman alt sıralarda yer alması, gıda güvenliğinin sağlandığı bir ortamda ülkelerin ekonomik ve sosyal yapılarının ne kadar önemli olduğu bu durumu kanıtlar niteliktedir. İlave olarak listenin başını oluşturan ülkelerin eğitim seviyeleri ve

siyasi istikrar seviyeleri yüksek ülkeler olması da gıda güvenliğinin ülkede bulunan birçok kritere bağlı olduğunu gösterebilmektedir.

3.Küresel Gıda Güvenliği Endeksi: Türkiye Değerlendirmesi

Küresel Gıda Güvenliği Endeksi, ülkelerin güçlü ve zayıf yanlarına göre değerlendirilmektedir. Değerlendirmeye göre 25 puanın altındaki değerler zayıf, 25-75 arasındaki değerler orta, 75 puan üstündeki değerler güçlü olarak tanımlanmaktadır. (Yürekli, ve diğerleri, 2014) İlave olarak Türkiye rapora göre Orta Doğu ve Kuzey Afrika|Üst Orta Gelir sınıfında yer almaktadır. Grafik 1’de Türkiye’nin endeksin çıktığı yıldan itibaren aldığı genel puanlar yer almaktadır:

Grafik 1

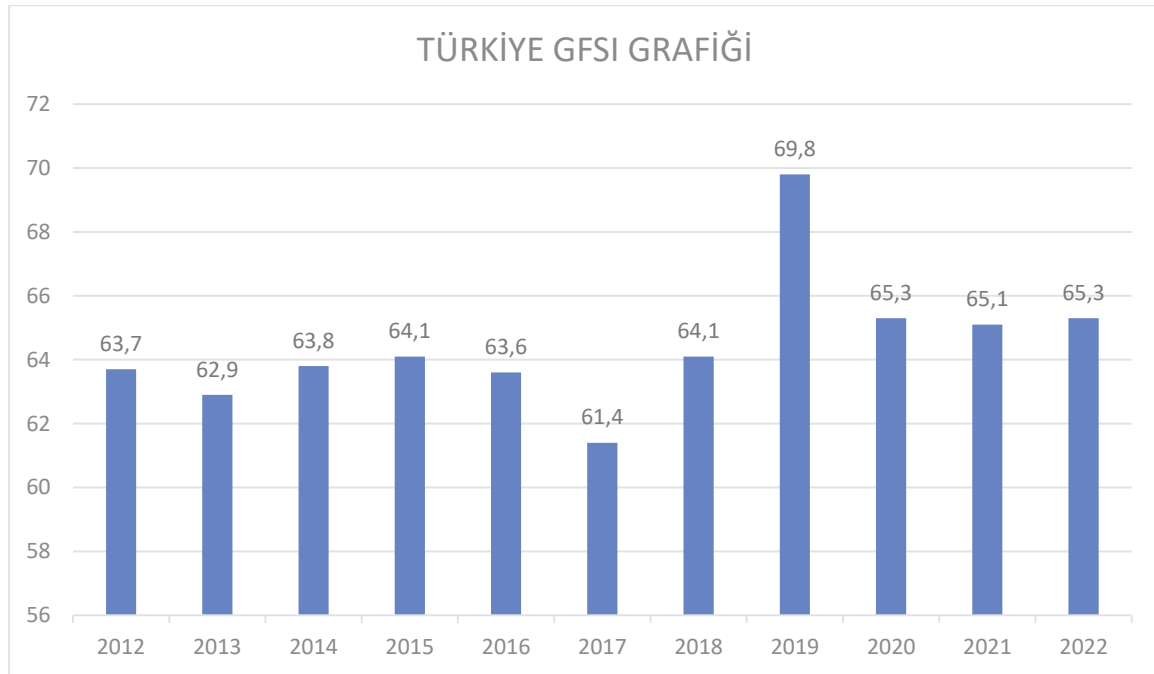

Kaynak: Economist Impact

Yayınlanan endekslerin ortalaması alındığı zaman Türkiye’nin 11 raporunun ortalaması 64,46 çıkmaktadır. Grafiğin gidişatı da incelendiği zaman Türkiye, endeks 2012-2018 yılları arasındaki puanında ilerleme kaydettiği söylenemeyip, 2019 yılında gözle görülür gelişme gösterdiği görülmektedir. Ancak; kuşkusuz pandeminin de etkisiyle beraber 2019 yılından sonra düşüş yaşanmış ve aynı seyri 3 endeks raporu boyunca neredeyse aynı devam ettirmiştir.

GFSI hesaplanması yapılırken satın alınabilirlik, kullanılabilirlik, kalite ve güvenlik ve sürdürülebilirlik başlıkları altında hesaplanmanın yapıldığı çalışmanın önceki bölümlerinde bahsedilmiştir. Bu ana başlıkların alt başlıklarının ne oldukları, neye göre hesaplamalarının

yapıldığı ve alt başlıkların puanları Türkiye özelinde 2022 raporu üzerinden ayrı ayrı incelenecektir. Başlıklar kendi isimleri altında alt başlıklara ayrılmakta, alt başlıklar da kendi alt başlıklarına ayrılarak her bir birimin ayrı ayrı puanlaması alınmaktadır.

3.1 Satın Alınabilirlik

SATIN ALINABİLİRLİK 58,4		
	TÜRKİYE	113 ÜLKE ORTALAMASI
Ortalama Gıda Maliyetlerindeki Değişim	0	70,7
Küresel Yoksulluk Sınırının Altındaki Nüfus Oranı Puanı	97,8	76,6
Eşitsizliğe Göre Düzeltilmiş Gelir Endeksi Puanı	64,5	55,5
Tarım Ticareti	41,0	67,6
- Tarımsal ithalat tarifeleri	0	63,3
- Ticaret özgürlüğü	75,6	71,3
Gıda Güvenlik Ağı Programları	100	72,4
- Gıda güvenlik ağır programlarının varlığı	100	97,3
- Gıda güvenlik ağı programları için finansman	100	54,5
- Gıda güvenlik ağır programlarının kapsamı	100	68,1
- Gıda güvenlik ağı programının işleyişi	100	64,6

Kaynak: Economist Impact, Küresel Gıda Güvenliği Endeksi, 2022

3.2 Kullanılabilirlik

KULLANILABİLİRLİK 65,3		
	TÜRKİYE	113 ÜLKE ORTALAMASI
Tarımsal Girdilere Erişim	75,3	57,6
- Çiftçiler için finansmana ve finansal ürünlere erişim	100	74,3
- Çeşitlendirilmiş finansal ürünlere erişim	100	54,9
- Tarım üretici fiyatları	0	23,7
- Uzatma hizmetlerine erişim	100	79,2

- Topluluk kuruluşları	100	83,6
- Kadın çiftçileri güçlendirmek	50	29,3
Tarımsal Araştırma ve Geliştirme	51,5	47,1
- Tarımsal araştırma ve geliştirmeye yönelik kamu harcamaları	30,4	29,2
- Tarım teknolojisine, eğitime ve kaynaklara erişim	54,7	54,3
- Yenilikçi teknolojilere bağlılık	66,7	54,9
Çiftlik Altyapısı	60,2	55,7
- Mahsul depolama tesisleri	100	85
- Sulama altyapısı	27,7	20,5
- Piyasa verilerine ve mobil bankacılığına erişim	56,1	66,3
Tarımsal Üretim Oynaklığı	85	68,7
Gıda Kaybı	61	75
Tedarik Zinciri Altyapısı	56,9	47,8
- Planlama ve lojistik	53,8	49,4
- Yol altyapısı	50	45,6
- Hava, liman ve demiryolu altyapısı	67,5	48,4
Arz Yeterliliği	100	61,9
- Gıda tedarik yeterliliği	100	58,5
- Kronik gıda yardımına bağımlılık	100	65,5
Erişimin Önündeki Siyasi ve Sosyal Engeller	43,0	58,7
- Silahlı çatışma	50	71,5
- Politik İstikrar Riski	20	51,6
- Yolsuzluk	25	39,4
- Cinsiyet eşitsizliği	69,4	65,5

Gıda Güvenliği ve Erişim Politikası Taahhütleri	52,5	47,1
- Gıda güvenliği stratejisi	100	60,2
- Gıda güvenliği ajansı	0	32,7

Kaynak: Economist Impact, Küresel Gıda Güvenliği Endeksi, 2022

3.3 Kalite ve Güvenlik

KALİTE VE GÜVENLİK 78,5		
	TÜRKİYE	113 ÜLKE ORTALAMASI
Diyet Çeşitliliği	57,7	52,5
- Nişastalı olmayan gıdaların payı	53,7	48,4
- Şeker Tüketiminin Payı	64,5	59,7
Beslenme Standartları	100	63,7
- Ulusal beslenme yönergeleri	100	42,5
- Ulusal beslenme planı veya stratejisi	100	69,0
- Beslenme etiketlenmesi	100	59,3
- Beslenme izleme ve gözetimi	100	77,9
Mikrobesin Mevcudiyeti	62,4	67,8
- A vitamininin diyetle bulunabilirliği	100	88,5
- Demirin diyetle bulunabilirliği	36,8	49,3
- Diyetle çinko bulunabilirliği	47,1	64,3
Protein Kalitesi	77,2	68,5
Besin Güvenliği	93,5	76,4
- İlgili gıda güvenliği mevzuatı	100	70,8
- Gıda güvenliği mekanizmaları	80,0	68,7
- İçme suyuna erişim	95,5	82,1
- Yiyecekleri güvenli bir şekilde saklama yeteneği	100	83,8

Kaynak: Economist Impact, Küresel Gıda Güvenliği Endeksi, 2022

3.4 Sürdürülebilirlik ve Uyum

SÜRDÜRÜLEBİLİRLİK VE UYUM 61,2		
	TÜRKİYE	113 ÜLKE ORTALAMASI
Maruziyet	69,1	67,9
- Sıcaklık artışı	82,2	70,5
- Kuraklık	25,0	42,7
- Su baskını	75,7	66,2
- Deniz seviyesi yükselmesi	99,5	97,3
Su	36,2	41,2
- Tarımsal su riski - miktar	25,0	40,9
- Tarımsal su riski - kalite	50,0	41,6
Kara	67,7	61,3
- Arazi bozulması	86,7	69,6
- Otlak	100	85,3
- Orman değişikliği	80,5	69,6
- Toprak organik içeriği	29,1	29,1
Okyanuslar, Nehirler ve Göller	27,5	41,5
- Ötrofikasyon	50,0	45,6
- Deniz biyoçeşitliliği	8,0	38,0
Uyum İçin Siyasi Taahhüt	65,8	55,8
- İklim finansmanı akışları	83,5	49,8
- Çevresel-ekonomik muhasebe uygulaması	100	58,4
- Erken uyarı önlemleri/iklim dostu tarım	0,0	44,2
- Maruz kalmayı yönetme taahhüdü	15,4	38,7
- Ulusal tarımsal uyum politikası	100	79,6
- Sürdürülebilir tarım	100	63,7

Afet Risk Yönetimi	100	55,7
- Haşere istilasası ve hastalık hafifletme	100	69,9
- Risk yönetimi koordinasyonu	100	39,7

Kaynak: Economist Impact, Küresel Gıda Güvenliği Endeksi, 2022

4.Sonuç ve Öneriler

Gıda insan yaşamının sürdürülebilmesi için en önemli unsurlardan birisidir. Aynı zamanda beslenme, insanın temel ihtiyaç ve hakkı olduğu bir unsurdur. Bu bağlamda insanların gıdaya ihtiyacı oldukları kadar bu ihtiyacı güvenli bir şekilde de ulaşmaları gerekmektedir. Güvenli gıda sadece dünümüzün ve bugünümüzün sorunu olarak dikkat çekmemekte, yarınlarımızın sorunu olarak da önemini koruyan bir konudur. Tarih boyunca dünya; savaş, ekonomik kriz, salgın hastalıklar gibi problemlerden dolayı gıda güvenliğinde problemler yaşamış ve bu durumdan yara almışlardır. Dünyada artan nüfus, enerji fiyatlarındaki yükseliş, salgın hastalıklar, savaş ve ekonomik krizler gibi makro etkenler tüm dünyayı, küreselleşmenin de artan etkisi ile beraber, sosyal ve ekonomik olarak etkisi altına almıştır. Bu sorunların etkisi altına aldığı en önemli ve büyük problemlerden birisi de gıda ve güvenliğidir. İnsanoğlu var olduğu sürece güvenli gıdaya olan ihtiyaç yadsınamaz bir gerçektir. Dünya üzerinde birçok ülke gıda güvenliği konusuna günümüzde çeşitli adımlar atmakta ve bu konu üzerinde uluslararası kuruluşlar araştırma ve tespitlerde bulunmaktadır. Birleşmiş Milletler Gıda ve Tarım Örgütü (FAO), Dünya Sağlık Örgütü (WHO), Avrupa Gıda Güvenliği Otoritesi (EFSA) gibi birçok kuruluş gıda güvenliği konusunda çalışmalar yapmakta ve birçok ülkede ofisleri bulunmaktadır. Türkiye de bu kuruluşlarda aktif olarak yer alan ülkelerden bir tanesidir.

Küresel Gıda Güvenliği Endeksi (GFSI), The Economist Dergisi'nin kardeş şirketi olarak tanımlanmış Economist Intelligence Unit (EIU) tarafından 2012 yılında oluşturulmuş bir endekstir. Endeks 100'den fazla ülkeyi çeşitli kriterleri hesaplamasına dahil ederek hesaplanan ve ülkeler arası kıyaslama yapılabilen bir endekstir. Endeks hesaplanırken satın alınabilirlik, kullanılabilirlik, kalite ve güvenlik, sürdürülebilirlik ve uyum başlıkları altında hesaplanıp, uluslararası hesaplama ve endeks yöntemleri göz önüne alınarak, aynı zamanda FAO, Birleşmiş Milletler, OECD, Dünya Sağlık Örgütü, Amerika Birleşik Devletleri (USDA) gibi kuruluşların araştırmalarına ilaveten EIU tarafından da yapılan araştırma sonuçlarına göre de oluşturulmaktadır. Endeks sonuçlarına göre listenin üst sıralarındaki ülkeler; ekonomik gelişmişlik ve satın alma gücü yüksek olan, siyasi istikrarın yüksek olduğu, altyapı ve ticaret

ağının gelişmiş olduğu ülkelerden oluşurken, alt sıraları bu standartlarda düşük kalmış ülkeler oluşturmaktadır. Türkiye ise endekste genel olarak orta sıraların biraz üstünde yer almıştır.

Son yayınlanan GFSI raporu göz önüne alındığında Türkiye; satın alınabilirlik kriterinden 58,4 puan almıştır. Bu kriterin puanı ile 113 ülke arasında 81. sırada yer almıştır. Türkiye'nin ortalamanın altında kaldığı tek kriter satın alınabilirlik kriteri olmuştur. Bunun nedeni Türkiye'nin ekonomik yapısındaki bozukluk ve düşüklükten kaynaklanmaktadır. Küresel yoksulluk sınırının altındaki nüfus oranının yüksek olması, tarım ticaretindeki düşüklüğü gibi problemler bunun nedeni olarak görülmektedir. Gıda güvenlik ağı programları alt başlığından Türkiye tam puan almış olsa da puanını toparlayamamıştır. Listede Türkiye'den çok daha kötü puanlara sahip olan ülkelerin de ortalamaya katıldığı göz önünde bulundurulursa, satın alınabilirlik kriterindeki yükselme Türkiye'yi listede üst sıralara taşıma potansiyeline sahiptir.

Kullanılabilirlik kriterine bakıldığı zaman Türkiye; 65,3 puan almıştır ve 113 ülke arasında 30. sırada yer almıştır. Türkiye'nin kullanılabilirlik kriterinde ortalamanın altında kaldığı alt başlıkları; tarım üretici fiyatları, gıda kaybı, silahlı çatışma, politik istikrar riski, yolsuzluk, cinsiyet eşitsizliği, gıda güvenliği ajansı kriterleridir. Burada özellikle öne çıkan düşüklük erişimin önündeki siyasi ve sosyal engeller kriteri altında oluşmuştur. Diğer kullanılabilirlik kriterlerine bakıldığı zaman da ortalamanın çok üstünde değerlere ulaşamayan Türkiye'nin tam puan aldığı alt başlık arz yeterliliği olmuştur.

Kalite ve güvenlik başlığında 113 ülke arasında 26. sırada olan başlıktan Türkiye, 78,5 puan ile ortalamanın bir hayli üstünde kalmayı başarabilmiştir. Diyet çeşitliliği kriterinde ortalamanın biraz üstünde puan almış ancak beslenme standartları ve besin güvenliğinden neredeyse tam puan almıştır. Türkiye'nin buradaki eksik noktası mikrobeyin mevcudiyeti kriterine olmuştur. A vitamininin diyetle bulunabilirliği tam puan alırken, demirin diyetle bulunabilirliği ve diyetle çinko bulunabilirliği kriterlerinde ortalamanın altında kalarak düşük puan almıştır.

Sürdürülebilirlik ve uyum başlığı altında 113 ülke arasında 26. sırada yer alan Türkiye, 61,2 puan almıştır. Ortalamanın bir hayli üzerinde bir puan gibi gözükse de kuraklık, tarımsal su miktar ve kalitesindeki risk, organik toprak içeriği, deniz biyoçeşitliliği, iklim dostu tarım, maruz kalmayı yönetme taahhüdü gibi kriterlerden bir hayli düşük puan almış ve ortalamanın altına kalmıştır. Sürdürülebilir tarım, haşere istilası ve hastalık hafifletme, risk yönetim koordinasyonu gibi kriterlerden tam puan alması, sürdürülebilirlik ve uyum başlığının puanının yükselmesini sağlamıştır.

Türkiye'nin genel puanına bakıldığı zaman 65,3 puan ile 49. sırada yer almıştır. 4 ana başlık üzerinde en düşük puana sahip başlık satın alınabilirlik iken, en yüksek puanı kalite ve güvenlik başlığı almıştır. Türkiye'nin alt başlıklar özelinde de bakıldığında birçok yönden eksik olmasına rağmen, çoğunluk kriterde ortalamanın üstünde puanlar almasının sebebi olarak; endekse katılan 113 ülke arasında birçok kriterde bir hayli düşük puan alan ülkelerin yer alması gösterilebilir. Ancak buna rağmen Türkiye gibi bir ülkenin endekste neredeyse orta sırada yer alması birçok eksikliğin ve yanlışlarının olduğunu kanıtlar niteliktedir. Endekste yer alan kriterlere de bakıldığı zaman ekonomik gelişmişlik seviyesinin çok önemli olduğu ve dolaylı olarak neredeyse tüm kriterlere etkisinin olabileceği söylenebilir.

Türkiye'nin gıda güvenliği konusunda daha iyi duruma gelmesi ve endeks puanını arttırarak listenin üst sıralarına çıkabilmesi için çeşitli ekonomik ve sosyal olarak iyileştirmelere ihtiyaç duymaktadır. Bu bağlamda Türkiye özelinde eksik olan konular üzerinden politika önerileri sunmak gerekirse; ülkede kişi başına gelirin yükseltilmesi ve gelirin eşit şekilde dağıtılması çok önemlidir. Bireylerin gelirlerindeki artış gıdaya olan erişebilirliklerini ve gıda ihtiyaçlarını karşılamada en büyük rolü üstlenmektedir. Klasik iktisat teorisi göz önüne alındığında bireylerin gelirlerindeki artış tüketicilerin talep ve harcamalarını arttıracak bu sayede ulaşılabilirlik de artmış olacaktır.

İnsanların güvenli gıdaya ulaşmaları için üretim çok önemlidir. Özellikle Türkiye gibi ülkelerde buğday, mısır, arpa, soya gibi gıdanın temelini oluşturan tahıllarda dışa bağımlılığın yüksek olması gıda güvenliği için bir dezavantaj oluşturmaktadır. Tarıma elverişli arazilere sahip olan Türkiye'nin kendi kendine yetecek kadar ürettiği ürünleri, katma değer üretecek şekilde kapasitesini arttırması dışa bağımlılığını azaltabilir. Bu durumun faydası olarak, döviz kurunun da yüksek olduğu Türkiye'de, ithal etmek yerine yurt içi üretimin talebi karşılarken ticaret hacminin büyümesine de olan katkısı kuşkusuz gıda fiyatlarında aşağı yönlü bir etki oluşturur. İnsanların gıdaya ulaşması için önündeki en büyük engellerden birisi olan fiyatın da düşmesi, gıdaya olan ulaşımı kolaylaştıracaktır. Tarımsal üretimin desteklenmesi, tarımsal üretim alt yapısı oluşturulması ve tarımın geliştirilmesi için güçlü bir kaynak oluşturulması verimliliği arttırarak üretim artışına katkıda bulunabilir.

Gıda güvenliğinin önündeki bir diğer risklerden birisi kriz ve şoklardır. Türkiye'nin bu tarz durumlara sürekli olarak hazırlıklı olması ve iyi yönetmesi gerekmektedir. Örneğin; yağlı tohumun ithal edildiği Rusya ve Ukrayna arasındaki çıkan savaş nedeniyle Türkiye'de yağ fiyatları artmış, tedarik sıkıntısı yaşanmış ve bir yağ krizi oluşmuştur. İlaveten tüm dünyayı

etkisi altına alan pandemi süreci veya deprem gibi doğal afetlerde de gıda güvenliğinin sağlanması bir hayli zor olmuştur. Bu durumların önüne geçebilmek adına, ihtimaller artırılarak acil eylem planları oluşturulabilir, kriz yönetimi için planlamalar daha öncesinden yapılabilir.

Kaynakça

- Arıkan, Y., & Tozkoparan, İ. B. (2022). KÜRESELLEŞME SÜRECİNDE TÜRKİYE'DE GIDA GÜVENLİĞİ. *USBAD Uluslararası Sosyal Bilimler Akademi Dergisi*, 458-480.
- Economist Impact. (2022). *Global Food Security Index 2022*. The Economist Group.
- T.C. KÜTAHYA VALİLİĞİ İL GIDA TARIM VE HAYVANCILIK MÜDÜRLÜĞÜ. (2015). GÜVENİLİR GIDA. Kütahya, Türkiye.
- Ünlü, D., Bayır, A., & Bayır, G. (2022). Koruyucu Gıda Katkı Maddeleri ve Sağlığa Etkisi. *Akademik Et ve Süt Kurumu Dergisi*, 55-68.
- Yürekli, Y., Sancak, A. Z., Keskin, G., Dönmez, D., Kalanlar, Ş., Aygören, E., & Canik, F. (2014). Küresel Gıda Güvenliği Endeksi ve Türkiye. *XI. Ulusal Tarım Ekonomisi Kongresi*, (s. 139-144). Samsun.

TOUCH-LESS TOUCH SCREEN: MODERN TECHNOLOGY FOR A SMART WORLD

Moses Adeolu AGOI

Lagos State University of Education, Lagos Nigeria.

ORCID ID: 0000-0002-8910-2876

ABSTRACT

Wow! Everybody is amazed by the evoking technology of 'touch-less touch screen', thanks to EllipticLabs innovation. EllipticLabs innovative technology allows the control of electrical equipments through a simple user interface without touching them. This technology is based on the application of optical pattern recognition using an optical matrix sensor to detect hand or finger motions. The optical matrix sensor is linked with a digital image processor which interprets the patterns of the motions and invariably sends the results as signals in order to control devices, machinery or appliances. This paper is focused on touch-less touch screen technology. The paper discussed the concept behind the touch-less human/machine user interface. The paper also highlighted some applications of the touch-less interface. In order to collect useful information for the paper discussion, carefully constructed questions were administered to respondents using online Google form questionnaire instrument. The responses gathered were subjected to reliability analysis by experts. Conclusively, the paper inferred that with the use touch-less touch screen technology, users get the flexibility to use their systems appropriately.

Keywords: Technology, Touch-less Touch screen, User Interface, Smart World.

ÜÇÜNCÜ YAŞ TURİSTLERİN YAŞADIKLARI SEYAHAT GÜÇLÜKLERİ VE ÇÖZÜM ÖNERİLERİ

SENIOR TOURISTS: TRAVEL CHALLENGES AND SOLUTION PROPOSALS

Funda ODUNCUOĞLU

Doç. Dr. Öğr. Üyesi, Aydın Adnan Menderes Üniversitesi

ORCHİD NO: 0000-0003-3273-8651

Aylin TOPUZ

YL, Aydın Adnan Menderes Üniversitesi

ORCHİD NO: 0009-0002-6628-1522

Deniz ÖZGÜN

YL, Aydın Adnan Menderes Üniversitesi

ORCHİD NO: 0009-0009-5166-3537

Neşe GÜL

YL, Aydın Adnan Menderes Üniversitesi

ORCHİD NO: 0009-0005-0201-8188

ÖZET

Demografik değişimler ışığında dünya nüfusu hızla yaşlanmaktadır. Buna bağlı olarak turizm endüstrisinde son yıllarda gelişim gösteren sağlık turizmi kapsamında, yeni bir pazar olarak ele alınan üçüncü yaş turizmi, diğer yaş gruplarındaki turistlerden farklı ihtiyaçlara gereksinim duymaktadır. Üçüncü yaş turistler seyahat eden yaşlı nüfusunun artması dışında önceki kuşaklara göre daha sağlıklı, maddi açıdan özgür, fiziksel olarak aktif ve seyahat etmeye oldukça istekli olduğu için önemli bir yere sahiptirler. Üçüncü yaş turistlerin seyahat motivasyonlarının ve seyahat esnasında yaşadıkları güçlüklerin ele alınıp iyi bir şekilde analiz edilmesi, bu yaş grubunda bulunan bireylerin taleplerini karşılamak ve turizm faaliyetlerine katılımı arttırmak açısından oldukça faydalı olacaktır. Bu çalışmanın amacı yaşanan güçlüklerin genel olarak derlenerek, ortaya çıkan bulgular dahilinde çözüm önerileri sunmaktır.

ABSTRACT

According to future demographic forecasts, seniors will gradually feel healthier, wealthier, more educated, and more independent. Retirement will bring more free time and less responsibility, according to experts. As a result, the elderly become more eager to travel, creating a sizable market for the travel and tourism sector. The reasons why seniors choose to travel differ from those of other age groups while still exhibiting similarities. Due to this, the challenges and methods for solving them that senior travelers experience are likewise different. The challenges faced by senior tourists and potential solutions are discussed in this review study.

Anahtar Kelimeler: Health Tourism, Senior Tourism, Travel Challenges

1. GİRİŞ

Turizm kavramı deniz-güneş-kum üçlüsüne dayanan ve kitle turizmi olarak adlandırılan mevcut algısını korusa da, son yıllarda değişen demografik yapılar ve farklılaşan ihtiyaçlara göre turizm talebinde farklılaşma ve çeşitlenme olduğu görülmektedir (Emekli, 2002). İhtiyaçları karşılamak ve bundan kaynaklanan talepler doğrultusunda turizm endüstrisi, farklı turizm ürünleri tasarlamaya ve sunmaya karar vermiştir (Formica, 2002; aktaran Albayrak, 2013). Bu ihtiyaçlara istinaden son 30 yılda popüler hale gelen yeni bir turizm kavramı ortaya çıkmıştır. Tedavi, korunma, rehabilitasyon veya sağlığı geliştirme hizmetleri amacıyla başka destinasyonlara yapılan ziyaretler olarak tanımlanabilecek sağlık turizmi kavramı; termal turizm, medikal turizm, üçüncü yaş turizmi ve engelli turizmi olmak üzere dört alt kategoriden oluşmaktadır (Sağlık Turizmi Kurulu, 2015). Fakat bazı kaynaklarda dental turizm, mental sağlık turizmi gibi alt kategorilerin de sağlık turizmi kapsamında ele alındığı görülebilmektedir.

Dünya genelinde değişen demografik yapı ve nüfusun yaşlanması, yaşlı nüfusun eskiye göre daha fazla seyahat etmesiyle birlikte turizm için yeni bir talep yaratmaktadır. Yaşlı nüfusun artması ile emekli sayısında da artış görülmektedir (Tufan vd.,2017) Maddi olanakları ve bolca zamanı olan emekli bireyler, çalışma hayatında fırsat bulamadığı yeni kültürleri tanıyarak gezmek, görmek, eğlenmek ihtiyaçlarını yaşlılık döneminde gidermektedir (Tufan vd.,2017). Günümüzde yaşlı bireylerin sağlık durumu 75 yaşından sonra bozulmaya başlamakta ve bu da “aktif yaşlı” kavramının ortaya çıkmasına yol açmaktadır (Tufan vd.,2017). Böylelikle üçüncü yaş turizmi kavramı sağlık turizmi türleri arasına girmiştir (Tengilimoğlu, 2013).

2. ÜÇÜNCÜ YAŞ TURİZMİ

Üçüncü yaş turizmi, belli bir yaşın üzerindeki kişilerin özellikle iş hayatı sona ermiş bireylerin ikamet ettikleri yerin dışında farklı destinasyonlara seyahat etmeleridir (Özkan, 2014). Başka bir tanıma göre üçüncü yaş turizmi, 65 yaş üstü kişilerin dahil olduğu turistik faaliyetleri içeren bir turizm şeklidir (Hussein ve Saç, 2008). Üçüncü yaş turistleri hem yurtdışı hem de yurtiçi seyahatlerde önemli bir grup haline gelmişlerdir. Yaş grupları yıllar bazında incelendiğinde, tüm dünya genelinde nüfusun hızla yaşlanmakta olduğu belirgin bir şekilde ortadadır. Teknolojik ve tıbbi gelişmelerin ışığında, yaşlanan nüfusun sağlık durumlarında bozulmalar yaşamaları ileri yaşlarda meydana gelmektedir. Üçüncü yaş grubu sadece nüfus artışı açısından değil, önceki kuşaklara göre daha aktif, maddi açıdan rahat ve seyahat etmeye oldukça istekli durumda oldukları için de önemlidir (Jang vd., 2009). Böylelikle aktif yaşam tarzları ve seyahat için harcanabilir gelirleri dikkate alındığında bu yaş grubu bireyler önemli bir turizm potansiyeli taşımaktadır (Kim ve Kim, 2018). Avrupa Birliği İstatistik Kurumuna (Eurostat) göre 65 yaş ve üstü kişiler diğer yaş gruplarına göre daha fazla seyahat etmekte ve harcama yapmaktadır (Tufan vd.,2017). Örneğin Almanya’da 60-69 yaş grubunda bulunan kişilerin %76’sı, 70 yaş üzeri grupların %63’ü seyahat etme isteğinde oldukları ortaya konulmuştur (Huber, 2019). Türkiye’de pandemi öncesi istatistik verileri incelendiğinde ise 65 yaş üstü kişiler 2019 yılında 94 bin geceleme ve 5 bin seyahat ile bir önceki yıla göre %20 artış göstermiştir (TUİK, 2019). Dünya Sağlık Örgütü’nün oluşturduğu “Yaşlı Dostu Şehir” uygulamaları küresel anlamda yaygınlaşmakta ve Türkiye’de de çeşitli belediyelerin uygulamaya başladıkları bilinmektedir (Kozak vd, 2019)

Literatür incelendiğinde üçüncü yaş turizminin yaş grubu sınıflandırması konusunda bir fikir birliğinin olmadığı anlaşılmaktadır. Bu nedenle üçüncü yaş turistleri tanımlamak için bazı belirleyici unsurlar vardır (Patterson ve Balderas, 2018). Dünya Sağlık Örgütü yaşlı tanımını

65 ve üzeri yaş olarak bildirmiştir (WHO, 2015). Avrupa Birliği raporlarında üçüncü yaş turistleri 55 yaş ve üstü daha geniş bir yaş grubunda ifade edilmektedir (European Commission, 2014). Yaşlanmanın bazı kısımlara ayrılarak irdelenmesini ileri süren araştırmalar mevcuttur. Örnek olarak, Sniadek (2006) 55-64 yaş arası gruba erken emekliler, 65-74 yaş arası gruba emekliler, 75-84 yaş arası grubu olgun yetişkinler, 84 yaş ve üzeri grubu ise ihtiyarlık kavramı olarak tanımlamıştır. Yaşam sirkülasyonu olarak konuya yaklaşan Laslett (1991), yaşamın bir, iki, üç ve dördüncü yaş dönemlerine sınıflandırılabilirliğini ifade etmiştir. Birinci yaş: çocukluk ve gençlik zamanını, ikinci yaş: evlenme ve iş hayatı gibi sorumlulukların üstlenildiği yetişkinliği, üçüncü yaş: bu alınan sorumluluk durumunun önemli bir kısmının sona erdiği yaşlılığı, dördüncü yaş: ilerleyen yaş nedeniyle sağlık durumlarında bozulma başlaması nedeniyle ihtiyarlığı temsil etmektedir (Laslett, 1991). Araştırmalarda bulunan farklılık durumları göz önüne alınarak, Birleşmiş Milletler Dünya Turizm Örgütüne göre üçüncü yaş grubundaki turistler için asgari yaş sınırı 50 yaş olarak belirlenmiştir ve bu yaşı aşan kişiler üçüncü yaş turist olarak kabul edilmektedir (<http://www.unwto.org>).

Üçüncü yaş turistlerin seyahat motivasyonları profili, tercihleri, ihtiyaçları ve gereksinimleri diğer yaş gruplarından farklı şekilde ele alınır. Üçüncü yaş turistleri seyahat etmeye teşvik eden nedenlerden bir kaçısı: yılın yorgunluğunu atma , tarihi yerleri ziyaret etme (Lehto vd., 2008; Anderson ve Langmeyer, 1982), aile ve akrabalarla gezmek ve dolaşmak (Romsa ve Blenman, 1989), yeni yerleri görmek isteme (Rai Utama, 2014; Wang, 2006; Shoemaker, 2000), hayatsal uğraşlar ve başarı gibi yeni deneyimler yaşama (Muller ve O’Cass, 2001), kişisel anlamda gelişmek (Wu, 2003), geçmişe dönük anılar (Sellick, 2004), sosyalleşme ile her gün yaşadığı rutin hayattan kaçış isteği (Ryu, Hyun ve Shim, 2014; Hsu, Cai ve Wong, 2007) olarak sıralanabilir. Yapılan çalışmalara göre üçüncü yaş turistlerinin motivasyonlarını belirlemek için itme-çekme faktörleri de kullanılmıştır. Araştırmalara göre en sık rastlanan itme faktörleri rahatlama ve dinlenme, kaçış, yenilik arayışında bulunma, sosyalleşme, egzersiz ve dinamikleşme, nostalji, akrabalar ve arkadaşlar ile vakit geçirmek (Chen ve Wu, 2009). Çeken faktörler arasında: temizlik ve hijyen, güvenilirlik, hava koşulları, seyahat maliyeti, konforlu trafik şartları, alışveriş olanakları, sağlık tesisleri, tarihsel ve kültürel geçmiş ve yapay olmayan ortam güzellikleri göze çarpmaktadır. (Alen vd., 2014).

3. ÜÇÜNCÜ YAŞ TURİSTLERİN YAŞADIKLARI SEYAHAT GÜÇLÜKLERİ

3.1 Literatür İncelemesi

Üçüncü yaş turistlerin yaşadıkları seyahat güçlükleri ile ilgili birçok araştırma literatürde mevcuttur. Yaşanılan seyahat güçlükleri aşağıda bulunan Tablo 1’de sunulmuştur.

Tablo 1: Üçüncü Yaş turistlerin yaşadıkları seyahat güçlükleri

Yazar ve Araştırma Ülkesi	Araştırma Sonucu
Lai, Li ve Harrill (2013) Çin	Ulaşım problemleri Yalnız seyahat etmek istememe

	Dil Bariyeri
Nielsen (2016) İspanya	Yaş algısı
Gao ve Kerstetter (2016) Çin	Kültür şoku Kısıtlı bilgi Güven/Özgüven
Albayrak (2016) Türkiye	Yiyecek ve içecek sorunları
Sert (2019) Türkiye	Seyahate bütçe ayıramama

3.2 Seyahat Güçlükleri

Crawford, Jackson ve Godbey (1991) içsel, kişilerarası ve yapısal kısıtlar olarak adlandırılan üç kategoriden oluşan hiyerarşik bir modeli önermişlerdir. Üçüncü yaş potansiyel turistlerin ilk olarak içsel engellerle, daha sonrasında kişilerarası engellerle ve son olarak da yapısal engellerle karşılaştığı kabul edilmiştir (Chen vd., 2013).

3.2.1 İçsel Kısıtlar

Üçüncü yaş turistlerinin, farklı bir lokasyonda turistik faaliyet geçirebilmesi için en önemli etken şüphesiz ki sağlık durumlarının elverişli olmasıdır (Fleischer ve Pizam, 2002; Huber vd., 2018). Üçüncü yaş turistler artan yaşları ile birlikte ortaya çıkan sağlık durumlarının iyi olması dahilinde seyahat etme isteği gösterecektir. Yapılan araştırmalarda ileri yaştaki insanların sağlık problemlerinin süresinin oldukça uzun olduğunu, para ve zamanın ikinci planda ve daha az önemli olduğunu vurgulamıştır (Nielsen, 2016).

Gao ve Kerstetter 'in (2016) yaptığı araştırmaya göre araştırma evreninde bulunan 1950-1960 yılları arasında doğmuş olan ve şu anda üçüncü yaş grubuna giren kişiler, turizm kavramı hakkında bir bilgi sahibi olmadıklarını belirtmişlerdir (Gao ve Kerstetter,2016). Bu durum içsel bir kısıt olarak karşımıza turizm ve faaliyetleri hakkında üçüncü yaş turistlerin çok az fikir sahibi olduğunu çıkarmaktadır. Ayrıca aynı çalışmada ortaya çıkan bulgular ışığında bu yaş grubunda bulunan turistlerin, seyahat etmek istedikleri yerler hakkında medyada çıkan olumsuz

haberlerin kendilerinde güvenlik hakkında endişe yarattığını belirtmişlerdir (Gao ve Kerstetter,2016). Yapılan bu araştırmada üçüncü yaş turistlerin bir diğer yaşadığı içsel kısıt olarak kültür şoku karşımıza çıkmaktadır (Gao ve Kerstetter,2016). Farklı ülkelere ve kültürlere meraklı olan üçüncü yaş turistler, seyahat ettikleri destinasyonlarda karşılımları çıkan değişik kültürler ve azınlık grupların yaşam şekilleri karşısında kültür şoku yaşamaktadır. Bu deneyim bazı üçüncü yaş bireylerde özgüven problemi olarak ortaya çıkmaktadır (Gao ve Kerstetter,2016). Bu yaş grubunda bulunan bireyler uzak destinasyonlara seyahat edecekleri zaman karayolu ulaşımından ziyade havayolu ulaşımını tercih etmektedirler (Sert, 2019). Bu sebeple seyahat güçlüğü olarak karşımıza çıkan ulaşım faktörü üçüncü yaş turistleri etkilemektedir (Sert, 2019).

Nielsen (2016) yaptığı çalışmada yaş algısının turizm faaliyetlerinde içsel bir kısıtlama olduğunu belirtmiştir. Yaşam döngüsü olarak çalışma hayatını bitirmiş ve emekli olmuş üçüncü yaş turistler, diğer yaş grubunda bulunan turistlere göre farklı eğilimler göstermektedir (Nielsen, 2016). Turizm talebi olarak ana akım turizm eğilimlerini takip ettiklerini fakat yaş algısı nedeniyle seyahat davranışları etkilendiği için diğer turistlerden bir farklı dereceye kadar takip ettikleri belirtilmiştir (Nielsen, 2016).

3.2.2 Kişilerarası Kısıtlar

Seyahat kısıtları arasından bir tanesi de kişilerarası kısıtlar olarak tanımlanmaktadır (Crawford vd., 1991). Kişiler arası kısıtlardan en dikkat çeken, üçüncü yaş turistlerin seyahate çıkarken tek başına yolculuğa çıkmaktan çekinmeleridir. Bu bağlamda turistlerin güçlük yaşadığı durum yanlarında birilerini isteme, birileriyle seyahat etme isteği / yanında birine ihtiyaç duyduğunda yanında kimseyi bulamamasıdır (Sert, 2019). Üçüncü yaş turistler seyahate çıkma isteğinde bulunurken yanına arkadaş bulamaması, eşlerinin kaybı ya da arkadaşlarının/ eşinin isteksizliği kişilerarası kısıtlar arasında önemli rol oynamaktadır (Sert, 2019).

3.2.3 Yapısal Kısıtlar

Üçüncü yaş turistlerin turizm faaliyetlerini gerçekleştirmeleri bazı durumlarda çok rahat olamamaktadır. Konforlu ve huzurlu bir şekilde turistik faaliyette bulunmalarına engel olabilecek etkenlerden içsel kısıtlamaların yanında yapısal kısıtlar da olabilir. Turistik faaliyet gerçekleştirecek birey ilk olarak takvimsel olarak planlama yapar. Zamanı geldiğinde gerçekleştirilecek olan faaliyet gerçekleştirmeden öncesi ve faaliyet esnasında olumsuz yönde devreye giren kısıtlamalara yapısal kısıtlamalar adı verilir (Gao ve Kerstetter, 2016).

Üçüncü yaş turistlerinin birçoğunda yabancı bir ülkeye seyahat ettiklerinde veya edeceklerinde farklı bir kültür ile karşılaşacaklarından tedirgin olurlar. Lai, Li, ve Harrill (2013) Amerika'yı ziyaret eden Çinli turistler ile yapmış olduğu çalışmada kişilerarası kısıt olmadığı bunu yerine İngilizce konuşamamanın başka bir deyişle dil bariyerinin önemli bir kısıt olduğunu ortaya koymuşlardır. Seyahat esnasında yardımcı olacak personelin üçüncü yaş turist ile aynı dilde anlaşamaması, bu bireylerin karşılımları seyahat güçlüğü olarak çıkmaktadır Lai vd.,2013). Ayrıca dil bariyeri üçüncü yaş turistlerin ulaşımında da sorunlar yaşamalarına neden olmaktadır (Lai vd., 2013)

Sert (2019) yaptığı çalışmada önemli yapısal kısıtlardan birinin maddi durum olduğunu belirtmiştir. Üçüncü yaş turistlerin seyahat için bütçe ayırma durumu her zaman mümkün olamamaktadır (Sert,2019). Bu yaş grubunda turistlerin hali hazırda emekli olması veya çalışma hayatı aktif olarak devam etmemesine rağmen sorumlu olduğu kişi/kişiler bulunması

dolayısıyla seyahat için para harcamak istememeleri önemli bir yapısal kısıt olarak karşımıza çıkmaktadır (Sert, 2019).

Üçünü yaş turistlerinin tercih ettikleri turizm merkezleri veya işletmelerinde beslenme ihtiyaçlarını karşılarken birçok sorun yaşamaktadır (Albayrak, 2014). Birçok yaşlı insanın beslenmesine dikkat etmesi gereken hastalıkları olduğu düşünüldüğünde (hipertansiyon, diyabet vb.) bu grubun konaklayacakları tesiste her yemek menüsünü tüketebilmeleri mümkün olamamaktadır. Otel restoranlarında yemeklerin fazla yağlı ve kalorili olması üçüncü yaş turistlerin sağlıkları için istenmeyen bir durumdur (Albayrak, 2014). Bu yaş grubu için turizm işletmelerinin restoranlarında diyabetik ürünlerin yer almaması veya diyabetik menülerin yer almaması, şeker hastaları başta olmak üzere bu şekilde beslenebilecek üçüncü yaş turistler için olumsuz bir seyahat güçlüğüdür (Albayrak, 2014).

4. SONUÇ VE ÖNERİLER

Üçüncü yaş turistleri turistik faaliyet gerçekleştirebilmek amacıyla gerçekleştirecek oldukları seyahatler için birçok güçlük ile karşılaşabilirler. Bütçe (Sert, 2019), ulaşım (Lai vd., 2013), dil bariyeri (Lai vd., 2013) ve yiyecek-içecek (Albayrak, 2014) gibi ihtiyaçlar yapısal kısıtları oluşturmaktadır. İçsel kısıtlar olarak karşımıza çıkan seyahat güçlükleri: kısıtlı bilgi sahibi olma, güvenlik, özgüven, kültür şoku (Gao vd., 2016) ve yaş algısıdır (Nielsen, 2016). Kişilerarası kısıtlar incelendiğinde ise yalnız seyahat etmeme isteği ve seyahat için eşlikçi bulamama seyahat güçlüğü olarak vurgulanmaktadır (Sert, 2019).

Üçüncü yaş turistlerini, diğer turist grupları gibi düşünmemek gerekir. Diğer turistlerden farklı olarak yaş itibarıyla daha büyük yaşlarda oldukları için konaklama süresince sağlıklı kalabilmeleri gereklidir. Otel konaklaması süresince otel restoranlarının üçüncü yaş grubu turistlere hitap edecek şekilde hizmet verebilmesi gereklidir. Sağlıklı besinler ile üçüncü yaş grubu turistlerin sağlıklarını koruyabilmelidirler. Bunun yanında üçüncü yaş grubu turistleri kronik rahatsızlıklara sahip olabilirler. Yiyecek ve içecekler sayesinde kronik rahatsızlıklarını ilerletilmemelidir. Yiyecek ve içecek hizmetlerinde üçüncü yaş grubu turistlere hitap edebilen işletmeleri üçüncü yaş grubu turistleri tarafından tercih edilecektir.

Üçüncü yaş grubu turistleri, diğer turist gruplarından farklı olarak emekli kesimden oluşmaktadır. Emekli olan bireylerin vakit anlamında daha alternatif olabilmektedir. Bu yüzden istedikleri bir zaman diliminde seyahat edebilirler. Üçüncü yaş turistleri emekli bireylerden oluştukları için vakit anlamında bol zamanları olurken, bütçeleri rahat olamayabilir. Turistik faaliyet gösterecek düzeyde bir birikime ya da bütçeye sahip olmayabilirler. Bu yüzden üçüncü yaş grubu turistlere hitap edecek şekilde düşük bütçeli paket programların tur operatörleri tarafından sezonun farklı zaman aralıklarında organize edilerek turizm faaliyetlerini düzenleyebilirler.

Üçüncü yaş grubu turistleri seyahatlerini gerçekleştirirken genelde bir eş, arkadaş ararlar. Tek başlarına ulaşım yapmak çok da kolay değildir. Bu yüzden evli ise eş, bekar ise arkadaş seçimi oldukça önemlidir. Bu durumda eşlerin veya arkadaşların fikirleri de aynı olmayabilir. Tur şirketlerinin her zaman farklı alternatifleri olmalıdır ki, eşlere ya da arkadaş gruplarına hitap edebilsinler.

Üçüncü yaş turistler seyahat esnasında bazı olumsuz faktörlerle karşılaşmaktadırlar. Bu yaş grubunun endişe duyduğu başka bir konu da ulaşım konusudur. Yaşa bağlı olarak uzun yolculuklarda rahat edemeyecekleri için uçak ile seyahat etmek tatillerini daha cazip hale getirecektir. Seyahat acenteleri bu durumu göz önünde bulundurarak uçaklı paket programlar

hazırlayarak bu yaş grubu bireylere sunabilirler. Ayrıca havayolu şirketleri üçüncü yaş grupları için indirimli kampanyalar yaparak, kişilerin seyahat motivasyonlarını arttırarak ulaşım gücünü ortadan kaldıracaklardır.

Bu yaş grubu turistlerin katılacağı paket programlarda anadillerini konuşarak, her türlü sorun ile ilgilenen profesyonel turist rehberlerinin bulunması üçüncü yaş turistlerin dil bariyeri ve özgüven güçlüklerini ortadan kaldırabilir. Ayrıca tur şirketlerinin gidilecek destinasyon ile ilgili çeşitli iletişim kanallarıyla ayrıntılı olarak bilgi vermesi üçüncü yaş turistlerinin bilgi kısıtlılığı gücünü çözmesi açısından uygun bir adım olacaktır.

Yukarıda bahsedilen seyahat güçlüklerinin ortadan kaldırılması bireylere, turizm işletmecilerine ve seyahat acentelerine bağlıdır. Turizm paydaşlarının her zaman alternatif fikirleri olmalıdır ve her kesimden turist grubuna hitap edebilmelidirler.

KAYNAKÇA

1. Akbaş, Y. Z., Kaya, M., & Doğan, S. (2018). Artvin'in üçüncü yaş turizmi potansiyelinin belirlenmesine yönelik bir araştırma.
2. Albayrak, A. (2014). Üçüncü yaş turistlerinin otellere bağlı restoranlarında yiyecek ve içecekler ile ilgili karşılaştıkları sorunlar. *Balıkesir Üniversitesi Sosyal Bilimler Enstitüsü Dergisi*, 17(31), 345-368
3. Alén, E., Domínguez, T., & Losada, N. (2012). New opportunities for the tourism market: Senior tourism and accessible tourism. *Visions for global tourism industry: Creating and sustaining competitive strategies*, 139-166.
4. Arıcı, F. (2019). Türkiye'de üçüncü yaş turizm potansiyeli ve kaynak kullanımı. *Doğu Coğrafya Dergisi*, 24(42), 123-138.
5. Aydemir, B., & Kılıç, A. G. S. N. Dünyada ve Türkiye'de Üçüncü yaş turizmi Third age tourism in Turkey and in the World.
6. Cengiz, F., & Kantarcı, K. (2013). Üçüncü yaş turistlere yönelik turistik ürün önem-performans analizi. *Uluslararası Alanya İşletme Fakültesi Dergisi*, 5(2), 29-35.
7. Çavuşgil Köse, B. (2015). Turizm perspektifinde deneyimsel pazarlamanın davranışsal niyetler ve tatmin üzerindeki etkisi: Üçüncü yaş grubu turistler üzerinde bir araştırma
8. Gao, J., & Kerstetter, D. L. (2016). Using an intersectionality perspective to uncover older Chinese female's perceived travel constraints and negotiation strategies. *Tourism Management*, 57, 128-138.
9. Godbey, G., Crawford, D. W., & Shen, X. S. (2010). Assessing hierarchical leisure constraints theory after two decades. *Journal of Leisure Research*, 42(1), 111-134.
10. Huber, D. (2019). A life course perspective to understanding senior tourism patterns and preferences. *International Journal of Tourism Research*, 21(3), 372-387

11. Huber, D., Milne, S., & Hyde, K. F. (2018). Constraints and facilitators for senior tourism. *Tourism management perspectives*, 27, 55-67.
12. Jackson, E. L., Crawford, D. W., & Godbey, G. (1993). Negotiation of leisure constraints. *Leisure sciences*, 15(1), 1-11.
13. Kasalak, M. A., & Kasalak, Ç. Türkiye'deki Termal Turizmin üçüncü yaş turizmi açısından değerlendirilmesi. *Pamukkale Üniversitesi Sosyal Bilimler Enstitüsü Dergisi*, (53), 341-348.
14. Kılıçlar, A., Aysen, E., & Küçükgirgin, F. (2017). Demografik Değişimlerin Turizm Türleri Üzerindeki Belirleyici Etkisi: Üçüncü Yaş Turizmi. *Gazi Üniversitesi Turizm Fakültesi Dergisi*, (2), 80-100.
15. Nikitina, O., & Vorontsova, G. (2015). Aging population and tourism: socially determined model of consumer behavior in the "senior tourism" segment. *Procedia-Social and Behavioral Sciences*, 214, 845-851.
16. Nielsen, K. (2016). Retirees' tourism behaviour in Andalusia: stability and change in the first decade of the twenty-first century. *Anatolia*, 27(1), 16-27.
17. Patterson, I., & Balderas, A. (2020). Continuing and emerging trends of senior üzerine bir araştırma. *Selçuk Üniversitesi Sosyal Bilimler Enstitüsü Dergisi*, (42), 200-211.
18. Sert, A. N. (2019). Üçüncü yaş yerli turistlerin seyahat kısıtları ve motivasyonları
19. Temurçin, K., & Alaydın, N. Üçüncü yaş turist davranışlarının değerlendirilmesine yönelik çalışmalar: bir literatür incelemesi
20. Tengilimoğlu, D. (Ed.). (2013). *Sağlık turizmi*. Siyasal Kitabevi.
21. Tufan, İ., Köse, M. T., & Ayan, F. S. (2017). Türkiye ve üçüncü yaş turizmi. *Mehmet Akif Ersoy Üniversitesi Uygulamalı Bilimler Dergisi*, 1(1), 29-36
22. Zengingönül, O., Emeç, H., İyilikçi, D. E., & Bingöl, P. (2012). Sağlık Turizmi: İstanbul'a yönelik bir değerlendirme.tourism: A review of the literature. *Journal of Population Ageing*, 13(3), 385-399.

SPOR BİLİMLERİ FAKÜLTESİ ÖĞRENCİLERİNİN ZAMAN YÖNETİMİ İLE BİREYSEL YARATICILIKLARI ARASINDAKİ İLİŞKİNİN İNCELENMESİ

EXAMINATION OF THE RELATIONSHIP BETWEEN TIME MANAGEMENT AND INDIVIDUAL CREATIVITY OF SPORTS SCIENCES FACULTY STUDENTS

Ünal SAKİ

Dr. Arş. Gör, Ağrı İbrahim Çeçen Üniversitesi

ORCID NO: 0000-0003-4913-0693

ÖZET

Bu araştırmanın amacı; spor bilimleri fakültesi öğrencilerinin zaman yönetimi ile bireysel yaratıcılıkları arasındaki ilişkiyi incelemektir. Araştırmanın örneklemini 2021-2022 eğitim-öğretim yılında Ondokuz Mayıs Üniversitesi Spor Bilimleri Fakültesinde öğrenim gören 106'sı kadın, 157'si erkek 263 öğrenci oluşturmaktadır. Araştırmada veri toplama araçları olarak Alay ve Koçak (2002) tarafından Türkçe'ye uyarlanan Zaman Yönetimi Ölçeği ve Balay (2010) tarafından geliştirilen Bireysel Yaratıcılık Ölçeği kullanılmıştır. Verilerin analizinde iki bağımsız grup kıyaslamasında bağımsız örneklem t testi, ikiden fazla bağımsız grupların kıyaslanmasında ise Tek Yönlü Varyans Analizi ve Tukey çoklu karşılaştırma testi kullanılmıştır. Öğrencilerin zaman yönetimi ile bireysel yaratıcılıkları arasındaki ilişkiyi incelemek için ise Pearson korelasyon katsayısı kullanılmıştır. Araştırmanın sonucunda, öğrencilerin gelir durumu ve ikamet yeri değişkenine göre bireysel yaratıcılık puanları arasında, anlamlı farklılıklar tespit edilmiştir ($p>0,05$). Zaman yönetimi puanlarında ise herhangi bir anlamlı farklılık tespit edilmemiştir ($p>0,05$). Öğrencilerin zaman yönetimi alt boyutlarından zaman tutumları ($p<0,05$; $r=0,128$) ile bireysel yaratıcılıkları arasında pozitif yönde ve zaman yönetimi alt boyutlarından zaman harcattırıcılar ($p<0,05$; $r=-0,187$) ile bireysel yaratıcılıkları arasında negatif yönde düşük düzeyde bir ilişki olduğu saptanmıştır. Bu durum, öğrencilerin zamanlarını yapıcı kullandıklarında ve zamana karşı kendilerini sorumlu hissettiklerinde kişisel olarak orijinal fikirler ve atılımlar ortaya koyabildiklerini aksine zamanı verimli kullanmayıp boşa harcayanların sıradan ve tek düze fikir anlayışıyla hareket ettikleri söylenebilir.

Anahtar kelimeler: Spor, Zaman Yönetimi, Bireysel Yaratıcılık.

ABSTRACT

The purpose of this study is to examine the relationship between time management and individual creativity of sports science faculty students. The sample of the study consists of 263 students, 106 female and 157 male, studying at the Faculty of Sport Sciences of Ondokuz Mayıs University in the 2021-2022 academic year. In the study, Time Management Scale adapted to Turkish by Alay and Koçak (2002) and the Individual Creativity Scale developed by Balay (2010) were used as data collection tools. In the analysis of the data, independent samples t-test was used for comparing two independent groups, and a One-Way Analysis of

Variance and Tukey's multiple comparison tests were used for comparing more than two independent groups. The Pearson correlation coefficient was used to examine the relationship between time management and the individual creativity of the students. As a result of the research, significant differences were found between the individual creativity scores of the students according to the income status and place of residence variable ($p>0.05$). No significant difference was found in time management scores ($p>0.05$). It was determined that there was a low positive correlation between students' time attitudes ($p<0.05$; $r=0.128$) and their individual creativity, which is one of the time management sub-dimensions, and there was a low negative correlation between students' time wasters ($p<0.05$; $r=-0.187$), which is one of the sub-dimensions of time management, and their individual creativity. It can be said that when students use their time constructively and feel responsible for time, they can personally put forward original ideas and breakthroughs, on the contrary, those who do not use their time efficiently and waste their time, act with an ordinary and flat understanding of ideas.

Keywords: Sports, Time Management, Individual Creativity.

GİRİŞ

Son yıllarda eksikliği sürekli dile getirilen hususlardan biri olan (Özgen ve Doğan,1997) cinsiyet, ırk, inanç, yaş ve görev ayrımı ortaya koymadan tüm kesime aynı doğrultuda yaklaşan eğilim zaman olarak karşımıza çıkmaktadır (İmamoğlu ve Çimen, 1998). Zaman, fertlerin kişisel ve iş hayatlarında hedeflerine tesirli ve dokunaklı bir iz bırakabilmesi için strateji odaklı projelere yer verilmeli, ortak akıldan faydalanılmalı, kanalize edilmeli, eşgüdümsel olmalı ve sürekli varlığının farkında olunmalıdır (Erdem ve ark., 2005). Bu açıdan zaman yönetimi mevzusu, kişisel gelişim başlıkları içinde kayda değer önem taşımaya başlamıştır (Karaküçük, 2007). Zaman yönetimi, zamanın verdiği mesajları, yükümlülükleri, hazları ve toplumsal yaşamın içinde barındırdığı faaliyetleri birlikte sürdürebilecekleri şekilde düzenlenmesi olarak ifade edilmektedir (Özgen, 2002). Zamanı doğru yönetebilmek, insanın şahsına, mesleki yaşantısına, sessizlik ve coşkusuna, temel ihtiyaçlarının giderilmesine harcadığı zamanı istikrarlı bir şekilde devam ettirebilmesine bağlıdır (Sugötüren, 2011). Zamanı etkin yönetebilmek; kişisel, örgütsel kazanç ve yaratıcılık anlamında bir zorunluluğu beraberinde getirmesi (Sugötüren, 2011) zaman yönetiminin devamında üretim, yenilik ve yaratıcılık gibi kavramları destekleyerek pozitif etki oluşturduğu söylenebilir. Birçok varyasyon ve ilerlemelerin sıklıkla görüldüğü mesleki ortamda inceleyebilen, soruşturabilen, problemlere çare üretebilen, proaktif hareket eden, rahat ve yaratıcı fikir sunan bireylere ulaşabilme hissiyatı gittikçe büyümektedir (Gürgen ve Bilen, 2005). Bu çerçevede örgütler nihai hedeflerine yakınlaşabilmek, devamlılık kazanabilmek ve ayrıcalık oluşturabilmek için çalışanlarının bireysel yaratıcılık niteliklerine değer verirler (Kanbur ve Özyer, 2016). Bireysel seviyede yaratıcılık, kişinin karşısına çıkan bir problem durumunda şahsına ait tüm yönlerini sergilediği ve geçmişte yapmadığı veya yaptığının çok daha değişik versiyonunu ortaya koymaya uğraştığı zaman dilimidir (Telli, 2016). Ayrıca,

yaratıcı düşünme becerisinin, iyileştirilmesi de yaratıcılığı harekete geçiren kuvvetli bir faktördür. Yaratıcı düşünme becerisini ilerletmek adına etkinlikler icra edilmesi, fikir alışverişinde bulunulması gibi eylemlerin hayata geçirilmesi yaratıcılığa pozitif katkı sunacaktır (Amabile, 1983).

Bütün toplumsal yapılarda gerçekleşen dönüşüm ve ilerlemelerin getirmiş olduğu reaksiyon, eğitim alanında da göze çarpmaktadır (Akın, Çıray ve Sönmez, 2013). Zaman yönetiminin eğitim içindeki yeri düşünüldüğünde, bireylerin eğitim hayatı için ne kadar değerli olduğu anlaşılabilir. Özellikle üniversite eğitimi, öğrenciler açısından ayrı aktivite öğelerinin bir arada olabildiği ve fertlerin ileriki yaşlarında hafızalarında yer edecek bir dönemi ortaya koymaktadır. Bundan dolayı öğretim sürecinde faal bir konuma sahip bölümlerden biri olan spor bilimleri öğrencilerinin zaman yönetimi konusunda bilinçlenmesi ve zaman yönetimi hususunda öngörülerinin artırılması büyük önem taşır (Caz ve Ark., 2015). Bu bağlamda zaman yönetiminin etkin bir şekilde kullanımı sporcuların hem oyun içinde hem de sosyal yaşantılarında pratik çözümler üretme, özgün fikirler ortaya koyma gibi yaratıcılık düzeylerini geliştirerek buldukları ortamda ön plana çıkmalarını sağlayabilir. Buradan hareketle araştırmamızın amacı, spor bilimleri öğrencilerinin zaman yönetimi ile bireysel yaratıcılık düzeyleri arasındaki ilişkinin incelenmesidir.

YÖNTEM

Araştırma Modeli

Araştırma, spor bilimleri öğrencilerinin zaman yönetimi ve bireysel yaratıcılık algı düzeylerini ölçmenin yanında zaman yönetimleri ile bireysel yaratıcılıkları arasındaki ilişkiyi ortaya koyma amacı taşıdığından betimsel nitelikte ilişkiyel tarama modeli özelliği göstermektedir. Betimsel-ilişkiyel tarama modeli, ilgili olay ve olgular üzerinde herhangi bir değişiklik yapmadan betimlemekte ve bu şartlara neden olan değişkenlerin ilişkisi, etkisi ve düzeylerini tespit etmektedir (Kaya, Balay ve Göçen, 2012). Araştırmada ölçeklerin uygulanabilmesi ve verilerin toplanabilmesi için Ondokuz Mayıs Üniversitesi, Sosyal ve Beşerî Bilimler Etik Kurulu'ndan 25/02/2022 tarih ve 2022/90 sayılı kararı ile onay alınmıştır.

Araştırma Grubu

Araştırmanın evrenini, 2021-2022 eğitim-öğretim yılında Ondokuz Mayıs üniversitesi spor bilimleri fakültesinde öğrenim gören öğrenciler oluşturmaktadır. Örneklemi ise, basit tesadüfi örneklem yöntemi (Büyüköztürk, 2002) ile seçilen 106'sı kadın, 157'si erkek öğrenci olmak üzere toplam 263 öğrenciyi uygulanmıştır.

Veri Toplama Araçları

Araştırmada, kişisel bilgi formu, geçerlik ve güvenilirlik çalışmaları yapılmış "Zaman Yönetimi ölçeği" ve "Bireysel Yaratıcılık Ölçeği" kullanılmıştır. Kişisel bilgi formu, araştırmaya katılan öğrencilerin cinsiyet, aile gelir durumu, ikamet yeri, spor türü durumlarını içeren sorulardan meydana gelmektedir.

Zaman Yönetimi Ölçeği

Britton ve Tesser (1991) tarafından geliştirilen ve Alay ve Koçak (2002) tarafından geçerlik ve güvenirlik çalışmaları yapılmış olan “Zaman Yönetimi Ölçeği” 27 maddeden oluşmaktadır. Ölçeğin zaman planlaması, zaman tutumları ve zaman harcattırıcılar olmak üzere üç alt boyutu bulunmaktadır. Zaman planlaması alt ölçeğinde, sadece 16. madde tersine ifade olmak üzere 16 soru yer almaktadır. Zaman tutumları alt ölçeği, 3 tane (2, 6 ve 7.) ters madde olmak üzere 7 soru bulunmaktadır. Zaman harcattırıcılar alt ölçeği ise toplamda 4 madde ve hepsi tersine ifadelerden oluşmaktadır. Bu üç alt ölçekten alınan puanların toplamı zaman yönetimi ölçeğinin toplam puanını meydana getirmektedir. Zaman Yönetimi ölçeğinden elde edilen en düşük toplam puan 52, en yüksek toplam puan ise 123’tür. Ölçekteki ifadelerin puanlaması; “1: Hiç”, “2: nadiren”, “3: Bazen”, “4: Sık sık”, “5: Her zaman” şeklindedir (Alay ve Koçak, 2002). Bu araştırmada cronbach alpha güvenirlik katsayı değeri .72 olarak hesaplanmıştır.

Bireysel Yaratıcılık Ölçeği

Balay (2010) tarafından geliştirilen Bireysel Yaratıcılık Ölçeği tek alt boyut 16 maddeden oluşmaktadır. Ölçekte ters madde bulunmamaktadır. Ölçekte toplam puan üzerinde hesaplama yapılmaktadır. Puanlama, 5’li likert ölçeğine göre, “1: Kesinlikle Katılmıyorum”, “2: Katılmıyorum”, “3: Kararsızım”, “4: Katılıyorum”, “5: Kesinlikle Katılıyorum” şeklindedir (Balay, 2010). Bireysel yaratıcılık ölçeğinden elde edilen en düşük toplam puan 16, en yüksek toplam puan ise 80’dir. Bu araştırmada cronbach alpha güvenirlik katsayı değeri .94 olarak hesaplanmıştır.

Verilerin Analizi

Spor bilimleri öğrencilerinin zaman yönetimi ve bireysel yaratıcılık düzeyleri arasındaki ilişkiyi belirlemek amacıyla yürütülen araştırmada öğrencilerin ölçek maddelerine verdiği yanıtların iç tutarlılığını kontrol etmek amacı ile güvenirlik katsayıları (cronbach alpha) hesaplanmıştır (Tablo 1).

Tablo 1. Katılımcıların ölçek maddelerine verdikleri cevaplara ait iç tutarlılık katsayıları

Ölçek	İç Tutarlılık Katsayısı	Değerlendirme
Zaman Yönetimi Ölçeği	0,728	Orta Düzeyde Güvenilir
Zaman Planlaması	0,656	Orta Düzeyde Güvenilir
Zaman Tutumları	0,784	Orta Düzeyde Güvenilir
Zaman Harcattırıcılar	0,560	Orta Düzeyde Güvenilir
Bireysel Yaratıcılık Ölçeği	0,944	Yüksek Düzeyde Güvenilir

Verilerin istatistiksel değerlendirilmesi, başlangıçta normallik varsayımı Kolmogorov-Smirnov ve Shapiro-Wilk testi ile belirlenmiştir ($P>0,05$). Çalışmada, ölçek toplam puanlarının cinsiyete göre farklılık gösterip göstermediği T test ile aile gelir durumu, ikamet yeri, spor türüne göre farklılık gösterip göstermediği ise Tek Yönlü Varyans Analizi ve Tukey çoklu karşılaştırma testi ile belirlenmiştir. Ayrıca, öğrencilerin zaman yönetimi ve bireysel yaratıcılık ölçeği toplam puanları arası ilişkiler Pearson korelasyon katsayısı ile ifade

edilmiştir. Tüm istatistiksel hesaplamalarda SPSS 22.0 V. istatistik paket programı kullanılmıştır. Araştırma bulguları, n (%), ortalama, standart sapma değerleri olarak verilmiş olup, bulgular $p < 0,05$ düzeyinde anlamlı kabul edilmiştir.

BULGULAR

Tablo 2. Demografik Değişkenlere göre Frekans Dağılımları

Cinsiyet	N	%	Aile Gelir Durumu	n	%
Kadın	106	40,3	Gelir<Gider	86	32,7
Erkek	157	50,7	Gelir=Gider	132	50,2
Toplam	263	100,0	Gelir>Gider	45	17,1
İkamet Yeri	n	%	Toplam	263	100,0
Ailemle	88	33,5	Spor Türü	n	%
Arkadaşlarımla	71	27,0	Bireysel Spor	105	39,9
Yalnız	23	8,7	Takım Sporu	105	39,9
Yurtta	81	30,8	Her İkisi	33	12,5
Toplam	263	100,0	Spor Yapmıyorum	20	7,7
			Toplam	263	100,0

Araştırmaya gönüllü olarak katılan öğrencilerin % 50,7'si erkek, %17,1'i geliri giderinden az, %8,7'si yalnız yaşayan, %39,9'u takım sporu yapanlardan oluşmaktadır (Tablo 2).

Tablo 3. Cinsiyete Göre Zaman Yönetimi ve Bireysel Yaratıcılık Düzeyi

Ölçekler ve Alt Boyutlar	Cinsiyet	n	Ortalama	SS	P-değeri
Zaman Yönetimi	Kadın	106	76,57	11,24	0,517
	Erkek	157	77,49	11,20	
Zaman Planlaması	Kadın	106	45,52	7,73	0,211
	Erkek	157	46,72	7,49	
Zaman Tutumları	Kadın	106	19,38	4,75	0,570
	Erkek	157	19,00	5,66	
Zaman Harcattırıcılar	Kadın	106	11,66	3,18	0,813
	Erkek	157	11,75	3,32	
Bireysel Yaratıcılık	Kadın	106	60,76	11,67	0,195
	Erkek	157	58,70	13,17	

Araştırmaya katılan öğrencilerin cinsiyetlerine göre zaman yönetimi alt boyutlarında ve toplam puanda anlamlı farklılık saptanmamıştır. Bireysel yaratıcılık ölçeğinde de anlamlı farklılığa ulaşılamamıştır (Tablo 3).

Tablo 4. Gelir Durumuna Göre Öğrencilerin Zaman Yönetimi ve Bireysel Yaratıcılık Düzeyi

Ölçekler ve alt boyutları	Gelir Durumu	n	Ortalama a	ss	F	P
Zaman Yönetimi	Gelir<gider	86	77,38	11,37	0,207	0,813
	Gelir=gider	132	76,70	10,64		
	Gelir>gider	45	77,84	12,66		
Zaman Planlaması	Gelir<gider	86	46,58	7,30	0,292	0,747
	Gelir=gider	132	45,88	7,46		
	Gelir>gider	45	46,64	8,60		

Zaman Tutumları	Gelir<gider	86	19,20	5,37	0,358	0,699
	Gelir=gider	132	18,93	5,24		
	Gelir>gider	45	19,71	5,44		
Zaman Harcattırıcılar	Gelir<gider	86	11,59	3,06	,332	0,718
	Gelir=gider	132	11,87	3,47		
	Gelir>gider	45	11,48	3,02		
Bireysel Yaratıcılık	Gelir<gider	86	59,51ab	11,56	2,834	0,047
	Gelir=gider	132	60,85a	12,92		
	Gelir>gider	45	55,71b	13,05		

Araştırmaya katılan öğrencilerin gelir durumuna göre zaman yönetimi alt boyutlarında ve toplam puanda anlamlı farklılık belirlenmemiştir. Bireysel yaratıcılık ölçeğinde ise (p=0,047) anlamlı farklılık tespit edilmiştir (Tablo 4).

Tablo 5. İkamet Yeri Göre Öğrencilerin Zaman Yönetimi ve Bireysel Yaratıcılık Düzeyi

Ölçekler ve alt boyutları	İkamet Yeri	n	Ortalama	ss	F	P
Zaman Yönetimi	Ailemle	88	76,73	12,08	,794	0,498
	Arkadaşlarımla	71	78,77	9,80		
	Yalnız	23	77,26	13,59		
	Yurtta	81	76,04	10,69		
	Ailemle	88	46,23	8,01		
Zaman Planlaması	Arkadaşlarımla	71	47,29	7,15	,812	0,488
	Yalnız	23	46,08	9,26		
	Yurtta	81	45,37	7,01		
	Ailemle	88	19,15	5,64		
	Arkadaşlarımla	71	19,73	4,89		
Zaman Tutumları	Yalnız	23	18,73	6,29	,460	0,710
	Yurtta	81	18,77	5,02		
	Ailemle	88	11,34	3,19		
	Arkadaşlarımla	71	11,74	2,97		
	Yurtta	81	11,90	3,64		
Zaman Harcattırıcılar	Arkadaşlarımla	71	11,74	2,97	,847	0,469
	Yalnız	23	12,43	2,96		
	Yurtta	81	11,90	3,64		
	Ailemle	88	61,64a	12,78		
	Arkadaşlarımla	71	56,83b	11,88		
Bireysel Yaratıcılık	Yalnız	23	55,82b	13,80	2,853	0,038
	Yurtta	81	60,66ab	12,25		

Araştırmaya katılan öğrencilerin ikamet yerine göre zaman yönetimi alt boyutlarından ve toplam puanda anlamlı farklılık ortaya çıkmamıştır. Bireysel yaratıcılık ölçeğinde ise

($p=0,038$) anlamlı farklılık saptanmıştır. (Tablo 5).

Tablo 6. Spor Türüne Göre Öğrencilerin Zaman Yönetimi ve Bireysel Yaratıcılık Düzeyi

Ölçekler ve alt boyutları	Spor Türü	n	Ortalama	ss	F	P
Zaman Yönetimi	Bireysel spor	105	76,23	11,37	1,151	0,329
	Takım sporu	105	77,90	10,99		
	Her ikisi	33	75,51	11,99		
	Spor yapmıyorum	20	80,30	10,00		
	Bireysel spor	105	45,51	7,73		
Zaman Planlaması	Takım sporu	105	47,02	7,99	1,157	0,327
	Her ikisi	33	45,18	6,63		
	Spor yapmıyorum	20	47,70	5,87		
	Bireysel spor	105	19,06	5,70		
	Takım sporu	105	19,11	4,99		
Zaman Tutumları	Her ikisi	33	18,93	5,73	,311	0,817
	Spor yapmıyorum	20	20,25	4,15		
	Bireysel spor	105	11,65	3,43		
	Takım sporu	105	11,76	3,03		
	Her ikisi	33	12,35	3,15		
Zaman Harcattırıcılar	Spor yapmıyorum	20	11,71	3,82	,374	0,772
	Bireysel spor	105	61,08	13,64		
	Takım sporu	105	57,69	12,30		
	Her ikisi	33	61,81	9,75		
	Spor yapmıyorum	20	57,30	11,70		

Araştırmaya katılan öğrencilerin ikamet yerine göre zaman yönetimi alt boyutlarından ve toplam puanda anlamlı farklılık tespit edilmemiştir. Bireysel yaratıcılık ölçeğinde de herhangi bir anlamlı farklılığa ulaşılammıştır (Tablo 6).

Tablo 7. Öğrencilerin zaman yönetimi ve bireysel yaratıcılık düzeyleri ilişkisi

Zaman Yönetimi Ölçeği		Bireysel Yaratıcılık Ölçeği
Zaman Yönetimi	r	0,057
	p	0,360
Zaman Planlaması	r	0,074
	p	0,231
Zaman Tutumları	r	0,128
	p	0,037
Zaman Harcattırıcılar	r	-0,187
	p	0,002

Araştırmaya katılan öğrencilerin zaman yönetimi ölçeği alt boyutlarından zaman tutumları ile bireysel yaratıcılık ölçeği arasında zayıf pozitif yönlü anlamlı bir ilişki ($r=0,128$; $P=0,037$) olduğu, zaman harcattırıcılar alt boyutu ile bireysel yaratıcılık ölçeği arasında ise zayıf negatif yönlü anlamlı bir ilişki ($r=-0,187$; $P=0,002$) belirlenmiştir (Tablo 7).

TARTIŞMA VE SONUÇ

Öğrencilerin zaman yönetimi düzeyleri incelendiğinde, cinsiyet değişkenine göre istatistiksel

olarak anlamlı bir farklılık ortaya çıkmamıştır. Bu durum spor bilimlerinde öğrenim gören erkek ve kadın öğrenciler arasında zaman yönetimi açısından kayda değer olumlu veya olumsuz bir değişikliğin olmadığı söylenebilir. Konu ile aynı doğrultuda yapılan çalışmalar incelendiğinde; (Alay ve Koçak, 2003; Erdem, Pirinççi ve Dikmetaş, 2005; Sugötüren ve ark., 2011; Caz ve Ark., 2015; Işık ve Cengiz, 2018) yapmış oldukları araştırmalarda kadın sporcuların zaman yönetimi düzeylerinin erkek sporculardan yüksek olduğunu tespit etmişlerdir. Köse ve Uzun Dönmez (2019) yaptıkları çalışmada zaman yönetimi alt boyutlarından zaman harcattırıcılar ve toplam puanda erkeklerin zaman yönetimi düzeylerinin kadınlardan yüksek olduğunu gözlemlemiştir. Yine Bezci (2018) yaptığı çalışmada zaman yönetiminin zaman harcattırıcılar alt boyutunda erkeklerin zaman yönetiminin kadınlardan yüksek olduğunu tespit etmiştir.

Gelir durumu değişkenine göre incelendiğinde ise, öğrencilerin zaman yönetimi düzeyleri arasında anlamlı farklılık olmadığı tespit edilmiştir. Buna göre öğrencilerin gelirlerinin düşük veya yüksek olması yaşantılarına yönelik plan yaparken zamanlarını yönetme noktasında gözle görülür bir ayrıma yol açmadığından söz edilebilir. Araştırmamızı destekleyen çalışmalarda ise Bezci (2018) ve Çuhadar ve ark. (2019) gelir durumuna göre zaman yönetimi düzeyleri arasında anlamlı bir farklılığın olmadığını belirtmişlerdir.

İkamet yeri değişkeni incelendiğinde, zaman yönetimi düzeylerinde anlamlı farklılığa ulaşılmamıştır. Bu sonuca göre spor bilimleri öğrencileri için ikamet ettikleri mekanın, zamanlarını yönlendirmesine ve boşa zaman harcamalarına tesiri olmamakla birlikte arka planda sporun kazandırdığı disiplin anlayışından kaynaklandığı söylenebilir.

Spor türü değişkenine göre incelendiğinde ise, öğrencilerin zaman yönetimi düzeyleri arasında anlamlı farklılık olmadığı belirlenmiştir. Buna göre çalışmada spor yapan ile yapmayan öğrencilerin zamanlarını yönetim tarzlarının birbirine yakın olduğundan bahsedilebilir. Konu ile ilgili yapılan çalışmalarda; Samuk (2014) zaman yönetimini alt boyutlarından zaman planlaması, Çimen ve ark. (2017) zaman tutumu, Kıran ve ark. (2019) zaman planlaması, zaman tutumları, zaman harcattırıcılar ve toplam puan, Yıldız ve ark. (2021) zaman planlaması yönünden fiziksel aktivite veya sporla uğraşan bireylerin zamanı daha etkin yönettikleri sonucuna ulaşmışlardır. Üstün (2018) yaptığı çalışmada ise, zaman tutumu alt boyutunda spor yapmayanların zaman yönetimlerinin daha yüksek olduğunu tespit ederek araştırmamızı desteklemeyen sonuçlar ortaya koymuşlardır.

Öğrencilerin bireysel yaratıcılıkları cinsiyet değişkenine göre incelendiğinde anlamlı farklılık olmadığı tespit edilmiştir. İlgili çalışmalarda (Dialessi, ve Zimmerman, 1973; Kenç, 2001; Çobanoğlu, 2016; Polat, 2017; Yenice ve Yavaşoğlu, 2018;) erkek ve kadın bireyler arasında bireysel yaratıcılık düzeyleri arasında herhangi bir anlamlı farklılık olmadığını saptamışlardır. Araştırmamızı desteklemeyen çalışmalarda mevcuttur. Güngör ve ark. (2018) tarafından yapılan çalışmada erkeklerin bireysel yaratıcılık düzeylerinin kadınlardan daha yüksek olduğu sonucuna ulaşmışlardır. Ayrıca Gülel (2006), Gök ve Erdoğan (2011) sınıf öğretmen adayları üzerinde yaptığı çalışmada kadınların bireysel yaratıcılık seviyelerinin erkeklerden yüksek

olduğunu belirtmişlerdir.

Gelir durumu değişkenine göre incelendiğinde ise, öğrencilerin bireysel yaratıcılık düzeyleri arasında anlamlı farklılık olduğu tespit edilmiştir. Buna göre geliri giderine eşit olan öğrencilerin geliri giderinden fazla olanlara göre bireysel yaratıcılık düzeylerinin yüksek olduğu saptanmıştır. Bu durum maddi şartlar konusunda diken üstünde olan öğrencilerin hayatlarını idame ettirebilmeleri için sürekli branşlarıyla ilgili uğraşı veya üretkenlik içerisinde olmaları gerektiğinden meydana gelebilir. Maddi problem yaşamayan öğrencilerin penceresinden bakıldığında ise refah seviyelerinin yüksek olması sebebiyle isteklerine her an ulaşabilecekleri düşünülürse, ayrıca bir çaba içine girip kendilerini keşfedecek yaratıcılık sergilemelerinin beklenilebilecek bir tutum olamayacağı tahmin edilebilir.

İkamet yeri değişkeni incelendiğinde, bireysel yaratıcılık düzeylerinde anlamlı farklılığa ulaşılmıştır. Bu sonuca göre, öğrenim döneminde ailesi ile yaşayan öğrencilerin bireysel yaratıcılık düzeyleri arkadaşlar ve yurtda yaşayanlara göre yüksek olduğu sonucuna varılmıştır. Aile faktörü, öğrencinin vereceği kararlarda çok yönlü düşünebilmesini, olaylara farklı açılardan bakabilmesini sağlayarak başarılı sonuçlar elde ettikçe, bu durumu alışkanlık haline getirmek için tekrar yeni arayışlara girişebileceği düşüncesinden ortaya çıkabileceği akla gelebilir.

Spor türü değişkenine göre incelendiğinde ise, öğrencilerin bireysel yaratıcılık düzeyleri arasında anlamlı farklılık olmadığı belirlenmiştir. Buna göre bireysel, takım ve her iki sporla ilgilenenlerin yanında spor yapmayanlar da dahil olmak üzere bireysel yaratıcılık yönünden öne çıkan bir grubun olmadığı ifade edilebilir. Konu ile ilgili yapılan çalışmalarda; (Mirzeoğlu ve Emir 2005; Bayazıt ve ark., 2007; Bozkurt, 2007; Tekin, 2008; Derbentoğlu, 2019) spor yapanların yaratıcı düşünme becerilerinin yapmayanlara göre daha yüksek olduğu sonucuna varmışlardır.

Öğrencilerin zaman yönetimi ölçeği alt boyutlarından zaman tutumları ($p<.05$; $r=0.128$) ile bireysel yaratıcılıkları arasında zayıf pozitif düzeyde bir ilişki olduğu tespit edilmiştir. Buna göre öğrencilerin zaman tutumları arttıkça bireysel yaratıcılıklarının arttığı ortaya çıkmıştır. Ayrıca zaman yönetimi ölçeğinin zaman harcattırıcılar alt boyutu ($p<.05$; $r=-0.187$) ile bireysel yaratıcılık arasında zayıf negatif düzeyde bir ilişki olduğu saptanmıştır. Bu durumda öğrencilerin zaman harcattırıcıları arttıkça bireysel yaratıcılıklarının azaldığı sonucuna ulaşılmıştır.

Spor bilimleri öğrencilerinin genel olarak bakıldığında bütün değişkenler açısından orta düzeyde bir zaman yönetimine sahip oldukları görülmektedir. İkamet yerine göre anlamlı fark ortaya çıkmamasına rağmen arkadaşları ile yaşayan öğrencilerin zamanı planlama ve verimli kullanma yönünden puan ortalamalarının yüksek olduğu ifade edilebilir. Ayrıca spor yapmayanların spor yapanlara göre zaman yönetim puan değerlerinin yüksek olduğu söylenebilir. Öğrencilerin bireysel yaratıcılık seviyelerinin ise ortalamanın üzerinde olduğunu söylemek mümkündür. Ayrıca kadın sporcuların yaratıcılık puan değerlerinin erkeklerden yüksek olduğu sonucuna varılabilir. Bu kapsamdan yola çıkarak spor bilimleri öğrencilerinin

zamanlarını daha nitelikli kullanabilmeleri adına söyleşi veya panel yapılarak spor yaşantıları içinde planlı ve programlı hareket etmeleri sağlanabilir. Bu çalışmadan faydalanarak farklı spor branşlarına yönelik daha detaylı araştırmalar yapılabilir.

KAYNAKÇA

Araştırma Eserler

Akın, Z., Çıray, F. ve Sönmez, B. (2013). Öğretmen Adaylarının Kullandıkları Öğrenme Stratejileri ile Zaman Yönetimi Becerileri Arasındaki İlişki. *İlköğretim Online*. 12(3), 822-835.

Alay, S. ve Koçak, S. (2002). Zaman yönetimi anketi: Geçerlilik ve güvenilirlik. *Hacettepe Üniversitesi Eğitim Fakültesi Dergisi*. 22, 9-13.

Alay, S. ve Koçak, S. (2003). Üniversite Öğrencilerinin zaman yönetimleri ile akademik başarıları arasındaki ilişki. *Kuram ve Uygulamada Eğitim Yönetimi Dergisi*, 35, 326-335.

Bayazıt, B. Ulusoy, Y. ve Çolak, S. (2007). *Tenis branşında faaliyet gösteren 12-18 yaş sporcuların yaratıcılık düzeylerinin incelenmesi*, 3. Raket Sporları Sempozyumu, Kocaeli Üniversitesi Beden Eğitimi ve Spor Yüksekokulu 14-15 Aralık 2007, Kocaeli.

Balay, R. (2010). The organizational creativity perceptions of academic staff. *Ankara University Journal of Faculty of Educational Sciences*, 1(43), 41-48.

Bozkurt, S. (2007). *Genç futbolcularda yaratıcılık yeteneği*, 4. Uluslar Arası Akdeniz Spor Bilimleri Kongresi, Akdeniz Üniversitesi Beden Eğitimi ve Spor Yüksekokulu 9-11 Kasım 2007, Antalya.

Britton, B. K. ve Tesser, A. (1991). "Effects of time management practices on college grades". *Journal of Educational Psychology*, 83(3), 405-410.

Büyüköztürk, Ş. (2002). *Sosyal bilimler için veri analizi elkitabı: İstatistik, Araştırma Deseni, SPSS Uygulamaları ve Yorum*. Pegem A Yayıncılık.

Caz, Ç., Aydoğdu, V., Tunçkol, H. M., Öncü, E. (2015). *Zaman yönetimi becerisi ve stres ilişkisi: Beden eğitimi ve spor yüksekokulu öğrencileri örneği*. Türk Dünyası Kırgız-Türk Sosyal Bilimler Enstitüsü, Celalabat, 50, 278-287.

Çimen, K., Ekinci, N. E., Altınok, B. ve Özdilek, Ç. (2017). Üniversite öğretim elemanlarının zaman yönetimi anlayışlarının incelenmesi. *Sportif Bakış: Spor ve Eğitim*

Bilimleri Dergisi, 4(2), 111-118.

Çoban, Ç. (2016). *Okul öncesi öğretmenlerinin yaratıcılık düzeylerinin incelenmesi*. [Yayımlanmamış Yüksek Lisans Tezi]. Dumlupınar Üniversitesi, Kütahya.

Çuhadar, A., Demirel, M., Er, Y. ve Serdar, E. (2019). Lise öğrencilerinde boş zaman yönetimi ve gelecek beklentisi ilişkisi, *Uluslararası Sosyal Araştırmalar Dergisi*, 12(66), 1498-1505.

Derbentoğlu, P. B. (2019). *Spor yapan ve yapmayan öğretmen adaylarının yaratıcı düşünme becerilerinin incelenmesi*. [Yayımlanmamış Yüksek Lisans Tezi]. Sivas Cumhuriyet Üniversitesi Sağlık Bilimleri Enstitüsü, Beden Eğitimi ve Spor Anabilim Dalı, Sivas.

Dialessi, F. ve Zimmerman, B. J., (1973). Modelling influences on children's creative behaviour. *Journal of Educational Psychology*, 65(1), 127–134.

Erdem, R., Pirinçci, E. ve Dikmetaş, E. (2005). Üniversite öğrencilerinin zaman yönetimi davranışları ve bu davranışların akademik başarı ile ilişkisi. *Manas Üniversitesi Sosyal Bilimler Dergisi*, 14, 167-177.

Gök, B., ve Erdoğan, T. (2011). Sınıf öğretmeni adaylarının yaratıcı düşünme düzeyleri ve eleştirel düşünme eğilimlerinin incelenmesi. *Ankara Üniversitesi Eğitim Bilimleri Fakültesi Dergisi*, 44(2), 29-51.

Gülel, G. (2006). *Sınıf öğretmeni adaylarının yaratıcılık düzeylerinin çeşitli değişkenler açısından incelenmesi* (Pamukkale üniversitesi örneği). Pamukkale Üniversitesi Sosyal Bilimler Enstitüsü [Yayımlanmamış Yüksek Lisans Tezi], İlköğretim Anabilim Dalı Sınıf Öğretmenliği Bilim Dalı, Denizli.

Güngör, S. , Küçün, N. T. ve Sezgin, M. (2018). Girişimci öğretim elemanlarının psikolojik sermaye ve bireysel yaratıcılıklarının incelenmesi. *Sosyal Bilimler Metinleri*, (2) , 50-64.

Gürgen, T. E. ve Bilen, S. (2005). “Müzik Alan Derslerinin Müzik Öğretmeni Adaylarının Yaratıcı Düşünme Becerileri Üzerindeki Etkileri”, *Gazi Eğitim Fakültesi Dergisi*, 25(3), 325-338.

Işık, U. ve Cengiz, R. (2018). Doğa kulüplerine üye bireylerin zaman yönetimi ve karar verme stillerinin incelenmesi. *Beden Eğitimi ve Spor Bilimleri Dergisi*, 6(2), 25-35.

İmamoğlu, A.F. ve Çimen, Z. (1998). Spor yöneticileri için etkili zaman yönetimi, *Beden Eğitimi Spor Bilimleri Dergisi*, 1, 51-58.

Kanbur, E. ve Kubilay Ö. (2016). Çalışanların bireysel yaratıcılık düzeylerinin iç girişimcilik performanslarına etkisi. *Yönetim ve Ekonomi Araştırmaları Dergisi*. 14(2), 264-275.

Karaküçük S., (2007). *Rekreasyon boş zamanları değerlendirme*, Gazi Kitabevi, Kaya, A., Balay, R. ve Göçen, A. (2012). Öğretmenlerin alternatif ölçme ve değerlendirme tekniklerine ilişkin bilme, uygulama ve eğitim ihtiyacı düzeyleri. *International Journal of Human Sciences*, 9(2), 1303-5134.

Kanbur, E. ve Özyer, K. (2016). Çalışanların bireysel yaratıcılık düzeylerinin iç girişimcilik performanslarına etkisi. *Yönetim ve Ekonomi Araştırmaları Dergisi*, 14(2), 264-275.

Kenç, M. F., (2001). *Anasınıfı ve ilköğretimin birinci sınıflarında görev yapmakta olan öğretmenlerin yaratıcı eğitim ve uygulamaları konusundaki görüşleri* (Elazığ ili örneği), [Yayınlanmamış Yüksek Lisans Tezi], Fırat Üniversitesi Sosyal Bilimler Enstitüsü, Elazığ.

Kıran, Z. , Mülazımoğlu Ballı, Ö. ve İlhan, A. (2019). Fiziksel aktivite yapma durumlarına göre üniversite öğrencilerinin zaman yönetimi becerileri. *Beden Eğitimi ve Spor Bilimleri Dergisi*, 17(3) , 237-244.

Köse, B. ve Uzun, M. (2019). Spor bilimlerinde okuyan öğrencilerin zaman yönetimi davranışları. *Türkiye Spor Bilimleri Dergisi*, 3(2), 82-87.

Mirzeoğlu, D. ve Emir, S. (2005). *Beden eğitimi öğretmenlerinin ve öğretmen adaylarının yaratıcılık düzeylerinin karşılaştırılması*, 4. Ulusal Beden Eğitimi ve Spor Öğretmenliği Sempozyumu,10–11 Haziran 2005, As Kültür Merkezi, Bursa.

Özgen, C. (2002). *Etkili zaman yönetimi*, Bilkent Üniversitesi Yayınları.

Özgen, H. ve Doğan, S. (1997). Zaman Yönetiminde Yeni Yönetim ve Organizasyon Yaklaşımları, *Standard Dergisi*, 36(425), 136-145.

Polat, M. (2017). *Sınıf öğretmenlerinin eleştirel düşünme eğilimleri ile yaratıcılık düzeylerinin bazı değişkenlere göre incelenmesi*. [Yayınlanmamış Yüksek Lisans Tezi], Adıyaman Üniversitesi, Adıyaman.

Samuk, E. (2014). Üniversitelerde görev yapan akademik ve idari personelin fiziksel aktivitelere katılmalarının zaman yönetimi açısından ilişkisinin araştırılması. [Yayınlanmamış Yüksek Lisans Tezi], Dumlupınar Üniversitesi, Sağlık Bilimleri, Kütahya.

Sugötüren, M., Ballı, Ö. M. ve Gökçe, H. (2011). Spor bilimleri ve teknolojisi yüksekokulunda öğrenim gören öğrencilerin zaman yönetimi davranışları. *Beden Eğitimi ve Spor Bilimleri Dergisi*, 9(3), 91-96.

Tekin, M. (2008). *Orta öğretimde öğrenim gören öğrencilerden spor yapan ve yapmayanlar arasındaki yaratıcılık ve çoklu zekâ alanlarının araştırılması*. [Yayınlanmamış Yüksek Lisans Tezi]. Gazi Üniversitesi Beden Eğitimi ve Spor Öğretmenliği Ana Bilim Dalı, Ankara.

Telli, S. (2016). Örgüt kültürü ve bireysel yaratıcılık: Bir alan çalışması. [Yayınlanmamış yüksek lisans tezi]. Kahramanmaraş Sütçü İmam Üniversitesi, Sosyal Bilimler Enstitüsü İşletme Ana Bilim Dalı, Kahramanmaraş.

Üstün, Ü. D. (2018). Bir spor dalı ile ilgilenen ve ilgilenmeyen lise öğrencilerinin zaman yönetimi anlayışlarının incelenmesi. *Spor Eğitim Dergisi*, Özel Sayı 1, 14-20.

Yenice, N. ve Yavaşoğlu, N. (2018). Fen bilgisi öğretmen adaylarının bireysel yenilikçilik düzeyleri ile bireysel yaratıcılıkları arasındaki ilişkinin incelenmesi. *Eğitimde Kuram ve Uygulama*, 14(2), 107-128.

Yıldız, M., Kırtepe, A. ve Baydili, K. (2021). Spor bilimleri fakültesinde okuyan öğrencilerin zaman yönetim becerileri ile akademik başarıları arasındaki ilişkinin incelenmesi. *Beden Eğitimi ve spor Bilimleri Dergisi*, 23(1), 55-70.

**OSMANLIDAN CUMHURİYET DÖNEMİNE GEÇİŞTE NEY VE NEYZENLİK
KAVRAMLARINDA TOPLUMDA MEYDANA GELEN DEĞİŞİKLİKLERİN
İNCELENMESİ ÜZERİNE BİR ÇALIŞMA**

A STUDY ON THE EXAMINATION OF THE CHANGES OCCURING IN SOCIETY IN
THE CONCEPTIONS OF NEY AND NEY PERFORMANCE IN THE TRANSITION
FROM THE OTTOMAN REPUBLIC PERIOD

Cengiz ATLAN

Öğretim Görevlisi Dr., Sakarya Üniversitesi Devlet Konservatuvarı

ORCID NO: 0000-0002-1437-4850

ÖZET

Bu çalışma Osmanlı'dan Cumhuriyet dönemine geçişte ney ve neyzenlik kültüründe pratikte gözlenebilen değişiklikleri tespit ederek, bir ülkedeki sosyal ve siyasi koşulların, toplumun kültür ve sanat hayatına etkisinin ortaya konulmasını amaçlamaktadır. Ney Türk musikisi yazılı kaynaklarında görülen en eski ve önemli nefesli çalgılarından birisidir. Ney icra eden kişilere neyzen denilmektedir. Türk musikisi tarihinde ney ve neyzenlik müesseselerinin bütün dönemlerde ön saflarda olduğu görülmektedir. Bazı kaynaklarda *neyin* kullanılışı Hz. Muhammed dönemine kadar uzanmaktadır. Ahmed Eflâki (ö.1360)'nin menkıbelerinde geçen bir hikâyede, Hz. Muhammed'in damadı Hz. Ali'ye bazı ilahi sırlardan bahsettiği, Hz. Ali'nin de bu sırları içinde tutamayıp bir kuyunun dibinde söylediği ve zamanla bu kuyudan kamışların yetiştiği, oradan geçen bir çobanın da bu kamışlardan kaval (ney) yapıp üflediği, o günden sonra çobanın ün yaptığı ve herkesin bu çobanı dinlemek için etrafını sardığı anlatılmaktadır. 13. yüzyılda Anadolu'da başlayan ve hızla yayılan Mevlevi tarikatının kurucusu büyük mutasavvıf Hz. Mevlânâ insanları iyi ahlâka, birliğe kardeşliğe, sevgiye davet ettiği mesajlarının insanlara ulaştırılmasında musikiyi ön planda tutmuş büyük eseri Mesnevi'sinin ilk on sekiz beytinde *neyden* bahsetmiştir. "Dinle neyden, zira o ayrılıklardan şikâyet ediyor" demiştir. O da *neyin* ilâhi sırlardan bahsettiğine vurgu yapmıştır Ney; Mevlânâ'nın felsefesinde 'İnsan-i Kâmil'i temsil etmektedir. Allah'ın ruhlar âleminde insana kendi ruhundan üfleyerek 'ol' dediği ona hayat verdiği gibi neyzen de neyi üfleyerek ona hayat vermektedir. O'na göre *neyden* çıkan ses *neye* ait değil, onda bu sesi çıkararak neyzeneye aittir. Abdülbâki Nâsır Dede (1765-1821), Nâyî Osman Dede (ö.1729) Hamamizade İsmâil Dede (1778-1846), Hüseyin Fahrettin Dede (1854-1911), Rauf Yektâ Bey (1871-1935) gibi Mevlevîhanelerden yetişmiş Türk musikisinin önemli bestekâr, müzikolog ve teorisyenleri, aynı zamanda ney ile ilgilenmiş, Türk musikisi nazari bilgilerini ney üzerinde açıklamışlardır. Bu bakımdan neyin Türk musikisi literatüründe ayrı bir yeri ve önemi vardır. Mevlevîhanelerde abdestsiz ney üflenmediği, Mevlâna'ya saygı gereği neyi tutarken sağ elin yukarıda olması gerektiği, ney üflemeye başlamadan önce namaz kılındığı ve neyin öpülüp alına konulduğu, Mevlevi Ayinlerinde Mevlâna'ya saygı gereği ayakta icra edildiği bilgileri sözlü kültürümüzde nesilden nesile aktarılarak günümüze kadar gelmiştir. Ney ve Neyzenliğin mânevi kimliği ve ağırlığının yanında eğitiminin de oldukça zor

olduğu bilinmektedir. İyi neyzen olabilmek için ‘300 dem’ diye tabir edilen 300 gün dem ses (neyin kaba bölgeleri) üflenmesi gerektiği ancak bu sayede iyi neyzen olunabileceği o dönemde ney hocalarının öğrencilerine tavsiyeleri arasındadır. Galata Mevlevihane’sinin son neyzenbaşısı Neyzen Emin Efendi (1883-1945) kendisini ziyarete gelen Neyzen Halil Dikmen (1906-1964)’e “üstadım çok güzel geçkiler yapıp çok güzel perdelere dokundun, lâkin benim ile meşk edeceksen bu bildiklerinin hepsini unutup sadece uzun ses üfleyeceksin” demiştir. Türk makam müziğinin geçmişten günümüze, icra edildiği mekânlar; saraylar, konaklar, kahvehaneler, müzik mektepleri, dini musiki alanında, Mevlevihaneler, çeşitli tarikatlara bağlı dergâhlar ve Mehterhanedir. Bu mekânlar içerisinde Mevlevihaneler hem en büyük bestekârların yetiştiği mekânlar olması hem de Türk musikisinin en önemli eserlerinin icra edildiği Mevlevi ayinleri ile Türk din musikisi repertuarında çok önemli bir yere sahiptir. 1923 yılında Cumhuriyet dönemine geçildikten sonra Türk kültür hayatında yaşanan büyük değişikliklerden Türk musikisi de nasibini almıştır. 1925 yılında Mevlevihanelerin kapanmasıyla, büyük bir yaşam alanını kaybeden ney ve neyzenlik müesseseleri bu siyasi değişiklikten en büyük payı almıştır. 20. yüzyılın ikinci yarısından itibaren Türk musikisinin yeniden canlanmaya başlaması 1976 yılında Türk musikisi konservatuvarının kurulması ile ney gibi kadim müzik aletlerinin eğitimlerinin de verilmeye başlanması gerçekleşse de ney ve neyzenlik kültürü Osmanlı dönemindeki ağırlığını ve temsil ettiği manevi karşılığı güncel hayatta eskisi kadar bulamamıştır. Akademik eğitimin de yaygınlaşmasının bir sonucu olarak ney öğrenmek isteyen kişiler, gerçekte iyi Neyzenliğin esasında da var olan uzun süre dem ses üfleme sabrını göstermeden hemen netice almak istemektedirler. Eskiden ağırlıklı olarak dini musikide icra edilen ney 20. yüzyılın ikinci yarısından itibaren bütün müzik türlerinde kullanılmaya başlanmış bazı müzik türlerinde Arap ülkelerinde icra edildiği gibi, baş paresiz olarak icra edilmiştir. Geçmişte içkili mekânlarda çalınmasının doğru olmayacağı, neye yakışmayacağı düşüncesi zamanla yok olmuş, içkili mekânlarda da icra edilir hale gelmiştir. Halk arasında en çok dillendirilen ‘ney çalınmaz üflenir’ tabiri de zamanla kaybolmuş, günümüzde çoğunlukla ‘ney çalma’ olarak yerini almıştır. Ney kamışının dokuz boğum olduğu, burada bir hikmetin olduğu, aynı şekilde halk arasında insan boğazının da dokuz boğum olduğu düşüncesi de zamanla kaybolmuştur. Bugün kamışın dışında yeni yetişen neyzenler için ticari amaçlı olarak başka malzemelerden de ney yapıldığı veya dokuz boğum olmayan kamışların da ney yapımında kullanıldığı görülmektedir. Geçmişte neyzenlerin daha çok Şah ve Mansur ney ahengindeki neyleri üflemeye özen gösterdiği, daha tiz ahenkleri pek tercih etmedikleri bilinirken yakın dönemdeki neyzenlerin Kız, Yıldız, Müstahzen, Süpürde, Bolahenk gibi daha tiz âhenkleri de kullandıkları görülmüştür. Sonuç olarak Osmanlı ve Cumhuriyet dönemleri arasında ney ve neyzenlik müesseselerinde pratikte büyük ölçüde değişiklikler olmuştur. İki farklı siyasi yönetim şekliinden dini hayat tarzının ağırlıklı olduğu Osmanlıda ney ve neyzenlik müesseseleri toplumda ağırlığı ve saygınlığı olan kavramlar iken, Cumhuriyetin ilk yıllarından itibaren Mevlevihanelerin de kapanmasıyla yaşam alanını büsbütün kaybetmiştir. 20. yüzyılın ikinci yarısından itibaren bir toparlanma olmuşsa da gelenekteki uygulamaların çoğu kaybolmuştur.

Anahtar Kelimeler: ney, neyzen, kültür, musiki, Osmanlı,

ABSTRACT

This study aims to determine the changes that can be observed in practice in the ney and ney performance culture in transition from the Ottoman period to the Republican period, and to reveal the effects of the social and political conditions in a country on the cultural and artistic life of the society. Ney is one of the oldest and most important wind instruments seen in Turkish music written sources. People who perform ney are called ney performers. In the history of Turkish music, it is seen that ney and ney performance were at the forefront in all periods. In some sources, the use of ney dates back to the time of the Prophet Mohammed. In a story in the anecdotes of Ahmed Eflâki, it is told that the Prophet Mohammed told his son-in-law, Ali, about some divine secrets, and Ali could not keep these secrets inside and told them into the bottom of a well, and over time, reeds grew from this well, and a shepherd passing by made a flute (ney) from these reeds and blew it, after that day the shepherd became famous and everyone surrounded him to listen to this shepherd. The founder of the Mevlevi order, which started in Anatolia in the 13th century and spread rapidly, the great sufi, Mevlana, mentioned the *ney* in the first eighteen couplets of his great work, the *Mesnevi*, which prioritized music in conveying his messages inviting people to good morals, unity, brotherhood and love. He said, "Listen to the ney, as it complaints of separations." He also emphasized that *ney* mentions divine secrets. In Mevlana's philosophy, ney represents the 'Mature Man'. Just as Allah gave life to man in the world of spirits by blowing a part from His own soul and saying "be", the ney performer gives life to it by blowing the ney. For him, the sound coming from the ney does not belong to the *ney*, but to the ney performer who takes out this sound from it. Important composers, musicologists and theorists of Turkish music who were trained in the Mevlevi Lodges such as Abdülbâki Nâsır Dede (1765-1821), Nâyî Osman Dede (d.1729) Hamamizade İsmâil Dede (1778-1846), Hüseyin Fahrettin Dede (1854-1911), Rauf Yektâ Bey (1871-1935) were also interested in ney, and explained their theoretical knowledge of Turkish music on ney. In this respect, ney has a special place and importance in Turkish music literature. The information that ney is not blown without ritual ablution in the Mevlevi Lodges, that the right hand should be up while holding the ney out of respect for Mevlana, that before starting to blow the ney, prayer is performed and ney is kissed and placed on the forehead, that in Mevlevi Ceremonies, it is performed standing up out of respect for Mevlana, has been transferred from generation to generation in our oral culture and has survived to the present day. It is known that the training of Ney and Ney Performance is very difficult in addition to its spiritual identity and weight. In order to be a good ney performer, it is among the recommendations of the ney teachers to their students at that time that it is necessary to blow 300 days of breath sound (rough parts of the ney), which is called '300 breaths', and that it is possible to become a good ney performer in this way. Neyzen Emin Efendi(1883-1945), the last neyzen master of Galata Mevlevi Lodge, said to the Ney Performer Halil Dikmen (1906-1964), who came to his visit, that, "master, you

have made such beautiful changes, touched such beautiful frets, but, if you will practice with me, you will forget all that you know and only blow long sounds". Places where Turkish theme music is performed from past to present are palaces, mansions, coffee houses, music schools, in religious music, Mevlevi Lodges, dervish lodges affiliated to various sects and the Mehter Lodge. Among these places, the Mevlevi Lodges have a very important place in the Turkish religious music repertoire, both because they are the places where the greatest composers are trained, and with the Mevlevi rites in which the most important works of Turkish music are performed. After the transition to the Republican period in 1923, Turkish music also got its share from the great changes in Turkish cultural life. With the closure of the Mevlevi Lodges in 1925, the ney and ney performance institutions, which lost a large living space, suffered the most from this political change. Although the Turkish music revived starting from the second half of the 20th century and the Turkish music conservatory was established in 1976 and the training of ancient musical instruments such as ney started to take place, the ney and ney performance culture did not find its weight in the Ottoman period and the spiritual value it represented in contemporary life. As a result of the spread of academic education, people who want to learn ney want to get immediate results without showing the patience of blowing breath sounds for a long time, which is actually the basis of good ney performance. The ney, which was mainly performed in religious music in the past, has been used in all music genres since the second half of the 20th century, and has been performed in some music genres as it is performed in Arab countries. In the past, the thought that it would not be right to be played in places with alcohol and it would not be appropriate for ney has disappeared over time, and it has become practiced in places with alcohol. The phrase 'ney is not played, is blown', which is the most spoken among the people, has also disappeared over time, and today it has mostly taken its place as 'playing the ney'. The idea that the ney reed has nine knuckles, that there is a wisdom here, and that the human throat has nine knuckles in the same way, has disappeared over time. Today, it is seen that neys are made from other materials other than reed for commercial purposes for newly grown ney performers, or reeds that do not have nine knots are also used in ney making. While it is known that in the past, ney performers were more careful to blow the neys with Shah and Mansur ney harmonies, and they did not prefer treble harmonies, it was seen that ney performers in the recent period also used higher treble harmonies such as Kız, Yıldız, Müstahzen, Süpürde, Bolahenk. As a result, there were great changes in practice in the institutions of ney and ney performance between the Ottoman and Republican periods. While ney and ney performer institutions were concepts that had weight and prestige in the society in the Ottoman Empire, where the religious life style was predominant among two different forms of political administration, it has completely lost its living space with the closure of the Mevlevi Lodges since the first years of the Republic. Although there has been a recovery since the second half of the 20th century, most of the practices in the tradition have disappeared.

Keywords: ney, ney performer, culture, music, Ottoman

GİRİŞ

Ney Türk musikisinin en eski nefesli çalgılarından birisidir. Özellikle dini musıkide ve klasik musıkide oldukça yaygın olarak kullanılmıştır. Görünüm itibarıyla sade ve basit bir yapıya sahip olan *neyin* tarihi M.Ö. 3000-3500 yıllarına kadar uzanmaktadır. Mevlevilikten önceki yıllarda Arap, Fars, ve Türk ülkelerinde *neye* benzer tipteki çalgılara bu isim verilmekle birlikte *ney* (*nay*) bunların atası konumundadır (Sarı, 2012: 191). British Museum ve Pensylvania üniversitelerinin gerçekleştirdiği M.Ö. 2800'lü yıllara ait bir Sümer mezarlığında yapılan kazıda bulunan kamıştan yapılmış bir *ney* halen Amerika'da Fladelfia Üniversitesi Müzesi'nde sergilenmektedir. Bu *ney* üflendiğinde do, re, mi, fa diyez, sol, la, si, do seslerini vermektedir. Bu dizi Türk musikisi ses sistemine göre *pençgâh* dizisi olarak adlandırılmaktadır (U.Erguner, 1969: 10-11). Bu çalgıdan kopya edilen seslerin do-re-mi-fa diyez-sol-la-si-do sesleri olduğu ve deliklerin yarım kapatıp üflendiğinde ise yarım ton pes ses elde edildiği görülmüştür (Tüfekçi, 2011: 28-29). *Ney* yapımına uygun kamış, ince etli, sık gözenekli ve sert olup, Türkiye'nin sıcak iklim kuşağında yer alan Hatay (Samandağ), Aydın (söke), Antalya, gibi illerinde bol miktarda bulunmaktadır. *Ney* kamışının uzunluğu dokuz boğumdur. Boğumlar kısa ve uzunlukları birbirine eşittir. *Neyin* üst ucundaki boğuma 1.boğum adı verilir ve bu boğuma başpare denilen bir ağızlık takılır. Bu yüzden bu boğumun uzunluğu diğerlerine göre biraz daha kısadır. Ölçüye uygun *ney* açılacağı zaman kamışın ölçüsü başpâresiz olarak alınır ve başpare uzunluğu kadar kamaşın uzunluğundan kesilir. *Neyin* alt ve üst ucuna *neyin* çatlamasını önlemek amacıyla paravane denilen gümüş veya başka metallere yapılan halkalar takılır. Boğumların arasına çatlamayı önlemek maksadıyla, altın, gümüş veya diğer metallere teller bağlanır. *Neyin* üflenen ucuna başpâre adı verilen, manda boynuzu, fildişi veya günümüzde derlin gibi malzemelerden yapılan ve aynı zamanda *neye* mistik bir hava veren bir ağızlık takılır. İlk zamanlar başpâresiz olarak üflenen *neyin* dudaklara daha rahat oturması ve üflemeyi kolaylaştırması maksadıyla 18. yüzyılda eklenmiş olabileceği tahmin edilmektedir. Başpâre sadece Türklere kullanılmaktadır. Arap ülkelerindeki *ney*lerde başpare bulunmamaktadır. *Ney* kamışının uzunluğu, açılacak *ney* âhengine göre değişmektedir. *Neyde* transpozisyon güclüğü olduğundan dolayı bütün âhenklerde *ney* mevcuttur. Ancak bazı âhenkleri fiziksel boyut olarak üflenmeye müsait olmadığı için kullanılmamaktadır. Günümüzde en çok kullanılan *ney* çeşitleri (âhenkleri) üç guruba ayrılmaktadır: 1-Ana *ney*ler; aralarında bir tam ses olan *ney*ler, (kız, mansur, şah, davut, bolâhenk), 2- Nısfiyeler; ana *ney*ler ile arasında bir tam sekizli bulunan *ney*ler (kız nısfıye, mansur nısfıye, şah nısfıye, davud nısfıye, bolâhenk nısfıye, süpürde nısfıye, müstahzen nısfıye), 3-Mâbeyn (ara) *ney* ve nısfiyeler: Ana *ney* ve nısfiyelerin arasında yarım ses olan *ney*lerdir (Erguner, 2007: 38). *Ney* kelimesi Farsça 'zeden' kelimesi ile birleşerek *neyzeden*, daha sonra da *neyzen-ney* icra eden *ney* çalan kimselere verilen isim olarak kullanılmaya başlanmıştır. Tekke musikisinin vazgeçilmez çalgılarından birisi olan *ney*, 19. yüzyılda din dışı musıkide de kullanılmaya başlanmıştır. Ancak *neyzen*lerin hemen hemen hepsi tekkelerden yetişmişlerdir.

1. Osmanlı İmparatorluğu Döneminde Ney ve Neyzenlik

Neyi ilk ortaya çıkış ile ilgili olarak şöyle bir hikâye rivayet edilmektedir: Hz. Muhammed birgün Hz. Ali'ye bazı ilahi sırlardan bahsediyor. Hz. Ali bu sırrın ağırlığına dayanamayıp bunları birisiyle paylaşmak ihtiyacı hissediyor. En sonunda kendisini tutamayıp bir kuyunun dibinde bu esrarlı sırları haykırıyor. Aradan geçen zaman içerisinde burada Allah tarafından uzun kamışlar bitmeye başlıyor. Daha sonra oradan geçen bir çoban bu kamışlardan keserek kendisine bir kaval yapıp üflemeye başlıyor. Bir gün bu sesi duyan Hz. Muhammed Hz. Ali'ye söylediği sırların bu kamıştan çıktığını ve sırrının ifşa olduğunu düşünüyor (Fonton, 1987: 80). Benzer öyküye Yahudi topluluklarında da rastlanmaktadır. Yukarıda anlatılan hikâyenin, Arap, Türk ve Fars toplumlarında da yaygınlaşmasıyla ney bu bölgelerde sevilerek dinlenen ve özel bir anlam ifade eden bir enstrüman olmuştur. Hakkında birçok şiir yazılmış, hikâyelere konu olmuştur. Bu toplumlar özellikle dini törenlerinde bu enstrümanı kutsal saymış ve kullanmışlardır. Osmanlı imparatorluğu döneminde, birçoğunda musikin de yer aldığı çeşitli tarikatlere bağlı tekke ve dergâhlar, toplumsal hayatta önemli bir rol oynamıştır. Özellikle 13. yüzyılda büyük musatavvif Mevlânâ Celâleddin Rûmî (1207-1273) ile önce Anadolu'da daha başlayan ve sonra İstanbul ve başka coğrafyalarda hızla yayılan Mevlevî Tekkeleri birçoğu Mevlevî olan padişahların da desteğiyle sayıları oldukça artmıştır (Küçük, 2007: 330). Mevlevîhânelerde icra edilen mûsiki ve semâ ritüelleri insanların hem mânevi duygularını tatmin etmekte, hem de musikiye ilgi duyan insanlar için bir konservatuvar özelliği taşımaktadır. Tekke müziğinin başlıca sazlarından olan *neyin* Osmanlı saraylarında kullanımı 15. yüzyıldan sonra artmaya başlamıştır (Sarı, 2012: 195.). Bu yüzyıldan önce *neyin* Osmanlı saraylarında görüldüğü pek olmamış daha çok tekkelerde görülmüştür. Mevlevî Yusuf Dede'nin (v.1669) Sultan IV. Murad (1623-1640) zamanında sarayda bulunduğu, padişahın vefatından sonra Beşiktaş Mevlevîhanesi'ne geçtiği ve saray cariyelerinin arasında ney öğrenenlerin, neyzenlerin, nefir ve musikar (miskal) denilen ney türündeki nefesli sazları icra edenlerin bulunduğu bilinmektedir (Aktaran: Erguner, 2007: 32). Hz. Mevlânânın neye ve neyzenlere yüklediği büyük anlam ile ney bir eğlence aracı olmaktan çok bir kültür, Tasavvufî düşüncenin insanlara aktarıldığı, Allah ile kul arasındaki manevi alışverişte kullanılan bir aracı (nesne) olarak görülmüştür. Bu yüzden de icra edildiği mekânlar özel olmalı her yerde çalınmamalıdır düşüncesi yaygındır. Osmanlı döneminde neyzenlerin, hemen hepsinin Mevlevî olduğu ve ney eğitiminin de dervişlikten geçtiği bir ortam bulunmaktadır. Ney öğrenmek isteyen kişi Mevlevîhaneye gidecek oradaki şeyhe intisap edecek, ona tâbi olacaktır. Bunu da gönülden yapacaktır. Neyzenlikte çeşitli mertebeler bulunmaktadır. 'Kutb-ı Nâyi'; neyzenliğin en üst mertebesidir. Burada kastedilen maneviyat ve neye hakimiyet bakımından en üst seviyeye erişmek kastedilmektedir. Kutb-ı Nâyi mertebesinde olup isimleri günümüze kadar gelebilen neyzenlerin başında; Hz. Mevlânâ zamanında yaşamış bulunan, ve Hz. Mevlânâ'nın baş neyzeni olarak bilinen Kutb-ı Nâyi Hamza Dede, Lale Devri'nin Galata Mevlevîhanesi şeyhi ve neyzenbaşısı başta *Miraciye* isimli eseri olmak üzere rast, uşşak, hicaz, çargâh,

makamlarında birçok mevlevî ayinlerinin de sahibi olan Kutb-ı Nâyi Osman Dede (1652?-1730), Kutb-ı Nâyi Hamza Dede II (ö.1790?) (neyzen Mustafa Kevserî'nin hocası olduğu tahmin edilir), Kutb-ı Nâyî Şeyh Said Dede (ö.1953) (neyzen Salih Dede, Neyzen Yusuf Paşa ve Neyzen salim bey'in hocasıdır), Kutb-ı Nâyi Süleyman Erguner (1902-1953) gelmektedir. Kutb-ı Nâyi mertebesinden sonra gelen mertebe 'neyzenbaşılık' mertebesidir: Neyzenlik mesleğinde ileri gitmiş ve Konya Mevlevi dergâhında bulunan Çelebi tarafından tayin olunmuş neyzenler bu makama layık görülmüşlerdir. Mevlevî âyinlerinde mutrıp heyetinde sayıları diğer sazlara göre bir hayli fazla olan neyzenlere başkanlık ve hocalık eden, aynı zamanda 'kudümzenbaşı'ndan sonra mutrıp heyetinin de başı olan neyzene 'neyzenbaşı' denilmiştir. Önceleri 'serneyzen', 'sernâyi', olarak zikredilen kelimeler 20. yüzyıla doğru 'neyzenbaşı' olarak kullanılmaya başlanmıştır. Nâyi Osman Dede'den sonra birçok neyzenbaşı yetişmiştir. Ancak gerçek anlamda 'neyzenbaşılık' mertebesinin kolay olmadığı, bunun için Mevlevîhanelerde sürekli olarak bulunmak ve gerekli aşamalardan geçerek 'dedelik' makamına erişmek gerektiği kabul edilmektedir. (Erguner, 2007: 44-45).

2. Cumhuriyet Dönemi Sonrası Ney ve Neyzenlik

1923 yılında Cumhuriyetin ilanı ile Türkiye'de meydana gelen siyasi yönetim değişikliği ney ve neyzenlik kültürü bakımından köklü değişikliklere sebep olmuştur. 1925 yılında tekkelerin kapatılmasıyla, büyük bir yaşam alanını kaybetmiştir. Esasen Türk musikisi eğitim ve aktarımı 20. Yüzyıl başlarına kadar bütünüyle meşk adı verilen sistem ile gerçekleştiği bilinmektedir. Ney ve diğer Türk müziği sazlarınının eğitim öğretim ve aktarımı, bu yüzyıla kadar hoca öğrenci ilişkisine dayanmaktadır. Enstrüman öğrenmek isteyen bir kişi öncelikle bir üstat (hoca) bulup ona tabi olması gerekmektedir. Bu sistemde hoca ile öğrenci arasında nota veya başka herhangi bir araç gereç bulunmamaktadır. Öğrenci tamamıyla hocasının dediğine tabi olmak zorundadır (Behar, 1992: 11). Galata Mevlevihane'sinin son neyzenbaşı Neyzen Emin Efendi (1883-1945) kendisini ziyarete gelen Neyzen Halil Dikmen (1906-1964)'e "üstadım çok güzel geçkiler yapıp çok güzel perdelere dokundun, lâkin benim ile meşk edeceksen bu bildiklerinin hepsini unutup sadece uzun ses üfleyeceksin" demiştir (Halıcı, 1998: 33). Meşk sistemin içerisinde musiki ile ilgili teknik konular, usul, tavır, gibi meselelerin yanında sanat adabı, iyi ahlâk, iyi insan olmak gibi maneviyat ile ilgili konular da hoca tarafından öğrenciye aktarılmıştır. 20. yüzyıla gelinceye kadar ney öğrenmek isteyen talebeler, Mevlevihanelere giderek burada bir hoca bulup hem ona intisap etmiş, aynı zamanda mevlevî kültürünü öğrenmiş, gerekli aşamaları geçtikten sonra hocasının da icazet vermesiyle 'neyzen' veya 'neyzenbaşılık' mertebelerine yükseltilmiştir. Cumhuriyet dönemi ile birlikte Mevlevîhaneler kapandığı için bu ortam da ortadan kalmıştır. Daha sonraki dönemlerde ney sazı İstanbul Radyosu yayın hayatına başladığı 1927 yılında (tarihi Sirkeci postanesinin üzerinde) ilk defa Neyzen Tevfik (1879-1953) ile, daha sonra, 'dede' Süleyman Erguner (1902-1953), neyzen Halil Can (1905-1973), neyzen Hayri Tümer (ö.1973), neyzen Ulvi Erguner (1924-1974), neyzen Niyazi sayın (d.1927), neyzen Aka Gündüz Kutbay (1934-1979), neyzen Doğan Ergin

(d.1941), neyzen Selami Bertuğ (1942-1974), gibi dönemin üstatları sayesinde mevlevihanelerden sonra radyolar aracılığıyla insanların evlerinde duyulmaya başlamıştır. Ancak ney ve neyzenlik kültürünün en önemli ayağı olan mekân boyutu ortadan kalkmıştır. Mevlevîhânenin insan üzerinde bıraktığı etkiyle beraber ney sadası birbirini tamamlayan iki unsurdur. 1976 yılında İ.T.Ü. Türk musikisi devlet konservaturunun kurulmasıyla ney ve birçok Türk müziği sazının eğitimi akademik ortamda verilmeye başlanmıştır. Ancak ney ve neyzenlik müesseseleri önceki ifade ettiği kavramları, en önemlisi manevi boyutunu kaybetmiştir. Eskiden içkili yerlerde çalınmaz anlayışı bu yüzyılda kaybolmaya başlamış içkili eğlence mekânlarında da görülmeye başlanmıştır. Yine sözlü kültürde aktararak günümüze kadar gelen, Mevlevîhanelerde ayakta icra edildiği, ney üflenmeye başlanmadan önce öpülüp alna koyulduğu, icraya başlamadan önce namaz kılındığı, abdestsiz üflenmediği gibi uygulamalar, günümüzde kaybolmuş durumdadır. Mevlânânın Mesnevî'sinde bahsettiği neyin kamışlıktan koparılarak içinin boşaltılması, bedeninin kızgın demirle dağlanma, aşamalarından geçmeyen kamış olmayan neyler de günümüzde ticari amaçlı olarak müzik mağazalarında görülmektedir. Günümüzde iyi derecede enstrümana hakim ney icracıları bulunmaktadır. Ancak Kutb-ı Nâyi, 'Neyzenbaşı', 'Serneyzen', 'Sernâyi' gibi kavramların bugün pek kullanılmadığı görülmektedir.

SONUÇ

Sonuç olarak Osmanlı İmparatorluğu döneminde, sosyal hayatta önemli bir yere sahip ney ve neyzenlik kavramlarında, Cumhuriyet dönemine geçildikten sonra, toplumdaki uygulamalarda önemli değişiklikler gözlenmiştir. Birçok padişahın musiki ile ilgilendiği bazılarının da ney üflediği Osmanlı saraylarında neyin önemli bir yerinin olduğu, mevlevi neyzenlerin sarayda ney dersleri verdiği bilinmektedir. Cumhuriyet döneminde ise ney ve neyzenlik kültürü için adeta bir okul niteliğinde olan Mevlevîhânelerin kapanmasıyla, uzun bir dönem neyin eğitim ve öğretimi kesintiye uğramıştır. Önceki dönemde İstanbul dışındaki mevlevîhânelerde haftada bir defa cuma namazından sonra, İstanbul mevlevîhanelerinde ise haftanın belirli günlerinde öğle ve yatsı namazından sonra icra edilen mevlevi ayinlerinin baş enstrümanı olan ney en önemli icra alanını kaybetmiştir(<https://islamansiklopedisi.org.tr>). Neyzenlikte sikke ve hırka giyerek Ayin icrasına katılabilmek önemli bir aşamadır. Meşk sisteminde bir neyzenin mutlaka Ayin icrasında bulunması gerektiğine inanılmıştır. 1976 yılında İTÜ Türk Musikisi Devlet Konservarının kurulmasıyla ney eğitim ve öğretimi akademik bir ortama taşınmış ancak mevlevilik kültüründe var olan ve mevlevîhânedede hocadan öğrenciye aktarılan, ahlak, edeb, maneviyat gibi ney eğitimi ile birlikte öğrenciye verilen birçok konu zamanla ortadan kalkmıştır. Günümüzde mevlevîhânededen yetişmeyip, çok iyi derecede ney icra eden neyzenler de bulunmaktadır. Ancak, 'Kutb-ı Nâyi', 'Sernâyi', 'Serneyzen', veya 'Neyzenbaşı' gibi kavramların yerine günümüzde iyi derecede ney icra eden kişilere batıdan dilimize yerleşen 'virtüöz' tabiri kullanılmaktadır.

KAYNAKÇA

- Atlan, C. (2023). Neyzen Ulvi Erguner'in musiki çalışmaları ve ney taksimlerinin değerlendirilmesi. (Sanatta Yeterlik Tezi).T.C.Haliç Üniversitesi Lisansüstü Eğitim Enstitüsü.
- Behar, C. (1992). *Zaman, mekân, müzik*. Afa Yayıncılık: İstanbul
- Erguner, S. (2007). *Ney metod*. Erguner Müzik: İstanbul
- Erguner, U. (1969). Ney (nay). *Musiki ve Nota Mecmuası*.sy.1, s.10-11
- Erguner, S. (2016). Neyzenlikte Meşk. *Geleneksel Sanat, Sanatta Gelenek Sempozyumu* (s. 1). İstanbul: İstanbul Teknik Üniversitesi Türk Musikisi Devlet Konservatuarı .
- Fonton, C. (1987). *18. Yüzyılda Türk müziği*. çeviren: Cem Behar. Pan Yayıncılık: İstanbul.
- Halıcı, F. (1998). *Üstad Hayri Tümer'in nay üfleme metodu*.T.C. Kültür Bakanlığı: İstanbul
- Küçük, S. (2007). *Mevleviliğin Son Yüzyılı*. Vefa Yayınları: İstanbul
- Sezikli, U. (2000). Kırşehirli Nizameddin İbn Yûsuf'un Risale-i musiki adlı eseri. (Yüksek lisans tezi). T.C. Marmara Üniversitesi Sosyal Bilimler Enstitüsü İslam Tarihi ve Sanatları Anabilim Dalı Türk Din Musikisi Bilim Dalı
- Sarı, A. (2012). *Türk müziği çalgıları*.Nota Yayıncılık: İstanbul .
- Tüfekçi, A. (2011). Coğrafi Yayılım, Kültür-Medeniyet Etkileşimleri Çerçevesinde: "Ney" Tarih, Teknik ve İcrasına İlişkin Karşılaştırmalı Bir Analiz. (Doktora tezi). İstanbul Teknik Üniversitesi. Sosyal Bilimler Enstitüsü

EMPIRICAL INVESTIGATION OF THE MOST SUSTAINABLE SOURCE OF TAX REVENUE IN NIGERIAN ECONOMY BEFORE, DURING AND AFTER COVID-19 PANDEMIC: AN UNSUPERVISED MACHINE LEARNING APPROACH TO PUBLIC FINANCE

OGUNLEYE, T.A.¹; ADEYEMO, F.S.²; DAPPA, J.A.³; ALABI, R.E.⁴;

¹Department of Statistics, Faculty of Basic and Applied Sciences, Osun State University, Osogbo, Nigeria

²Department of Business Admin., Faculty of Management Sciences, Caleb University, Imota-Lagos, Nigeria

³Department of Maths. & Statistics, Faculty of Applied Sciences, Federal Polytechnic of Oil and Gas, Bonny, Nigeria

⁴Department of Mathematics & Statistics, Faculty of Applied Sciences, Federal Polytechnic, Ado-Ekiti, Nigeria

Abstract

This paper considers tax revenue as one of the ways through which public income is earned as an integral part of public finance using Nigerian economy as a case study. At least thirty major sources of government's tax revenue are taken into consideration with a view to determining the one with the highest percentage contribution to the economy. Monthly datasets on direct and indirect taxes, taxes from mining, earnings and sales, licenses and internal revenue, taxes charged from various fees, armed forces tax as well as interest and repayment of loans are obtained for periods of one year before, during and after the COVID-19 pandemic. These are sourced from the statistical bulletins of the CBN and NBS. Principal component analysis (PCA) of the unsupervised machine learning approach was engaged to perform the statistical investigations using R software. Results from the R environment show that taxes on import and export duties reliably sustain Nigerian economy **before** the emergence of COVID-19 pandemic in December, 2019. It's also established that registration and license fees as well as withholding tax took over as the most reliable sources of tax revenue **during** the pandemic while interest and repayment of loans granted to most state governments and government workers happen to be the most sustainable source of tax revenue **after** the pandemic; this is followed by both the import and export duties tax.

Keywords: *COVID-19 pandemic, tax revenue, public finance, unsupervised machine learning, Nigerian economy.*

Introduction

Besides being managed by bad leaders and some notorious political gladiators, Nigeria's economy is considered as one of the best in African continent, not until the emergence of COVID-19 pandemic in February, 2022 in Nigeria. Still, the country is naturally blessed with a lot of minerals. Notwithstanding, if Nigeria's public funds are well-managed by these hoodlums called leaders, there would have been, by now, very strong likelihood function for a reduced rate of hunger and poverty in our land. Well, it is believed that effective and efficient management of public funds could be a function of whom the leader is. Therefore, issues surrounding the study of the management of governments' income and expenditure, public finance, should be paramount in the heart of every leader holding public offices.

However, existing literature has concurred that public finance is not just a study about money alone but also a study of both structural and administrative systems of public sectors from where the public fund is sourced (Aleshin & Radchenko, 2018; Bird & Das-Gupta, 2012). Research has it that public finance is scoped into four categories: public income, public expenditure, public debt, and financial administration (Prasad, 2021). Any source of government revenue could be simply termed to be public income, which is also subdivided

into two: tax income and non-tax income (Aleshin & Radchenko, 2018). This paper, therefore, narrows its investigation down to only tax income (revenue).

Since the paper is mainly interested in investigating the source of tax revenue that shows the most reliably sustainability for the Nigeria's apex government months prior to the emergence of coronavirus, during and after the pandemic, about thirty variables of interest, which include direct taxes (personal income tax, company income tax, petroleum tax, capital gain tax); indirect taxes (education tax, import duties, export duties, excise duties, value added tax, stamp duties, withholding tax); mining (royalties on mineral resources, revenue from oil sales, quarrying licenses, mining fees); earnings and sales (federal government investments, sales of government properties, proceeds from prison farms); licenses and internal revenue (arms and ammunition license fees, registration and license fees); armed forces (income from armed forces educational receipt, sales of small weapons, sales of armored tanks, aircraft, etc); interest and repayment (interest and repayment of loans granted to state governments and government workers, general loan interest); others fees (court fees, passport fees, visa fees, advert/bill board fees) are captured for investigation using unsupervised machine learning method.

Materials and methods

Data source and coverage

We sourced for our datasets through transcription from the available records from statistical bulletins of the Central Bank of Nigeria (CBN) and National Bureau of Statistics (NBS) over periods of twelve months prior to the emergence of COVID-19 pandemic (January - December, 2020), during the pandemic (April, 2020 - March, 2021), and finally after which the strength of the pandemic is weakened (June, 2021 - May, 2022). These three scenarios were empirically investigated to determine what happens to Nigeria's economy.

Statistical tool engaged

Having obtained various figures for each of the variables, we employ principal component analysis (PCA) approach to investigate which of the variable(s) contribute significantly to the economy at each of the three scenarios. All computations are done within R studio environment. Also, graphics were obtained with the same approach.

Conclusions and recommendations

Concluding remarks

Results from the R environment show that taxes on import and export duties reliably sustain Nigerian economy **before** the emergence of COVID-19 pandemic in December, 2019. It's also established that registration and license fees as well as withholding tax took over as the most reliable sources of tax revenue **during** the pandemic while interest and repayment of loans granted to most state governments and

government workers happen to be the most sustainable source of tax revenue **after** the pandemic; this is followed by both the import and export duties tax.

Recommendations

It is strongly recommended that Nigerian government ensures that e-governance is promoted among the workers across all boards. This will surely enhance the sustainability of government revenue even if any form of pandemic suddenly emerges again. Also, Nigeria's apex government is advised to look for more viable revenue tax that would be more of virtual than physical, in case of any future eventuality.

Abridged References

Aleshin, V. and Radchenko, V. (2018). Problems of adaptation of Islamic finance to the Russian conditions. *Journal of economic regulation*, Vol. 9, Issue 2: 56 - 64.

Bird, R.M. and Das-Gupta, A. (2012). Public finance in developing countries. *A term paper for public use and consumption*.

Prasad, K.N. (2021). Public finance and its significance in developing countries like India. A paper available at [Public Finance and Its Significance in Developing Countries like India \(dynamictutorialsandservices.org\)](https://dynamictutorialsandservices.org).

STUDENTS ASSESSMENT OF ONLINE EDUCATION DURING THE COVID-19 EPIDEMIC: AN ANALYSIS

Zohaib Hassan Sain¹

¹Superior University, Faculty of Business & Management Sciences, Lahore, Pakistan.

¹ORCID ID: <https://orcid.org/0000-0001-6567-5963>

ABSTRACT

The purpose of this study was to assess the online instruction given to students during the COVID-19 epidemic. At the four universities of Lahore city that were the center of the study, 650 students pursuing undergraduate, graduate, and doctoral degrees participated. A mixed method was used to design the research using both qualitative and quantitative components. An online survey was employed during the quantitative phase. Online in-depth interviews using a semi-structured interview form were carried out during the qualitative phase. Local Lahore, Pakistan, inhabitants were among the responses. The content analysis led to the identification of 21 categories and three major themes. The following themes were accomplished: "It could have been better!" for their suggestions, "Face-to-face education is better!" for the bad parts of the student's experiences, and "Better than nothing!" for the positive aspects of their experiences. It has been decided that a technology approach should be employed to further expand the distance education curriculum in the four universities that have been selected.

Keywords: Covid-19, Distance Education, Online Education, University Students.

THE OVERVIEW OF PROBLEMS LEARNED IN HIGHER EDUCATION INSTITUTIONS IN PAKISTAN

Zohaib Hassan Sain¹

¹Superior University, Faculty of Business & Management Sciences, Lahore, Pakistan.

¹ORCID ID: <https://orcid.org/0000-0001-6567-5963>

ABSTRACT

The purpose of this study is based on exploratory research to identify “The overview of problems learned in Higher Education Institutions in Pakistan”. The exploratory research approach is used to achieve the objectives of the study in less time and with inexpensive means. Pakistan is facing a lot of challenges in the education sector such as curriculum, few training institutions, corruption in education, teachers’ behavior, and less research work. Emerging Issues in the education sector are fewer training institutions and the trend toward research work which is essential to follow for the growth and strength of any economy. The purpose of our research is to identify the major challenges in the educational sector in Pakistan which the educational sector is suffering for the last few years. The researcher used triangulation to carry out the reliability and validity of the data for results. So, to conduct this triangulation the researcher used questionnaires for the students, questionnaires for the teachers, and interviews with the management. . In this regard primary data was collected from the focused group of students using a sample of 100 questionnaires for each university filled by the students of the selected five universities. The findings highlight the positive relationship of quality education with curriculum, few training institutions, corruption in education, teachers’ behavior, and less research work. These challenges caused restrictions in accomplishing competent teaching and learning with respect to quality education. According to the current situation in Pakistan, the same challenges are being faced.

Keywords: Curriculum, Corruption, Teachers’ Behavior, Research Work.

THEORETICAL AND QSAR INVESTIGATION OF THE INHIBITION EFFECT OF SCHIFF BASE COMPOUNDS ON MILD STEEL IN ACIDIC MEDIUM

Issam AZGHAY¹, Hassan AMHAMDI¹, Amin SALHI¹, Amin LAHHIT¹, M'hamed AHARI¹, Soufian EL BARKANY²

¹ Applied Chemistry Research Unit, Faculty of Sciences and Techniques, Abdelmalek Essaâdi University, 32 003 Al Hoceima, Morocco.

² Laboratory of Molecular Chemistry, Materials and Environment (LMCME), Department of Chemistry, Faculty Multidisciplinary Nador, Mohamed 1st University, P. B. 300, Nador 62700, Morocco.

ABSTRACT

In this research, a theoretical approach was adopted to study the corrosion inhibition mechanism of mild steel by four Schiff bases. A statistical analysis was done to correlate the efficiency of the experimental inhibitor with its quantum characteristics to determine the mechanism of the inhibition process.

Density functional theory (DFT) was adopted for the quantum calculations on the four inhibitors and their protonated forms in gas and aqueous phase. The local reactivity parameters were analyzed using the Fukui indices. Monte Carlo simulation was used to study the dynamics of the system at the steel interface.

The analysis of global quantum descriptors such as E_{HOMO} , ΔE_{gap} and softness, indicates an increase in theoretical efficiency in the following direction: MA7 < MA4 < MA5 < MA9. The proton affinity, and the theoretical pK_a shows that the protonation of the compounds strongly influences the inhibition efficiency. The thermodynamic characteristics of the 1-1 complexes (a single molecule of inhibitor with a single iron atom) were used to interpret the formation of the N-Fe bond. According to the Fukui indices, nitrogen atoms are the most important nucleophilic sites in molecules, which explains the experimentally discovered efficiency.

Simulation of the dynamic of systems at the interface demonstrate the mechanism of adsorption above the iron surface. Energy treatment of the most stable adsorption configurations on the $491\text{H}_2\text{O}/9\text{H}_3\text{O}^+/9\text{Cl}^-/\text{Fe}\{110\}$ interface shows that MA9 has the potential to be more effective than the other inhibitors.

The QSAR results show a good linearity between some global reactivity parameters and the experimental inhibition efficiency. In general, the results of the quantum chemistry calculations and the molecular dynamics studies are in good agreement with the experimental results and theoretically explain the efficiency of each inhibition.

Keywords: Inhibition corrosion; Pyrazole derivatives; DFT; QSAR; Molecular dynamics simulation.

**PHYTOGENIC FACILE TERNARY METAL OXIDES MOO₃NIOPDO NANO
ELECTRODE MATERIAL: SYNTHESIS, CHARACTERIZATION, AND
SUPERCAPACITOR INVESTIGATION**

Irum Shaheen, Khuram Shahzad Ahmad and Taghazal Zahra

Department of Environmental Sciences, Fatima Jinnah Women University, Rawalpindi,
Pakistan

(Orcid ID: <https://orcid.org/0000-0003-1433-5234>)

ABSTRACT

Sustainable synthesis of efficient and advanced electrode materials with nanostructures is a great challenge for the development of high-performance electrochemical devices. Here, a facile MoO₃NiOPdO nanocomposite was synthesized by environmentally friendly reducing and stabilizing phyto-organic reagent of foliar extract of *Euphorbia cognata Boiss.* The free octodrine and cyclobutanol organic functional groups of FE electrostatically stabilized MoO₃NiOPdO nanocomposite as demonstrated by X-ray photoelectron spectroscopy (XPS). The synthesized nanocomposite exhibited mixed phases of rhombohedral NiO, tetragonal PdO, and cubic Pd evident from X-rays diffraction and scanning electron microscopy. As synthesized nanocomposite showed excellent optical properties with a bandgap of 1.6 eV. The electrochemical charge storage properties of nanocomposite are investigated on Ni foam modified electrode. The nanocomposite-modified microelectrode revealed a specific capacitance of 257 F/g under a voltammetric energy density of 7.2 Wh/Kg with an internal resistance value of 0.4 Ω. The large surface area of nanostructured MoO₃NiOPdO composite with a small synergistic bandgap and advantage of Mo, Ni, and Pd played a key role in the enhancement of electrochemical energy properties for supercapacitor energy storage application.

Keywords: Phytosynthesis; Nanocomposite; Electrode Fabrication; Energy Storage; Supercapacitor

PERCEPTION OF AUTO REPAIRERS ON FAILURE CYCLE OF A BALL JOINT COMPONENT IN SALOON CARS OPERATING IN NIGERIAN ROADS: A SURVEY IN UYO, AKWA IBOM STATE, NIGERIA

Aniekan Essienubong Ikpe^{1*}, Michael Okon Bassey² and Victor Okon David³

^{1,3} Department of Mechanical Engineering, Akwa Ibom State Polytechnic, Ikot Osurua, PMB 1200, Nigeria.

² Department of Mechatronics Engineering, Akwa Ibom State Polytechnic, Ikot Osurua, PMB 1200, Nigeria.

Orcid IDs: ^{1*}0000-0001-9069-9676, ²0000-0001-5433-7889, ³0000-0001-7545-4267

ABSTRACT

As a mechanical component responsible for vehicle dynamics and maneuvering in road networks characterized by sharp corners and irregular layouts, the ball joint serves as an essential component that provides ride comfort in such events. Due to the condition of local roads in Uyo, Akwa Ibom State, Nigeria, these components operate under extremely harsh conditions and they tend to fail untimely during service operation. The present study examined the perception of auto repairers/mechanics, car drivers and auto dealers on the failure cycle of a ball joint component in saloon cars operating along various roads in Uyo, the capital of Akwa Ibom State, Nigeria, using a questionnaire designed for 157 respondents. The collected data sets were analyzed using SPSS-16.0 software. Considering the most significant responses, 100% of the respondents agreed that Uyo roads which is mostly characterised by potholes and speedbumps strongly affect ball joint service life. This affirmed the claim by 100% of other respondents that ball joints do not meet their designed life due to the poor road conditions they are subjected to. While it was unknown if there is an indication before ball joint failure, 100% of other respondents believed that ball joints give clear signs prior to failure. However, 92% of the respondents believed that some vehicle models are prone to ball joint failure more frequently than others, as 88% of the respondents opined that some vehicle ball joint may last approximately 2-3 years if the failure conditions are minimal. Apart from potholes and bumpy road surfaces, 90% of the respondents also attributed ball joint failure to weather/climatic conditions due to constant exposure of the front wheel assembly to rainwater or poor visibility while driving which could cause reckless driving through speed breakers. The research also revealed that vehicle breakdown along the road as a result of failed ball joints may be due to ignorance or lack of attention by vehicle owners, as 48% respondents concurred. However, ball joint failure is observed to be a crucial component in a vehicle suspension system, and must not be ignored in order to avoid road accidents and loss of lives.

Keywords: Ball Joint, Failure cycle, Vehicle dynamics, Service condition, Suspension system.

NITRIDES-BASED SOLAR CELLS PHOTOVOLTAIC PERFORMANCE: NUMERICAL APPROACH

Haddou El Ghazi^(1,*)

⁽¹⁾ MPIS Group, ENSAM Laboratory, Hassan 2 University, Casablanca, 20670 Morocco

ORCID: <https://orcid.org/0000-0002-2139-2360>

ABSTRACT

This study uses an analytical model to assess the photovoltaic performance of nonpolar (In,Ga)N solar cells (SC) at room temperature using the short circuit current density, open circuit voltage, fill factor, and efficiency. The Indium content and structural thickness as well as the effects of doping concentration are evaluated in order to reach optimal values that give high efficiencies. The band gap energy, effective mass, reverse saturation current density, and carrier mobility are significant elements that influence how the performance characteristics of solar cells change with input circumstances. The solar cell characteristics are calculated for American Society for testing and Materials (ASTM) experimental data related to 1-sun AM1.5D, AM1.5G, and AM0 spectra. Furthermore, the relative variation rates of solar cell characteristics with Indium fraction, $\frac{1}{J_{sc}} \frac{dJ_{sc}}{dx}$, $\frac{1}{V_{oc}} \frac{dV_{oc}}{dx}$, $\frac{1}{FF} \frac{dFF}{dx}$, and $\frac{1}{\eta} \frac{d\eta}{dx}$, are calculated. A high quality $In_{.41}Ga_{.59}N$ (1.42eV) SC with a 2 μm thickness and reflection of about 10% can display as high efficiency as 28%, 32% and 32.6% under respectively 1-sun AM0, AM1.5D and AM1.5G illuminations. Moreover, the acquired results are compared to those accessible in the literature, both theoretically and empirically, for various semiconductor materials.

Keywords: Solar cell, (In,Ga)N, Indium, Doping, Photovoltaic, Performance

THE ROLE OF COLOURS IN INTERIOR AND EXTERIOR DESIGN

Irina-Ana DROBOT

Lecturer, PhD, Technical University of Civil Engineering Bucharest, Faculty of Engineering in Foreign Languages, Department of Foreign Languages and Communications, Bucharest, Romania,
ORCID number: 0000-0002-2556-6233,

Abstract

The purpose of this paper is to look at the way colours can have an impact over our emotions and states of mind, as noticed by Goethe, when we see them in the interior design of personal homes, institutions, public buildings, on the outside of blocks of flats. The way our entire neighbourhood looks like depends on the way the buildings are coloured and decorated. Once they are artistically decorated, there is a strong improvement on our state of well-being.

This could be why there is so much preoccupation with decorating or redecorating personal homes. Choosing the colour for the walls in someone's room is not a trivial matter. Choosing the colour of the furniture, the curtains, the type of lighting, certain paintings using a certain colour palette, the colour pattern of the carpet are all aspects that cannot leave our psychological states indifferent.

We are never neutral with respect to our environment. As human beings, we are a species that has in its nature the need to be creative with and to change our environment. Such a wish comes from the way we generally feel function of our environment and, sometimes, in order to feel better, we need to perform certain changes.

Interior design is an important aspect in every personal home, but also in public institutions. For instance, a dull colouring in a classroom, or a colouring using strong colours can either not motivate the students or make them feel tired, which is why white is preferred for the walls in a classroom. It is believed to improve concentration.

Keywords: psychology, concentration, motivation, well-being.

INFLUENCE OF IONIC STRENGTH ON DYE ADSORPTION

Aymen Houcine BENGOUA ,Salima ATTOUTI¹, Mourad TERMOUL¹, Benaouda BESTANI¹

¹Abdel Hamid Ibn Badis University, Faculty of Sciences and Technology
,Department of Process Engineering, Mostaganem ,Algeria

ABSTRACT

It is known that natural and contaminated waters contain organic and inorganic ions in varying concentrations. The latter are mainly heavy and light metal cations and anions such as nitrates, chlorides, sulphates, carbonates and hydrogen carbonates. Studies have shown that increasing ionic strength can cause an increase or decrease in the adsorption of organic compounds. Generally, the effect of ionic strength depends on the nature of the adsorbate, the adsorbent and the agents used to control the ionic strength (NaCl, NaNO₃, NaClO₄, , CaCl₂) possibly their concentration.

In order to better understand the impact of these ions on the retention process of the dyes on the prepared activated carbons, adsorption experiments were carried out on mixtures consisting of salt (NaCl) at different concentrations (10⁻¹M, 10⁻²M and 10⁻³M) and the dyes studied, Malachite Green and Safranin, for a previously determined reaction time.

The results obtained show that the increase in the concentration of NaCl causes a decrease in the adsorption capacity of Malachite Green by both activated algae and did not influence the adsorption of the dyes by Merck activated carbon. The addition of NaCl increases the adsorption capacity of Safranin by the chemically activated brown algae from 434 to 769 mg/g. This increase is due to electrostatic interactions and can also be attributed to the aggregation of the dye molecules induced by the action of salt ions, which increases the dye adsorption rate.

Key words: activated carbon, ionic strength, dyes, adsorption

**CONSERVATION STATUS AND THREATS TO EXTINCTION OF THE JAVAN
RHINO - *RHINOCEROS SONDAICUS* – A REVIEW**

Vidya PADMAKUMAR* and Murugan SHANTHAKUMAR#

Department of Zoology, Bangalore University, Bangalore, India

*ORCID ID: <https://orcid.org/0000-0002-3830-4232>; #<https://orcid.org/0000-0002-6132-6288>

Abstract:

The Javan rhino (*Rhinoceros sondaicus*) is the most threatened of the five rhino taxa, with only 60 of them left in Java's Ujung Kulon National Park in Indonesia. The last Javan rhinoceros was killed in Vietnam in 2010. Javan rhinos were present in northeast India, the Sunderbans, mainland Southeast Asia, and the island of Sumatra until the late 19th and early 20th centuries. Very little comprehended about the variables influencing Javan rhino population and dispersal amidst about a century of research. If the Javan population is lost, the entire species will get extinct. Because of natural disasters, habitat loss, illnesses, hunting, and possible interbreeding, they are particularly susceptible to going extinct. Inbreeding and little genetic diversity may make it challenging for the species to survive over the years. A significant eruption of the adjacent Anak Krakatau volcano could kill the majority of organisms in the area, and the seaside Ujung Kulon National Park is particularly susceptible to cyclones. Sea level increase is also a factor of risk to the area. During colonial period, trophy hunters slaughtered Javan rhinoceros. Additionally, they were slaughtered for their horn which was highly valued in ancient medicine. To ensure the survival of the species, the sole population of Javan rhinos left in the world must be effectively protected.

Keywords: Javan rhino; *Rhinoceros sondaicus*; Ujung Kulon; Anak Krakatau; Conservation

BROWNIAN MOTION AND THERMOPHORETIC IMPACT ON THE MHD CASSON-NANO FLUID FLOW OVER EXTENDING NONLINEAR SURFACE

D. Mohanty¹, G. Mahanta², C. Parida³, S. Shaw⁴

^{1,2,3} Department of Mathematics C. V. Raman Global University, Bhubaneswar-752054, India

⁴Department of Mathematics and Statistical Sciences, Botswana International University of
Science and Technology, Private Bag 16, Palapye, Botswana

ABSTRACT

Brownian motion provided by the bombardment of fluid particles from the surrounding medium. In this article, we address the influence of the Brownian motion with thermophoresis on the flow of Casson- magnetohydrodynamics -nanofluid flow over a non-linear stretching surface have analysed. Impact of the viscous dissipation, heat absorption and suction introduce in the system. Using proper similarity conversion, the controlling PDEs turned into ODEs. The conversion governing equations of first-order ODEs are solved numerically by utilizing an explicit finite difference technique. The similarity equations elucidated in the view of shooting technique and used with software package bvp4c MATLAB. The flow velocity, temperature and concentration followed up with the nonlinearity nature and the influence results are displayed in graphical form. The outcomes of skin frictions, Nusselt and Sherwood numbers are summarized for various leading parameters are in the form of table. Activation energy enhanced the mass transfer rate. However, a reverse phenomenon detected with the higher value of chemical reaction parameter. After simulation, it is specified that the skin friction lessened with the Casson parameter, permeability parameter whereas the heat transfer remaining the same with the enhanced value of the parameters.

FINITE ELEMENT SIMULATION OF ULTRASONICALLY ASSISTED WIRE DRAWING PROCESSES

Abdullah Basim Jasim ^{1*}, Alla Daham Younes ¹, Ziad Shakeeb Al Sarraf ¹

¹ Department of Mechanical Engineering, Faculty of Engineering, University of Mosul, Mosul, IRAQ

ABSTRACT

Aluminium wires are widely used in the electrical energy transmission industry and other applications, and wire drawing is commonly employed to decrease their diameter. In this study, simulations were conducted using simulation software to imitate the drawing process of a 2.6 mm diameter Aluminium wire and reduce it to 2.2 mm through both conventional drawing methods and simulation that includes excitation of ultrasonic stimulation. The study focused on two critical elements: the draw force and its impact on energy consumption during the drawing process, and the stress induced on the aluminium wire. The results of the simulation demonstrate that adding ultrasonic stimulation reduces both the energy consumption and stress levels on the Aluminium wire during the drawing process. The addition of ultrasonic stimulation to the metal forming process decreases the power required by reducing the drawing force. The required force for the aluminium wire metal forming process is decreased by approximately 14% as a result of incorporating ultrasonic stimulation. They study concludes that the addition of ultrasonic stimulation to the wire drawing process is an effective way to reduce energy consumption, lower the draw force, and decrease the stresses generated on the aluminium wire surface.

Keywords: Wire drawing, FEA, Ultrasonic excitation.

PRODUCTIVITY OF INTERCROPPING ALMOND TREES WITH FABA BEAN AND LENTIL IN MOROCCO

Najjari Sara^{1,2}, El Yaacoubi Adnane², Ouardi Laila¹, Charafi Jamal¹

¹: Research Unit of plant Breeding and Plant Genetic Resources Conservation, National Institute of Agricultural Research, Regional Agricultural Research Center of Meknes, PO. Box 578, Meknes 50000, Morocco

²: Higher School of Technology Khenifra, University Sultan Moulay Slimane, PB 170, Khenifra, Morocco

ABSTRACT

The present investigation in field experiment was carried out at the National Institute of Agricultural Research in Morocco during the growing winter season of 2023, to study the effect of intercropping systems (lentil and bean with almond trees) for enhanced productivity. This work investigates the impact of almond orchards on the growth and yield of faba bean and lentil to suggest and to appreciate the influence of this tree on the growth parameters and yield of faba bean and lentil. The incorporation of trees on traditional agricultural land has the potential for providing beneficial conditions for understory crops by altering the microclimate. The almond groves of the eastern Morocco were mainly produced from seedlings known as the "Beldi" type, to which are added plantations of variable sizes made up of selected and productive introduced varieties; Ferragnes, Ferraduel, Marcona and Fournat.

Legume seeds are characterized by both high energy density and high nutrient density. They provide fibers, proteins, carbohydrates, vitamins B, iron, copper, magnesium, manganese, zinc and phosphorus. Beyond the strict coverage of nutritional requirements, legume seeds, especially pulses, have undeniable health benefits. The physiological parameters of growth and the chemical composition at soil level before harvest were analyzed as phosphorus content and organic material. Leaf area and stomatal density play an important role in maintaining water balance, and gas exchange is regulated by their aperture and density, two traits that vary intraspecifically in response to environmental conditions. Stomatal densities were determined in each leaf using nail polish casts, examining ten 1 mm squares per leaf under an optical microscope.

Key words: Almond tree, Intercropping, Faba bean, Lentil, Soil fertilization, Physiological parameters

QUALITATIVE ANALYSIS OF MEDICAL MALPRACTICE OF CORTICOSTEROIDS IN THE PROVINCE OF PUNJAB, PAKISTAN

Reesha Raza

Jawad Ali

Hina Khalid

Clinical Pharmacy

ABSTRACT

An observational cross sectional study design was adopted, to determine the prevalence of medical malpractice of corticosteroids in the different areas of Punjab. Analysis was done using software programs such as SPSS to make the process faster and more precise. Out of a total of 307 responses collected throughout the study, 178 responses showed the data of the urban areas including Lahore, Faisalabad, Multan, Sialkot, Sargodha, Gujranwala, and Rahim Yar Khan. Whereas 129 responses showed the data of the rural areas including Farooqabad, DG Khan, Arifwala, Jaranwala, Burewala etc. One-way ANOVA test was applied, and regression models were made to perform the analysis. The responses recorded concluded that there is negligible malpractice of corticosteroids in various cities of Pakistan. However, the occurrence is more common in the rural areas of the province of Punjab in Pakistan. In addition to the limitation of resources and data samples, there was limited time for this study. Some detailed analysis may be able to derive better and more authentic results in future.

Keywords: Corticosteroids, Malpractice, Prescription, Urban areas, Rural areas, Punjab

SOME PROPERTIES OF FUZZY BLOCK MATRIX

Mamoni Dhar

Assistant Professor

Department of Mathematics

Science College, Kokrajhar

Assam, India

ABSTRACT

In this article, fuzzy matrices on the basis of reference function are considered and thereafter fuzzy block matrices on this basis are defined. Fuzzy block matrices are very useful and applicable in various situations which involves uncertainties and imprecision. Here some operations on such matrices along with the associated properties are discussed.

Keywords: Reference function, fuzzy matrix, complement fuzzy matrix, block fuzzy matrix

CREATING ERGONOMIC WORKSPACE WITH A TROLLEY ADAPTED TO SUIT VARIOUS PURPOSES

Muhammad Idrian Bin Harun^{1*}, Xander Andree², Raysner Freno Rayced³, Ardiano Deron
Hassan

^{*1} Keningau Vocational College, Automotive Technology, Keningau, Malaysia

Abstract

This project intends to develop a specifically modified trolley to fulfil various functions, namely extracting car components particularly gearbox and transferring these components to a specific workspace. It also aims to examine its efficiency when utilized to perform these two tasks. It was found that many car mechanics and students of automotive courses found these tasks to be physical demanding and exhausting and sometimes put them at risk of undesirable incidents. Thus, this trolley was designed to minimize physical workload, reduce time taken to perform tasks related to removing gearbox and transferring car components as well as mitigate health and safety risks. There will be 20 respondents involved in this study and they are required to test the project before completing observation checklists and questionnaires developed to elicit their feedback on the trolley. The findings from this research might be useful to study how this project can be improved to be safer and more efficient.

Keywords: Trolley, gearbox, automotive

ELEMENTS OF THE EFFECTIVENESS OF THE PAROLE SYSTEM IN DEALING WITH THE PHENOMENON OF RECIDIVISM AMONG PAROLEES

Mohamad Fauzi Abdul Latib

Faculty of Applied Social Sciences, Universiti Sultan Zainal Abidin (UniSZA), Malaysia

Ahmed Ahmed Olaitan

(Orcid ID: 0000-0001-9427-8190)

Faculty of Applied Social Sciences, Universiti Sultan Zainal Abidin (UniSZA), Malaysia

Department of Forest Economics and Extension, Forestry Research Institute of Nigeria

ABSTRACT

Distinct and differing approaches have been effectuated by the Malaysian Prisons Department for the rehabilitation of prisoners being an institution specifically responsible in rebuilding and restoring inmates. These approaches are aimed in helping them to take afresh social and virtue roles such as husband, wife, father, mother, child, employee and lot more. However, among the approaches that have been introduced by the Malaysian Prisons Department, the Parole System plays an important role in ensuring that prisoners who are released on parole can return to society as a useful person. Thus, the prime objective of this research is to identify the key elements of the effectiveness of the implementation of the Parole System in dealing with the phenomenon of recidivism among Parolees. This is qualitative research that adopts a case study approach through in-depth interviews. The study was conducted in two Terengganu District Parole Offices, namely the Kuala Terengganu District Parole Office and the Hulu Terengganu District Parole Office, Malaysia. This research involved in-depth interviews with thirteen (13) parolees as research respondents. Sample selection was done through purposive sampling techniques and the data obtained was analyzed using thematic analysis. The results of the study found that there are three main elements to the effectiveness of the implementation of the Parole System in dealing with the phenomenon of recidivism among parolees, namely monitoring, moral support and the implementation of regular urine tests.

Keywords: Elements of Effectiveness, Parole System, Recidivism Phenomenon, Parolees.

PHYTOREMEDIATION OF SALINE SOILS: A CRITICAL REVIEW

Muhammad Arslan Ashraf

Government College University Faisalabad, Pakistan

ABSTRACT

Phytoremediation is a technique used to clean up contaminated soils using plants. One application of this technique is the remediation of saline soils, which are soils with high levels of salt concentration that can have a negative impact on plant growth and crop productivity. Saline soils are a global problem, affecting millions of hectares of agricultural land, and are often caused by irrigation practices and natural processes such as mineral weathering. Phytoremediation of saline soils can be achieved through several mechanisms. One of the most effective is the use of halophytes, plants that are adapted to grow in saline environments. These plants have the ability to tolerate and even thrive in saline soils by sequestering salt ions in their tissues or excreting salt through their leaves. As the plants grow and accumulate salt, the salt concentration in the soil decreases, making it less saline over time. Another mechanism of phytoremediation of saline soils is through the use of phytoextraction. This technique involves planting hyperaccumulating plants, which are able to accumulate high levels of salt and other contaminants in their tissues. Once the plants reach maturity, they are harvested and removed from the soil, taking the contaminants with them. Phytostabilization is another technique used in the remediation of saline soils. This technique involves the use of plants that are able to reduce the mobility and bioavailability of contaminants in the soil, preventing them from entering the food chain. This can be achieved through the use of deep-rooted plants, which can uptake contaminants from deep within the soil profile and immobilize them in their roots. Phytoremediation of saline soils has several advantages over traditional remediation techniques such as excavation and disposal. It is a cost-effective, environmentally friendly technique that does not require the removal and disposal of contaminated soil. Furthermore, it can improve soil quality and fertility, and enhance biodiversity in the area. In conclusion, phytoremediation of saline soils is a promising technique for the remediation of contaminated soils. The use of halophytes, hyperaccumulating plants, and deep-rooted plants can all contribute to the reduction of salt concentration and the immobilization of contaminants in the soil, leading to improved soil quality and productivity. Further research is needed to optimize the use of phytoremediation in the remediation of saline soils and to identify the most effective plant species for this purpose

CONTRIBUTION TO DRUG DISCOVERY THROUGH COMPUTATIONAL ANALYSIS OF SEVERAL SERIES OF HETEROCYCLIC MOLECULES

Chennai Yasmine^{1,*}, Ouassaf Mebarka

¹*Group of Computational and Pharmaceutical Chemistry, LMCE Laboratory, University of Biskra, BP 145 Biskra 07000, Algeria*

ABSTRACT

Breast cancer is the most common type of female cancer. One class of hormonal therapy for breast cancer drugs -non steroidal aromatase inhibitors- are triazole analogues. In this work a fundamental and original research was made on the molecule of triazole heterocyclic, whose the aim is to predict the reactivity and biological activity studied of the compound. It is based on different computational and approaches used in computer aided -drug-design. (SPR, QSAR, molecular docking, ADMET).

A study of structure – property relationships (SPR) for 1,2,3 triazole derivatives has been carried.

A linear quantitative structure activity relationship model is obtained using Multiple Linear Regression (MLR) analysis as applied to a series of triazole derivatives with inhibitory activity of

the aromatase. The accuracy of the proposed MLR model is illustrated using the following evaluation techniques: cross validation, and external test.

Docking process, the interaction and binding of ligands – protein were done and visualized using

software Molegro Virtual Docking.

Molinspiration and ADMETSAR web servers used to calculate ADMET and physicochemical properties of the target compounds respectively.

The results are reported and discussed in the present investigation. A close agreement with experimental results was found which improves the affinity of the present work.

Key Word : 1,2,3-triazole, aromatase inhibitory, density functional theory, QSAR, MLR, ADMET, docking molecular

IN SILICO INVESTIGATION OF SEVERAL SERIES OF HETEROCYCLIC MOLECULES FOR DRUG DISCOVERY

Chennai Yassmine^{1,*}, Belaidi Salah¹

¹*Group of Computational and Pharmaceutical Chemistry, LMCE Laboratory, University of Biskra, BP 145 Biskra 07000, Algeria*

ABSTRACT

Drug discovery and design are inextricably linked to various branches of chemistry, particularly organic chemistry. Many aspects of chemistry must be involved in order to translate knowledge of the molecular, genetic, and cellular bases of cancer into effective therapies. Thus, the goal of this research is to identify promising active compounds for coumarin as CK2 protein kinase inhibitors using a QSAR model and drug similarity analysis. CK2 is a ubiquitous Ser/Thr-specific protein kinase that is required for cell cycle viability and progression. CK2 levels are particularly high in proliferating, normal, or transformed tissues, and transgenic mice expressing its catalytic subunit are responsible for lymphomas.

The work began with the optimization of the equilibrium structures of the basic coumarin in order to select the most reliable forecasting approach compared to experimentation and at the lowest computational cost. Following our research, we conduct a multiple linear regression (MLR) analysis to generate QSAR models.

An external validation research was done because the results show that the QSAR model of CK2 inhibitory activity is robust and has extremely strong prediction capacity, as indicated by R² values of 0.951 and 0.927, respectively, following linear regression analysis. The investigation using QSAR models is successful in screening 34 candidate chemicals. Following that, the compounds under consideration were evaluated for drug-likeness and reactivity (ADME, golden triangle, lipophylicity indices).

The results reveal that when supplied orally, the majority of the substances have no bioavailability issues.

The data also aid in determining which chemicals do not have clearance issues, as well as which are the most stable and reactive among those examined.

The anticipated findings of this study may aid in the development of novel coumarins with significant CK2 inhibitor activity.

Keywords: coumarine, CK2, QSAR, MLR.

ANTIBACTERIAL AND ANTI- OXIDANT ACTIVITIES OF EXTRACTS FROM MEDICINAL PLANTS

Chennai Yassmine^{1,*}, Belaidi Salah¹,

University of Biskra, Chimie Prmaceutique, BP 145 Biskra 07000, Algeria

ABSTRACT

The algerian flora provides a diverse range of aromatic plants with a high therapeutic interest due to their secondary biologically active metabolites, which have sparked scientific interest.

In this study, we are interested in the plants *Ocimum basilicum* L. of the Lamiaceae family and *Artemisia campestris* A. of the Asteriaceae family, which are well known locally and have a variety of curative properties in traditional medicine. The first part of this study is devoted to the quality control of the plant powder and the investigation of the metabolites. The phytochemical screening revealed the presence of flavonoids, tannins, coumarine, essential oil, and other metabolic compounds. The HE were obtained using hydrodistillation with a yield of 2.4% for *O.basilicum* L. and 1.8% for *A.campestris* A. The phenolic compounds were obtained by a series of extractions with four solvents of increasing polarity. The concentration of these extracts in total polyphénols, flavonoids, and tanins was determined by using the reactif Folin Ciocalteu, aluminum trichlorure, and vanilline with the addition of chlorhydric acid. In the second section, we investigated the antioxidative capacity of extracts (HE and phenolic compounds) in vitro using the DPPH method.

The results show that our extraits have interesting antioxidant properties, with ethyl acetate being the most effective. Furthermore, the essential oil has a very low antioxidative activity when compared to the benchmark for the two plants.

Finally, we assessed the antibacterial activity of our extracts against ten pathogenic bacteria using the MH diffusion method.

The results show that phenolic extracts of *O.basilicum* L. have higher activity for HE. Unlike *A.campestris* A., the acétate of éthyle extract is the most active on the majority of Gram+ souches.

Keywords: *O.basilicum* L., *Artemisia campestris* A, Antibacterial, oxidant activities

CONTRIBUTION TO THE STUDY OF GENETIC DIVERSITY OF NATURAL POPULATIONS OF A MELLIFEROUS, MEDICINAL AND ENDEMIC PLANT OF MOROCCO (EUPHORBIA RESINIFERA O. BERG)

Hassane ABD-DADA^{1*}, Said BOUDA^{1*}, Yousef KHACHTIB^{1*}, Youssef AIT BELLA^{1*}, Abdelmajid HADDIOUI^{1*}

^{*1}Laboratory of agro-industrial and medical Biotechnologies, Faculty of Sciences and Techniques, Sultan Moulay Slimane University, B.P. 523, Beni Mellal, Morocco

ABSTRACT

To evaluate the genetic diversity of *Euphorbia resinifera* O.Berg using ISSR markers. 12 natural populations were chosen from its geographical area of and analyzed. Using 14 ISSRs primers generated 101 polymorphic bands corresponding to a percentage of polymorphism nearly 80%. This high percentage of polymorphism suggests that there is an important genetic diversity in this melliferous and medicinal species in Morocco. While the mean of I and Ht indicates that there is a high genetic diversity in this species. Thus, the high values of PIC and Rp parameters show that the ISSR primers are very informative and effective to analyze the genetic diversity of *E.resinifera*. The results of the AMOVA showed that the high degree of variability is present within population. The high value of FST suggest that the studied populations are highly differentiated in agreement with very limited gene flow between each population. Additionally, the genetic structuring of populations into two groups obtained from UPGMA and Structure analysis revealed a dependence on the geographical origin of the populations. The data obtained will be useful to define conservation strategies and improvement programs of this melliferous and medicinal species.

Key words: *Euphorbia resinifera*; genetic diversity; medicinal; ISSR; polymorphism; Morocco

DESIGN OF NOVEL ANTI-CANCER DRUGS USING CHEMINFORMATICS TOOLS

Said EL RHABORI^{1*}, Abdellah EL AISSOUQ¹, Yassine El Allouche¹,
Samir CHTITA² and Fouad KHALIL¹

¹ Laboratory of Processes, Materials and Environment (LPME), Sidi Mohamed Ben Abdellah University, Faculty of Science and Technology, Fez, Morocco

² Laboratory of Analytical and Molecular Chemistry, Faculty of Sciences Ben M'Sik, Hassan II University of Casablanca, Casablanca, Morocco

ABSTRACT

The process of researching potential cancer treatments can be arduous, time-consuming and costly. However, the use of cheminformatics tools can accelerate drug design, improve efficiency and reduce costs. This research project aims to identify and propose new treatments for breast cancer by analyzing the 3D-QSAR and molecular docking of thioquinazolinone derivatives with aromatase (PDB ID: 3S7S). CoMSIA models were constructed with high Q^2 , R^2 and R_{pred}^2 values and the predictive ability of the model was evaluated through external validation using a test set. The research findings indicate that the electrostatic, hydrophobic and hydrogen bond donor/acceptor fields play crucial roles in inhibition of breast cancer. Using these findings, a series of highly effective new aromatase inhibitors were designed and the most promising model was used to predict their inhibitory activities. Moreover, the ADMET investigation was performed to analyze the pharmacokinetic properties of the drug-candidates.

Keywords: Breast cancer; Cheminformatics tools; Drug; Molecular docking QSAR; ADMET.

PRINCIPLES OF CREATING DIGITAL SHADOWS FOR MODELING THE OPERATION OF FOREST ROPE MACHINES IN MOUNTAINOUS TERRAIN

Prof. Dr. Alexander LAGEREV

Academician I.G. Petrovskii Bryansk State University, Institute of Fundamental and Applied Research, Bryansk, Russia

ORCID: 0000-0003-1618-3844

Prof. Dr. Igor LAGEREV

Academician I.G. Petrovskii Bryansk State University, Physics and Mathematics Faculty, Bryansk, Russia

ORCID: 0000-0002-0921-6831

ABSTRACT

Currently, one of the ways to increase the efficiency of logging operations in mountainous areas while ensuring careful attitude to the forest ecosystem (soil, grass cover, young tree plantations, etc.) is the use of rope forest machines moving along steep slopes using a system of retaining steel ropes. In order to create a scientific basis for designing and modeling work processes during the operation of such rope machines, a complex of scientific research was carried out within the framework of grant No. 22-29-00798 of the Russian Science Foundation. One of the key results obtained was the creation of a digital shadow of a rope forest machine for logging on steep and difficult slopes. The digital shadow was developed on the basis of a complex mathematical model that takes into account the complex interaction between all components of the system under study "Deformable support base – base chassis – outrigger system and fasteners – rope system – supports and mechanical equipment – working body – tree (cargo)". It is the basis for the development of control systems and safety devices that ensure trouble-free operation of the forest machines under study. Mathematical models forming a digital shadow are processed in real time on high-speed computers. At the same time, signals from sensors installed on a real machine are used as the initial data for the calculation. The digital shadow is connected to a real machine via a cloud service. This approach makes it possible to increase the efficiency and safety of the operation of an industrial product, to identify hidden phenomena and effects, to collect material for further modernization and improvement of consumer qualities, to prevent emergencies. Thus, a digital shadow is a software analogue of a physical device (a forest rope machine) that simulates internal processes, technical characteristics and behavior in real time under the influence of random influences and environmental properties.

Keywords: Logging, Rope Machine, Digital Shadow, Design, Modeling

**HUMAN HEALTH RISK CONSIDERATION: IN VIVO AND IN VITRO TOXICITY
EVALUATION OF FE(III) AND FE (II).**

Saber Abdelkader Saidi¹

¹ aDepartment of Biological Sciences, Faculty of Science and Arts-Khulais, University of Jeddah,
Jeddah, Saudi Arabia.

¹ORCID ID: <https://orcid.org/0000-0003-3592-7968>

Abstract

Fish species from Red Sea represent a high-quality food source but is unsafe due to a greater bioaccumulation of iron (Fe) than the standard concentration recommended. We investigated the safety concern related to the consumption of fish containing iron. In this study Wistar rats was treated with Fe(II) and Fe(III) (total dose, ~200 mg/kg body weight). For cytotoxicity testing, human hepatic WRL-68, human hepatoma HepG2, and rat liver FTO2B cell lines were exposed to Fe(II) and Fe(III). After, FTO2B cells were pretreated f with H₂O₂, used to mimic systemic oxidative stress. The in vivo result show that only treatment with Fe²⁺ significantly ($P < 0.05$) change aminotransferases activities compared to control and causes an alteration of the oxidative balance reflected by an increase in the content of Malondialdehyde and the activity of antioxidant enzymes. The in vitro results revealed that the concentrations of Fe(II) and Fe(III) typically found in Red Sea fish were not cytotoxic for the cell lines. However, the addition of Fe(III), potentiate the harmful effects of H₂O₂ against FTO2B cells. In addition, the results further demonstrated that exposure to Fe(III) resulted in the increased ($P < 0.05$) expression of superoxide dismutase gene. The obtained results reveal that there is a potential risk of developing toxicity through consumption of fish product from Red Sea. Further investigations are required especially in relation to the determination of the estimated weekly intakes of these metals.

Keywords: Fish, Iron, In vitro and in vivo cytotoxicity, Oxidative stress.

PREDICTION THE WELDABILITY OF JOINING MATERIALS BY SHIELD METAL ARC WELDING (SMAW) USING ARTIFICIAL NEURAL NETWORK

Ziad Shakeeb Al Sarraf

Department of Mechanical Engineering, Faculty of Engineering,
University of Mosul, Mosul, IRAQ

ABSTRACT

According on high quality and reliability, one of the most efficient methods for joining metals is Shielded metal arc welding (SMAW). In this presented work, an attempt has been successfully taken to develop a model to predict the effect of input parameters on weld bead geometry of s Shielded metal arc welding process with the help of neural network technique and analysis of various process control variables and important of weld bead parameters in submerged arc welding. The complexity non-linear relationships of input / output variables for any computational models can be addressed by using artificial neural networks (ANN). Today, ANN represents a powerful modeling techniques, that depend on statistical approach, presently practiced in many fields of engineering for modeling complex relationships that other physical models can not be explained it easily. A welding process with automatic or semiautomatic is required to complete the weld through using tubular electrode with consumable flux. Parameters such as welding current, welding speed and voltage are influenced on the quality of the joints. The work conducts many experiments; these are basically depends on many factors and levels. A selection of mild steel is carried out in this study to conduct three factors and five levels of central composite design. Neural network model structure having number of neurons layers such as (3 input layers, 1 hidden layers and 3 output layers) with back propagation algorithm has been successfully applied to extract weld bead geometry from predicting the effect of input parameters. Good agreement was obtained between predicted and experiment results, however process parameters such as speed shows opposite effect on all weld parameters. It was seen that weld height and width are proportional to the amount of input current. The prediction of the neural network model showed excellent agreement with the actual results, which indicate that the neural network is viable means for predicting of not only weld bead geometry, but also other parameters such as polarity, current type and flux geometry. This recommends setting the neural network to be applicable for real time work.

Keywords: ANN, Back propagation, Welding, Input process parameters, Bead Geometry.

APPLICATION OF GEOTAGGING TO TRACK PLANT GROWTH AND DEVELOPMENT ON A GLOBAL SCALE

K.R.Padma

Assistant Professor, Department of Biotechnology, Sri Padmavati Mahila VisvaVidyalayam (Women's) University, Tirupati, AP. (Corresponding author) Email id: **Orcid no:0000-0002-6783-3248.**

K.R.Don

Reader, Department of Oral Pathology and Microbiology, Sree Balaji Dental College and Hospital, Bharath Institute of Higher Education and Research (BIHER) Bharath University, Chennai, Tamil Nadu, India

Orcid No: 0000-0003-3110-8076.

P.Josthna

Professor, Department of Biotechnology, Sri Padmavati Mahila Visvavidyalayam (Women's) University, Tirupati, AP.

B.Kishori

Professor, Department of Biotechnology, Sri Padmavati Mahila Visvavidyalayam (Women's) University, Tirupati, AP.

ABSTRACT

Even though plants are vital to life, many people lack the will to take care of them, plant them, or even tell others where they are. The authors suggest a framework to urge the public to encourage them to plant trees as a hobby and/or post the position on a map because we are all connected on social networks and do disseminate information very quickly. The framework is inspired by the hardware capabilities of smartphones, new HTML5 specifications, leaf recognition, social networking, incentive mechanisms, and gamification. The framework will serve as a standard foundation on which various games and instructional tools can be constructed. Also, it will assist organisations involved in reforestation and plant protection with simple documenting duties. Every one of the 10,000 saplings that the New Delhi Municipal Council (NDMC) will plant during the special plantation drive will be geo-tagged. NDMC Chairman, Naresh Kumar claimed to undertake the plants with GPS mapping and blockchain technology in order to take over the responsibility to upkeep and increase their lifespan. This application was created using an open source web server (Mongoose's cross-platform web server), which employs the client/server concept and the Hypertext Transfer Protocol of the World Wide Web (HTTP). By educating them about the nearby trees, we hope to develop a connection between people and plants through this experiment. We suggest creating and using a comparable application with crowdsourcing features for schoolchildren in order to foster their interest in botany and the next generation of botanists for the good of society. Thus, our ingenious idea was started to recognise the International Day of Forests. The motto for this

year's International Day of Forests, according to the United Nations, is "Forests and Education - Learn to Love the Forests."

Keywords: New Delhi Municipal Council (NDMC), Hypertext Transfer Protocol of the World Wide Web (HTTP), International Day of Forests GPS mapping, Blockchain technology.

SOSYAL HİZMET MESLEĞİNDE İLETİŞİM: NEDEN ÖNEMLİ? NASIL GELİŞTİRİLEBİLİR?

COMMUNICATION IN THE SOCIAL WORK PROFESSION: WHY IS IT IMPORTANT?
HOW CAN IT BE IMPROVED?

Harun ASLAN

Dr. Öğr. Üyesi, Kastamonu Üniversitesi, Sağlık Bilimleri Fakültesi, Sosyal Hizmet Bölümü,

ORCID: <https://orcid.org/0000-0001-9830-1765>

ÖZET

Sosyal hizmet, odağında insan olan ve bu sebeple insanla iletişim ön plana çıktığı bir meslektir. Sosyal hizmet mesleği yaşlı, kadın, çocuk, engelli ve yoksul gibi savunmasız ve dezavantajlı durumdaki kişilere ve ailelerine hizmet vermektedir. Sosyal hizmete başvuran ve yardım için gelen müracaatçılar şaşkın, kafası karışmış, sosyal hizmet hakkında bilgisiz veya sınırlı bilgiye sahip olabilmektedir. Bu süreçte müracaatçıların seçenekleri hakkında bilgi sahibi olmaları, profesyonel olarak desteklenebilmeleri, sosyal hizmet uzmanlarının doğru ve etkin şekilde iletişim kurmalarını gerekli kılmaktadır. Ayrıca iletişim sosyal hizmet uzmanlarının kapsamlı hizmetler sunmak amacıyla müracaatçılarla, diğer profesyonellerle ve toplumla etkili bir etkileşim kurması adına da önem ifade etmektedir. Bu bilgiler ışığında çalışmanın amacı, sosyal hizmet mesleği içerisinde iletişimin neden önemli olduğu ve sosyal hizmet uzmanlarının iletişim süreçlerini geliştirmeye yönelik hangi konulara dikkat etmesi gerektiğini ortaya koymaktır.

Sosyal hizmet mesleğinde iletişim, müracaatçılara yönelik temel bakım hizmetlerinin sağlanması, müracaatçının içerisinde bulunduğu dezavantajlı durum veya durumlara yönelik değerlendirme yapma ve tavsiyelerde bulunma, danışmanlık yapma, rapor yazma ve müracaatçılara yönelik savunucu roller gerçekleştirme gibi çeşitli geleneksel sosyal hizmet faaliyetlerinin gerçekleşmesi için de kilit rol oynayan bir bileşeni temsil etmektedir. Dolayısıyla, sosyal hizmet uzmanları çalıştıkları alanlarda hizmet verdikleri tüm müracaatçı gruplarına yönelik yaptıkları görüşme ve müdahalelerde iletişim becerilerine ihtiyaç duymaktadırlar. Sosyal hizmet mesleğinde iletişim becerilerinin gelişmiş olması uzmanın çalıştığı alan içerisinde güven inşa etmesine yardımcı olur. Ayrıca iletişim sosyal hizmet uygulaması içerisinde anlayış ve işbirliğini kolaylaştırırken tüm paydaşların da karşılıklı anlaşabilmesine olanak sağlar. Etkili iletişim, çatışmaları azaltmaya ve müracaatçılar için ortaya çıkacak sonuçların daha iyi olabilmesine olanak tanır.

Sosyal hizmet mesleği içerisinde iletişim becerilerinin gelişimine yönelik gelişimin sağlandığı en önemli yerler sosyal hizmet lisans ve lisansüstü eğitim programları olarak gösterilmektedir. Sosyal hizmet disiplini içerisindeki öğrencilerin iletişimin doğasını ve iletişim sürecinin öğelerini anlaması bu sürece dair öne çıkan kavramlar olarak nitelendirilmektedir. Ayrıca sosyal hizmet eğitimlerinde sözlü ve sözsüz iletişim becerilerinin hem teorik hem de uygulamalı eğitim ile öğrencilere kazandırılması da sosyal hizmet mesleği içerisinde iletişim sürecinin daha etkin kullanılmasına bir kaynak görevi görmektedir. Sosyal hizmet mesleği içerisinde iletişim süreci ve buna ilişkin kavramlar yalnızca disiplin içerisinde öğretilen bilgiler ile sınırlı değildir. Bu süreç aynı zamanda mesleğin içerisinde de sürekli gelişim gerektiren konu olarak ön plana çıkmaktadır.

Sosyal hizmet mesleğinde iletişimi geliştirmek için uygulanabilecek çeşitli stratejiler bulunmaktadır. Öncelikli olarak, tüm paydaşların iletişim sürecindeki rol ve sorumluluklarının

farkında olmalarının sağlanması gerektiğine işaret edilmektedir. Bu süreçte, beklentilerin net bir şekilde belirlenmesini ve etkili iletişimin nasıl kurulacağına dair rehberlik sağlanması iletişim sürecine dair bir önem olarak ortaya koyulmaktadır. Açık diyalog ve işbirliğini teşvik eden bir ortam yaratması, karşılıklı etkileşim ve iletişim kültürünü teşvik etmenin yanı sıra düzenli geri bildirim gerçekleştirilmesi, iletişimin daha başarılı bir hale gelebilmesine olanak tanıyacağı düşünülmektedir. Ayrıca sosyal hizmet mesleğinde iletişimi geliştirmek için, sosyal hizmet uzmanları müracaatçılarla ve meslektaşlarıyla iletişim kurarken açık ve net olmaya çalışması gerekmektedir. Özellikle kültürel farklılıklara saygılı olduklarından ve uygun bir dil kullandıklarından emin olmalıdırlar. Sosyal hizmet uzmanları müracaatçıları aktif olarak dinlemek için zaman ayırmalı ve söylenenleri anladıklarından emin olmalıdır. Son olarak iletişim kurarken gizliliğin ve mahremiyetin öneminin farkında olunması ve buna yönelik ilgili düzenin sağlanması da önemlidir.

Anahtar Kelimeler: Sosyal hizmet mesleği, iletişim, iletişim becerileri, müracaatçı

ABSTRACT

Social work is a profession that focuses on human beings and therefore communication with human beings comes to the forefront. The social work profession provides services to vulnerable and disadvantaged people and their families such as the elderly, women, children, disabled, and poor. Clients who apply to social work and come for help may be surprised, confused, uninformed or have limited knowledge about social work. In this process, it is necessary for social workers to communicate accurately and effectively so that clients are informed about their options and can be supported professionally. In addition, communication is also important for social workers to interact effectively with clients, other professionals and the community in order to provide comprehensive services. In the light of this information, the aim of the study is to reveal why communication is important in the social work profession and which issues social workers should pay attention to in order to improve their communication processes.

In the social work profession, communication represents a component that plays a key role in the realization of various traditional social work activities such as providing basic care services for clients, assessing and advising on the disadvantageous situation or situations in which the client is located, counseling, report writing and performing advocacy roles for clients. Therefore, social workers need communication skills in their interviews and interventions for all client groups they serve in their fields of work. Having developed communication skills in the social work profession helps the expert to build trust in the field they work in. In addition, communication facilitates understanding and cooperation within social work practice and enables all stakeholders to mutually understand each other. Effective communication helps to reduce conflicts and improve outcomes for clients.

The most important places where the development of communication skills within the social work profession is provided are social work undergraduate and graduate education programs. The understanding of the nature of communication and the elements of the communication process by students in the social work discipline are considered as the prominent concepts in this process. In addition, the acquisition of verbal and non-verbal communication skills through both theoretical and practical training in social work education programs serves as a resource for more effective use of the communication process within the social work profession. The communication process and related concepts in the social work profession are not limited to the information taught in the discipline. This process also stands out as a subject that requires continuous development within the profession.

There are various strategies that can be applied to improve communication in the social work profession. First of all, it is pointed out that all stakeholders should be made aware of their roles and responsibilities in the communication process. In this process, the importance of clearly defining expectations and providing guidance on how to establish effective communication is put forward as an important aspect of the communication process. It is thought that creating an environment that encourages open dialogue and cooperation, encouraging a culture of mutual interaction and communication, as well as regular feedback will enable communication to become more successful. In addition, in order to improve communication in the social work profession, social workers should try to be open and clear when communicating with clients and colleagues. In particular, they should make sure that they respect cultural differences and use appropriate language. Social workers should take the time to actively listen to their clients and make sure they understand what is being said. Finally, it is also important to be aware of the importance of confidentiality and privacy when communicating and to ensure the relevant order.

Keywords: Social work profession, communication, communication skills, client

AL-NADIM'S 384/994 METHOD IN PRESENTING ISLAMIC SECTS IN HIS BOOK AL-FIHRIST

İBN NEDİM'İN EL FİHRİST ADLI KİTABINDA MEZHEPLERE YAKLAŞIMI

Rami İbrahim Mahmut

Dr. Öğr. Üyesi, Ankara Sosyal Bilimler Üniversitesi, İslami İlimler Fakültesi, Temel İslam Bilimleri Bölümü, Kelam Anabilim Dalı, Ankara,

ORCID ID: 0000-0002-6853-1524

ABSTRACT

In this presentation, we will discuss the chapters related to theological sects in al-Fihrist by al-Nadim. "Kitab Al-Fihrist" is one of the most important and oldest books of indexes/ *fihrist* that has reached us today. Al-Nadim was aware that he was composing an index and not a historical book, so his focus was more on books and authors. In addition to this, he left blank spaces in his book and called on whoever came after him to add to this book the things that he missed, which indicates Al-Nadim's far-sightedness and scientific humility.

Al-Nadim focused on famous theological sects and gave special importance to the Mu'tazilites. He began talking about the sects with them and praised Ahmad ibn Abi Du'ad 240/ 854 especially, saying that he protected the Mu'tazilite doctrine. Ahmad ibn Abi Du'ad was known for his role in the Quran's creation trial, which indicates Al-Nadim's inclination towards Mu'tazilite thought. However, we cannot conclude that he was a Mu'tazilite. In addition to this, it seems from his presentation that he was also inclined towards Shiism. Still, we can say that Shiism for the progeny of the Prophet meant support and was a prevailing idea among many Mu'tazilites and traditionists. Therefore, we cannot conclude that Al-Nadim followed a specific path in Shiism, such as Twelver Shiism or Zaydism. This is with an emphasis on the fact that Al-Nadim was very objective while conveying the sects' opinions. Criticism was rare, and most of his focus was on mentioning the writings and letters of the sect's members.

Keywords: Al-Nadim- Kitab Al-Fihrist- Mu'tazilite- Shiism